

DEUTSCHES INSTITUT FÜR BAUTECHNIK

Anstalt des öffentlichen Rechts

10829 Berlin, 9. Dezember 2005
Kolonnenstraße 30 L
Telefon: 030 78730-342
Telefax: 030 78730-320
GeschZ.: I 17-1.1.2-21/02

Allgemeine bauaufsichtliche Zulassung

Zulassungsnummer:

Z-1.2-72

Antragsteller:

ALFA ACCIAI S.P.A.
Via S. Polo 152
25134 San Polo/Brescia
ITALIEN

Zulassungsgegenstand:

Warmgewalzter und kaltgereckter
Betonstahl in Ringen BSt 500 WR (B)
mit Sonderrippung
Nenndurchmesser: 6, 8, 10, 12 und 14 mm

Geltungsdauer bis:

31. Dezember 2010

Der oben genannte Zulassungsgegenstand wird hiermit allgemein bauaufsichtlich zugelassen. *
Diese allgemeine bauaufsichtliche Zulassung umfasst acht Seiten und zwei Anlagen.



* Diese allgemeine bauaufsichtliche Zulassung ersetzt die allgemeine bauaufsichtliche Zulassung Nr. Z-1.2-72 vom 23. Januar 1997.
Der Gegenstand wurde erstmals am 23. Januar 1997 bauaufsichtlich/baurechtlich zugelassen worden.

I. ALLGEMEINE BESTIMMUNGEN

- 1 Mit der allgemeinen bauaufsichtlichen Zulassung ist die Verwendbarkeit bzw. Anwendbarkeit des Zulassungsgegenstandes im Sinne der Landesbauordnungen nachgewiesen.
- 2 Die allgemeine bauaufsichtliche Zulassung ersetzt nicht die für die Durchführung von Bauvorhaben gesetzlich vorgeschriebenen Genehmigungen, Zustimmungen und Bescheinigungen.
- 3 Die allgemeine bauaufsichtliche Zulassung wird unbeschadet der Rechte Dritter, insbesondere privater Schutzrechte, erteilt.
- 4 Hersteller und Vertreiber des Zulassungsgegenstandes haben, unbeschadet weiter gehender Regelungen in den "Besonderen Bestimmungen", dem Verwender bzw. Anwender des Zulassungsgegenstandes Kopien der allgemeinen bauaufsichtlichen Zulassung zur Verfügung zu stellen und darauf hinzuweisen, dass die allgemeine bauaufsichtliche Zulassung an der Verwendungsstelle vorliegen muss. Auf Anforderung sind den beteiligten Behörden Kopien der allgemeinen bauaufsichtlichen Zulassung zur Verfügung zu stellen.
- 5 Die allgemeine bauaufsichtliche Zulassung darf nur vollständig vervielfältigt werden. Eine auszugsweise Veröffentlichung bedarf der Zustimmung des Deutschen Instituts für Bautechnik. Texte und Zeichnungen von Werbeschriften dürfen der allgemeinen bauaufsichtlichen Zulassung nicht widersprechen. Übersetzungen der allgemeinen bauaufsichtlichen Zulassung müssen den Hinweis "Vom Deutschen Institut für Bautechnik nicht geprüfte Übersetzung der deutschen Originalfassung" enthalten.
- 6 Die allgemeine bauaufsichtliche Zulassung wird widerruflich erteilt. Die Bestimmungen der allgemeinen bauaufsichtlichen Zulassung können nachträglich ergänzt und geändert werden, insbesondere, wenn neue technische Erkenntnisse dies erfordern.



II. BESONDERE BESTIMMUNGEN

1 Zulassungsgegenstand und Anwendungsbereich

1.1 Zulassungsgegenstand

(1) Zulassungsgegenstand ist warmgewalzter und kaltgereckter Betonstahl in Ringen BSt 500 WR (B) mit Sonderrippung gemäß Anlage 1. Die Nenndurchmesser betragen 6, 8, 10, 12 und 14 mm.

(2) BSt 500 WR (B) mit Sonderrippung wird im Herstellwerk in Ringform (in Coils bzw. auf Spulen gewickelt) erzeugt und beim Weiterverarbeiter (Biegebetrieb, Betonfertigteilwerk oder auch im Herstellwerk selbst) in Fertigungsautomaten gerichtet, gebogen und geschnitten oder nach dem Richten nur auf Fixlängen (Einbaulängen) geschnitten.

1.2 Anwendungsbereich

(1) Der gerichtete Betonstahl BSt 500 WR (B) mit Sonderrippung darf bei Bemessung nach DIN 1045:1988-7 unter den gleichen Bedingungen verwendet werden, wie sie für gerippten Betonstabstahl BSt 500 S festgelegt sind.

(2) Bei Bemessung nach DIN 1045-1:2001-07 darf BSt 500 WR (B) mit Sonderrippung als Betonstahl mit hoher Duktilität, also in die Klasse B $[(f_t/f_y)_k \geq 1,08 \text{ und } \epsilon_{uk} \geq 5,0 \text{ \%}]$ eingestuft werden.

(3) Die Lieferung des Ringmaterials BSt 500 WR (B) mit Sonderrippung muss unmittelbar vom Herstellwerk zum Weiterverarbeiter erfolgen.

(4) Ringmaterial BSt 500 WR (B) mit Sonderrippung darf nur mit Fertigungsautomaten gerichtet werden, deren Eignung nachgewiesen ist.

(5) Das Weiterverarbeiten (Richten, Biegen, Schneiden) von BSt 500 WR (B) mit Sonderrippung zu fertiger Bewehrung darf außerhalb des Herstellwerkes nur in Betrieben erfolgen, die hierfür ihre Eignung nachgewiesen haben und einer Überwachung unterliegen.

(6) Die Lieferung von gerichtetem BSt 500 WR (B) mit Sonderrippung, also von Betonstabstahl, durch den Richtbetrieb an andere Stellen (Biegebetrieb, Baustelle) zur Fertigung von Bewehrung ist nicht zulässig.

(7) Das Herstellwerk des Ringmaterials und der Weiterverarbeiter sind jeweils für den sie betreffenden Teil der Fertigung verantwortlich.

2 Bestimmungen für das Bauprodukt

2.1 Eigenschaften und Zusammensetzung

2.1.1 Oberflächengestalt und Abmessungen

Die Schrägrippen müssen geometrisch so angeordnet und ausgebildet werden wie dies in Anlage 1 und Tabelle 1 festgelegt ist. Die Vorhaltewerte des Abschnitts 2.1.3 dieser Zulassung sind einzuhalten.

2.1.2 Festigkeits- und Verformungseigenschaften

(1) Für BSt 500 WR (B) mit Sonderrippung im ungerichteten Zustand (Coil) ist Abschnitt 2.1.3 maßgebend.

(2) Für BSt 500 WR (B) mit Sonderrippung nach dem Richten gelten die Festlegungen in Anlage 2, Tabelle 2.



2.1.3 Vorhaltewerte

(1) Abweichend von DIN 488-6:1986-06, Abschnitt 4.2.4.1 gelten für die schmelzenweise Prüfung nach den Abschnitten 4.2.1 bis 4.2.3 der Norm folgende Anforderungen:

Qualitätsmerkmal	Anforderungen
(1) Querschnitt A_S	$x_i \geq 0,96 \cdot A_{S,Nenn}$ $\bar{x} \geq A_{S,Nenn}$
(2) Bezogene Rippenfläche f_R	$x_i \geq 1,15 \cdot f_{R,Nenn}$
(3) Streckgrenze R_e	$x_i \geq 1,02 \cdot R_{e,Nenn}$
(4) Dehnung bei Höchstkraft A_{gt}	$x_i \geq 5,5 \%$
(5) Verhältniswert R_m/R_e	$x_i \geq 1,07$

(2) Zur Ermittlung des langfristigen Niveaus der Verformungsfähigkeit müssen mindestens 200 Ergebnisse von Zugversuchen vorliegen, in denen die Dehnung bei Höchstkraft A_{gt} und das Verhältnis R_m/R_e ermittelt wurden. Die Duktilität des ungerichteten BSt 500 WR (B) mit Sonderrippung ist bedingungsgemäß, wenn folgende 10 %-Quantilwerte eingehalten werden:

Dehnung bei Höchstkraft A_{gt} $x_{(10)} \geq 6,5 \%$

Verhältnis R_m/R_e $x_{(10)} \geq 1,08$

2.1.4 Chemische Zusammensetzung und Schweißbeignung

Die chemische Zusammensetzung ist so einzuhalten, wie sie beim Deutschen Institut für Bautechnik und bei der fremdüberwachenden Stelle hinterlegt ist. Für die Schweißbeignung gelten die Bestimmungen wie sie für BSt 500 S in DIN 488-1:1984-09 und -7:1986-06 festgelegt sind.

2.2 Herstellung, Lieferart und Kennzeichnung

2.2.1 Herstellung

(1) Im Elektroofen wird Schrott zu Rohstahl erschmolzen, dem ggf. Legierungselemente zugegeben werden und der metallurgisch behandelt wird.

(2) Der fertige Rohstahl wird zu Strängen (Knüppeln) vergossen, die warmgewalzt werden.

(3) Beim letzten Walzschrift erhält der Walzdraht die in Anlage 1 dargestellte Rippung.

(4) Der in Windungen gelegte gerippte Walzdraht wird um ein definiertes Maß kalt gereckt, so dass seine Eigenschaften die im Abschnitt 2.1.3 gestellten Anforderungen erfüllen.

2.2.2 Lieferart

(1) Betonstahl BSt 500 WR (B) mit Sonderrippung wird in Ringen geliefert oder in Stabbunden, falls er bereits im Herstellwerk gerichtet und in festen Längen (Fixlängen) abgelängt wird. Das Herstellwerk ist in diesem Fall auch weiterverarbeitender Betrieb.

(2) Jeder Ring muss ein witterungsbeständiges Anhängeschild tragen, auf dem Schmelznummer, Durchmesser und die Sorte "BSt 500 WR (B)" angegeben sind.

(3) Die Lieferung muss unmittelbar vom Herstellwerk des Ringmaterials zum Weiterverarbeiter erfolgen.

(4) Jeder Lieferung ist ein Lieferschein mit den Angaben nach DIN 488-1:1984-09, Abschnitt 7 beizugeben.



(5) Außerdem ist jeder Lieferung von Ringmaterial eine Abnahmeprüfzeugnis 3.1 nach DIN EN 10204:2005-01 beizufügen, die folgende Angaben enthalten muss:

Nenn Durchmesser des Betonstahls

Schmelzen-Nr.

zugehörige Prüfwerte für

Bezogene Rippenfläche (f_R)

Zugfestigkeit (R_m)

Streckgrenze (R_e)

Bruchdehnung (A_{10})

Dehnung bei Höchstkraft (A_{gt})



(6) Der Hersteller hat die Werksprüfzeugnisse seiner fremdüberwachenden Stelle zur Kenntnis zu geben.

2.2.3 Kennzeichnung

(1) Der Lieferschein des Betonstahls in Ringen BSt 500 WR (B) mit Sonderrippung muss vom Hersteller mit dem Übereinstimmungszeichen (Ü-Zeichen) nach den Übereinstimmungszeichen-Verordnungen der Länder gekennzeichnet werden. Die Kennzeichnung darf nur erfolgen, wenn die Voraussetzungen nach Abschnitt 2.3 erfüllt sind.

(2) Das Ringmaterial BSt 500 WR (B) mit Sonderrippung muss auf einer Rippenreihe in Abständen von etwa 1 m mit dem Werkkennzeichen (der Werknummer) des Werkes, bestehend aus Land- und Werknummer, versehen sein, in dem es hergestellt wird.

(3) Der Anfang des Werkkennzeichens ist durch zwei verbreiterte Rippen darzustellen. Es folgt die Landnummer in Form einer entsprechenden Anzahl normalbreiter Rippen, die mit einer verbreiterten Schrägrippe abschließen. Das nachfolgende Werkkennzeichen wird durch eine verbreiterte Rippe in Zehner- und Einerstellen unterteilt. Zusätzlich wird ebenfalls etwa im Meterabstand in der zweiten Rippenreihe eine Schrägrippe verbreitert angeordnet. Durch diese Art der Darstellung des Werkkennzeichens unterscheidet sich der warmgewalzte, gerippte Betonstahl in Ringen BSt 500 WR (B) mit Sonderrippung von Betonstabstahl BSt 500 S.

(4) Das Werkkennzeichen wird mit dem Übereinstimmungszertifikat, siehe Abschnitt 2.3, dem Herstellwerk zugeteilt. Ein Verzeichnis der Werkkennzeichen wird vom Deutschen Institut für Bautechnik geführt und veröffentlicht.

2.3 Übereinstimmungsnachweis

2.3.1 Allgemeines

(1) Die Bestätigung der Übereinstimmung des Betonstahls BSt 500 WR (B) mit Sonderrippung mit den Bestimmungen dieser allgemeinen bauaufsichtlichen Zulassung muss für jedes Herstellwerk mit einem Übereinstimmungszertifikat auf der Grundlage einer werkeigenen Produktionskontrolle und einer regelmäßigen Fremdüberwachung einschließlich einer Erstprüfung des BSt 500 WR (B) mit Sonderrippung nach Maßgabe der folgenden Bestimmungen erfolgen.

(2) Mit dem Übereinstimmungszertifikat wird dem Herstellwerk zugleich das Werkkennzeichen zugeteilt. Die Geltungsdauer des Übereinstimmungszertifikats ist auf die Geltungsdauer dieser allgemeinen bauaufsichtlichen Zulassung zu befristen.

(3) Für die Erteilung des Übereinstimmungszertifikats und die Fremdüberwachung einschließlich der dabei durchzuführenden Produktprüfungen hat der Hersteller des Betonstahls in Ringen BSt 500 WR (B) mit Sonderrippung eine hierfür anerkannte Zertifizierungsstelle sowie eine hierfür anerkannte Überwachungsstelle einzuschalten.

(4) Dem Deutschen Institut für Bautechnik ist von der Zertifizierungsstelle eine Kopie des von ihr erteilten Übereinstimmungszertifikats zur Kenntnis zu geben. Dem Deutschen Institut für Bautechnik ist zusätzlich eine Kopie des Erstprüfberichts zur Kenntnis zu geben.

2.3.2 Werkseigene Produktionskontrolle

(1) In jedem Herstellwerk ist eine werkseigene Produktionskontrolle einzurichten und durchzuführen. Unter werkseigener Produktionskontrolle wird die vom Hersteller vorzunehmende kontinuierliche Überwachung der Produktion verstanden, mit der dieser sicherstellt, dass die von ihm hergestellten Bauprodukte den Bestimmungen dieser allgemeinen bauaufsichtlichen Zulassung entsprechen.

(2) Die werkseigene Produktionskontrolle muss mindestens die in den Zulassungsgrundsätzen für Betonstahl in Ringen, Fassung November 1993 aufgeführten Maßnahmen einschließen.

(3) Die Ergebnisse der werkseigenen Produktionskontrolle sind aufzuzeichnen und auszuwerten. Die Aufzeichnungen müssen mindestens folgende Angaben enthalten:

- Bezeichnung des Bauprodukts bzw. des Ausgangsmaterials und der Bestandteile
- Art der Kontrolle oder Prüfung
- Datum der Herstellung und der Prüfung des Bauprodukts bzw. des Ausgangsmaterials oder der Bestandteile
- Ergebnis der Kontrollen und Prüfungen und, soweit zutreffend, Vergleich mit den Anforderungen
- Unterschrift des für die werkseigene Produktionskontrolle Verantwortlichen

(4) Die Aufzeichnungen sind mindestens fünf Jahre aufzubewahren und der für die Fremdüberwachung eingeschalteten Überwachungsstelle vorzulegen. Sie sind dem Deutschen Institut für Bautechnik und der zuständigen obersten Bauaufsichtsbehörde auf Verlangen vorzulegen.

(5) Bei ungenügendem Prüfergebnis sind vom Hersteller unverzüglich die erforderlichen Maßnahmen zur Abstellung des Mangels zu treffen. Bauprodukte, die den Anforderungen nicht entsprechen, sind so zu handhaben, dass Verwechslungen mit übereinstimmenden ausgeschlossen werden. Nach Abstellung des Mangels ist - soweit technisch möglich und zum Nachweis der Mängelbeseitigung erforderlich - die betreffende Prüfung unverzüglich zu wiederholen.

2.3.3 Fremdüberwachung

(1) Im Rahmen der Fremdüberwachung ist bei Beginn der Herstellung eine Erstprüfung des BSt 500 WR (B) mit Sonderrippung durchzuführen. Hierfür gelten die Bestimmungen nach DIN 488-6:1986-06, Abschnitt 3.

(2) In jedem Herstellwerk ist die werkseigene Produktionskontrolle durch eine Fremdüberwachung regelmäßig zu überprüfen, mindestens jedoch 4 x jährlich. Die Überwachungsprüfungen sind von einer hierfür anerkannten Stelle schmelzenweise durchzuführen. Ferner können auch Proben für Stichprobenprüfungen entnommen werden; es gelten hierfür DIN 488-6:1986-06, Abschnitt 5 sowie die in den Zulassungsgrundsätzen für Betonstahl in Ringen, Fassung November 1993, festgelegten Prüfungen.

(3) Die Probenahme und Prüfungen obliegen jeweils der anerkannten Stelle.

(4) Die Ergebnisse der Zertifizierung und Fremdüberwachung sind mindestens fünf Jahre aufzubewahren. Sie sind von der Zertifizierungsstelle bzw. der Überwachungsstelle dem Deutschen Institut für Bautechnik auf Verlangen vorzulegen.

3 Bestimmungen für Entwurf und Bemessung

3.1 Entwurf und Bemessung nach DIN 1045:1988-07

Bei Bemessung nach DIN 1045:1988-07 - Beton und Stahlbeton - gelten für BSt 500 WR (B) mit Sonderrippung die gleichen Bestimmungen wie sie für Betonstabstahl BSt 500 S nach DIN 488:1984-09 festgelegt sind.



3.2 Entwurf und Bemessung nach DIN 1045-1:2001-07

Bei Bemessung nach DIN 1045-1:2001-07 - Tragwerke aus Beton, Stahlbeton und Spannbeton, Teil 1: Bemessung und Konstruktion - darf BSt500 WR (B) mit Sonderrippung als Betonstahl mit hoher Duktilität (Dehnung bei Höchstkraft $\epsilon_{uk} \geq 5\%$ und Verhältnis aus Zugfestigkeit zur Streckgrenze $(f_t/f_y)_k \geq 1,08$) eingestuft werden (vgl. DIN 1045-1, Tabelle 11).

4 Bestimmungen für die Ausführung

Für die Ausführung gelten entweder DIN 1045:1998-07 oder DIN 1045-3:2001-07 jeweils in Verbindung mit DIN 4099-1 und -2:2003-08 - Schweißen von Betonstahl -.

5 Weiterverarbeitung von BSt 500 WR (B)

5.1 Anforderungen an den Betrieb

Betriebe, die Betonstahl in Ringen BSt 500 WR (B) mit Sonderrippung weiterverarbeiten, müssen durch eine Erstprüfung nachweisen, dass sie über fachkundiges Personal verfügen, dass ihre Fertigungsanlagen für die Weiterverarbeitung dafür geeignet sind und dass das gerichtete Material die gestellten Anforderungen erfüllt. Darüber hinaus müssen sie sich einer Überwachung unterziehen. Hierfür gelten die in Abschnitt 2.3.2 (2) genannten Zulassungsgrundsätze.

5.2 Eigenschaften und Anforderungen an den Betonstahl nach dem Richten

5.2.1 Bezogene Rippenfläche

Die bezogene Rippenfläche muss den Festlegungen in der Anlage 1, Tabelle 1 dieser Zulassung entsprechen. Eine Überprüfung durch Vergleich der Rippenhöhen vor und nach dem Richten ist zulässig.

5.2.2 Festigkeits- und Verformungseigenschaften

Es gelten die Festlegungen in Anlage 2.

5.2.3 Kennzeichnung

(1) Der Weiterverarbeiter muss auf die gerichteten, abgelängten und ggf. gebogenen Stäbe die für ihn festgelegte Markierung (Verarbeiterkennzeichen) aufbringen.

(2) Die Markierung wird im Übereinstimmungszertifikat festgelegt, das der Verarbeiter erhält. Ein Verzeichnis der Verarbeiterkennzeichen wird vom Deutschen Institut für Bautechnik geführt und veröffentlicht.

5.3 Übereinstimmungsnachweis

5.3.1 Werkseigene Produktionskontrolle des Weiterverarbeiters

Für die werkseigene Produktionskontrolle sind die Zulassungsgrundsätze für Betonstahl in Ringen - BSt 500 WR und BSt 500 KR - Fassung November 1993, maßgebend.

5.3.2 Fremdüberwachung des Weiterverarbeiters

Für die Überwachung sind die Zulassungsgrundsätze für Betonstahl in Ringen - BSt 500 WR und BSt 500 KR - Fassung November 1993, maßgebend.



5.4 Lieferung nach der Weiterverarbeitung

Jeder Lieferung von Bewehrung aus gerichtetem, abgelängtem und gebogenem Betonstahl BSt 500 WR (B) mit Sonderrippung ist ein Lieferschein beizugeben, der folgende Angaben enthalten muss:

- a) Name und Verarbeiterkennzeichen des weiterverarbeitenden Betriebes, der das Richten, Ablängen und Biegen vorgenommen hat
- b) Übereinstimmungszeichen mit Angabe der Zertifizierungsstelle, die das Weiterverarbeiten des Ringmaterials zertifiziert
- c) Vollständige Bezeichnung des Betonstahls
- d) Umfang der Lieferung
- e) Tag der Lieferung
- f) Empfänger

Dr.-Ing. Hartz





Tabelle 1: Nenndurchmesser und Rippengeometrie

1 Nenndurchmesser [mm]	2 Schrägrippen (Richtwerte)[mm] Höhe		3 Kopfbreite		4 Mittens- abstand [mm]	5 Bezogene Rippen- fläche ⁽³⁾	6 Neigungswinkel in °	
	in der Mitte	in den Viertel- punkten					α	β
d_s	h_s	h_{sv}	$b_s^{(1)}$	$c_s^{(2)}$	f_r			
6	0,40	0,30	0,8	3,6	0,039	35	45	
8	0,56	0,40	1,2	4,8	0,045	35	45	
10	0,70	0,50	1,5	6,0	0,052	35	45	
12	0,85	0,60	1,8	7,2	0,056	35	45	
14	0,95	0,70	2,0	8,2	0,056	35	45	

- (1) Kopfbreiten in Rippenmitte sind bis $0,2 \cdot d_s$ nicht zu beanstanden.
 (2) Zulässige Abweichung $\pm 15\%$.
 (3) Verhältnissgröße.
 (4) $e_s \leq 0,2 \cdot d_s$

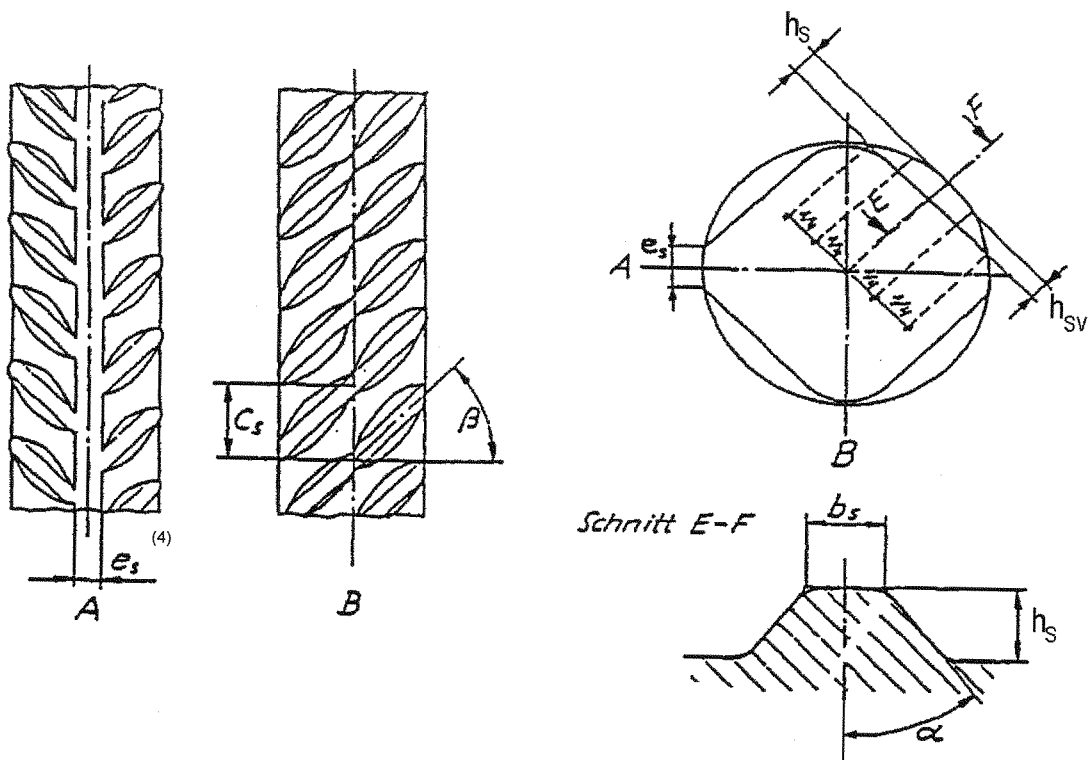

ALFA ACCIAI S.P.A.
Via S. Polo 152
25134 San Polo/Brescia
ITALIEN

Warmgewalzter und kaltgereckter
 Betonstahl in Ringen
 BSt 500 WR (B) mit
 Sonderrippung
 Nenn \varnothing : 6 bis 14 mm
 - Rippengeometrie -

Anlage 1
 zur allgemeinen
 bauaufsichtlichen Zulassung
Z-1.2-72
 vom 9. Dezember 2005

Tabelle 2: Anforderungen an die Eigenschaften von BSt 500 WR (B) mit Sonderrippung nach dem Richten

Eigenschaften	Kurzname	BSt 500 WR (B)	Quantile ¹⁾ der Grundgesamtheit (zulässiger Ausschussanteil [%])
1	Nenndurchmesser d_s [mm]	6, 8, 10, 12, 14	-
2	Streckgrenze R_e (0,2 %-Dehngrenze $R_{p0,2}$) [Mpa] ²⁾	500	5
3	Zugfestigkeit R_m [Mpa] ²⁾	550	5
4	V Verhältnis R_m/R_e [-]	1,08	10
5	Bruchdehnung A_{10} [%]	10	5
6	Dehnung bei Höstkraft A_{gt} ⁴⁾ [%]	5	10
7	Abweichung von der Nennquerschnittsfläche ΔA_n [%]	-4 0	5 50 (Mittelwert)
8	Kennwert für die Ermüdungsfestigkeit von geraden, freien Stäben bei $N^* = 2 \cdot 10^6$ Lastzyklen [Mpa] ²⁾	180	10 ³⁾
9	Biegedorndurchmesser d_{br} beim Rückbiegeversuch nach DIN 488-3, Abschn. 4.3	6, 8, 10, 12 14	$5 \cdot d_s$ $6 \cdot d_s$ 1,0 1,0
10	Bezogene Rippenfläche f_R [:-]	siehe Anlage 1	0
11	geeignet für Schweißprozesses ⁴⁾	23, 24, 111 ⁵⁾ , 135	
¹⁾ Quantile für eine statistische Wahrscheinlichkeit $W = 1 - \alpha = 0,90$ (einseitig). ²⁾ 1 Mpa = 1 N/mm ² ³⁾ Bruchwahrscheinlichkeit ⁴⁾ 23 = Buckelschweißen 24 = Abbrennstumpfschweißen 111 = Lichtbogenhandschweißen 135 = Metall-Aktivgasschweißen ⁵⁾ nur für Stäbe $d \geq 8$ mm untereinander oder mit Stabstahl $d \leq 14$ mm			

Hinweis: Vorhaltewerte für das ungerichtete Material siehe Abschnitt 2.1.3.



ALFA ACCIAI S.P.A.
Via S. Polo 152
25134 San Polo/Brescia
ITALIEN

Warmgewalzter und kaltgereckter
 Betonstahl in Ringen
 BSt 500 WR (B) mit
 Sonderrippung
 NennØ: 6 bis 14 mm
 - Mechanisch-technologische
 Eigenschaften nach dem Richten -

Anlage 2
 zur allgemeinen
 bauaufsichtlichen Zulassung
Z-1.2-72
 vom 9. Dezember 2005