

DEUTSCHES INSTITUT FÜR BAUTECHNIK

Anstalt des öffentlichen Rechts

10829 Berlin, 6. September 2005
Kolonnenstraße 30 L
Telefon: 030 78730-290
Telefax: 030 78730-320
GeschZ.: II 11-1.10.1-387/1

Allgemeine bauaufsichtliche Zulassung

Zulassungsnummer:

Z-10.1-387

Antragsteller:

LAMILUX
Heinrich Strunz GmbH
Zehstraße 2
95111 Rehau

Zulassungsgegenstand:

Lichtbandsystem
Typ B Ci PC 10 / GF-UP, Typ B Ci PC 10 / GF / PC 10
und Typ B Ci PC 16 / PC 4

Geltungsdauer bis:

30. September 2010

Der oben genannte Zulassungsgegenstand wird hiermit allgemein bauaufsichtlich zugelassen.
Diese allgemeine bauaufsichtliche Zulassung umfasst zwölf Seiten und 43 Anlagen.



I. ALLGEMEINE BESTIMMUNGEN

- 1 Mit der allgemeinen bauaufsichtlichen Zulassung ist die Verwendbarkeit bzw. Anwendbarkeit des Zulassungsgegenstandes im Sinne der Landesbauordnungen nachgewiesen.
- 2 Die allgemeine bauaufsichtliche Zulassung ersetzt nicht die für die Durchführung von Bauvorhaben gesetzlich vorgeschriebenen Genehmigungen, Zustimmungen und Bescheinigungen.
- 3 Die allgemeine bauaufsichtliche Zulassung wird unbeschadet der Rechte Dritter, insbesondere privater Schutzrechte, erteilt.
- 4 Hersteller und Vertreiber des Zulassungsgegenstandes haben, unbeschadet weitergehender Regelungen in den "Besonderen Bestimmungen", dem Verwender bzw. Anwender des Zulassungsgegenstandes Kopien der allgemeinen bauaufsichtlichen Zulassung zur Verfügung zu stellen und darauf hinzuweisen, dass die allgemeine bauaufsichtliche Zulassung an der Verwendungsstelle vorliegen muss. Auf Anforderung sind den beteiligten Behörden Kopien der allgemeinen bauaufsichtlichen Zulassung zur Verfügung zu stellen.
- 5 Die allgemeine bauaufsichtliche Zulassung darf nur vollständig vervielfältigt werden. Eine auszugsweise Veröffentlichung bedarf der Zustimmung des Deutschen Instituts für Bautechnik. Texte und Zeichnungen von Werbeschriften dürfen der allgemeinen bauaufsichtlichen Zulassung nicht widersprechen. Übersetzungen der allgemeinen bauaufsichtlichen Zulassung müssen den Hinweis "Vom Deutschen Institut für Bautechnik nicht geprüfte Übersetzung der deutschen Originalfassung" enthalten.
- 6 Die allgemeine bauaufsichtliche Zulassung wird widerruflich erteilt. Die Bestimmungen der allgemeinen bauaufsichtlichen Zulassung können nachträglich ergänzt und geändert werden, insbesondere, wenn neue technische Erkenntnisse dies erfordern.



II. BESONDERE BESTIMMUNGEN

1 Zulassungsgegenstand und Anwendungsbereich

1.1 Zulassungsgegenstand

Das LAMILUX Lichtbandsystem Typ B Ci PC10 / GF-UP besteht aus einer 10 mm dicken Stegplatte aus Polycarbonat (PC) und einer lose darunter gelegten 1,2 mm dicken Platte aus textilglasverstärktem ungesättigtem Polyesterharz (GF-UP). Der Typ B Ci PC 10 / GF / PC 10, besteht aus zwei 10 mm dicken Platten aus Polycarbonat (PC), zwischen denen eine lose verlegte Textilglasmatte (GF) angeordnet ist. Der Typ B Ci PC 16 / PC 4 besteht aus einer 16 mm und einer darunter liegenden 4 mm dicken Stegplatte aus Polycarbonat (PC). Die Platten sind lichtdurchlässig, haben eine maximale Breite l_e von 2,10 m, liegen auf bogenförmigen Aluminiumprofilen (Tragprofilen), die parallel zu den Stegen der Platten angeordnet sind, auf und werden von Aluminiumprofilen (Abdeckprofile) gegen Windsoglasten gehalten. Die Platten dürfen nur an den Längsrändern jeweils über einem Tragprofil gestoßen werden. Parallel und in äquidistantem Abstand zu den Randbögen müssen zwei weitere Bogenprofile als Mittelunterstützung angeordnet werden (Dreifeld-System). Passstücke bis 500 mm Breite dürfen ohne Mittelunterstützung vorgesehen werden.

Die Dachlichtbänder und ihre Teile müssen den Besonderen Bestimmungen und den Anlagen dieses Bescheids entsprechen.

1.2 Anwendungsbereich

Das Lichtbandsystem darf als Dach oder als Dachbelichtungsband für offene oder geschlossene Bauwerke verwendet werden. Die Platten dürfen zu beliebig langen Lichtbändern über rechteckigem Grundriss zusammengesetzt werden.

Die Stegplatten sind nicht begehbar. Sie sind mindestens normalentflammbar (DIN 4102-B2).

Die Lichtbänder sind - je nach Ausführung - entweder widerstandsfähig oder nicht widerstandsfähig gegen Flugfeuer und strahlende Wärme nach DIN 4102-7 (harte bzw. weiche Bedachung).

2 Bestimmungen für die Bauprodukte

2.1 Eigenschaften und Zusammensetzung

2.1.1 Stegplatten

Die im Extrusionsverfahren hergestellten Stegplatten tragen folgende Bezeichnungen:

Hersteller	Polycarbonat	Firmenbezeichnung / Typ	Höhe der Platte (mm)	Anlage
Bayer Sheet Europe GmbH D-Darmstadt	Makrolon 1143 Bayer AG	Makrolon multi UV 2/10-10,5	10	4.1 und 4.10
Kaysersberg Packaging S.A. F-Kaysersberg	Makrolon 1143 Bayer AG	Akyver Sun Type 10/1700	10	4.2 und 4.11
General Electric Plastics B.V. NL-Bergen op Zoom	Lexan SD 1318 - 112 resin GEP B.V.	Lexan Thermoclear LTC 10 2RS 1700	10	4.3 und 4.12

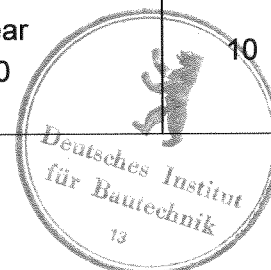

Hersteller	Polycarbonat	Firmenbezeichnung / Typ	Höhe der Platte (mm)	Anlage
E.M.P. S.A. CH-Stabio	Makrolon 1143 Bayer AG	Macrolux Longlife PC 10-2/1700	10	4.4 und 4.13
Brett Martin Ltd. Mallusk Northern Ireland	Makrolon 1143 Bayer AG	Marlon Longlife PC 10-2/1700	10	4.5 und 4.14
Bayer Sheet Europe GmbH D-Darmstadt	Makrolon 1143 Bayer AG	Makrolon multi UV 4/10-6	10	4.6 und 4.15
Kaysersberg Packaging S.A. F-Kaysersberg	Makrolon 1143 Bayer AG	Akyver Sun Type 10-4/1900	10	4.7 und 4.16
E.I.M.P. dott Gallina I-La Loggia	Formmasse ist beim DIBt hinterlegt.	Policarb 10 mm 4 Pareti	10	4.8 und 4.17
Anhaltinische Chemische Fabriken (ACF) GmbH D- Schönebeck	Calibre 302 - 5 Dow Chemical Company	Molanex HKP 10 R3 2000 - Modell Lichtband	10	4.9 und 4.18
Bayer Sheet Europe GmbH D-Darmstadt	Makrolon 1143 Bayer AG	Makrolon multi UV 3/16-20	16	4.19
Bayer Sheet Europe GmbH D-Darmstadt	Siehe allg. bauaufs. Zulassung Nr. Z-10.1-276		16	4.20
Kaysersberg Packaging S.A. F-Kaysersberg	Makrolon 1143 Bayer AG	Akyver Sun Type 16 – SDF	16	4.21
Anhaltinische Chemische Fabriken (ACF) GmbH D- Schönebeck	Calibre 302 - 5 Dow Chemical Company	HKP PC Perfekt FR1 16	16	4.22
E.M.P. S:A. CH-Stabio	Makrolon 1143 Bayer AG	Macrolux Longlife PC 16-3/2800	16	4.23
General Electric Plastics BV NL-Bergen op Zoom	Lexan SD 1318 - 112 resin GEP B.V.	Lexan Thermoclear LTC 16 3TS DR 2800	16	4.24
BARLO PLASTICS FRANCE S.A. F-Moussey	Calibre 302 Dow Chemical Company.	BARLO SPC 16 PCA 3P 2700	16	4.25
Anhaltinische Chemische Fabriken (ACF) GmbH D- Schönebeck	Calibre 302 - 5 Dow Chemical Company	Molanex HKP PC Perfekt 4 mm	4	4.19 bis 4.25



Die Stegplatten müssen aus Polycarbonat bestehen; die Angaben der Anlage 4.1 bis 4.25 sind einzuhalten. Sie müssen mindestens die Anforderungen der Baustoffklasse B2 nach DIN 4102-1, Abschnitt 6.2, oder B1 nach DIN 4102-1, Abschnitt 6.1, erfüllen (s. hierzu Abschnitt 3.2). Die Platten sind auf der Außenseite, die unverwechselbar zu kennzeichnen ist, mit einem Oberflächenschutz gegen Witterungseinflüsse zu versehen.

2.1.2 Trag- und Abdeckprofile

Die Tragprofile und die Abdeckprofile (s. Anlage 2.1) müssen aus Aluminium EN AW-6060, Zustand T 66 nach DIN EN 755-2 bestehen.

Die Abmessungen der Profile müssen den Angaben in der Anlage 3.1 entsprechen.

2.1.3 Auflagerprofile

Das Auflager am Kämpfer (s. Anlage 2.2.1 bis 2.3.2) wird aus folgenden Einzelprofilen nach 2.1.3.1 und 2.1.3.2 gebildet.

2.1.3.1 Anschlussprofil

Das Anschlussprofil muss aus Polyvinylchlorid ISO 1163 - PVC-U, EGL, 078 – 25 – 33 bestehen. Die Abmessungen des Bauteils müssen den Angaben in der Anlage 3.2 entsprechen. Das Anschlussprofil muss mindestens die Anforderungen der Baustoffklasse B2 nach DIN 4102-1, Abschnitt 6.2, erfüllen.

2.1.3.2 Stegplattenhaltewinkel

Der Stegplattenhaltewinkel muss aus Aluminium EN AW – 6060, Zustand T 66 nach DIN EN 755 – 2 bestehen. Die Abmessungen des Bauteils müssen den Angaben in der Anlage 3.2 entsprechen.

2.1.4 Fußpunkt

Der Fußpunkt wird aus folgenden Einzelprofilen gebildet, die aus Aluminium EN AW – 6060, Zustand T 66 nach DIN EN 755 – 2 bestehen müssen.

2.1.4.1 Spannkonsole

Die Abmessungen des Bauteils müssen den Angaben in der Anlage 3.3 entsprechen.

2.1.4.2 Spannplatte

Die Abmessungen des Bauteils müssen den Angaben in der Anlage 3.4 entsprechen.

2.1.4.3 Druckteil

Die Abmessungen müssen den Angaben in der Anlage 3.2.1 entsprechen.

2.1.5 Dichtungsprofil

Der Tragkörper der Dichtung des Abdeckprofils muss aus Polypropylen (PP) mit einer Shore-A-Härte von 98 ± 5 nach DIN 53505 bestehen.

Die Dichtlippe muss aus Ethylen/Propylen-Terpolymer (EPDM) nach DIN 7863 mit einer Shore-A-Härte von 60 ± 5 nach DIN 53505 bestehen.

Die Abmessungen des Dichtungsprofils müssen den Angaben in der Anlage 3.5 entsprechen. Der Tragkörper und die Dichtlippe müssen mindestens die Anforderungen der Baustoffklasse B2 nach DIN 4102-1, Abschnitt 6.2, erfüllen.

2.1.6 Abstandhalter

Der Abstandhalter zwischen den Stegplatten muss aus PVC-U bestehen. Die Abmessungen des Bauteils müssen den Angaben in der Anlage 3.5 entsprechen.

2.1.7 GF-UP-Platte

Die Platte aus textilglasverstärktem ungesättigtem Polyesterharz muss aus einem Reaktionsharz mindestens der Klasse 0 nach DIN 18820-1 und aus einer Textilglasmatte nach DIN 61853 bestehen. Sie muss mindestens 1,2 mm dick sein und darf einen Glasmasseanteil von $\psi = 0,2$ nicht unterschreiten.

Die Platte muss mindestens die Anforderungen der Baustoffklasse B2 nach DIN 4102-1, Abschnitt 6.2, erfüllen.



2.1.8 Textilglasmatte

Als Zwischenlage zwischen den Stegplatten (Typ B Ci PC 10 / GF / PC 10) kann eine Textilglasmatte nach DIN 61853 mit einem Flächengewicht von 375 g/m² von dem beim Deutschen Institut für Bautechnik hinterlegten Hersteller angeordnet werden (siehe Anlage 2.1.2, 2.2.2 und 2.3.2).

Die Textilglasmatte muss die Anforderungen der Baustoffklasse A nach DIN 4102-1 erfüllen.

2.1.9 Verbindungsmittel

Die Verbindung zwischen Abdeckprofil und Spannkonsole über die Spannplatte muss mit Schrauben EJOT JZ 3 - 8 x 100 (50) aus nichtrostendem Stahl, Werkstoff Nr. 1.4301, EN 10088-2 gemäß allgemeiner bauaufsichtlicher Zulassung Nr. Z-14.1-4 Blatt 8.1 ausgeführt werden (s. Anlage 2.3).

Die Stegplatten sind auf den Randtragprofilen mit mindestens zwei symmetrisch über den Bogen verteilten geregelten oder allgemein bauaufsichtlich zugelassenen Schrauben und Scheiben (Scheiben mit Elastomerdichtung) nach DIN 18807-6 gegen Verschieben entsprechend Schnitt A-A (s. Anlage 2.1.1 bis 2.1.3) zu sichern.

2.1.10 Lichtbandsystem

Das Lichtbandsystem muss aus Produkten nach Abschnitt 2.1.1 bis 2.1.9 bestehen. Zur Klassifizierung der Bedachung in Abhängigkeit von der Anordnung des Bauprodukts nach Abschnitt 2.1.8 bzw. dem Einsatz von Formmassen nach Abschnitt 2.1.1 siehe Abschnitt 3.2.

Übersicht über die Lichtbandtypen:

Typ	Stegplatten entsprechend Anlage	Schnitt A-A, B-B und C-C entsprechend Anlage	Unterstützungssystem
			Dreifeld
PC 10 / GF-UP	4.1 bis 4.9	2.1.1	x
PC 10 / GF / PC 10	4.10 bis 4.18	2.1.2	x
PC 16 / PC 4	4.19 bis 4.25	2.1.3	x

2.2 Herstellung, Transport, Lagerung und Kennzeichnung

2.2.1 Herstellung

Die Bauprodukte nach Abschnitt 2.1.1 bis 2.1.9 sind werkseitig herzustellen.

Die Trag- und Abdeckprofile sind zueinander passend durch Kaltverformung kreisförmig vorzubiegen. Als Krümmungsradien müssen die in Anlage 4.1 bis 4.25 angegebenen Werte eingehalten werden.

2.2.2 Transport und Lagerung

Alle für das Lichtbandsystem eines Bauvorhabens erforderlichen Bauprodukte nach Abschnitt 2.1 sind vom Hersteller des Lichtbandes zu liefern. Transport und Lagerung der Lichtbandsysteme sowie deren Einzelteile dürfen nur nach Anleitung des Antragstellers ausgeführt werden.

2.2.3 Kennzeichnung

Die Bauprodukte gemäß Abschnitt 2.1, einschließlich des Lichtbandes, oder dessen Verpackung oder dessen Lieferschein müssen vom jeweiligen Hersteller mit dem Übereinstimmungszeichen (Ü-Zeichen) nach den Übereinstimmungszeichen-Verordnungen der Länder gekennzeichnet werden. Außerdem sind die Stegplatten wie folgt zu kennzeichnen:

- Typenbezeichnung der Platte (s. Abschnitt 2.1.1),
- Brandverhalten: "Baustoffklasse der Stegplatten und Klassifizierung der Bedachung siehe allgemeine bauaufsichtliche Zulassung",



- Außenseite (s. Abschnitt 2.1.1).

Die Kennzeichnung darf nur erfolgen, wenn die Voraussetzungen nach Abschnitt 2.3 zum Übereinstimmungsnachweis erfüllt sind.

2.3 Übereinstimmungsnachweis

2.3.1 Allgemeines

2.3.1.1 Übereinstimmungsnachweis durch Zertifikat

Die Bestätigung der Übereinstimmung der Stegplatten nach Abschnitt 2.1.1 (ausgenommen der Platten nach allgemeiner bauaufsichtlicher Zulassung Nr. Z-10.1-276; siehe Anlage 4.16) mit den Bestimmungen dieser allgemeinen bauaufsichtlichen Zulassung muss für jedes Herstellwerk mit einem Übereinstimmungszertifikat auf der Grundlage einer werkseigenen Produktionskontrolle und einer regelmäßigen Fremdüberwachung einschließlich einer Erstprüfung der Stegplatten nach Maßgabe der folgenden Bestimmungen erfolgen.

Für die Erteilung des Übereinstimmungszertifikats und die Fremdüberwachung einschließlich der dabei durchzuführenden Produktprüfungen hat der Hersteller des Lichtbandes eine hierfür anerkannte Zertifizierungsstelle sowie eine hierfür anerkannte Überwachungsstelle einzuschalten.

Dem Deutschen Institut für Bautechnik ist von der Zertifizierungsstelle eine Kopie des von ihr erteilten Übereinstimmungszertifikats zur Kenntnis zu geben.

Ist der Hersteller des Lichtbandes nicht auch Hersteller der verwendeten Produkte, so muss er vertraglich sicherstellen, dass die für das Lichtband verwendeten Produkte einer zulassungsgerechten werkseigenen Produktionskontrolle sowie einer zulassungsgerechten Fremdüberwachung unterliegen.

2.3.1.2 Übereinstimmungsnachweis durch Herstellererklärung mit Erstprüfung

Die Bestätigung der Übereinstimmung der Bauprodukte nach Abschnitt 2.1.2 bis 2.1.8 mit den Bestimmungen dieser allgemeinen bauaufsichtlichen Zulassung muss für jedes Herstellwerk mit einer Übereinstimmungserklärung des Herstellers auf der Grundlage einer werkseigenen Produktionskontrolle und einer Erstprüfung des Bauprodukts durch eine hierfür anerkannte Prüfstelle erfolgen.

2.3.1.3 Übereinstimmungsnachweis durch Herstellererklärung

Die Bestätigung der Übereinstimmung des Lichtbandsystems nach Abschnitt 2.1.10 mit den Bestimmungen dieser allgemeinen bauaufsichtlichen Zulassung muss für jedes Herstellwerk mit einer Übereinstimmungserklärung des Herstellers auf der Grundlage einer Erstprüfung durch den Hersteller und einer werkseigenen Produktionskontrolle erfolgen. Für das Lichtbandsystem gilt der Antragsteller als Hersteller in diesem Sinne.

2.3.2 Werkseigene Produktionskontrolle

In jedem Herstellwerk ist eine werkseigene Produktionskontrolle einzurichten und durchzuführen. Unter werkseigener Produktionskontrolle wird die vom Hersteller vorzunehmende kontinuierliche Überwachung der Produkte verstanden, mit der dieser sicherstellt, dass die von ihm hergestellten Bauprodukte den Bestimmungen dieser allgemeinen bauaufsichtlichen Zulassung entsprechen.

Die Ergebnisse der werkseigenen Produktionskontrolle sind aufzuzeichnen und auszuwerten. Die Aufzeichnungen müssen mindestens folgende Angaben enthalten:

- Bezeichnung des Bauprodukts bzw. des Ausgangsmaterials und der Bestandteile
- Art der Kontrolle oder Prüfung
- Datum der Herstellung und der Prüfung des Bauprodukts bzw. des Ausgangsmaterials oder der Bestandteile
- Ergebnis der Kontrollen und Prüfungen und, soweit zutreffend, Vergleich mit den Anforderungen
- Unterschrift des für die werkseigene Produktionskontrolle Verantwortlichen



Die Aufzeichnungen sind mindestens fünf Jahre aufzubewahren und - im Falle des Nachweises durch Zertifikat - der für die Fremdüberwachung eingeschalteten Überwachungsstelle vorzulegen. Sie sind dem Deutschen Institut für Bautechnik und der zuständigen obersten Bauaufsichtsbehörde auf Verlangen vorzulegen.

Bei ungenügendem Prüfergebnis sind vom Hersteller unverzüglich die erforderlichen Maßnahmen zur Abstellung des Mangels zu treffen. Bauprodukte, die den Anforderungen nicht entsprechen, sind so zu handhaben, dass Verwechslungen mit übereinstimmenden ausgeschlossen werden. Nach Abstellung des Mangels ist - soweit technisch möglich und zum Nachweis der Mängelbeseitigung erforderlich - die betreffende Prüfung unverzüglich zu wiederholen.

Im Rahmen der werkseigenen Produktionskontrolle sind mindestens die folgenden Prüfungen durchzuführen:

2.3.2.1 Stegplatten

Die PC-Formmassen für die Herstellung der Stegplatten sind einer Eingangskontrolle zu unterziehen. Hierzu hat sich der Hersteller der Stegplatten vom Hersteller der jeweiligen Formmasse durch Werkszeugnis nach DIN EN 10204 bestätigen zu lassen, dass die gelieferte Formmasse mit dem in Abschnitt 2.1.1 geforderten Baustoff übereinstimmt.

Der Hersteller der Stegplatten muss mindestens einmal je 300 m produzierter Plattenlänge, mindestens jedoch dreimal arbeitstäglich, folgende Prüfungen durchführen bzw. durchführen lassen:

- Abmessungen

Die Einhaltung der in der Anlage 4.1 bis 4.25 angegebenen Abmessungen ist an mindestens 10 über die Plattenbreite gleichmäßig verteilten Stellen zu messen.

Abweichend davon ist die Plattenbreite an 5 Stellen auf 10 m Plattenlänge verteilt zu messen.

Die angegebenen Maße sind Nennmaße, Einzelwerte dürfen die angegebenen zulässigen Abweichungen nicht überschreiten.

- Flächengewicht

Das Flächengewicht ist an den Probekörpern für den Biegeversuch nach Anlage 5 zu ermitteln; die in Anlage 4.1 bis 4.25 angegebenen Werte dürfen von keinem Einzelwert unterschritten werden.

- Zeitstandbiegeversuch

Der Zeitstandbiegeversuch ist entsprechend den Bedingungen der Anlage 5 durchzuführen. Unter der angegebenen Biegekraft darf kein Einzelwert der Durchbiegung s größer als der in Anlage 4.1 bis 4.25 angegebene Wert der Durchbiegung nach 0,1 h Belastungsdauer $s_{0,1}$ sein. Die Biegekraft ist stoßfrei über die volle Probekörperbreite aufzubringen.

- Unterschreitung der geforderten Werte

Werden bei den Prüfungen des Flächengewichts kleinere oder beim Zeitstandbiegeversuch größere Werte ermittelt als gefordert sind, können in der zweiten Stufe die fortgeschriebenen Werte der Produktionsstreuung benutzt werden, um unter Berücksichtigung des großen Stichprobenumfangs die 5 %-Quantile zu bestimmen. Die 5 %-Quantile darf nicht kleiner bzw. größer als der jeweils geforderte Wert sein, sonst muss das Bauteil als nicht brauchbar ausgesondert werden. Der Wert zur Berechnung der 5 %-Quantile darf in den genannten Fällen zu $k = 1,65$ angenommen werden.

- Brandverhalten

Das Brandverhalten der Stegplatten ist einmal monatlich auf Normalentflammbarkeit nach DIN 4102-1, Abschnitt 6.2, zu prüfen.

2.3.2.2 Aluminium-, PP/EPDM-, PVC-, GF-UP- und Textilglasbauteile

Die Materialien zur Herstellung der Bauteile sind einer Eingangskontrolle zu unterziehen. Hierzu hat der Verarbeiter sich vom Hersteller durch ein Werkszeugnis gemäß



DIN EN 10204 bestätigen zu lassen, dass die gelieferten Baustoffe mit den in Abschnitt 2.1.2 bis 2.1.8 geforderten Baustoffen übereinstimmen.

Der Hersteller der Aluminium- und PP/EPDM-, PVC- und GF-UP- Bauteile muss mindestens dreimal arbeitstäglich die Einhaltung der in den Anlagen angegebenen Abmessungen kontrollieren.

2.3.2.3 Lichtbandsystem

Alle Bauteile, die zum Lichtbandsystem gehören, müssen vom Hersteller des Lichtbandsystems einer Eingangskontrolle unterzogen werden. Dabei ist zu kontrollieren, ob die verwendeten Bauprodukte den Anforderungen des Abschnitts 2.1 genügen und ggf. ein Ü-Zeichen aufweisen.

2.3.3 Erstprüfung der Bauprodukte durch eine anerkannte Prüfstelle

Im Rahmen der Erstprüfung sind die im Abschnitt 2.1 genannten Produkteigenschaften zu prüfen.

2.3.4 Fremdüberwachung

In jedem Herstellwerk der Stegplatten ist die werkseigene Produktionskontrolle durch eine Fremdüberwachung regelmäßig, mindestens zweimal jährlich zu überprüfen.

Im Rahmen der Fremdüberwachung ist eine Erstprüfung der Stegplatten durchzuführen, sind Proben für Prüfungen gemäß Abschnitt 2.3.2.1 zu entnehmen und zu prüfen und können auch Proben für Stichprobenprüfungen entnommen werden.

Das Brandverhalten der Stegplatten ist einmal jährlich auf Normalentflammbarkeit nach DIN 4102-1, Abschnitt 6.2, zu prüfen.

Der Nachweis der Widerstandsfähigkeit gegen Flugfeuer und strahlende Wärme (harte Bedachung) nach DIN 4102-7 ist für das Lichtbandsystem jeweils nach fünf Jahren zu wiederholen.

Die Probenahme und Prüfungen obliegen jeweils der anerkannten Stelle.

Die Ergebnisse der Zertifizierung und Fremdüberwachung sind mindestens fünf Jahre aufzubewahren. Sie sind von der Zertifizierungsstelle bzw. der Überwachungsstelle dem Deutschen Institut für Bautechnik und der zuständigen obersten Bauaufsichtsbehörde auf Verlangen vorzulegen.

3 Bestimmungen für Entwurf und Bemessung

3.1 Standsicherheitsnachweis

Der Standsicherheitsnachweis der Stegplatten gemäß Abschnitt 2.1.1, in Ausführung und Anordnung nach Anlage 1 bis 4 ist, abhängig von der Krümmung (Radius R, s. Anlage 1) für maximale Auflasten aus Schnee und maximale abhebende Beanspruchungen aus Wind gemäß Anlage 4.1 bis 4.25 erbracht. Dabei müssen die Bestimmungen für die Ausführung (s. Abschnitt 4) berücksichtigt werden.

Für Passstücke bis 500 mm Breite ohne Mittelunterstützung dürfen die zulässigen Lasten für Dreifeldsysteme angesetzt werden.

Der Nachweis der Aluminiumkonstruktion, bestehend aus dem Tragprofil, dem Abdeckprofil, der Spannkonsole und der Spannplatte, deren Befestigung sowie der Unterkonstruktion sind im Einzelfall zu führen; dabei ist für den Nachweis der Tragprofile als Zwischenaufleger von Mehrfeldplatten (s. Anlage 2.1.1, 2.1.2 und 2.1.3, Schnitt C-C) die Durchlaufwirkung der Stegplatten bei der Lastermittlung mit dem Faktor 1,1 (Dreifeldsystem) anzusetzen.

Für die Verbindung zwischen Abdeckprofil und Spannplatte bzw. zwischen der Spannplatte und der Spannkonsole dürfen folgende zulässige Zugkräfte aus Windsog angesetzt werden:



zu verbindende Bauteile	zulässige Kraft zul. F (kN)
Abdeckprofil 38 / Spannplatte	5,9
Abdeckprofil 60 / Spannplatte	6,6
Spannplatte / Spannkonsole	5,1

Die Auflager der Tragprofile müssen gegen horizontale Verschiebung ausreichend ausgesteift sein; anderenfalls ist die Verschiebung der Auflager bei der Bogenberechnung zu berücksichtigen.

Die Stegplatten dürfen nicht zur Aussteifung der Aluminiumkonstruktion herangezogen werden. Die Randbögen müssen gegenüber Windlasten standsicher sein.

Werden die Dachlichtbänder mit einem Auflagerwinkel $\alpha \leq 45^\circ$ (Anlage 1) in Dächern mit Dachneigungen $\leq 20^\circ$ eingebaut, so dürfen die Windsoglasten vereinfacht auf die Grundrissprojektion wirkend mit konstantem Beiwert c_p angesetzt werden.

$$w_s = c_p \cdot q$$

Der Staudruck q ist DIN 1055-4 entsprechend der Einbauhöhe über Gelände zu entnehmen.

Der Beiwert c_p ist entsprechend der Lage und der Art der Überdachung zu wählen. Für geschlossene Gebäude, bei denen die Lichtbänder nicht im Rand- oder Eckbereich eingebaut sind, beträgt der Beiwert $c_p = -0,7$.

Für freistehende Dächer und offene Gebäude beträgt der Beiwert $c_p = -1,5$ (Winddruck von innen mit $c_p = +0,8$ ist darin berücksichtigt).

Werden die Dachlichtbänder mit einem Auflagerwinkel $\alpha \leq 45^\circ$ im First von Satteldächern mit Dachneigungen $> 10^\circ$ eingebaut, so ist für geschlossene Gebäude $c_p = -1,2$ und für freistehende Dächer $c_p = -2,0$ zu wählen.

Bei Einbau der Lichtbänder entsprechend den vorgenannten Bedingungen kann eine Winddruckbeanspruchung (Auflast) als gleichzeitig mit der Schneelast wirkend vernachlässigt werden.

Wird von den genannten Bedingungen abgewichen oder werden die Lichtbänder im Dachrand- oder im Eckbereich nach DIN 1055-4 eingesetzt, so ist eine Berechnung durchzuführen, in der die speziellen bzw. höheren Belastungen der Berechnung zu Grunde zu legen sind.

3.2 Brandschutz

Die Platten sind mindestens normalentflammbar (Baustoffklasse B2 nach DIN 4102-1). Die Platten sowie der Verbundaufbau der Platten sind darüber hinaus schwerentflammbar (Baustoffklasse B1 nach DIN 4102-1), wenn hierfür der Nachweis durch eine allgemeine bauaufsichtliche Zulassung oder ein allgemeines bauaufsichtliches Prüfzeugnis erbracht ist.

Dachlichtbänder vom Typ B Ci PC 10 / GF-UP nach Anlage 4.1, 4.2 und 4.4 bis 4.7 sowie vom Typ B Ci PC 10 / GF / PC 10 nach Anlage 4.10, 4.11 und 4.13 bis 4.16 in Ausführung und Anordnung nach dieser allgemeinen bauaufsichtlichen Zulassung gelten als widerstandsfähig gegen Flugfeuer und strahlende Wärme (harte Bedachung) nach DIN 4102-7.

Dachlichtbänder vom Typ B Ci PC 10 / GF-UP nach Anlage 4.3, 4.8 und 4.9 sowie vom Typ B Ci PC 10 / GF / PC 10 nach Anlage 4.12, 4.17 und 4.18 und Dachlichtbänder vom Typ B Ci PC 16 / PC 4 nach Anlage 4.19 bis 4.25 sind nicht widerstandsfähig gegen Flugfeuer und strahlende Wärme (weiche Bedachung) nach DIN 4102-7.

Wird bei den Dachlichtbändern vom Typ B Ci PC 10 / PC 10 auf die Anordnung der Textilglasmatte verzichtet, so sind diese Dachlichtbänder ebenfalls nicht widerstandsfähig gegen Flugfeuer und strahlende Wärme (weiche Bedachung) nach DIN 4102-7.



3.3 Wärmeschutz

Der Wärmedurchgangskoeffizient U ist für bestimmte Stegplatten der Anlage 4.1 bis 4.25 zu entnehmen.

3.4 Schallschutz

Für die Anforderungen an den Schallschutz gilt DIN 4109 (Schallschutz im Hochbau). Werden an Lichtbänder Anforderungen zum Schallschutz gestellt, sind weitere Untersuchungen notwendig.

4 Bestimmungen für die Ausführung

4.1 Allgemeine Einbaubestimmungen

Die Lichtbänder dürfen nur von Firmen eingebaut werden, die die dazu erforderliche Erfahrung haben.

Die Lichtbänder dürfen zu Montagezwecken von Einzelpersonen nur mit Hilfe von quer zur Spannrichtung über den Aluminium-Tragprofilen verlegten Laufbohlen betreten werden.

Der Hersteller des Lichtbandsystems hat die Montagefirmen davon zu unterrichten, dass sie den Zusammen- bzw. Einbau des Lichtbandes nur nach den Anweisungen des Antragstellers und entsprechend den Bestimmungen dieser allgemeinen bauaufsichtlichen Zulassung vornehmen dürfen.

Können die Lichtbänder planmäßig mit chemischen Substanzen in Kontakt kommen, ist die Beständigkeit der Stegplatten gegen die Chemikalien zu überprüfen.

4.2 Montage

Bei der Montage werden die GF-UP-Platten mit den Stegplatten bzw. die jeweils zwei Stegplatten auf die einschließend der Spannkonsolen vormontierten Trag- und Anschlussprofile aufgelegt, dann werden die Stegplattenhaltewinkel montiert. Die Stegplatten sind gegen Verschieben zu sichern (siehe Anlage 2.1.1 bis 2.1.3). Über die Tragprofile werden die Abdeckprofile, die als Zugband wirken, einschließend der Dichtungsprofile aufgelegt und über die Spannplatten mit den Spannkonsolen verschraubt.

Durch die Anordnung der Tragprofile entstehen für die Stegplatten in Querrichtung Dreifeldsysteme mit maximalem Unterstützungsabstand a_p entsprechend Anlage 4.1 bis 4.25. Passstücke bis 500 mm (s. Anlage 1) Breite dürfen als Einfeldsystem, ohne mittlere Unterstützungsbögen, verlegt werden. Größere Passstücke müssen so gewählt werden, dass die Stegplatten über drei Bogenfelder durchlaufen.

Die Platten werden an den Längsrändern über einem Tragprofil gestoßen; die Auflagerbreite muss dabei mindestens 28 mm betragen (s. Anlage 2.1.1 bis 2.1.3, Schnitt B-B). An den Kämpfern müssen die Platten auf einer Breite von mindestens 28 mm in den Anschlussprofilen bzw. dem Haltewinkel verschieblich gehalten werden (s. Anlage 2.2.1 bis 2.2.3).

Für die Verbindungen der Aluminiumprofile dürfen nur Verbindungsmittel nach Abschnitt 2.1.9 verwendet werden. Die Verbindungen des Lichtbandes mit der Unterkonstruktion sind gemäß statischer Berechnung vorzunehmen.

An die Elemente seitlich anschließende Bauteile wie z. B. Giebelanschlüsse oder Kopfstücke dürfen nicht kraftschlüssig verbunden sein, um die Verformung der Bögen nicht zu behindern. Das Lichtband ist so einzubauen und am Nachbarbauteil anzuschließen, dass Feuchtigkeit nicht durchdringen kann und Wärmebrücken vermieden werden. Diese Details sind im Einzelfall zu beurteilen.

4.3 Übereinstimmungsbestätigung

Die Firmen, die die Lichtbänder einbauen, müssen für jedes Bauvorhaben eine Übereinstimmungsbestätigung ausstellen, mit der sie bescheinigen, dass die von ihnen eingebauten Lichtbänder sowie deren Einzelteile den Bestimmungen dieser allgemeinen bau-



aufsichtlichen Zulassung entsprechen. Diese Erklärung ist in jedem Einzelfall dem Bauherrn vorzulegen und von ihm in die Bauakte mit aufzunehmen.

5 Bestimmungen für Nutzung, Unterhaltung und Wartung

Bei der Wartung der Lichtbänder gilt für die Begehbarkeit der Abschnitt 4.1 sinngemäß.

Im Rahmen der Zustandskontrolle der Lichtbänder durch den Bauherrn sind nach 4 Jahren und dann im Abstand von 2 Jahren die Stegplatten auf ihren äußeren Zustand zu überprüfen. Werden Risse oder starke Verfärbungen festgestellt, ist in Abstimmung mit dem Antragsteller ein Sachverständiger hinzuzuziehen.

Henning

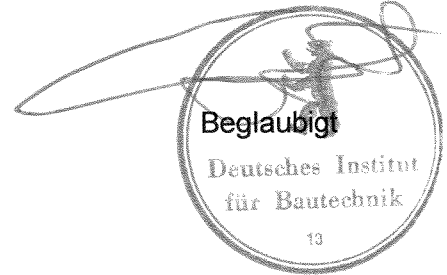

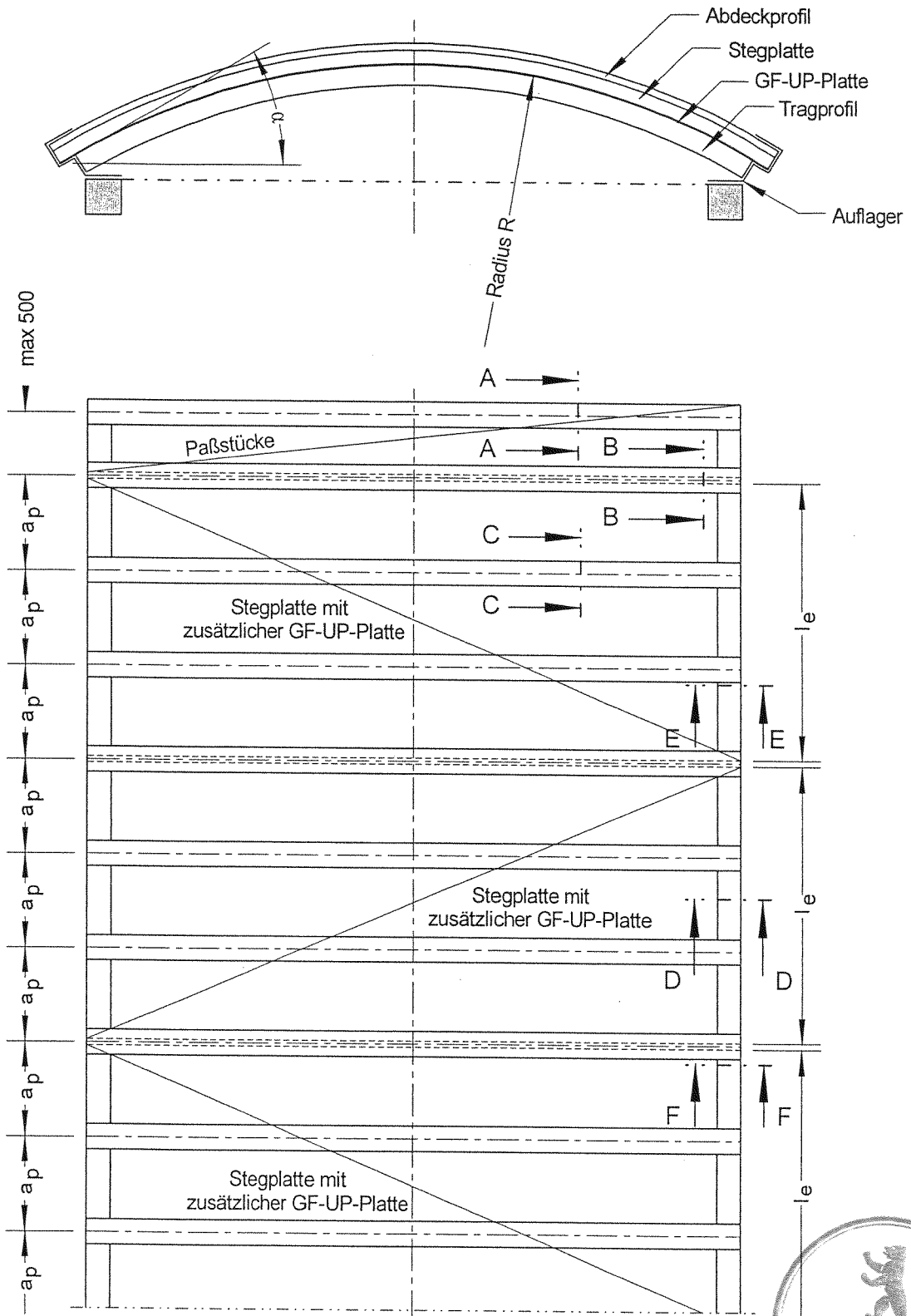

a_p : Abstand der Aluminiumprofile Höchstabstand a_p = siehe Anlage 4
 l_e : Breite der Stegplatten



<p>LAMILUX Heinrich Strunz GmbH Zehstraße 2 95111 Rehau</p>	<p>Lamilux Lichtband Typ B Ci PC 10 / GF-UP Übersicht Dreifeldsystem</p>	<p>Anlage 1.1 zur allgemeinen bauaufsichtlichen Zulassung Nr. Z-10.1-387 vom 6. September 2005</p>
--	---	---

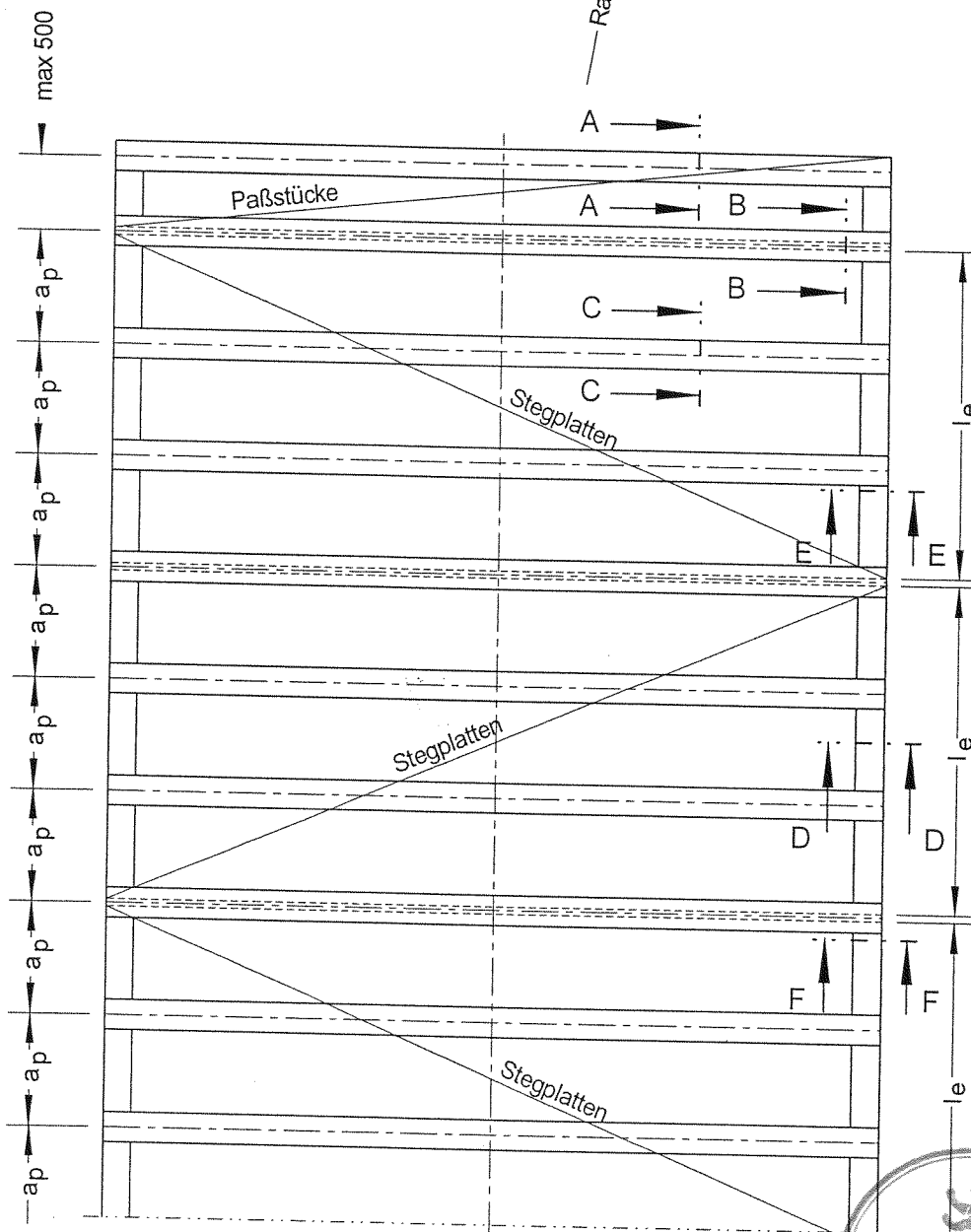
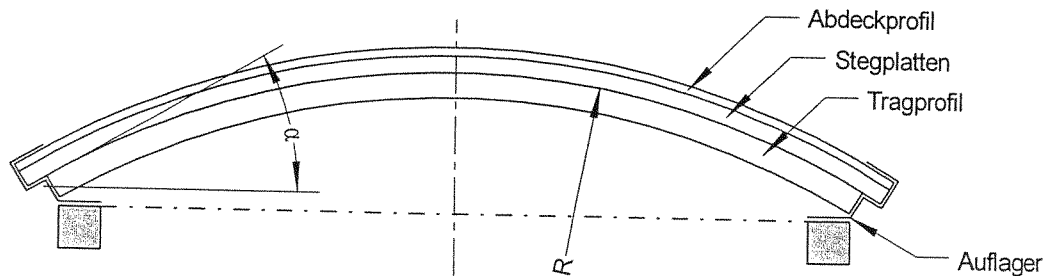

a_p : Abstand der Aluminiumprofile

Höchstabstand a_p = siehe Anlage 4

l_e : Breite der Stegplatten



LAMILUX
Heinrich Strunz GmbH

Zehstraße 2

95111 Rehau

Lamilux Lichtband
Typ B Ci PC 10 / GF / PC 10
und B Ci PC 16 / PC 4

Übersicht
Dreifeldsystem

Anlage 1.2

zur allgemeinen bauaufsichtlichen

Zulassung Nr. Z-10.1-387

vom 6. September 2005

Schnitt A-A

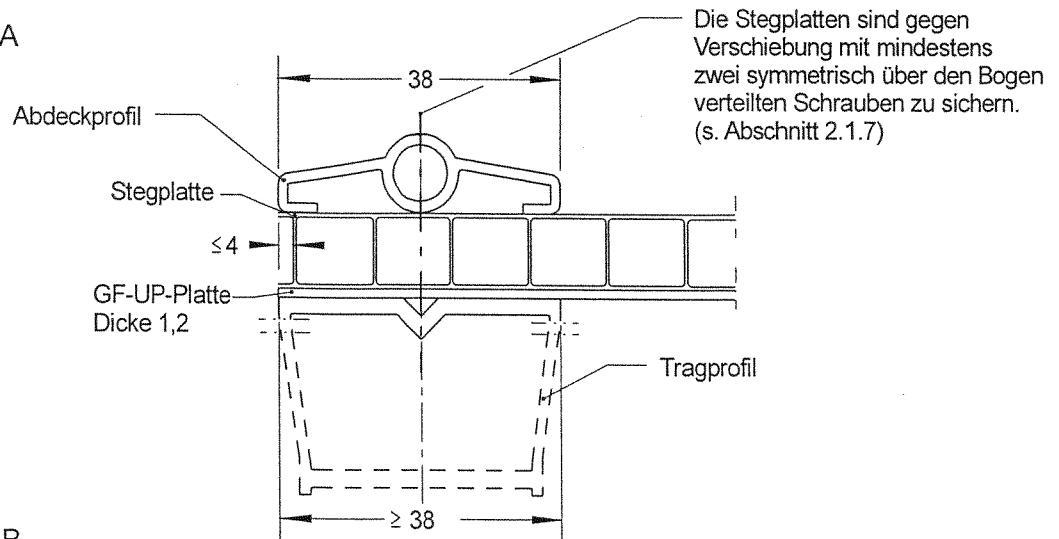

Schnitt B-B

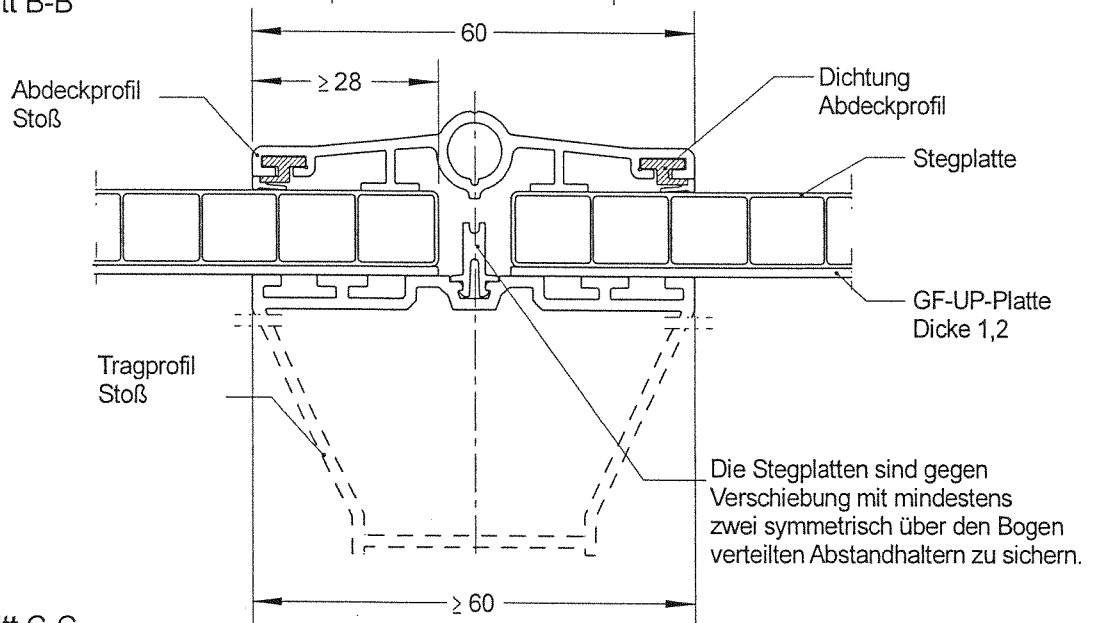

Schnitt C-C

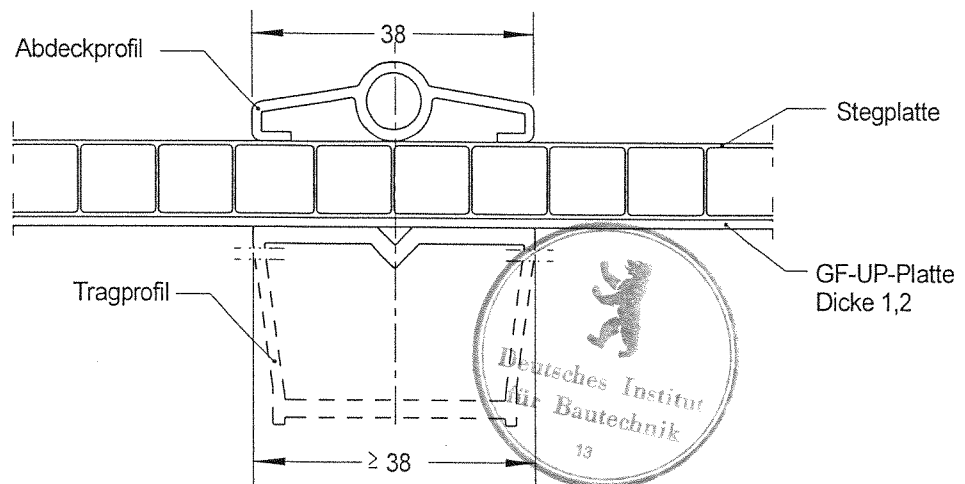

LAMILUX
Heinrich Strunz GmbH

Zehstraße 2

95111 Rehau

Lamilux Lichtband
Typ B Ci PC 10 / GF-UP

Zusammenstellung, Bogenprofile

Schnitte A-A, B-B und C-C

Anlage 2.1.1

zur allgemeinen bauaufsichtlichen

Zulassung Nr. Z-10.1-387

vom 6. September 2005

Schnitt A-A

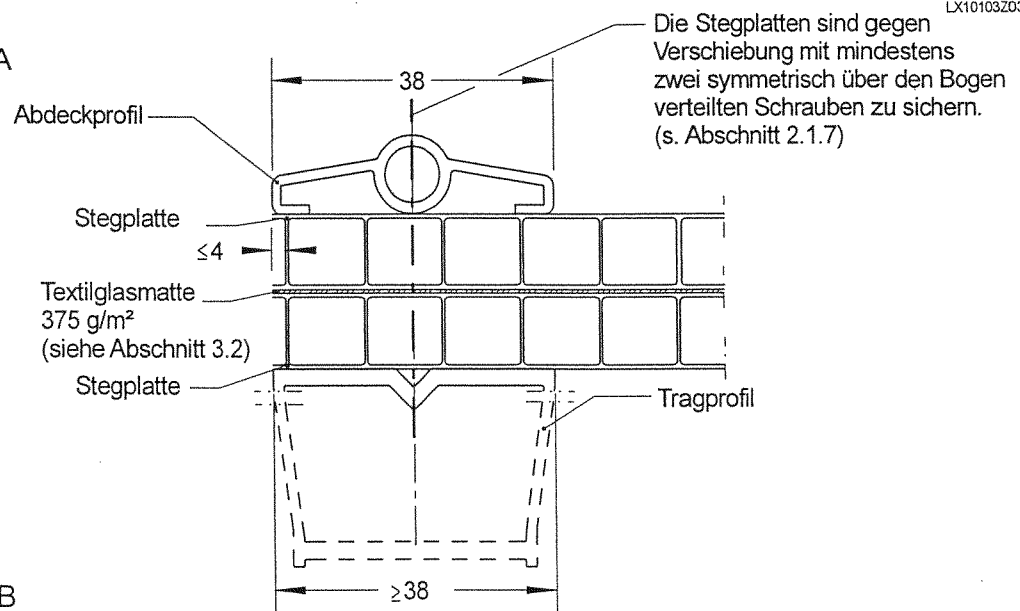

Schnitt B-B

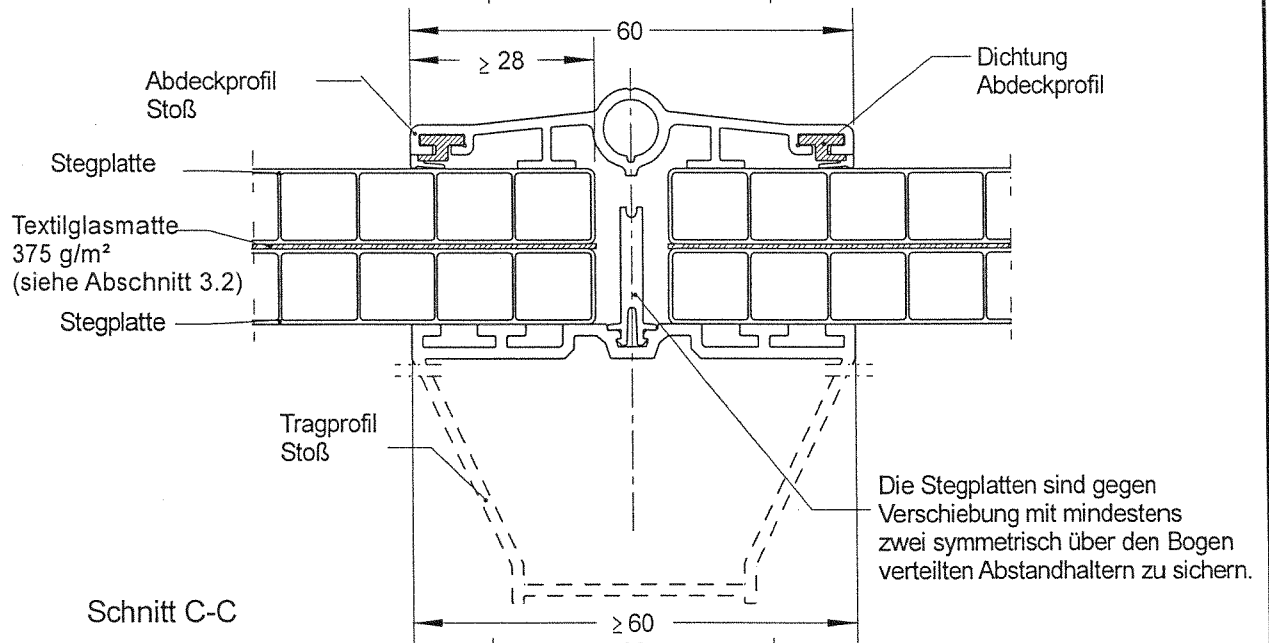

Schnitt C-C

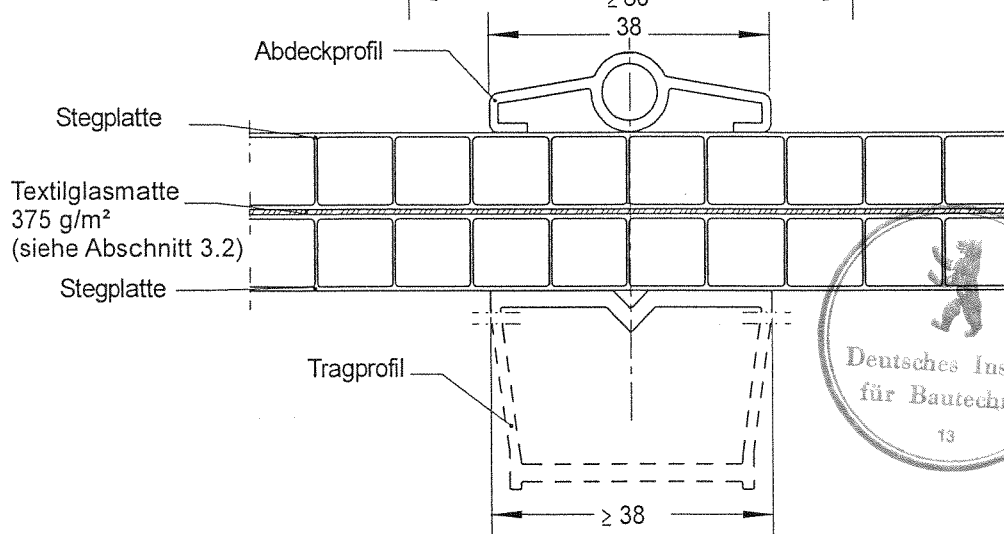

LAMILUX
Heinrich Strunz GmbH

Zehstraße 2

95111 Rehau

Lamilux Lichtband
Typ B Ci PC 10 / GF / PC 10
Zusammenstellung, Bogenprofile
Schnitte A-A, B-B und C-C

Anlage 2.1.2
zur allgemeinen bauaufsichtlichen
Zulassung Nr. Z-10.1-387
vom 6. September 2005

Schnitt A-A

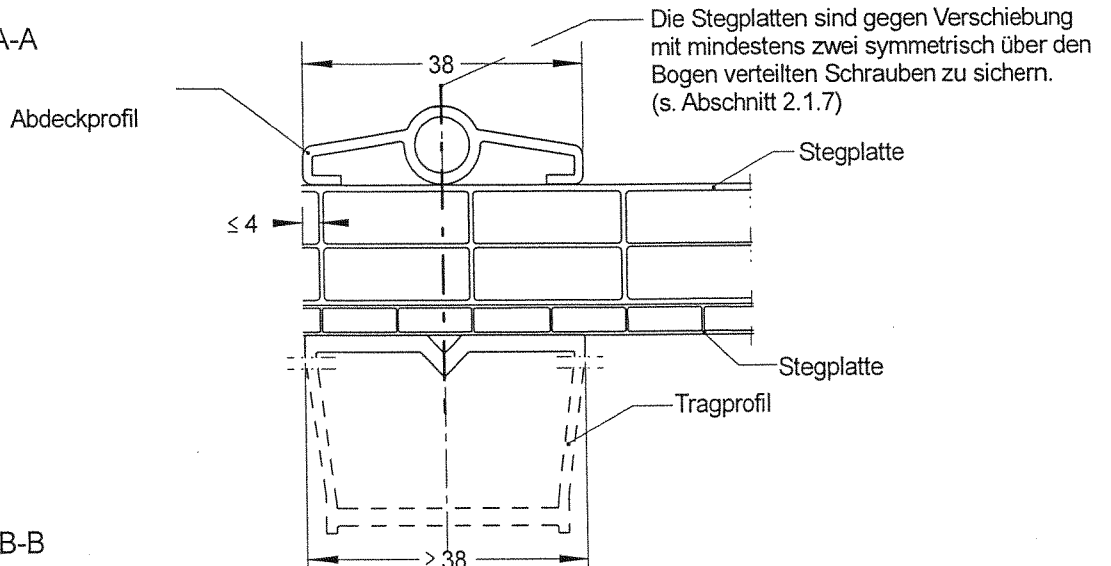

Schnitt B-B

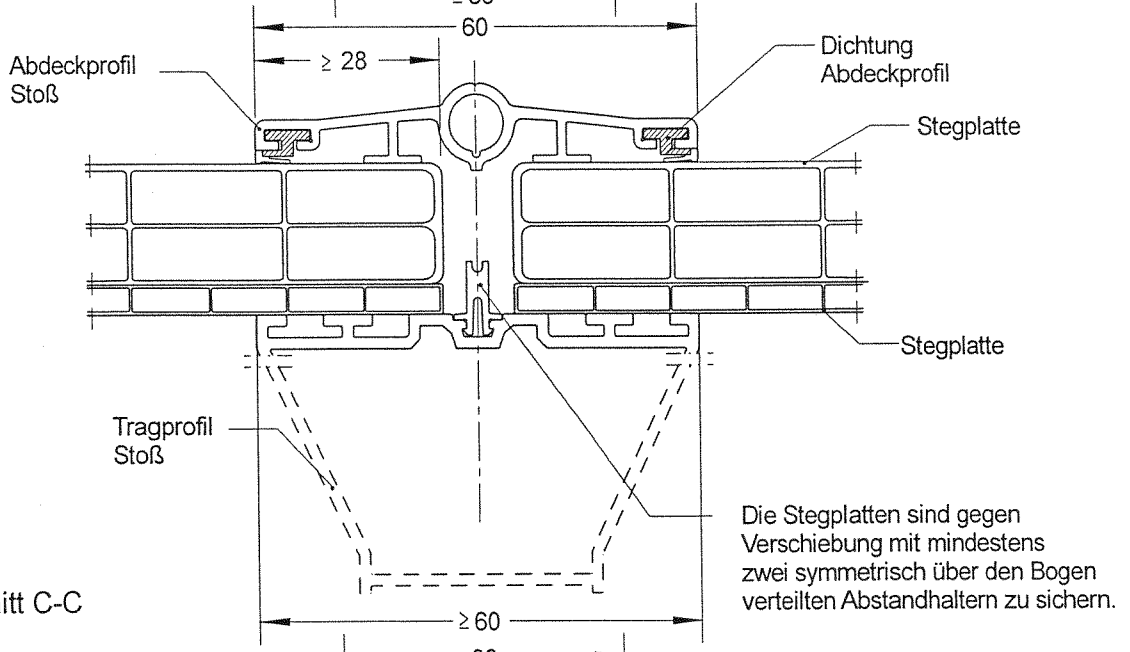

Schnitt C-C

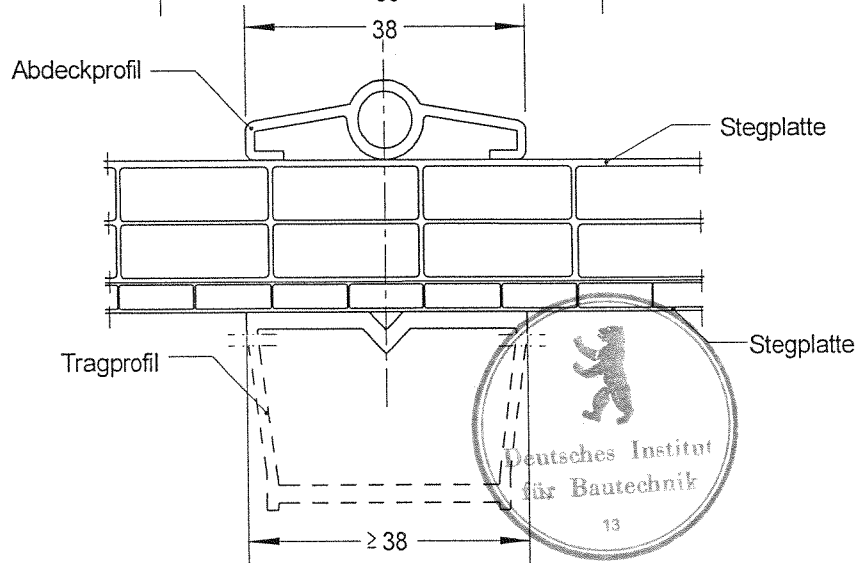

LAMILUX
Heinrich Strunz GmbH

Zehstraße 2

95111 Rehau

Lamilux Lichtband
Typ B Ci PC 16 / PC 4

Zusammenstellung, Bogenprofile

Schnitte A-A, B-B und C-C

Anlage 2.1.3
zur allgemeinen bauaufsichtlichen
Zulassung Nr. Z-10.1-387
vom 6. September 2005

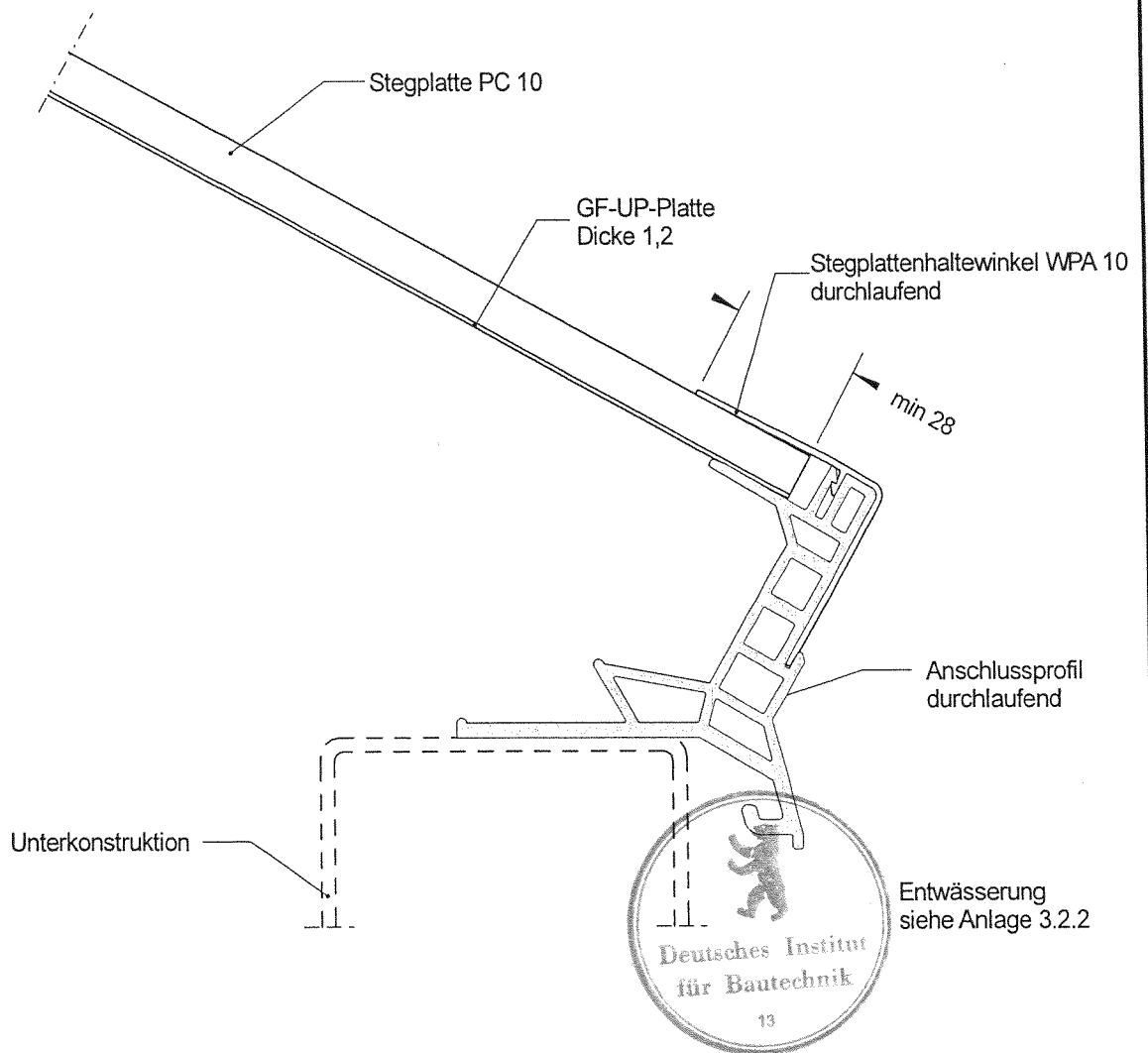

Stegplattendarstellung schematisch!

<p>LAMILUX Heinrich Strunz GmbH</p> <p>Zehstraße 2</p> <p>95111 Rehau</p>	<p>Lamilux Lichtband Typ B Ci PC 10 / GF-UP</p> <p>Auflager</p> <p>Schnitt D-D</p>	<p>Anlage 2.2.1</p> <p>zur allgemeinen bauaufsichtlichen Zulassung Nr. Z-10.1-387</p> <p>vom 6. September 2005</p>
---	--	--

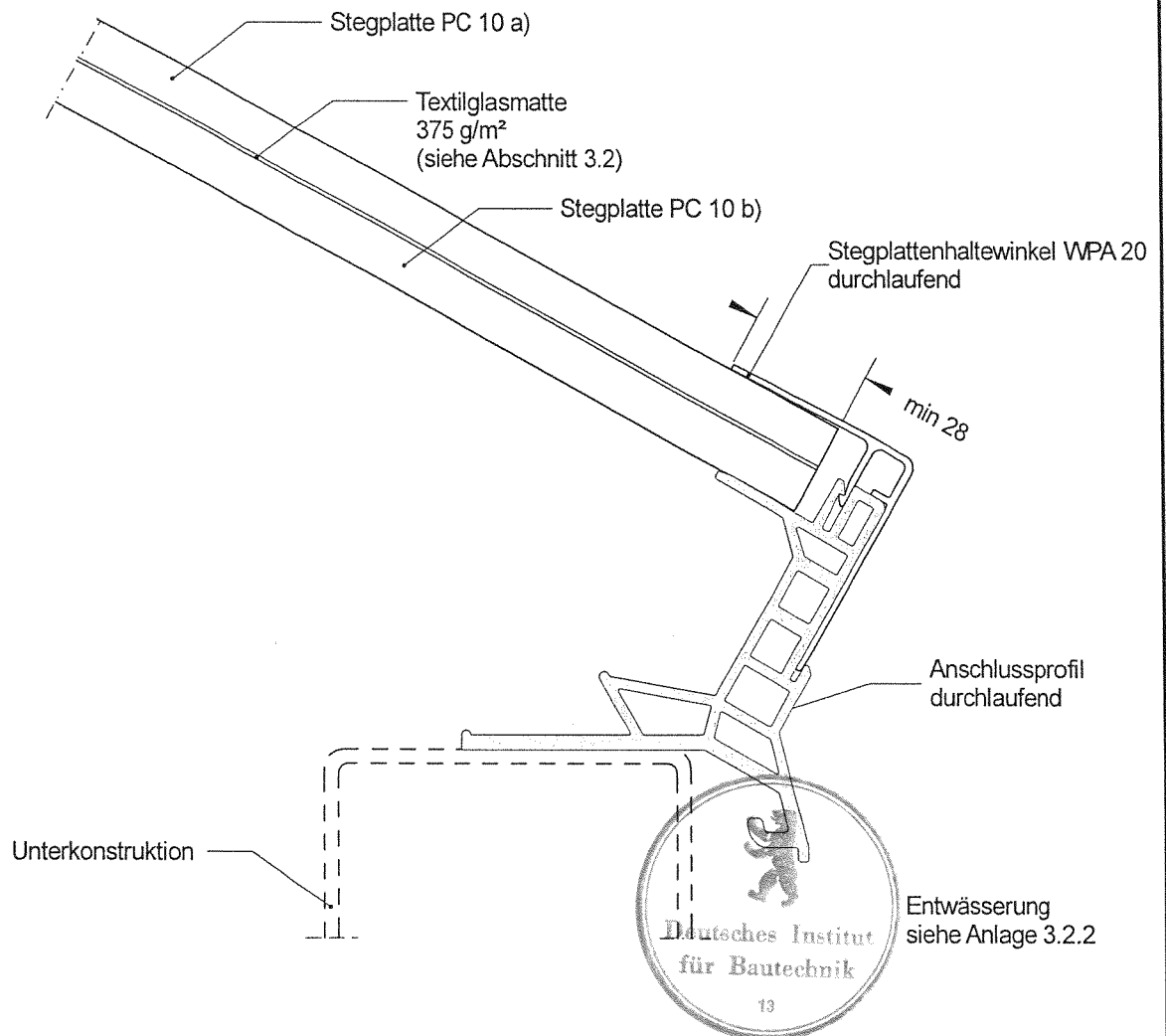

Stegplattendarstellung schematisch!

LAMILUX
Heinrich Strunz GmbH

Zehstraße 2

95111 Rehau

Lamilux Lichtband
Typ B Ci PC 10 / GF / PC 10

Auflager

Schnitt D-D

Anlage 2.2.2

zur allgemeinen bauaufsichtlichen

Zulassung Nr. Z-10.1-387

vom 6. September 2005

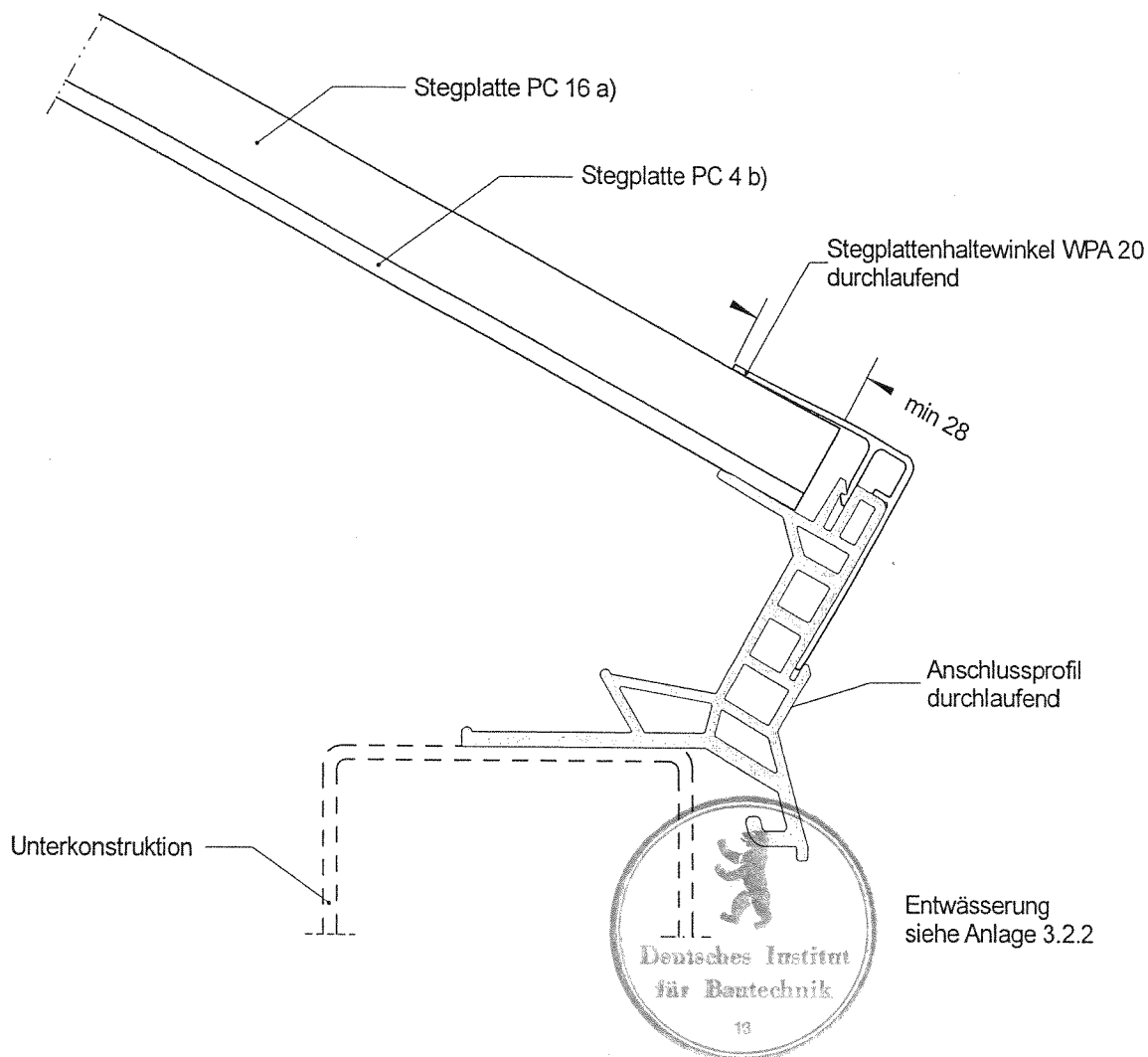

Stegplattendarstellung schematisch!

LAMILUX
Heinrich Strunz GmbH

Zehstraße 2

95111 Rehau

Lamilux Lichtband
Typ B Ci PC 16 / PC 4

Auflager

Schnitt D-D

Anlage 2.2.3

zur allgemeinen bauaufsichtlichen

Zulassung Nr. Z-10.1-387

vom 6. September 2005

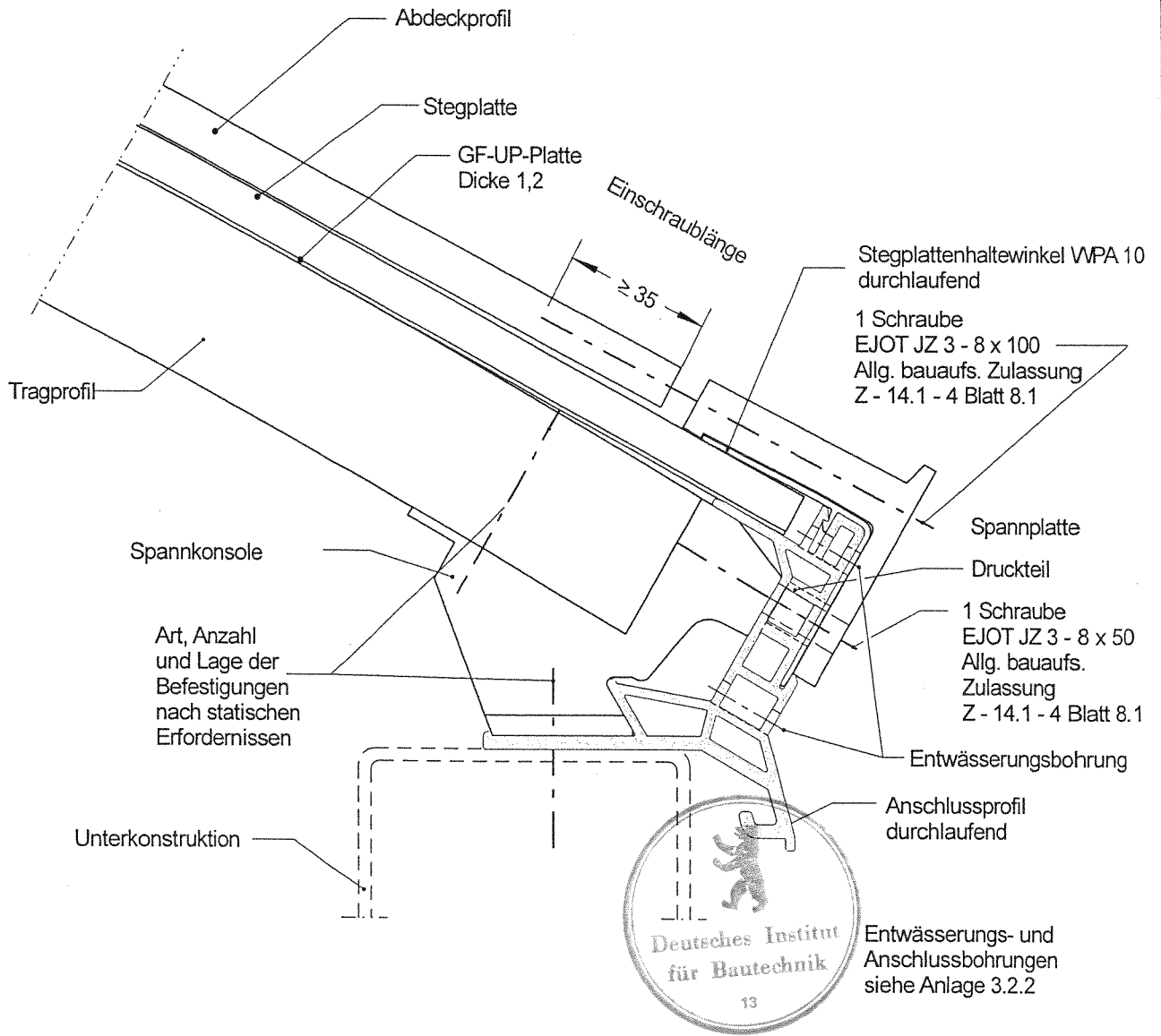

Stegplattendarstellung schematisch!

<p>LAMILUX Heinrich Strunz GmbH</p> <p>Zehstraße 2</p> <p>95111 Rehau</p>	<p>Lamilux Lichtband Typ B Ci PC 10 / GF-UP</p> <p>Auflager</p> <p>Schnitt E-E Schnitt F-F</p>	<p>Anlage 2.3.1</p> <p>zur allgemeinen bauaufsichtlichen Zulassung Nr. Z-10.1-387</p> <p>vom 6. September 2005</p>
---	--	--

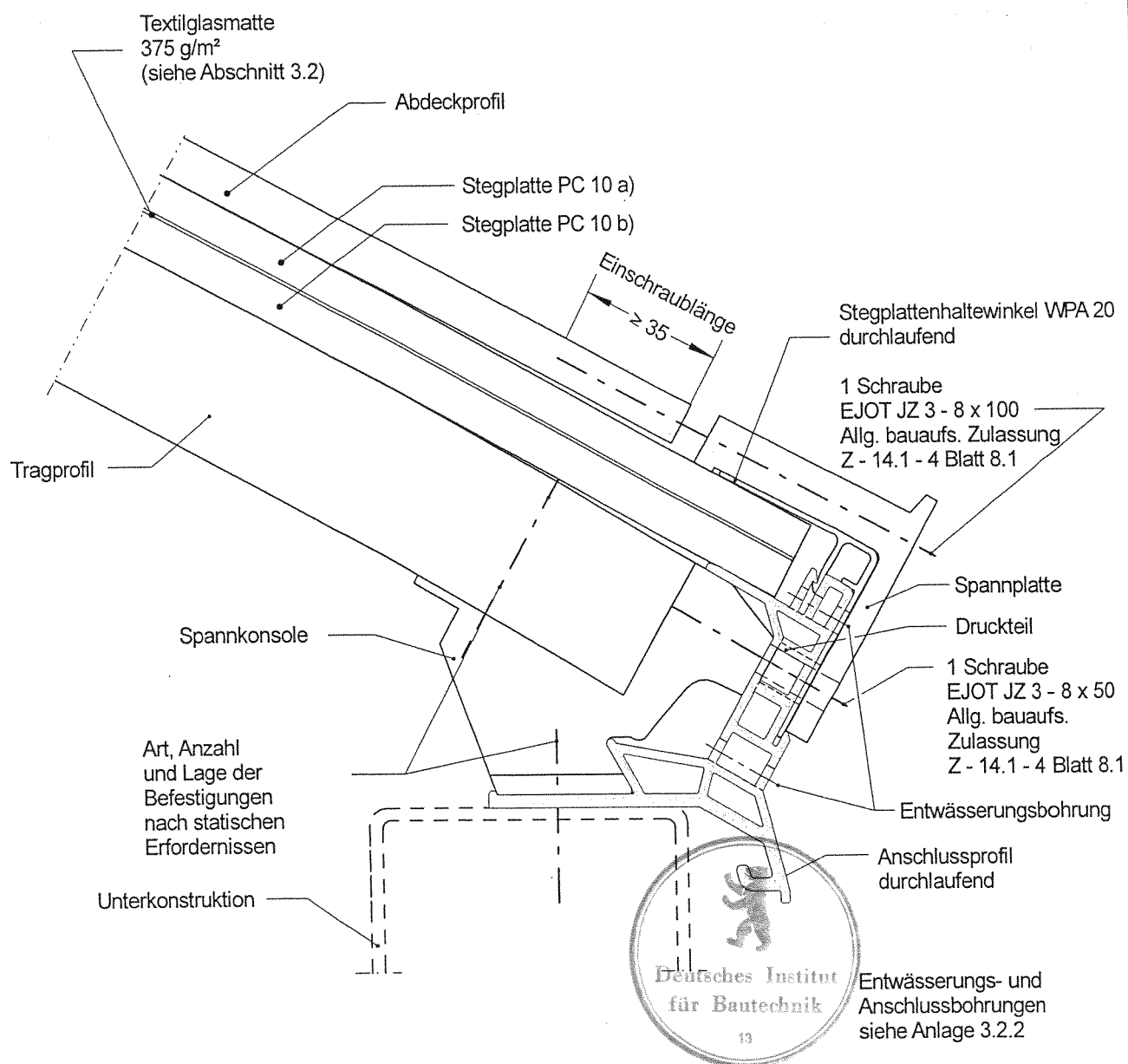

Stegplattendarstellung schematisch!

LAMILUX
Heinrich Strunz GmbH

Zehstraße 2

95111 Rehau

Lamilux Lichtband
Typ B Ci PC 10 / GF / PC 10

Auflager

Schnitt E-E
Schnitt F-F

Anlage 2.3.2

zur allgemeinen bauaufsichtlichen

Zulassung Nr. Z-10.1-387

vom 6. September 2005

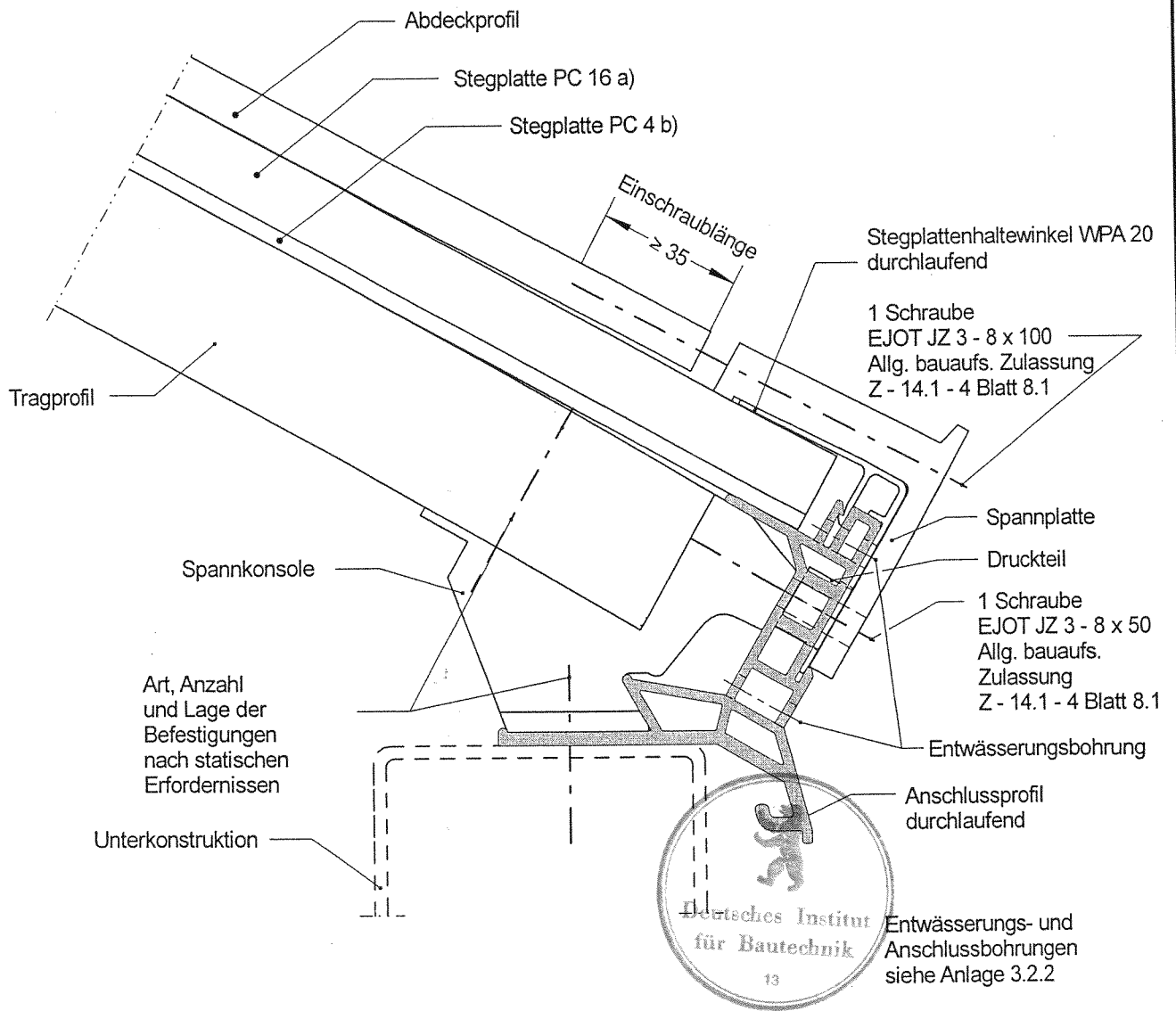

Stegplattendarstellung schematisch!

<p>LAMILUX Heinrich Strunz GmbH</p> <p>Zehstraße 2</p> <p>95111 Rehau</p>	<p>Lamilux Lichtband Typ B Ci PC 16 / PC 4</p> <p>Auflager</p> <p>Schnitt E-E Schnitt F-F</p>	<p>Anlage 2.3.3</p> <p>zur allgemeinen bauaufsichtlichen Zulassung Nr. Z-10.1-387</p> <p>vom 6. September 2005</p>
---	---	--

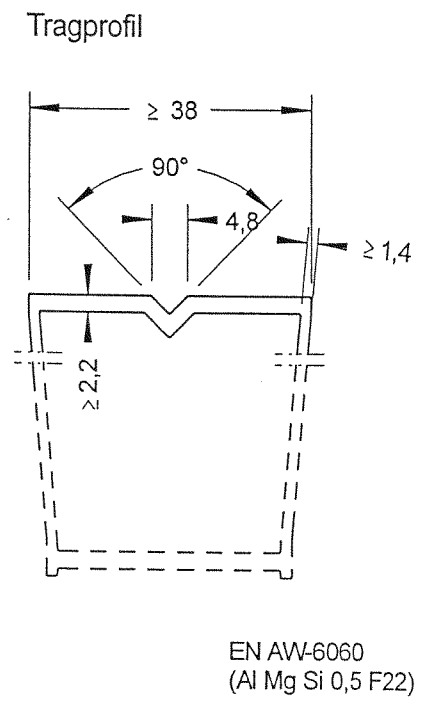
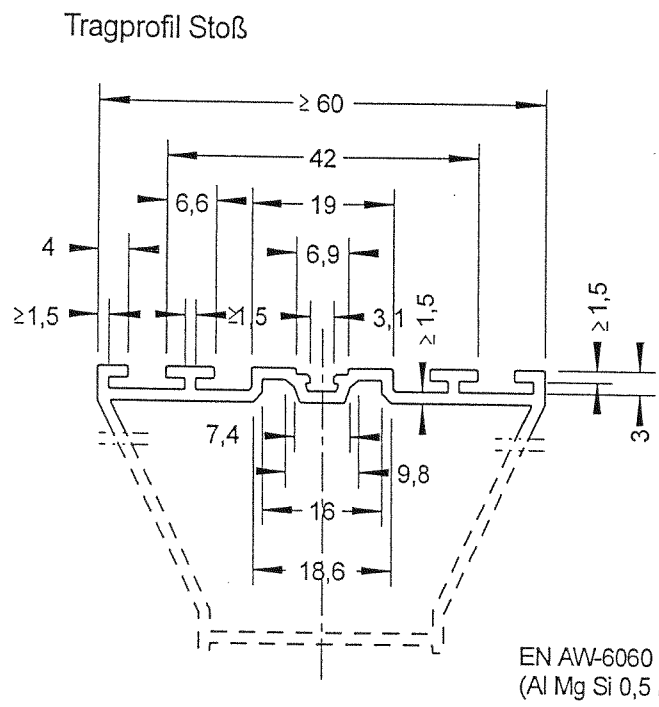
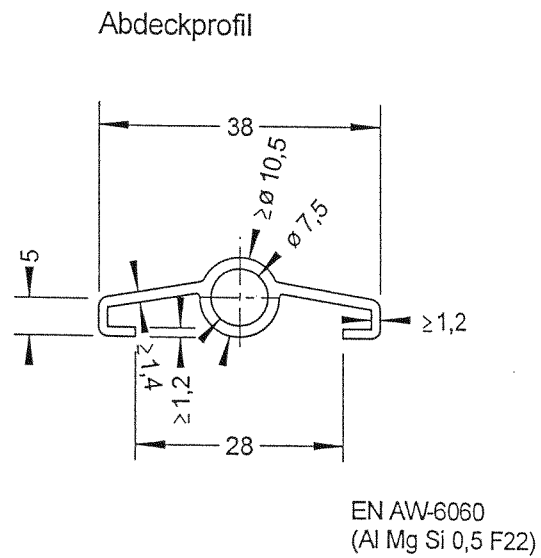
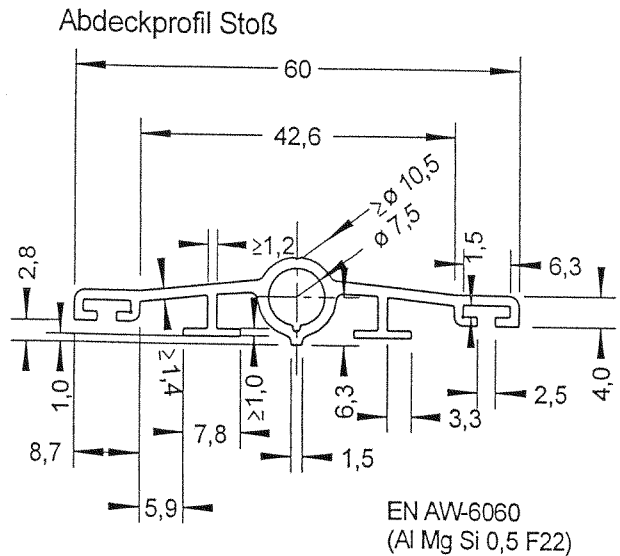

Maße ohne Toleranzangaben:
Toleranzen DIN 17615, Teil 3



<p>LAMILUX Heinrich Strunz GmbH Zehstraße 2 95111 Rehau</p>	<p>Lamilux Lichtband Typ B Ci Abdeck- und Tragprofile Querschnitte</p>	<p>Anlage 3.1 zur allgemeinen bauaufsichtlichen Zulassung Nr. Z-10.1-387 vom 6. September 2005</p>
---	--	---

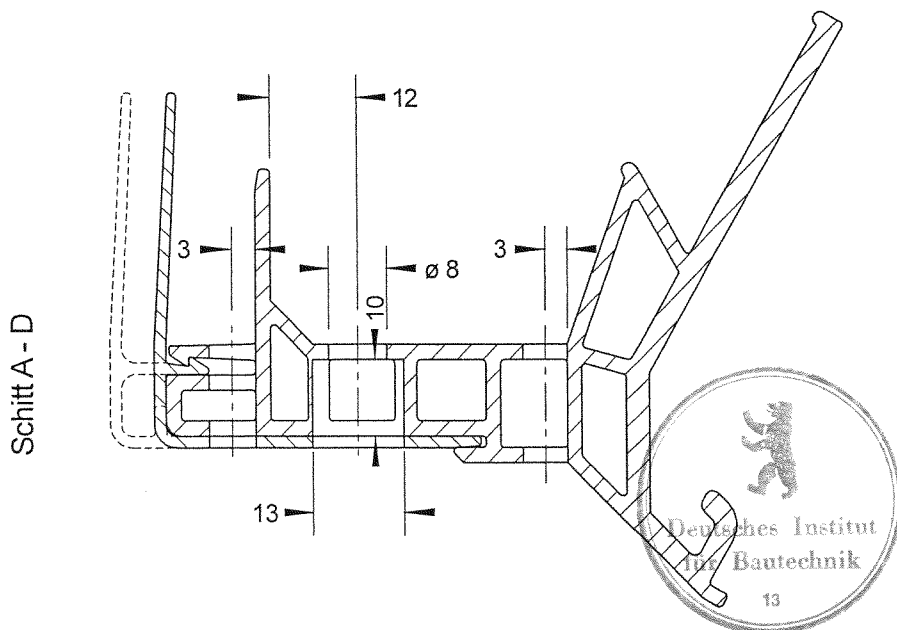
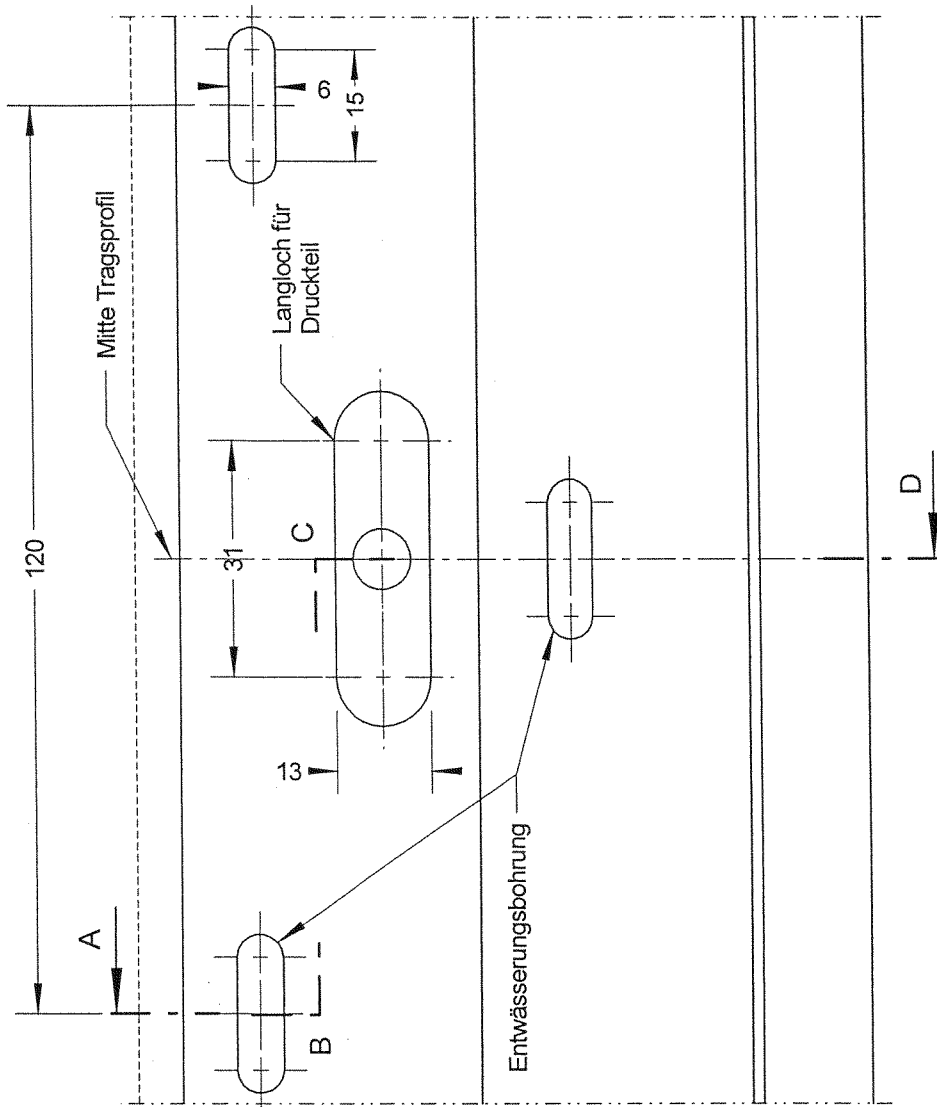

LAMILUX
 Heinrich Strunz GmbH
 Zehstraße 2
 95111 Rehau

Lamilux Lichtband
 Typ B Ci PC 10 / GF-UP und
 B Ci 10 / GF / 10 und B Ci PC 16 / PC 4
 Entwässerungs- und
 Anschlussbohrungen

Anlage 3.2.2
 zur allgemeinen bauaufsichtlichen
 Zulassung Nr. Z-10.1-387
 vom 6. September 2005

Spannkonsole

EN AW - 6060
(AlMgSi0,5 F22)

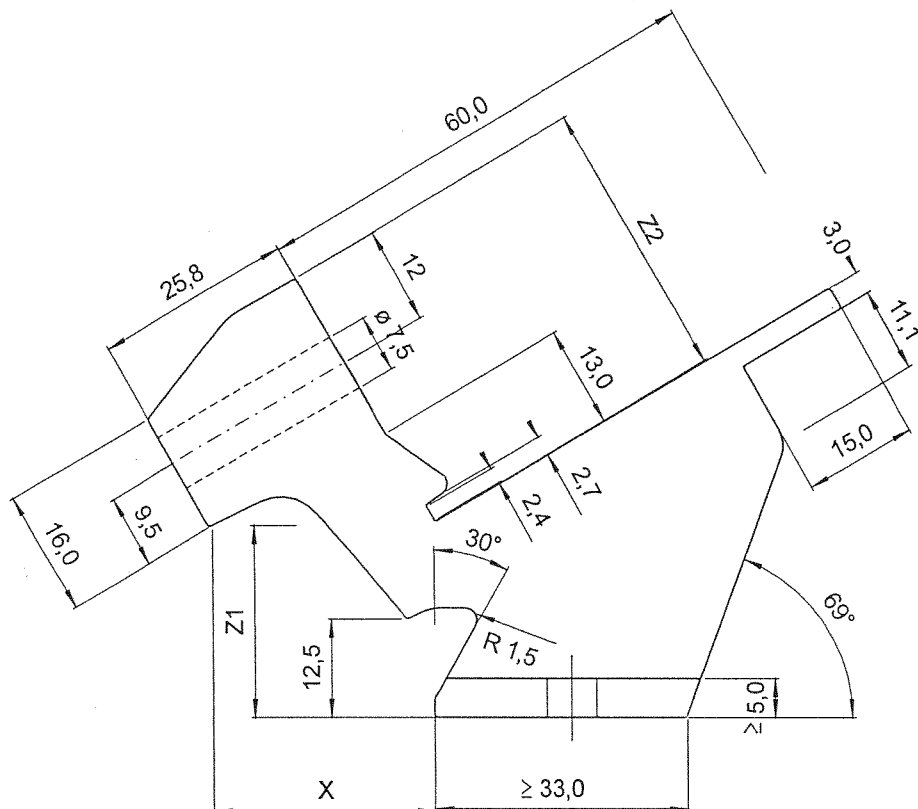
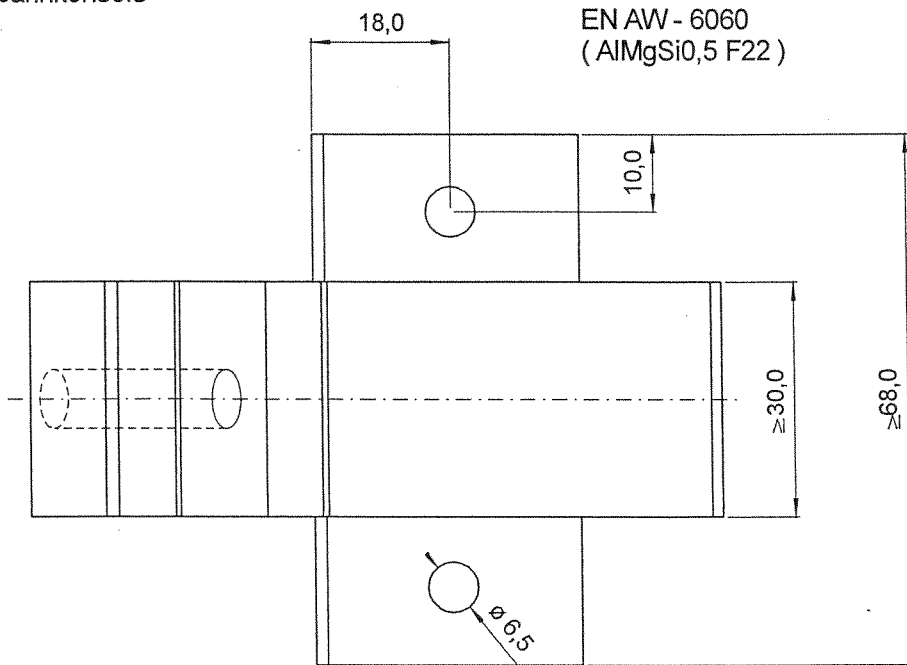

Maße X, Z1 und Z2 entsprechend Höhe der Tragprofile

Maße ohne Toleranzangaben
Toleranzen nach DIN 17615, Teil 3



LAMILUX
Heinrich Strunz GmbH

Zehstraße 2

95111 Rehau

Lamilux Lichtband
Typ B Ci

Spannkonsole

Anlage 3.3
zur allgemeinen bauaufsichtlichen
Zulassung Nr. Z-10.1-387
vom 6. September 2005

EN AW - 6060
(AlMgSi0,5 F22)

Draufsicht

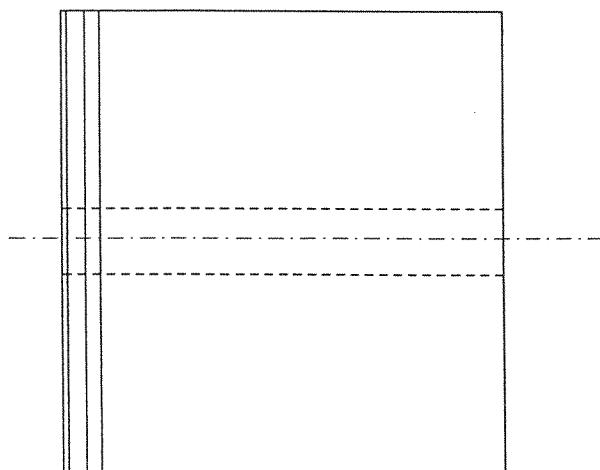

Seitenansicht

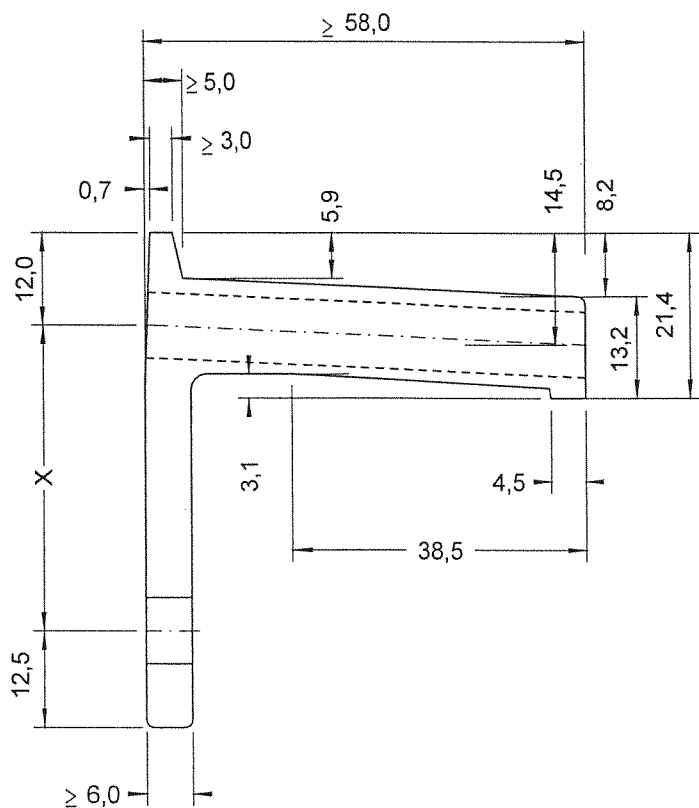

Maß X = Gesamthöhe der Stegplatten + 13,5

Vorderansicht

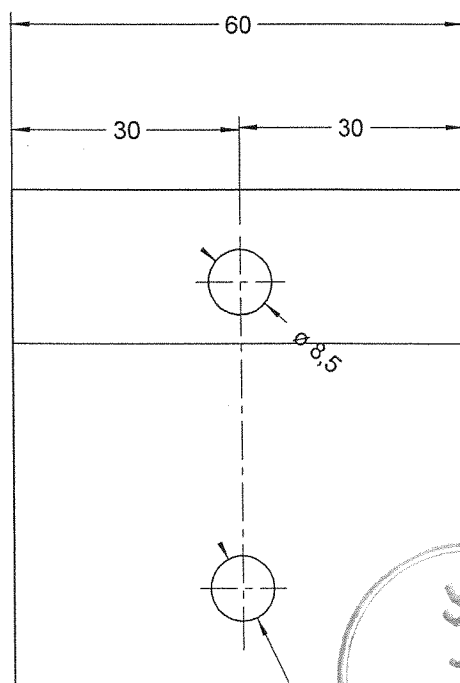

LAMILUX
Heinrich Strunz GmbH

Zehstraße 2

95111 Rehau

Lamilux Lichtband
Typ B Ci

Spannplatte

Anlage 3.4
zur allgemeinen bauaufsichtlichen
Zulassung Nr. Z-10.1-387
vom 6. September 2005

Dichtungsprofil

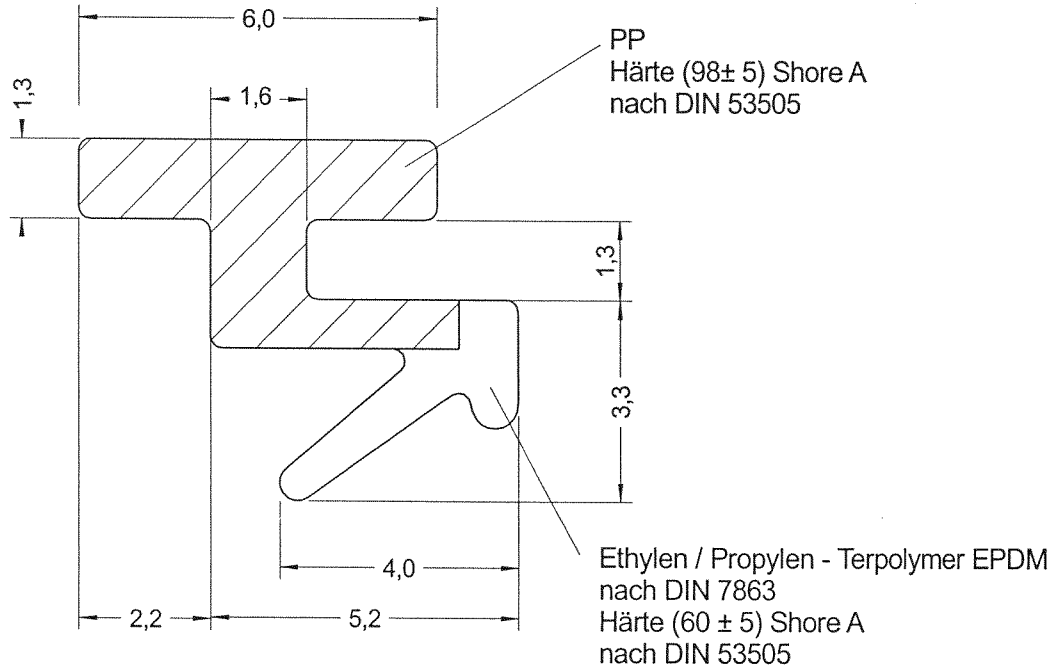

Abstandhalter

Lichtband Typ B Ci	H	X	Y
PC 10 GF-UP, PC 16 / PC 4	7,8	8,9	9,8
PC 10 / GF / PC 10	15,6	16,7	17,6

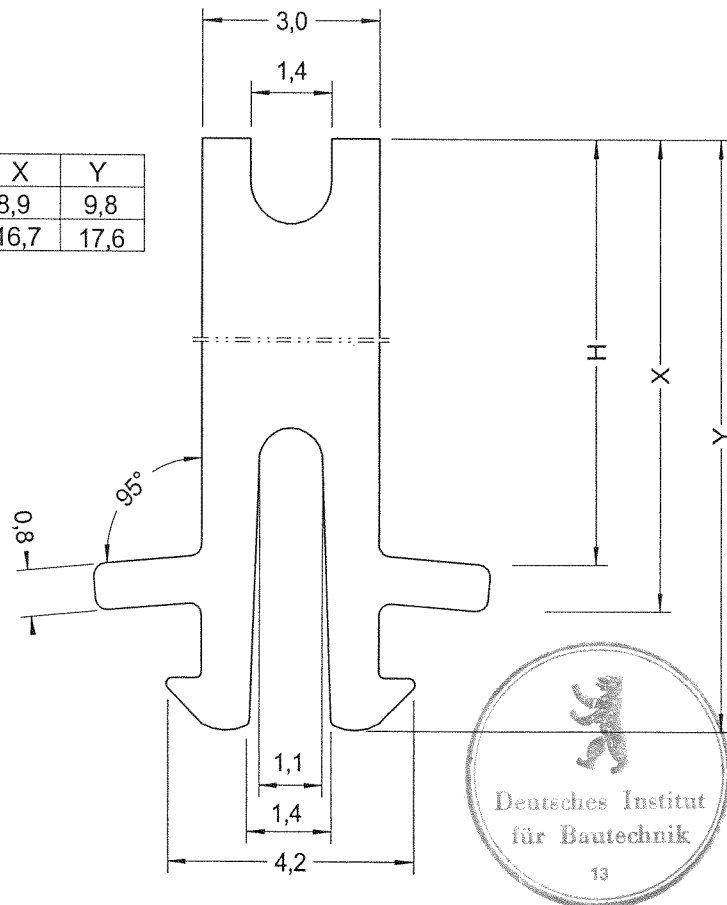

l = 30 mm

PVC-U

LAMILUX
Heinrich Strunz GmbH

Zehstraße 2

95111 Rehau

Lamilux Lichtband
Typ B Ci

Dichtungsprofil
Abstandhalter

Anlage 3.5

zur allgemeinen bauaufsichtlichen

Zulassung Nr. Z-10.1-387

vom 6. September 2005

Platten : Makrolon multi UV 2/10-10,5
 Hersteller : Bayer Sheet Europe GmbH
 Formmasse : ISO 7391 - PC, EL, 61 - 03 - 9
 Wärmedurchgangskoeffizient : $U = 3,1 \text{ W / (m}^2 \cdot \text{K)}$

Tabelle 1.1 Abmessungen und Flächengewicht der Stegplatten
 Höchstwert der Durchbiegung nach 0,1 h Belastungsdauer

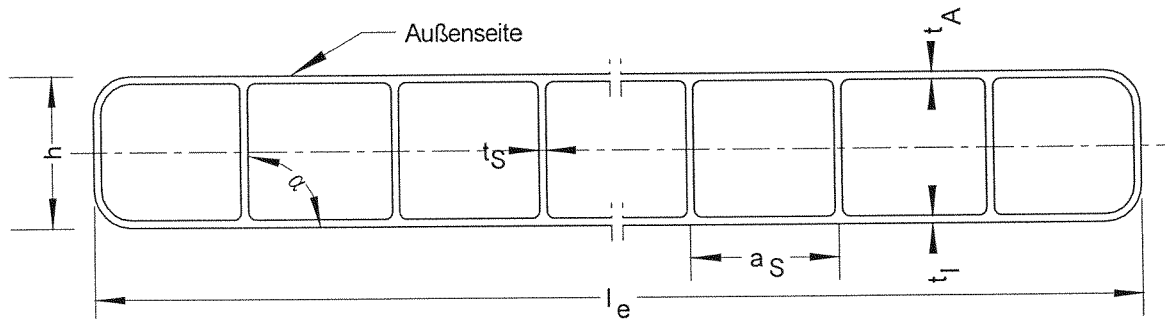

l_e mm	h mm	a_s mm	t_A mm	t_I mm	t_S mm	Flächengewicht kg/m ²	Abweichung $ \Delta\alpha $ von 90°	Durchbiegung $s_{0,1}$ mm
2104	9,95	10,6	0,54	0,51	0,38	1,69		
+2 -4	+0,5 -0,1	+0,5	-0,07	-0,06	-0,07	-0,04	$\leq 11^\circ$	16,3

Tabelle 1.2 Zulässige Auflast p (aus Schnee) und abhebende Last p_s (aus Wind)
 in Abhängigkeit vom Krümmungsradius R

Höchst- radius $\frac{R}{(m)}$	System	Höchst- abstand $\frac{a_p}{(m)}$	Auflast $\frac{p}{(kN/m^2)}$	Abhebende Last $\frac{p_s}{(kN/m^2)}$
6,11	3 - Feld	0,702	1,43	1,35

Krümmungsradius R : siehe Anlage 1
 kleinster zulässiger Radius $R = 1,50 \text{ m}$



LAMILUX
 Heinrich Strunz GmbH
 Zehstraße 2
 95111 Rehau

Lamilux Lichtband
 Typ B Ci PC 10 / GF-UP
 Abmessungen / Flächengewicht
 Höchstwert der Durchbiegung
 Zulässige Lasten

Anlage 4.1
 zur allgemeinen bauaufsichtlichen
 Zulassung Nr. Z-10.1-387
 vom 6. September 2005

Platten : Akyver Sun Type 10/1700
 Hersteller : Kayserberg Packaging S.A.
 Formmasse : ISO 7391 - PC, EL, 61 - 03 - 9
 Wärmedurchgangskoeffizient : $U = 3,1 \text{ W} / (\text{m}^2 \cdot \text{K})$

Tabelle 2.1 Abmessungen und Flächengewicht der Stegplatten
 Höchstwert der Durchbiegung nach 0,1 h Belastungsdauer

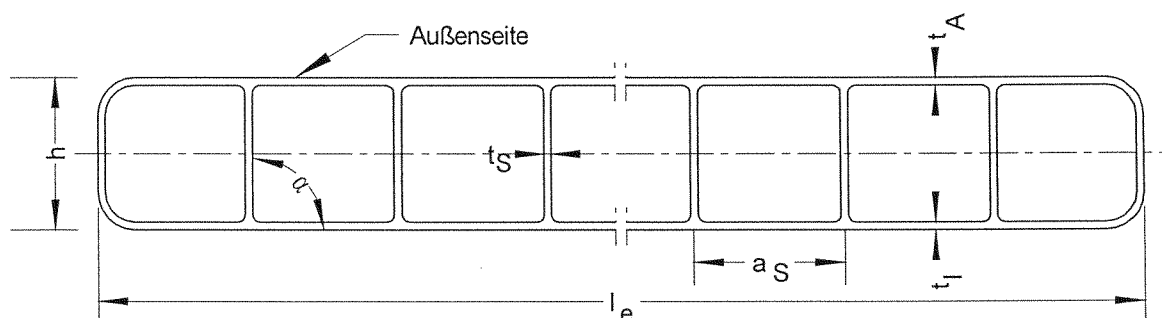

l_e mm	h mm	a_s mm	t_A mm	t_l mm	t_s mm	Flächengewicht kg/m ²	Abweichung $ \Delta\alpha $ von 90°	Durchbiegung $s_{0,1}$ mm
2098	10,0	10,9	0,51	0,48	0,50	1,72		
+ 5 - 3	+ 0,5 - 0,06	+ 0,5	- 0,07	- 0,08	- 0,11	- 0,07	$\leq 8^\circ$	15,7

Tabelle 2.2 Zulässige Auflast p (aus Schnee) und abhebende Last p_s (aus Wind)
 in Abhängigkeit vom Krümmungsradius R

Höchst- radius $\frac{R}{\text{(m)}}$	System	Höchst- abstand $\frac{a_p}{\text{(m)}}$	Auflast $\frac{p}{\text{(kN/m}^2\text{)}}$	Abhebende Last $\frac{p_s}{\text{(kN/m}^2\text{)}}$
6,11	3 - Feld	0,702	1,43	1,35

Krümmungsradius R : siehe Anlage 1
 kleinster zulässiger Radius $R = 1,50 \text{ m}$



LAMILUX
 Heinrich Strunz GmbH

Zehstraße 2

95111 Rehau

Lamilux Lichtband
 Typ B Ci PC 10 / GF-UP

Abmessungen / Flächengewicht
 Höchstwert der Durchbiegung
 Zulässige Lasten

Anlage 4.2

zur allgemeinen bauaufsichtlichen

Zulassung Nr. Z-10.1-387

vom 6. September 2005

Platten : Lexan Thermoclear LTC 10 2RS 1700
 Hersteller : General Electric Plastics B.V.
 Formmasse : ISO 7391 - PC, EL, 61 - 05 - 9
 Wärmedurchgangskoeffizient : $U = 3,1 \text{ W} / (\text{m}^2 \cdot \text{K})$

Tabelle 3.1 Abmessungen und Flächengewicht der Stegplatten
 Höchstwert der Durchbiegung nach 0,1 h Belastungsdauer

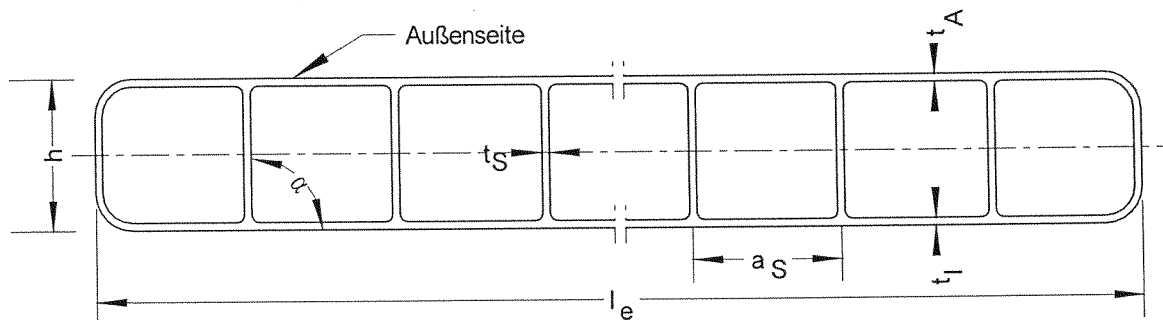

l_e mm	h mm	a_s mm	t_A mm	t_I mm	t_s mm	Flächengewicht kg/m ²	Abweichung $ \Delta\alpha $ von 90°	Durchbiegung $s_{0,1}$ mm
2103	10,0	10,7	0,52	0,50	0,38	1,69		
± 2	+ 0,50 - 0,10	+ 0,3	- 0,05	- 0,03	- 0,12	- 0,08	$\leq 5^\circ$	20,0

Tabelle 3.2 Zulässige Auflast p (aus Schnee) und abhebende Last p_s (aus Wind)
 in Abhängigkeit vom Krümmungsradius R

Höchst- radius $\frac{R}{(m)}$	System	Höchst- abstand $\frac{a_p}{(m)}$	Auflast $\frac{p}{(kN/m^2)}$	Abhebende Last $\frac{p_s}{(kN/m^2)}$
6,11	3 - Feld	0,702	1,30	1,23

Krümmungsradius R : siehe Anlage 1
 kleinster zulässiger Radius $R = 1,50 \text{ m}$



LAMILUX
 Heinrich Strunz GmbH

Zehstraße 2
 95111 Rehau

Lamilux Lichtband
 Typ B Ci PC 10 / GF-UP

Abmessungen / Flächengewicht
 Höchstwert der Durchbiegung
 Zulässige Lasten

Anlage 4.3

zur allgemeinen bauaufsichtlichen
 Zulassung Nr. Z-10.1-387

vom 6. September 2005

Platten : Macrolux Longlife PC 10-2/1700
 Hersteller : Estrusione Materiali Plastici S.A.
 Formmasse : ISO 7391 - PC, EL, 61 - 03 - 9

Tabelle 4.1 Abmessungen und Flächengewicht der Stegplatten
 Höchstwert der Durchbiegung nach 0,1 h Belastungsdauer

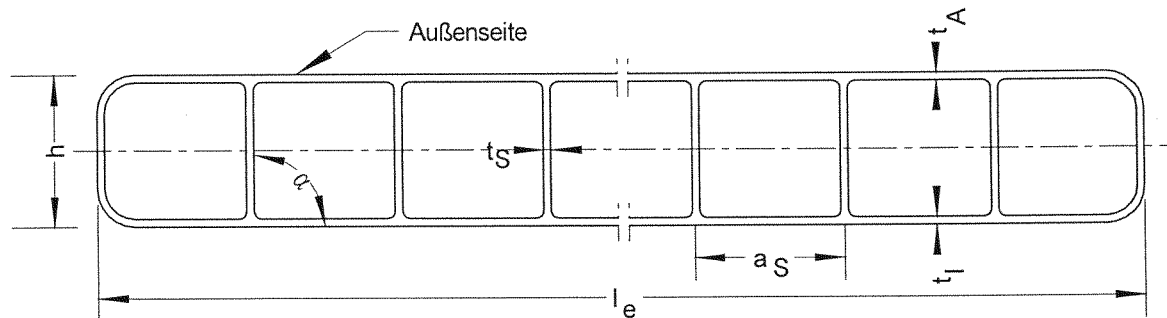

l_e mm	h mm	a_s mm	t_A mm	t_l mm	t_s mm	Flächengewicht kg/m ²	Abweichung $ \Delta\alpha $ von 90°	Durchbiegung $s_{0,1}$ mm
2101	9,55	8,9	0,53	0,52	0,35	1,75		
±4	+0,50 -0,25	+0,3	-0,09	-0,06	-0,06	-0,11	≤3°	18,6

Tabelle 4.2 Zulässige Auflast p (aus Schnee) und abhebende Last p_s (aus Wind)
 in Abhängigkeit vom Krümmungsradius R

Höchst- radius $\frac{R}{(m)}$	System	Höchst- abstand $\frac{a_p}{(m)}$	Auflast $\frac{p}{(kN/m^2)}$	Abhebende Last $\frac{p_s}{(kN/m^2)}$
6,11	3 - Feld	0,702	1,36	1,29

Krümmungsradius R : siehe Anlage 1
 kleinster zulässiger Radius $R = 1,50$ m



LAMILUX
 Heinrich Strunz GmbH
 Zehstraße 2
 95111 Rehau

Lamilux Lichtband
 Typ B Ci PC 10 / GF-UP
 Abmessungen / Flächengewicht
 Höchstwert der Durchbiegung
 Zulässige Lasten

Anlage 4.4
 zur allgemeinen bauaufsichtlichen
 Zulassung Nr. Z-10.1-387
 vom 6. September 2005

Platten : Marlon Longlife 10-2 / 1700
 Hersteller : Brett Martin Ltd.
 Formmasse : ISO 7391 - PC, EL, 61 - 03 - 9

Tabelle 5.1 Abmessungen und Flächengewicht der Stegplatten
 Höchstwert der Durchbiegung nach 0,1 h Belastungsdauer

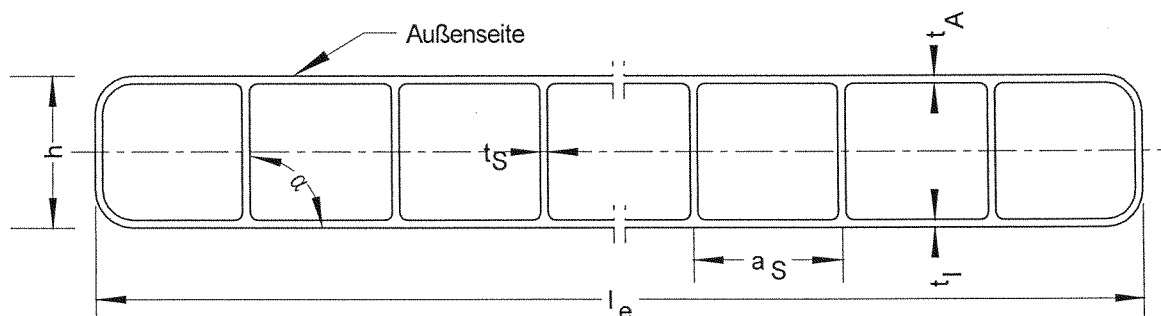

l_e mm	h mm	a_s mm	t_A mm	t_l mm	t_s mm	Flächengewicht kg/m ²	Abweichung $ \Delta\alpha $ von 90°	Durchbiegung $s_{0,1}$ mm
2102	10,0	9,85	0,46	0,44	0,41	1,73		
+3 -5	+0,50 -0,15	+0,25	-0,05	-0,05	-0,05	-0,06	$\leq 4^\circ$	17,2

Tabelle 5.2 Zulässige Auflast p (aus Schnee) und abhebende Last p_s (aus Wind)
 in Abhängigkeit vom Krümmungsradius R

Höchst- radius $\frac{R}{(m)}$	System	Höchst- abstand $\frac{a_p}{(m)}$	Auflast $\frac{p}{(kN/m^2)}$	Abhebende Last $\frac{p_s}{(kN/m^2)}$
6,11	3 - Feld	0,702	1,36	1,29

Krümmungsradius R : siehe Anlage 1
 kleinster zulässiger Radius $R = 1,50$ m



LAMILUX
 Heinrich Strunz GmbH

Zehstraße 2

95111 Rehau

Lamilux Lichtband
 Typ B Ci PC 10 / GF-UP

Abmessungen / Flächengewicht
 Höchstwert der Durchbiegung
 Zulässige Lasten

Anlage 4.5

zur allgemeinen bauaufsichtlichen

Zulassung Nr. Z-10.1-387

vom 6. September 2005

Platte : Makrolon multi UV 4/10-6
 Hersteller : Bayer Sheet Europe GmbH
 Formmasse : ISO 7391 - PC, EL, 61 - 03 - 9

Tabelle 6.1 Abmessungen und Flächengewicht der Stegplatten
 Höchstwert der Durchbiegung nach 0,1 h Belastungsdauer

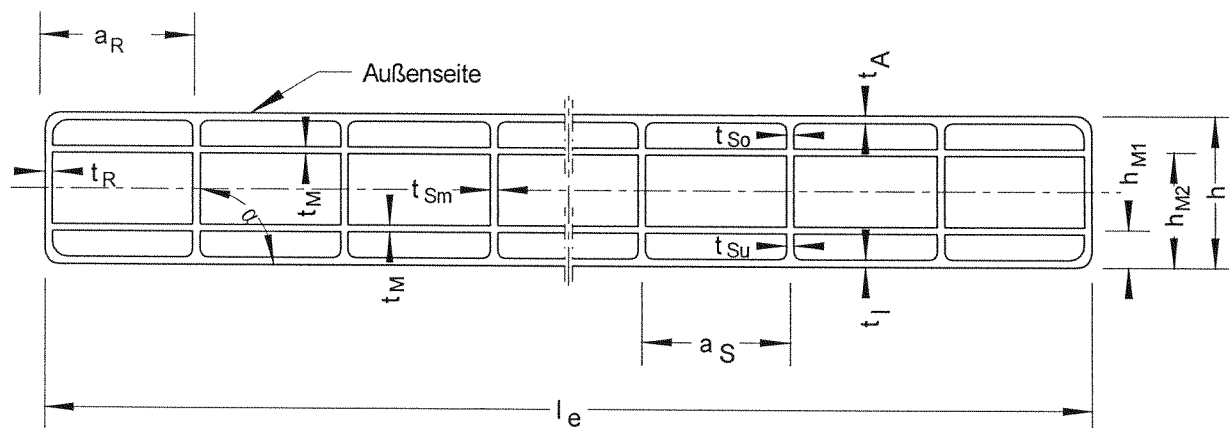

l_e mm	h mm	h_{M1} mm	h_{M2} mm	a_S mm	a_R mm	t_A mm	t_I mm	t_{So} mm	t_{Sm} mm	t_{Su} mm
2100	10,00	3,55	7,15	6,00	3,50	0,38	0,36	0,27	0,16	0,22
+5 -2	+0,50 -0,20	+0,45 -0,40	+0,30 -0,25	+0,20	+1,00	-0,03	-0,03	-0,04	-0,03	-0,05

t_M mm	t_R mm	Flächengewicht kg/m ²	Abweichung $ \Delta\alpha $ von 90°	Durchbiegung $s_{0,1}$ mm
0,10	0,40	1,75		
-0,02	-0,11	-0,07	$\leq 2,0^\circ$	18,2

Tabelle 6.2 Zulässige Auflast p (aus Schnee) und abhebende Last p_s (aus Wind)
 in Abhängigkeit vom Krümmungsradius R

Höchst- radius $\frac{R}{(m)}$	System	Höchst- abstand $\frac{a_p}{(m)}$	Auflast $\frac{p}{(kN/m^2)}$	Abhebende Last $\frac{p_s}{(kN/m^2)}$
6,11	3 - Feld	0,702	1,25	1,18

Krümmungsradius R : siehe Anlage 1

kleinster zulässiger Radius $R = 1,50$ m



LAMILUX
 Heinrich Strunz GmbH

Zehstraße 2
 95111 Rehau

Lamilux Lichtband
 Typ B Ci PC 10 / GF-UP

Abmessungen / Flächengewicht
 Höchstwert der Durchbiegung
 Zulässige Lasten

Anlage 4.6

zur allgemeinen bauaufsichtlichen
 Zulassung Nr. Z-10.1-387

vom 6. September 2005

Platten : Polcarb 10 mm 4 Pareti
 Hersteller : E.I.M.P. dott Gallina
 Formmasse : ISO 7391 - PC, EL, 61 - 05 - 9

Tabelle 8.1 Abmessungen und Flächengewicht der Stegplatten
 Höchstwert der Durchbiegung nach 0,1 h Belastungsdauer

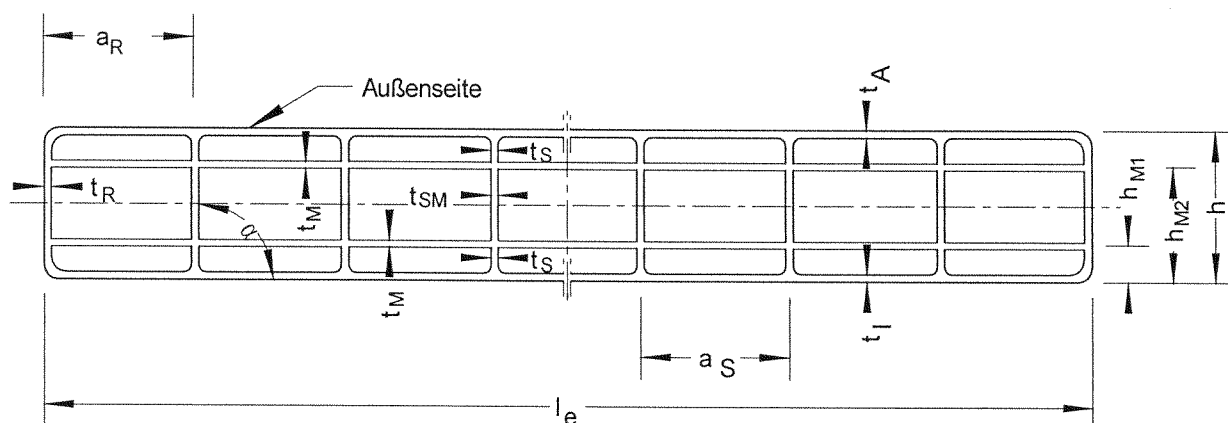

l_e mm	h mm	h_{M1} mm	h_{M2} mm	a_S mm	a_R mm	t_A mm	t_I mm	t_S mm	t_{SM} mm	t_M mm	t_R mm
2104	10,20	3,10	7,20	7,90	6,25	0,54	0,43	0,23	0,36	0,06	0,47
+1 -2	+0,30 -0,10	+0,25 -0,25	+0,40 -0,40	+0,15	+0,90	-0,10	-0,08	-0,03	-0,06	-0,01	-0,08

Flächengewicht kg/m ²	Abweichung $ \Delta\alpha $ von 90°	Durchbiegung $s_{0,1}$ mm
1,80		
-0,10	$\leq 4^\circ$	19,8

Tabelle 8.2 Zulässige Auflast p (aus Schnee) und abhebende Last p_s (aus Wind)
 in Abhängigkeit vom Krümmungsradius R

Höchst- radius $\frac{R}{(m)}$	System	Höchst- abstand $\frac{a_p}{(m)}$	Auflast $\frac{p}{(kN/m^2)}$	Abhebende Last $\frac{p_s}{(kN/m^2)}$
6,11	3 - Feld	0,702	1,36	1,29

Krümmungsradius R : siehe Anlage 1
 kleinster zulässiger Radius $R = 1,50$ m



LAMILUX
 Heinrich Strunz GmbH
 Zehstraße 2
 95111 Rehau

Lamilux Lichtband
 Typ B Ci PC 10 / GF-UP
 Abmessungen / Flächengewicht
 Höchstwert der Durchbiegung
 Zulässige Lasten

Anlage 4.8
 zur allgemeinen bauaufsichtlichen
 Zulassung Nr. Z-10.1-387
 vom 6. September 2005

Platten : Molanex HKP 10 R3 2000 - Modell Lichtband
 Hersteller : Anhaltinische Chemische Fabriken (ACF) GmbH
 Formmasse : ISO 7391 - PC, EL, 61 - 05 - 9

Tabelle 9.1 Abmessungen und Flächengewicht der Stegplatten
 Höchstwert der Durchbiegung nach 0,1 h Belastungsdauer

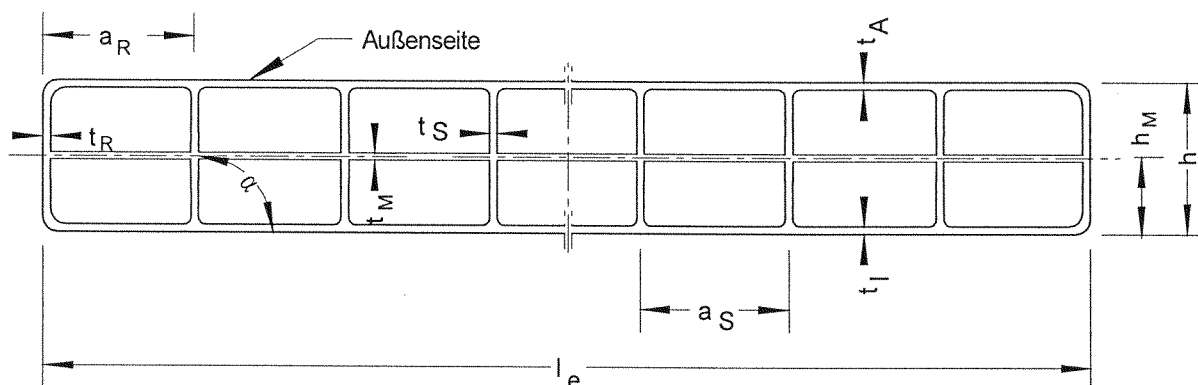

l_e mm	h mm	h_M mm	a_S mm	a_R mm	t_A mm	t_I mm	t_S mm	t_M mm	t_R mm	Flächengewicht kg/m ²
2100	10,35	5,40	15,8	15,10	0,59	0,58	0,57	0,16	0,65	2,02
±2	+0,15 -0,05	±0,10	+0,15	+0,75	-0,02	-0,03	-0,03	-0,02	-0,08	-0,05

Abweichung $ \Delta\alpha $ von 90°	Durchbiegung $s_{0,1}$ mm
≤2°	13,8

Tabelle 9.2 Zulässige Auflast p (aus Schnee) und abhebende Last p_s (aus Wind)
 in Abhängigkeit vom Krümmungsradius R

Höchst- radius $\frac{R}{(m)}$	System	Höchst- abstand $\frac{a_p}{(m)}$	Auflast $\frac{p}{(kN/m^2)}$	Abhebende Last $\frac{p_s}{(kN/m^2)}$
6,11	3 - Feld	0,702	1,50	1,42

Krümmungsradius R : siehe Anlage 1
 kleinster zulässiger Radius $R = 1,50$ m



LAMILUX
 Heinrich Strunz GmbH
 Zehstraße 2
 95111 Rehau

Lamilux Lichtband
 Typ B Ci PC 10 / GF-UP
 Abmessungen / Flächengewicht
 Höchstwert der Durchbiegung
 Zulässige Lasten

Anlage 4.9
 zur allgemeinen bauaufsichtlichen
 Zulassung Nr. Z-10.1-387
 vom 6. September 2005

Platten : a),b) Makrolon multi UV 2/10-10,5
 Hersteller : Bayer Sheet Europe GmbH
 Formmasse : ISO 7391 - PC, EL, 61 - 03 - 9
 Wärmedurchgangskoeffizient : $U = 3,1 \text{ W} / (\text{m}^2 \cdot \text{K})$

Tabelle 10.1 Abmessungen und Flächengewicht der Stegplatten
 Höchstwert der Durchbiegung nach 0,1 h Belastungsdauer

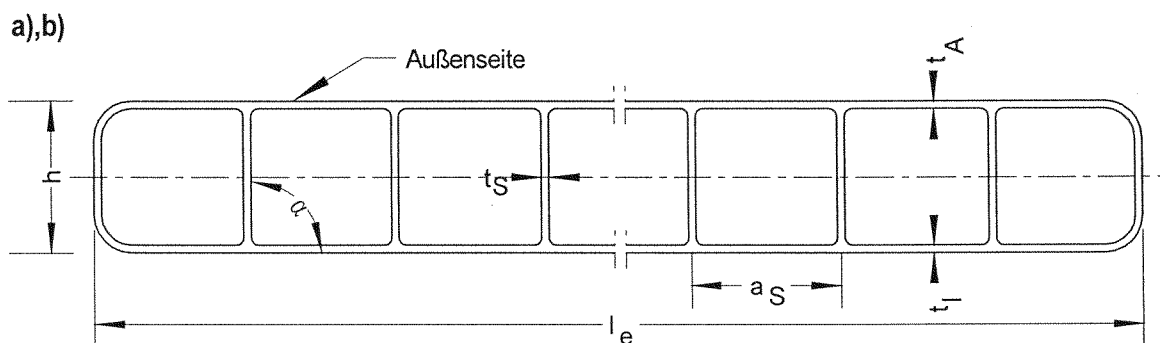

a),b)

l_e mm	h mm	a_s mm	t_A mm	t_l mm	t_s mm	Flächengewicht kg/m ²	Abweichung $ \Delta\alpha $ von 90°	Durchbiegung $s_{0,1}$ mm
2104	9,95	10,6	0,54	0,51	0,38	1,69		
+2 -4	+0,5 -0,1	+0,5	-0,07	-0,06	-0,07	-0,04	$\leq 11^\circ$	16,3

Tabelle 10.2 Zulässige Auflast p (aus Schnee) und abhebende Last p_s (aus Wind)
 in Abhängigkeit vom Krümmungsradius R

Höchst- radius $\frac{R}{(m)}$	System	Höchst- abstand $\frac{a_p}{(m)}$	Auflast $\frac{p}{(kN/m^2)}$	Abhebende Last $\frac{p_s}{(kN/m^2)}$
6,11	3 - Feld	0,702	2,38	2,07

Krümmungsradius R : siehe Anlage 1

kleinster zulässiger Radius $R = 1,50 \text{ m}$



LAMILUX
 Heinrich Strunz GmbH
 Zehstraße 2
 95111 Rehau

Lamilux Lichtband
 Typ B Ci PC 10 / GF / PC 10
 Abmessungen / Flächengewicht
 Höchstwert der Durchbiegung
 Zulässige Lasten

Anlage 4.10
 zur allgemeinen bauaufsichtlichen
 Zulassung Nr. Z-10.1-387
 vom 6. September 2005

Platten : a),b) Akyver Sun Type 10/1700
 Hersteller : Kaysersberg Packaging S.A.
 Formmasse : ISO 7391 - PC, EL, 61 - 03 - 9
 Wärmedurchgangskoeffizient : $U = 3,1 \text{ W} / (\text{m}^2 \cdot \text{K})$

Tabelle 11.1 Abmessungen und Flächengewicht der Stegplatten
 Höchstwert der Durchbiegung nach 0,1 h Belastungsdauer

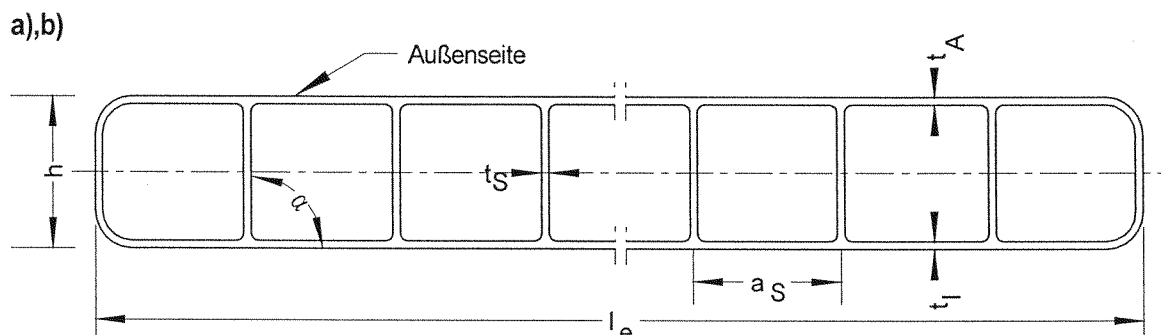

a),b)

l_e mm	h mm	a_s mm	t_A mm	t_l mm	t_s mm	Flächengewicht kg/m ²	Abweichung $ \Delta\alpha $ von 90°	Durchbiegung $s_{0,1}$ mm
2098	10,0	10,9	0,51	0,48	0,50	1,72	von 90°	
+5 -3	+0,5 -0,06	+0,5	-0,07	-0,08	-0,11	-0,07	$\leq 8^\circ$	15,7

Tabelle 11.2 Zulässige Auflast p (aus Schnee) und abhebende Last p_s (aus Wind)
 in Abhängigkeit vom Krümmungsradius R

Höchst- radius $\frac{R}{(m)}$	System	Höchst- abstand $\frac{a_p}{(m)}$	Auflast $\frac{p}{(kN/m^2)}$	Abhebende Last $\frac{p_s}{(kN/m^2)}$
6,11	3 - Feld	0,702	2,38	2,07

Krümmungsradius R : siehe Anlage 1
 kleinster zulässiger Radius $R = 1,50 \text{ m}$



LAMILUX
 Heinrich Strunz GmbH
 Zehstraße 2
 95111 Rehau

Lamilux Lichtband
 Typ B Ci PC 10 / GF / PC 10
 Abmessungen / Flächengewicht
 Höchstwert der Durchbiegung
 Zulässige Lasten

Anlage 4.11
 zur allgemeinen bauaufsichtlichen
 Zulassung Nr. Z-10.1-387
 vom 6. September 2005

Platten : a),b) Lexan Thermoclear LTC 10 2RS 1700
 Hersteller : General Electric Plastics B.V.
 Formmasse : ISO 7391 - PC, EL, 61 - 05 - 9
 Wärmedurchgangskoeffizient : $U = 3,1 \text{ W} / (\text{m}^2 \cdot \text{K})$

Tabelle 12.1 Abmessungen und Flächengewicht der Stegplatten
 Höchstwert der Durchbiegung nach 0,1 h Belastungsdauer

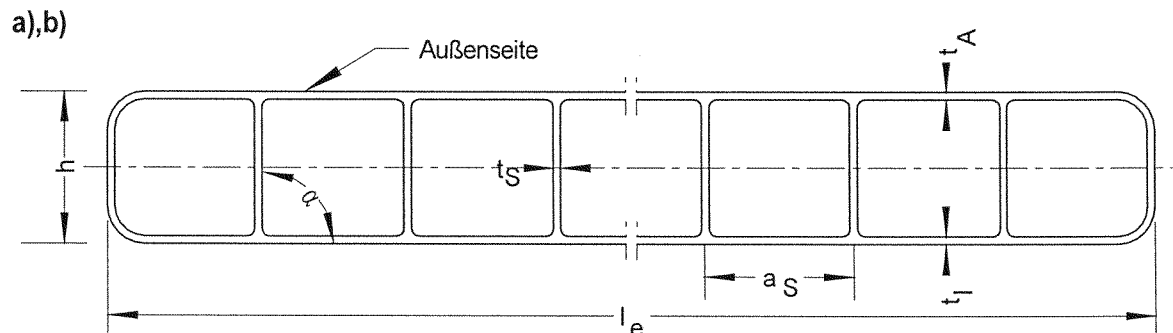

a),b)

l_e mm	h mm	a_s mm	t_A mm	t_l mm	t_s mm	Flächengewicht kg/m ²	Abweichung $ \Delta\alpha $ von 90°	Durchbiegung $s_{0,1}$ mm
2103	10,0	10,7	0,52	0,50	0,38	1,69		
± 2	+ 0,50 - 0,10	+ 0,3	- 0,05	- 0,03	- 0,12	- 0,08	$\leq 5^\circ$	20,0

Tabelle 12.2 Zulässige Auflast p (aus Schnee) und abhebende Last p_s (aus Wind)
 in Abhängigkeit vom Krümmungsradius R

Höchst- radius $\frac{R}{(m)}$	System	Höchst- abstand $\frac{a_p}{(m)}$	Auflast $\frac{p}{(kN/m^2)}$	Abhebende Last $\frac{p_s}{(kN/m^2)}$
6,11	3 - Feld	0,702	2,17	1,89

Krümmungsradius R : siehe Anlage 1
 kleinster zulässiger Radius $R = 1,50 \text{ m}$



LAMILUX
 Heinrich Strunz GmbH
 Zehstraße 2
 95111 Rehau

Lamilux Lichtband
 Typ B Ci PC 10 / GF / PC 10
 Abmessungen / Flächengewicht
 Höchstwert der Durchbiegung
 Zulässige Lasten

Anlage 4.12
 zur allgemeinen bauaufsichtlichen
 Zulassung Nr. Z-10.1-387
 vom 6. September 2005

Platten : a),b) Macrolux Longlife PC 10-2/1700
 Hersteller : Estrusione Materiali Plastici S.A.
 Formmasse : ISO 7391 - PC, EL, 61 - 03 - 9

Tabelle 13.1 Abmessungen und Flächengewicht der Stegplatten
 Höchstwert der Durchbiegung nach 0,1 h Belastungsdauer

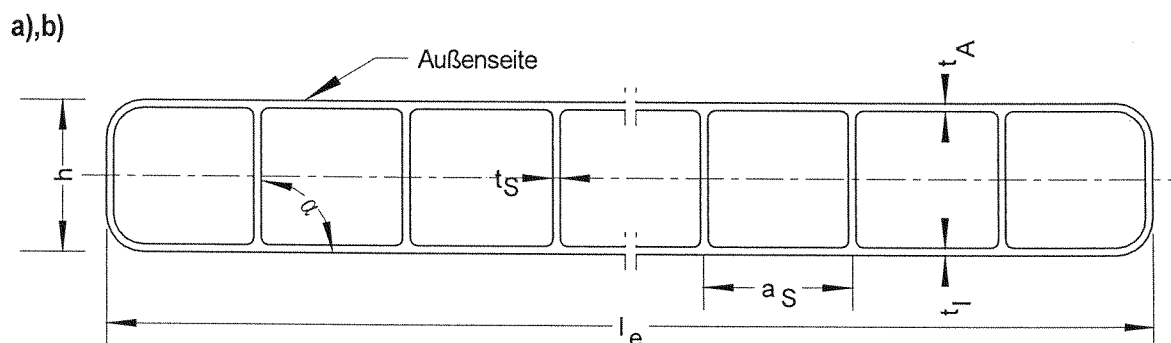

a),b)

l_e mm	h mm	a_s mm	t_A mm	t_l mm	t_s mm	Flächengewicht kg/m ²	Abweichung $ \Delta\alpha $ von 90°	Durchbiegung $s_{0,1}$ mm
2101	9,55	8,9	0,53	0,52	0,35	1,75		
± 4	+ 0,50 - 0,25	+ 0,3	- 0,09	- 0,06	- 0,06	- 0,11	≤ 3°	18,6

Tabelle 13.2 Zulässige Auflast p (aus Schnee) und abhebende Last p_s (aus Wind)
 in Abhängigkeit vom Krümmungsradius R

Höchst- radius $\frac{R}{(m)}$	System	Höchst- abstand $\frac{a_p}{(m)}$	Auflast $\frac{p}{(kN/m^2)}$	Abhebende Last $\frac{p_s}{(kN/m^2)}$
6,11	3 - Feld	0,702	2,27	1,97

Krümmungsradius R : siehe Anlage 1
 kleinster zulässiger Radius $R = 1,50$ m



LAMILUX
 Heinrich Strunz GmbH
 Zehstraße 2
 95111 Rehau

Lamilux Lichtband
 Typ B Ci PC 10 / GF / PC 10
 Abmessungen / Flächengewicht
 Höchstwert der Durchbiegung
 Zulässige Lasten

Anlage 4.13
 zur allgemeinen bauaufsichtlichen
 Zulassung Nr. Z-10.1-387
 vom 6. September 2005

Platten : a),b) Marlon Longlife 10-2 / 1700
 Hersteller : Brett Martin Ltd.
 Formmasse : ISO 7391 - PC, EL, 61 - 03 - 9

Tabelle 14.1 Abmessungen und Flächengewicht der Stegplatten
 Höchstwert der Durchbiegung nach 0,1 h Belastungsdauer

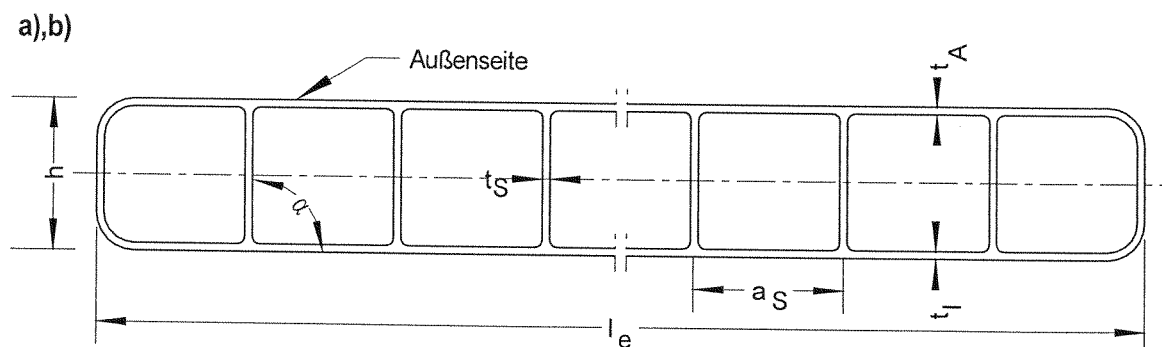

a),b)

l_e mm	h mm	a_s mm	t_A mm	t_l mm	t_s mm	Flächengewicht kg/m ²	Abweichung $ \Delta\alpha $ von 90°	Durchbiegung $s_{0,1}$ mm
2102	10,0	9,85	0,46	0,44	0,41	1,73		
+ 3 - 5	+ 0,50 - 0,15	+ 0,25	- 0,05	- 0,05	- 0,05	- 0,06	$\leq 4^\circ$	17,2

Tabelle 14.2 Zulässige Auflast p (aus Schnee) und abhebende Last p_s (aus Wind)
 in Abhängigkeit vom Krümmungsradius R

Höchst- radius $\frac{R}{(m)}$	System	Höchst- abstand $\frac{a_p}{(m)}$	Auflast $\frac{p}{(kN/m^2)}$	Abhebende Last $\frac{p_s}{(kN/m^2)}$
6,11	3 - Feld	0,702	2,27	1,97

Krümmungsradius R : siehe Anlage 1
 kleinster zulässiger Radius $R = 1,50$ m



LAMILUX
 Heinrich Strunz GmbH
 Zehstraße 2
 95111 Rehau

Lamilux Lichtband
 Typ B Ci PC 10 / GF / PC 10
 Abmessungen / Flächengewicht
 Höchstwert der Durchbiegung
 Zulässige Lasten

Anlage 4.14
 zur allgemeinen bauaufsichtlichen
 Zulassung Nr. Z-10.1-387
 vom 6. September 2005

Platten : a),b) Makrolon multi UV 4/10-6
 Hersteller : Bayer Sheet Europe GmbH
 Formmasse : ISO 7391 - PC, EL, 61 - 03 - 9

Tabelle 15.1 Abmessungen und Flächengewicht der Stegplatten
 Höchstwert der Durchbiegung nach 0,1 h Belastungsdauer

a),b)

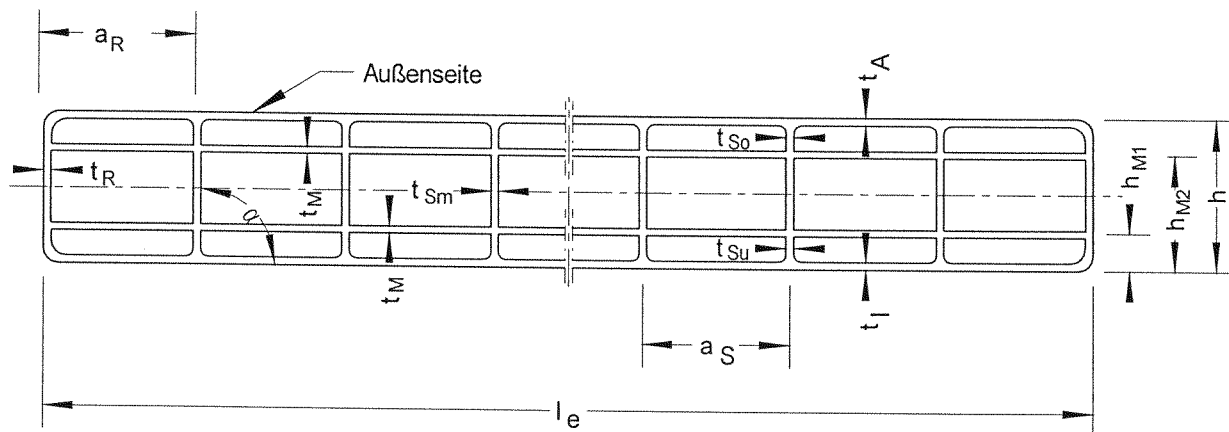

a),b)

l_e mm	h mm	h_{M1} mm	h_{M2} mm	a_S mm	a_R mm	t_A mm	t_I mm	t_{So} mm	t_{Sm} mm	t_{Su} mm
2100	10,00	3,55	7,15	6,00	3,50	0,38	0,36	0,27	0,16	0,22
+5 -2	+0,50 -0,20	+0,45 -0,40	+0,30 -0,25	+0,20	+1,00	-0,03	-0,03	-0,04	-0,03	-0,05

t_M mm	t_R mm	Flächengewicht kg/m ²	Abweichung $ \Delta\alpha $ von 90°	Durchbiegung $s_{0,1}$ mm
0,10	0,40	1,75		
-0,02	-0,11	-0,07	$\leq 2,0^\circ$	18,2

Tabelle 15.2 Zulässige Auflast p (aus Schnee) und abhebbende Last p_s (aus Wind)
 in Abhängigkeit vom Krümmungsradius R

Höchst- radius $\frac{R}{(m)}$	System	Höchst- abstand $\frac{a_p}{(m)}$	Auflast $\frac{p}{(kN/m^2)}$	Abhebbende Last $\frac{p_s}{(kN/m^2)}$
6,11	3 - Feld	0,702	2,08	1,81

Krümmungsradius R : siehe Anlage 1

kleinster zulässiger Radius $R = 1,50$ m



LAMILUX
 Heinrich Strunz GmbH
 Zehstraße 2
 95111 Rehau

Lamilux Lichtband
 Typ B Ci PC 10 / GF / PC 10
 Abmessungen / Flächengewicht
 Höchstwert der Durchbiegung
 Zulässige Lasten

Anlage 4.15
 zur allgemeinen bauaufsichtlichen
 Zulassung Nr. Z-10.1-387
 vom 6. September 2005

Platten : a,b) Akyver Sun Type 10-4/1900
 Hersteller : Kaysersberg Packaging S.A.
 Formmasse : ISO 7391 - PC, EL, 61 - 03 - 9

Tabelle 16.1 Abmessungen und Flächengewicht der Stegplatten
 Höchstwert der Durchbiegung nach 0,1 h Belastungsdauer

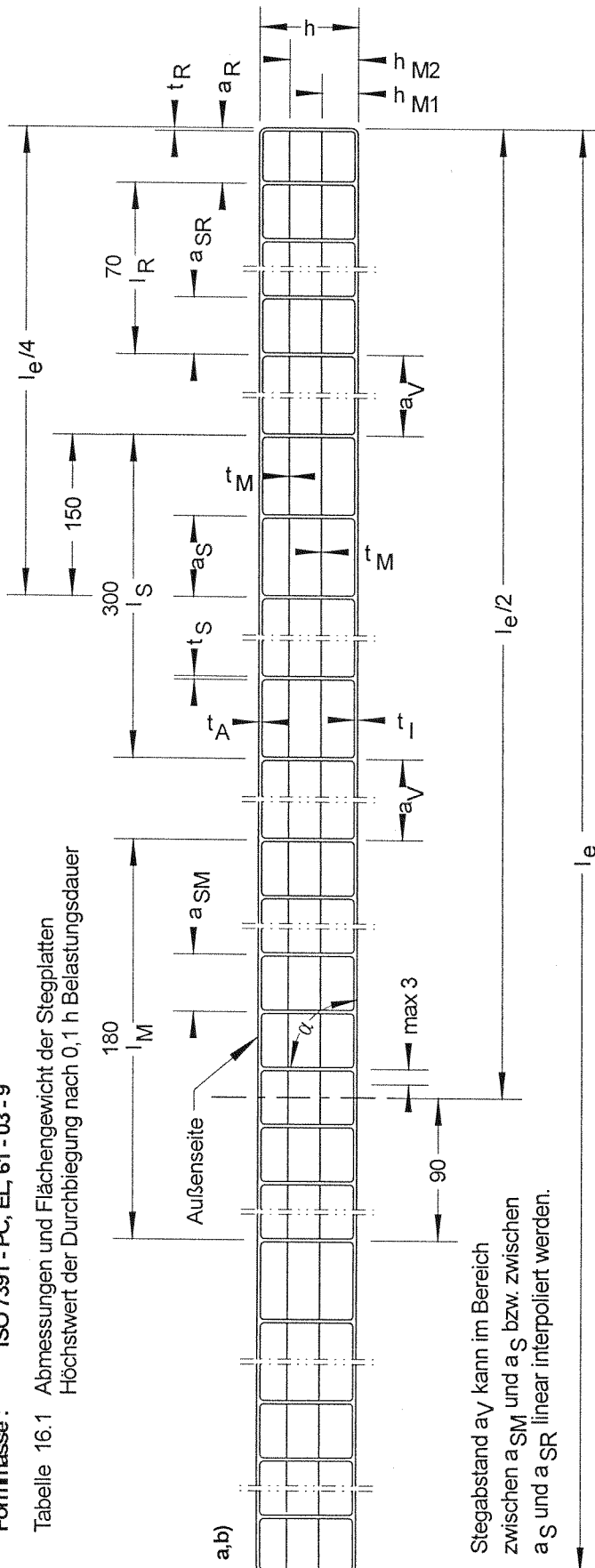

Stegabstand a_V kann im Bereich zwischen a_{SM} und a_S bzw. zwischen a_S und a_{SR} linear interpoliert werden.

l _e mm	h mm	h M1 mm	h M2 mm	a _S mm	a _{SM} mm	a _{SR} mm	a _R mm	t _A mm	t _I mm	t _S mm	t _M mm	t _R mm	Flächengewicht kg/m ²	Abweichung Δc _d von 90°	Durchbiegung s _{0,1} mm
2100	10,20	3,70	6,90	14,35	12,15	9,90	7,95	0,54	0,50	0,43	0,09	0,82	1,90 1)	von 90°	16,8
+5	+0,30	+0,10	±0,15	+1,80	+1,20	+0,55	+1,55	-0,07	-0,06	-0,08	-0,02	-0,16	-0,08	≤4°	
-2	-0,15	-0,15													

1) im Bereich l_s

Tabelle 16.2 Zulässige Auflast p (aus Schnee) und abhebbende Last p_s (aus Wind) in Abhängigkeit vom Krümmungsradius R

Höchst-radius $\frac{R}{(m)}$	System	Auflast	Abhebbende Last
		$\frac{p}{(kN/m^2)}$	$\frac{p_s}{(kN/m^2)}$
6,11	3 - Feld	2,38	2,07
0,702		$\frac{ap}{(m)}$	

Krümmungsradius R: siehe Anlage 1
 kleinster zulässiger Radius R = 1,50 m



LAMILUX
 Heinrich Strunz GmbH
 Zehstraße 2
 95111 Rehau

Lamilux Lichtband
 Typ B Ci PC 10 / GF / PC 10
 Abmessungen / Flächengewicht
 Höchstwert der Durchbiegung
 Zulässige Lasten

Anlage 4.16
 zur allgemeinen bauaufsichtlichen
 Zulassung Nr. Z-10.1-387
 vom 6. September 2005

Platten : a,b) Policarb 10 mm 4 Pareti
 Hersteller : E.I.M.P. dott Gallina
 Formmasse : ISO 7391 - PC, EL, 61 - 05 - 9

Tabelle 17.1 Abmessungen und Flächengewicht der Stegplatten
 Höchstwert der Durchbiegung nach 0,1 h Belastungsdauer

a,b)

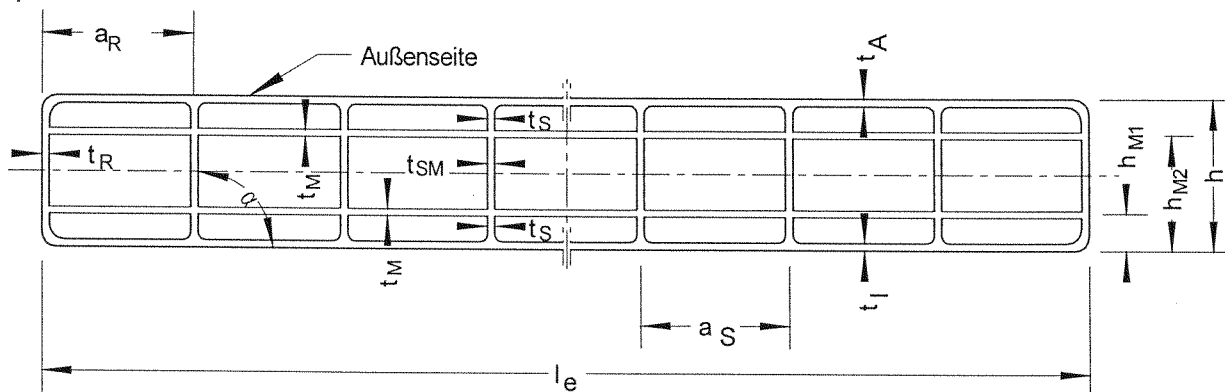

a,b)

l_e mm	h mm	h_{M1} mm	h_{M2} mm	a_S mm	a_R mm	t_A mm	t_I mm	t_S mm	t_{SM} mm	t_M mm	t_R mm
2104	10,20	3,10	7,20	7,90	6,25	0,54	0,43	0,23	0,36	0,06	0,47
+1 -2	+0,30 -0,10	+0,25 -0,25	+0,40 -0,40	+0,15	+0,90	-0,10	-0,08	-0,03	-0,06	-0,01	-0,08

Flächengewicht kg/m ²	Abweichung $ \Delta\alpha $ von 90°	Durchbiegung $s_{0,1}$ mm
1,80		
-0,10	$\leq 4^\circ$	19,8

Tabelle 17.2 Zulässige Auflast p (aus Schnee) und abhebende Last p_s (aus Wind)
 in Abhängigkeit vom Krümmungsradius R

Höchst- radius R (m)	System	Höchst- abstand a_p (m)	Auflast p (kN/m ²)	Abhebende Last p_s (kN/m ²)
6,11	3 - Feld	0,702	2,27	1,97

Krümmungsradius R : siehe Anlage 1

kleinster zulässiger Radius $R = 1,50$ m



LAMILUX
Heinrich Strunz GmbH

Zehstraße 2

95111 Rehau

Lamilux Lichtband
Typ B Ci PC 10 / GF / PC 10

Abmessungen / Flächengewicht
Höchstwert der Durchbiegung
Zulässige Lasten

Anlage 4.17

zur allgemeinen bauaufsichtlichen
Zulassung Nr. Z-10.1-387

vom 6. September 2005

Platten : a),b) Molanex HKP 10 R3 2000 - Modell Lichtband
 Hersteller : Anhaltinische Chemische Fabriken (ACF) GmbH
 Formmasse : ISO 7391 - PC, EL, 61 - 05 - 9

Tabelle 18.1 Abmessungen und Flächengewicht der Stegplatten
 Höchstwert der Durchbiegung nach 0,1 h Belastungsdauer

a),b)

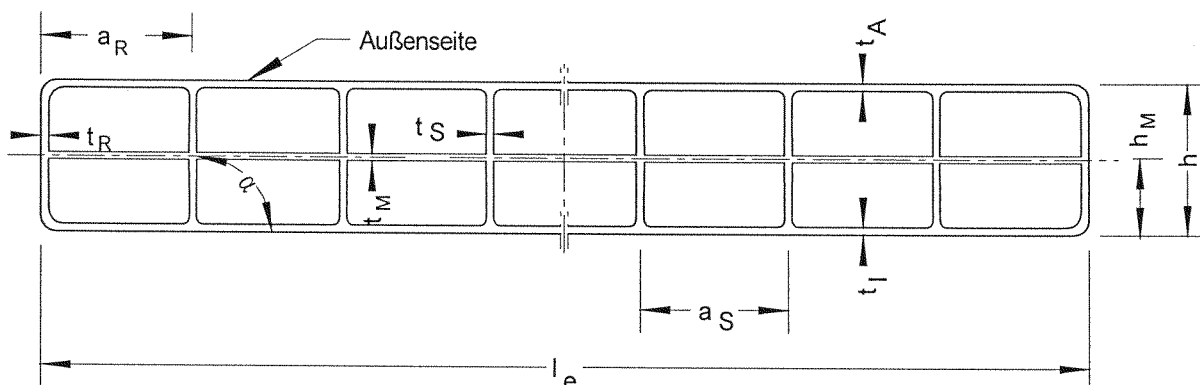

a),b)

l_e mm	h mm	h_M mm	a_s mm	a_R mm	t_A mm	t_I mm	t_S mm	t_M mm	t_R mm	Flächengewicht kg/m ²
2100	10,35	5,40	15,8	15,10	0,59	0,58	0,57	0,16	0,65	2,02
± 2	+ 0,15 - 0,05	± 0,10	+ 0,15	+ 0,75	- 0,02	- 0,03	- 0,03	- 0,02	- 0,08	- 0,05

Abweichung $ \Delta\alpha $ von 90°	Durchbiegung $s_{0,1}$ mm
≤ 2°	13,8

Tabelle 18.2 Zulässige Auflast p (aus Schnee) und abhebende Last p_s (aus Wind)
 in Abhängigkeit vom Krümmungsradius R

Höchst-radius $\frac{R}{(m)}$	System	Höchst-abstand $\frac{a_p}{(m)}$	Auflast $\frac{p}{(kN/m^2)}$	Abhebende Last $\frac{p_s}{(kN/m^2)}$
6,11	3 - Feld	0,702	2,50	2,17

Krümmungsradius R : siehe Anlage 1
 kleinster zulässiger Radius $R = 1,50$ m



LAMILUX
 Heinrich Strunz GmbH
 Zehstraße 2
 95111 Rehau

Lamilux Lichtband
 Typ B Ci PC 10 / GF / PC 10
 Abmessungen / Flächengewicht
 Höchstwert der Durchbiegung
 Zulässige Lasten

Anlage 4.18
 zur allgemeinen bauaufsichtlichen
 Zulassung Nr. Z-10.1-387
 vom 6. September 2005

Platten : a) Makrolon multi UV 3/16-20 b) Molanex HKP PC Perfekt 4 mm
 Hersteller : Bayer Sheet Europe GmbH Anhaltinische Chemische Fabriken (ACF) GmbH
 Formmasse : ISO 7391 - PC, EL, 61 - 03 - 9 ISO 7391 - PC, EL, 61 - 05 - 9

Tabelle 19.1 Abmessungen und Flächengewicht der Stegplatten
 Höchstwert der Durchbiegung nach 0,1 h Belastungsdauer

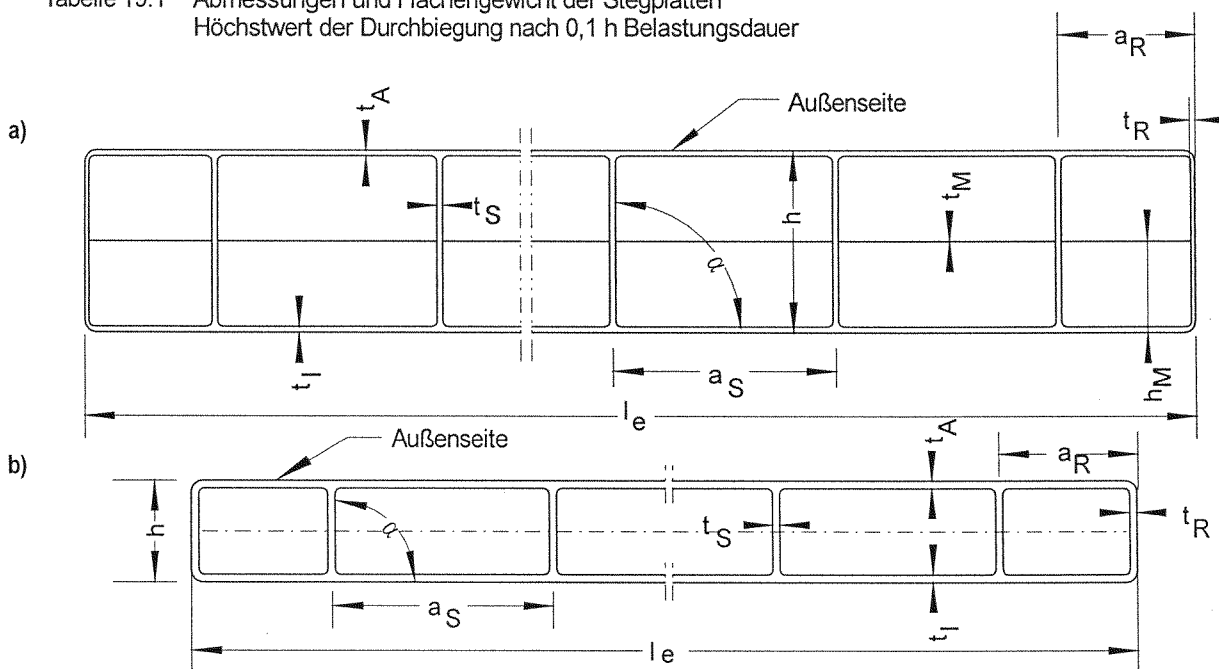

a)

l_e mm	h mm	h_M mm	a_S mm	a_R mm	t_A mm	t_I mm	t_S mm	t_M mm	t_R mm	Flächengewicht kg/m ²	Abweichung $ \Delta\alpha $ von 90°	Durchbiegung $s_{0,1}$ mm
2106	16,35	8,00	19,85	12,00	0,82	0,73	0,55	0,16	0,49	2,73		
-1	+0,07 -0,09	+0,18 -0,21	+0,29	+1,97	-0,06	-0,07	-0,06	-0,02	-0,05	-0,05	≤2,5°	10,4

b)

l_e mm	h mm	a_S mm	a_R mm	t_A mm	t_I mm	t_S mm	t_R mm	Flächengewicht kg/m ²	Abweichung $ \Delta\alpha $ von 90°	Durchbiegung $s_{0,1}$ mm
2100	3,85	9,35	5,90	0,25	0,26	0,42	0,26	0,82		
+1 -1	+0,08 -0,05	+0,61	+1,11	-0,04	-0,02	-0,06	-0,03	-0,03	≤4°	4,1

Tabelle 19.2 Zulässige Auflast p (aus Schnee) und abhebende Last p_s (aus Wind)
 in Abhängigkeit vom Krümmungsradius R

Höchst- radius $\frac{R}{(m)}$	System	Höchst- abstand $\frac{a_p}{(m)}$	Auflast $\frac{p}{(kN/m^2)}$	Abhebende Last $\frac{p_s}{(kN/m^2)}$
6,11	3 - Feld	0,702	2,86	1,71

Krümmungsradius R : siehe Anlage 1 kleinster zulässiger Radius $R = 2,40$ m



<p>LAMILUX Heinrich Strunz GmbH Zehstraße 2 95111 Rehau</p>	<p>Lamilux Lichtband Typ B Ci PC 16 / PC 4 Abmessungen / Flächengewicht Höchstwert der Durchbiegung Zulässige Lasten</p>	<p>Anlage 4.19 zur allgemeinen bauaufsichtlichen Zulassung Nr. Z-10.1-387 vom 6. September 2005</p>
---	---	--

Platten : a) Makrolon multi UV 3/16-16
 Hersteller : Bayer Sheet Europe GmbH
 Formmasse :
 Wärmedurchgangskoeffizient : $U = 2,4 \text{ W / (m}^2 \cdot \text{K)}$

b) Molanex HKP PC Perfekt 4 mm
 Anhaltinische Chemische Fabriken (ACF) GmbH
 ISO 7391 - PC, EL, 61 - 05 - 9

Tabelle 20.1 Abmessungen und Flächengewicht der Stegplatten
 Höchstwert der Durchbiegung nach 0,1 h Belastungsdauer

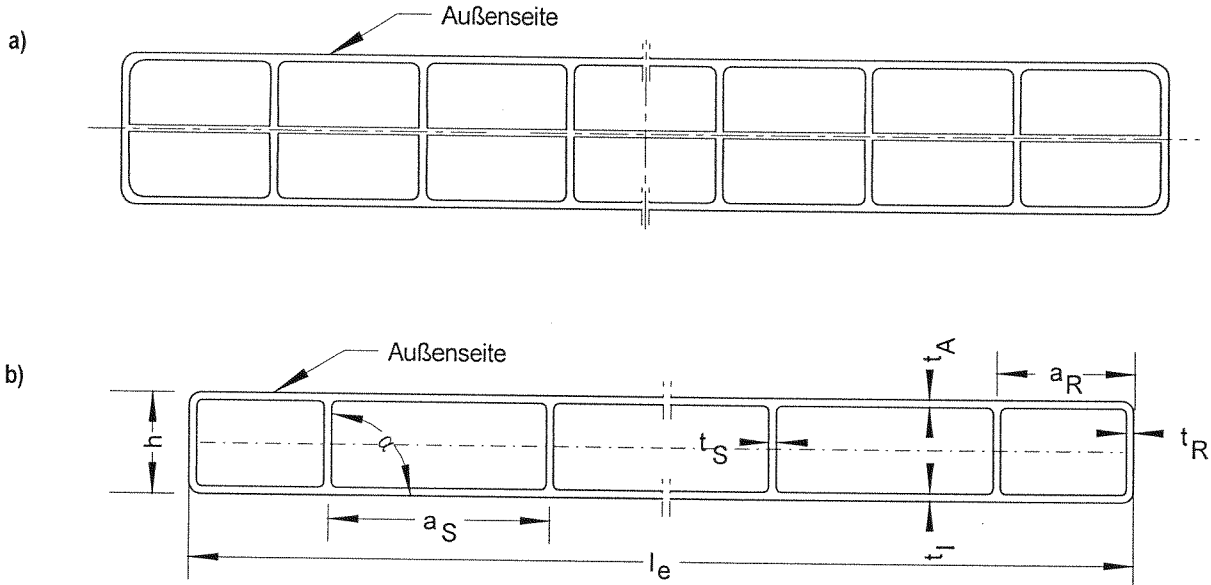

a) nach allgemeiner bauaufsichtlicher Zulassung Nr. Z-10.1-276 vom 29. März 2004, Anlage 3.5 und Anlage 3.6

b) siehe Anlage 4.19

Tabelle 20.2 Zulässige Auflast p (aus Schnee) und abhebende Last p_s (aus Wind) in Abhängigkeit vom Krümmungsradius R

Höchst-radius	System	Höchst-abstand	Auflast	Abhebende Last
$\frac{R}{(m)}$		$\frac{a_p}{(m)}$	$\frac{p}{(kN/m^2)}$	$\frac{p_s}{(kN/m^2)}$
6,11	3 - Feld	0,702	2,60	1,55

Krümmungsradius R : siehe Anlage 1
 kleinster zulässiger Radius $R = 2,40 \text{ m}$



LAMILUX
 Heinrich Strunz GmbH
 Zehstraße 2
 95111 Rehau

Lamilux Lichtband
 Typ B Ci PC 16 / PC 4
 Abmessungen / Flächengewicht
 Höchstwert der Durchbiegung
 Zulässige Lasten

Anlage 4.20
 zur allgemeinen bauaufsichtlichen
 Zulassung Nr. Z-10.1-387
 vom 6. September 2005

Platten : a) Akyver Sun Type 16 - SDF b) Molanex HKP PC Perfekt 4 mm
 Hersteller : Kaysersberg Packaging S.A. Anhaltinische Chemische Fabriken (ACF) GmbH
 Formmasse : ISO 7391 - PC, EL, 61 - 03 - 9 ISO 7391 - PC, EL, 61 - 05 - 9

Tabelle 21.1 Abmessungen und Flächengewicht der Stegplatten
 Höchstwert der Durchbiegung nach 0,1 h Belastungsdauer

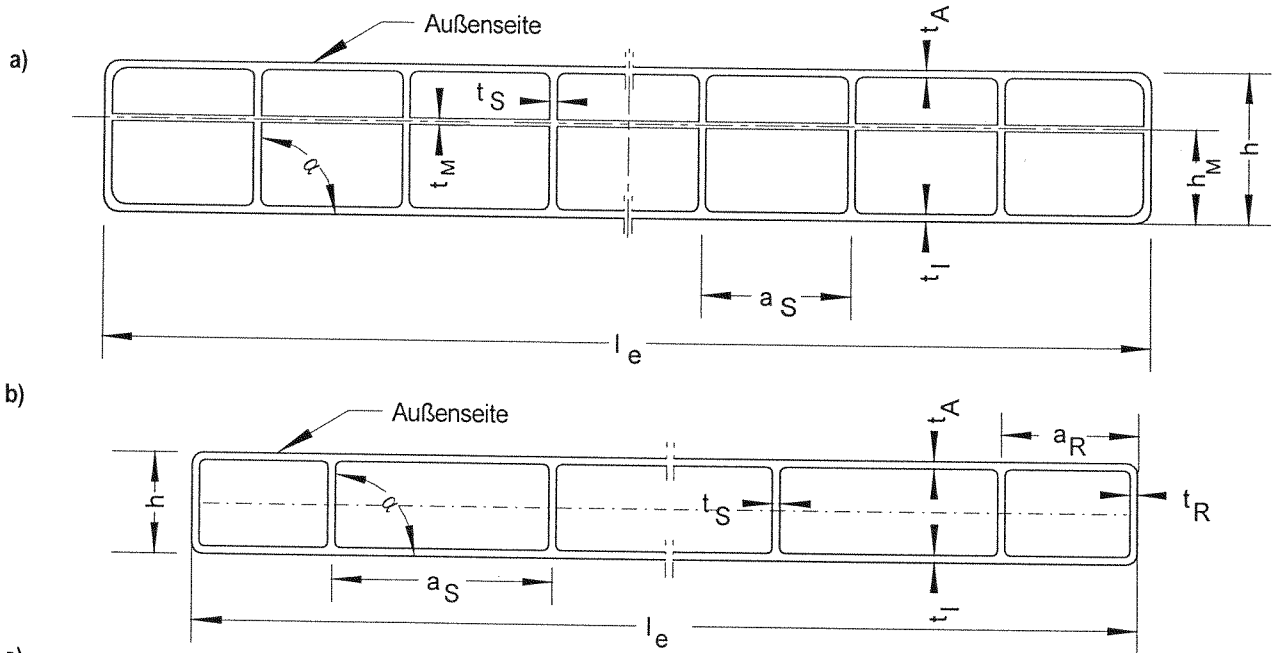

l_e mm	h mm	h_M mm	a_S mm	t_A mm	t_L mm	t_S mm	t_M mm	Flächengewicht kg/m ²	Abweichung $ \Delta\alpha $ von 90°	Durchbiegung $s_{0,1}$ mm
2099	16,25	10,95	17,0	0,76	0,64	0,59	0,29	2,68		
+6 -4	+0,25 -0,35	±0,70	+0,40	-0,11	-0,11	-0,16	-0,07	-0,11	≤6°	13,7

b) siehe Anlage 4.19

Tabelle 21.2 Zulässige Auflast p (aus Schnee) und abhebende Last p_s (aus Wind)
 in Abhängigkeit vom Krümmungsradius R

Höchst- radius $\frac{R}{(m)}$	System	Höchst- abstand $\frac{a_p}{(m)}$	Auflast $\frac{p}{(kN/m^2)}$	Abhebende Last $\frac{p_s}{(kN/m^2)}$
6,11	3 - Feld	0,702	2,49	1,49

Krümmungsradius R : siehe Anlage 1
 kleinster zulässiger Radius $R = 2,40$ m



<p>LAMILUX Heinrich Strunz GmbH Zehstraße 2 95111 Rehau</p>	<p>Lamilux Lichtband Typ B Ci PC 16 / PC 4 Abmessungen / Flächengewicht Höchstwert der Durchbiegung Zulässige Lasten</p>	<p>Anlage 4.21 zur allgemeinen bauaufsichtlichen Zulassung Nr. Z-10.1-387 vom 6. September 2005</p>
---	---	---

Platten : a) HKP PC perfekt FR1 16

b) Molanex HKP PC Perfekt 4 mm

Hersteller : Anhaltinische Chemische Fabriken GmbH

Anhaltinische Chemische Fabriken GmbH

Formmasse : ISO 7391 - PC, EL, 61 - 05 - 9

ISO 7391 - PC, EL, 61 - 05 - 9

Tabelle 22.1 Abmessungen und Flächengewicht der Stegplatten
Höchstwert der Durchbiegung nach 0,1 h Belastungsdauer

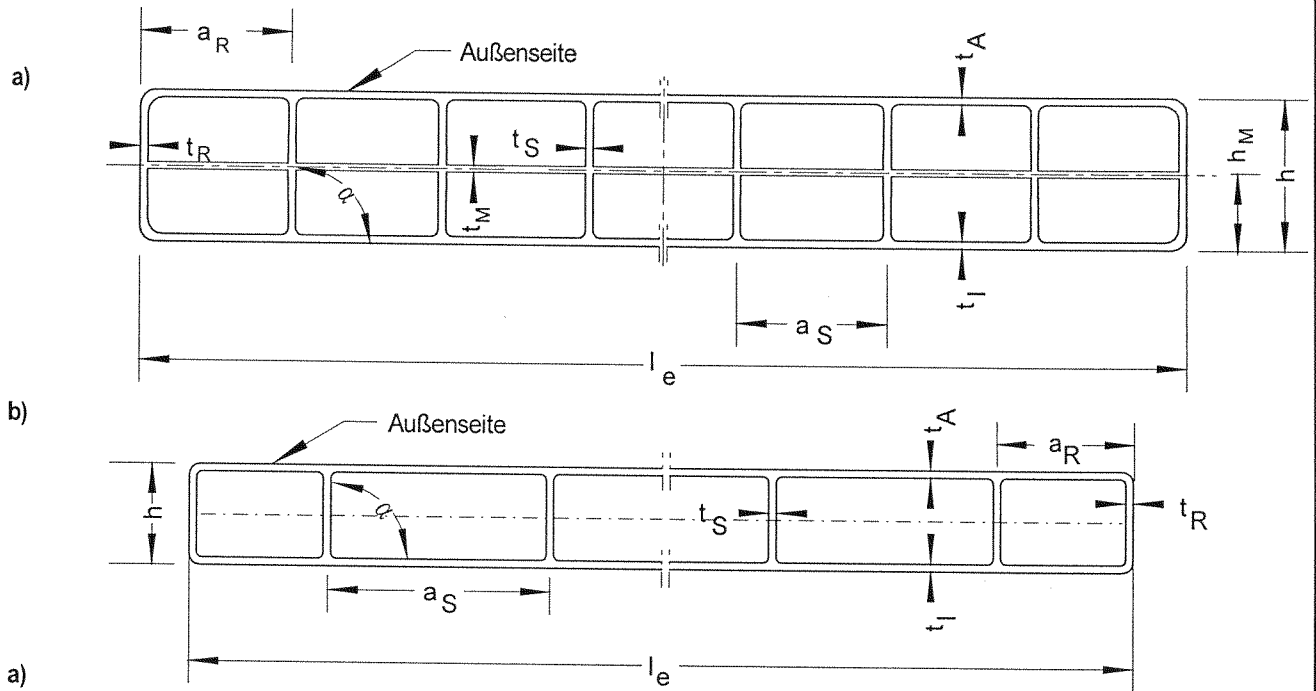

l_e mm	h mm	h_M mm	a_S mm	a_R mm	t_A mm	t_I mm	t_S mm	t_M mm	t_R mm	Flächengewicht kg/m ²	Abweichung $ \Delta\alpha $ von 90°	Durchbiegung $s_{0,1}$ mm
2099	16,20	8,15	15,80	16,00	0,68	0,71	0,62	0,30	0,51	2,72		
+2 -1	+0,30 -0,05	± 0,15	+0,10	+1,75	-0,05	-0,06	-0,10	-0,02	-0,04	-0,02	≤ 2°	8,1

b) siehe Anlage 4.19

Tabelle 22.2 Zulässige Auflast p (aus Schnee) und abhebende Last p_s (aus Wind)
in Abhängigkeit vom Krümmungsradius R

Höchst- radius $\frac{R}{(m)}$	System	Höchst- abstand $\frac{a_p}{(m)}$	Auflast $\frac{p}{(kN/m^2)}$	Abhebende Last $\frac{p_s}{(kN/m^2)}$
6,11	3 - Feld	0,702	2,86	1,71

Krümmungsradius R : siehe Anlage 1
kleinster zulässiger Radius $R = 2,40$ m



LAMILUX
Heinrich Strunz GmbH

Zehstraße 2

95111 Rehau

Lamilux Lichtband
Typ B Ci PC 16 / PC 4

Abmessungen / Flächengewicht
Höchstwert der Durchbiegung
Zulässige Lasten

Anlage 4.22

zur allgemeinen bauaufsichtlichen

Zulassung Nr. Z-10.1-387

vom 6. September 2005

Platten : a) Macrolux Longlife PC 16-3/ 2800 b) Molanex HKP PC Perfekt 4 mm
 Hersteller : Estrusione Materiali Plastici S.A. Anhaltinische Chemische Fabriken (ACF) GmbH
 Formmasse : ISO 7391 - PC, EL, 61 - 03 - 9 ISO 7391 - PC, EL, 61 - 05 - 9

Tabelle 23.1 Abmessungen und Flächengewicht der Stegplatten
 Höchstwert der Durchbiegung nach 0,1 h Belastungsdauer

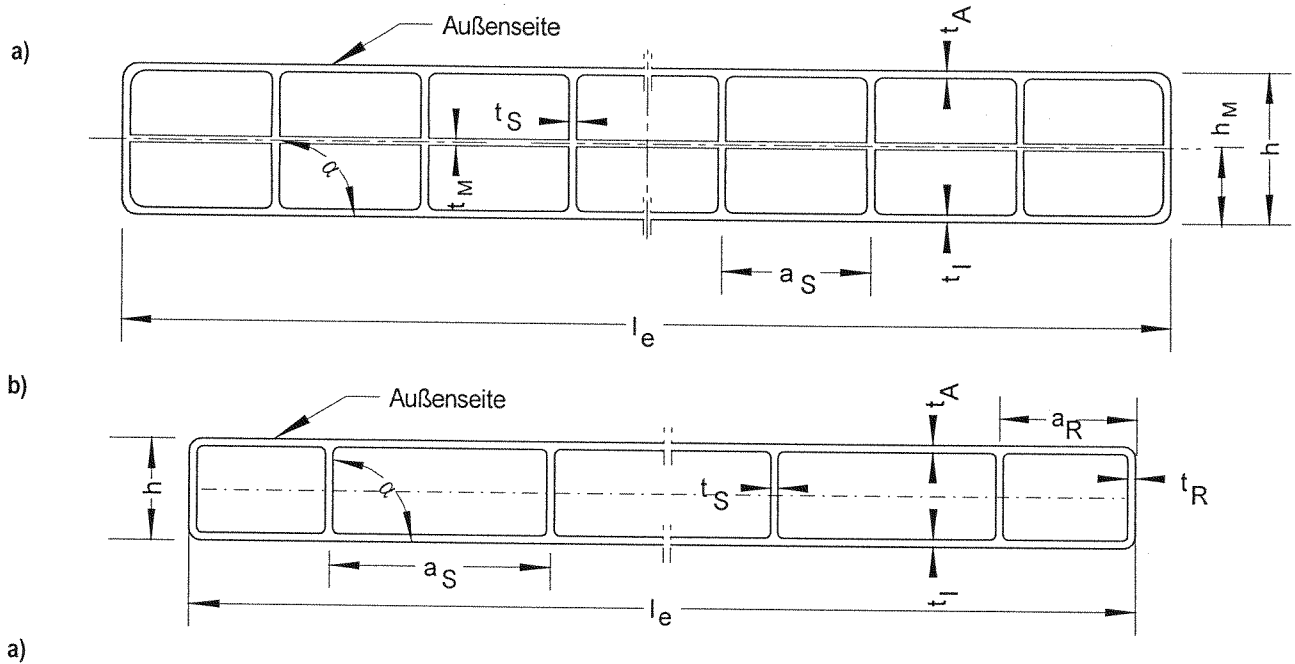

l_e mm	h mm	h_M mm	a_S mm	t_A mm	t_I mm	t_S mm	t_M mm	Flächengewicht kg/m ²	Abweichung $ \Delta\alpha $ von 90°	Durchbiegung $s_{0,1}$ mm
2103	16,3	8,6	20,05	0,75	0,81	0,63	0,18	2,76	$\leq 3^\circ$	10,3
± 3	$+0,3$ $-0,2$	$\pm 0,4$	$+ 0,15$	$- 0,06$	$- 0,06$	$- 0,05$	$- 0,01$	$- 0,11$		

b) siehe Anlage 4.19

Tabelle 23.2 Zulässige Auflast p (aus Schnee) und abhebende Last p_s (aus Wind)
 in Abhängigkeit vom Krümmungsradius R

Höchst- radius $\frac{R}{(m)}$	System	Höchst- abstand $\frac{a_p}{(m)}$	Auflast $\frac{p}{(kN/m^2)}$	Abhebende Last $\frac{p_s}{(kN/m^2)}$
6,11	3 - Feld	0,702	2,86	1,71

Krümmungsradius R : siehe Anlage 1
 kleinster zulässiger Radius $R = 2,40$ m



<p>LAMILUX Heinrich Strunz GmbH</p> <p>Zehstraße 2</p> <p>95111 Rehau</p>	<p>Lamilux Lichtband Typ B Ci PC 16 / PC 4</p> <p>Abmessungen / Flächengewicht Höchstwert der Durchbiegung Zulässige Lasten</p>	<p>Anlage 4.23</p> <p>zur allgemeinen bauaufsichtlichen Zulassung Nr. Z-10.1-387</p> <p>vom 6. September 2005</p>
---	---	---

Platten : a) Lexan Thermoclear LTC 16 3TS DR 2800 b) Molanex HKP PC Perfekt 4 mm
 Hersteller : General Electric Plastics BV Anhaltinische Chemische Fabriken GmbH
 Formmasse : ISO 7391 - PC, EL, 61 - 05 - 9 ISO 7391 - PC, EL, 61 - 05 - 9

Tabelle 24.1 Abmessungen und Flächengewicht der Stegplatten
 Höchstwert der Durchbiegung nach 0,1 h Belastungsdauer

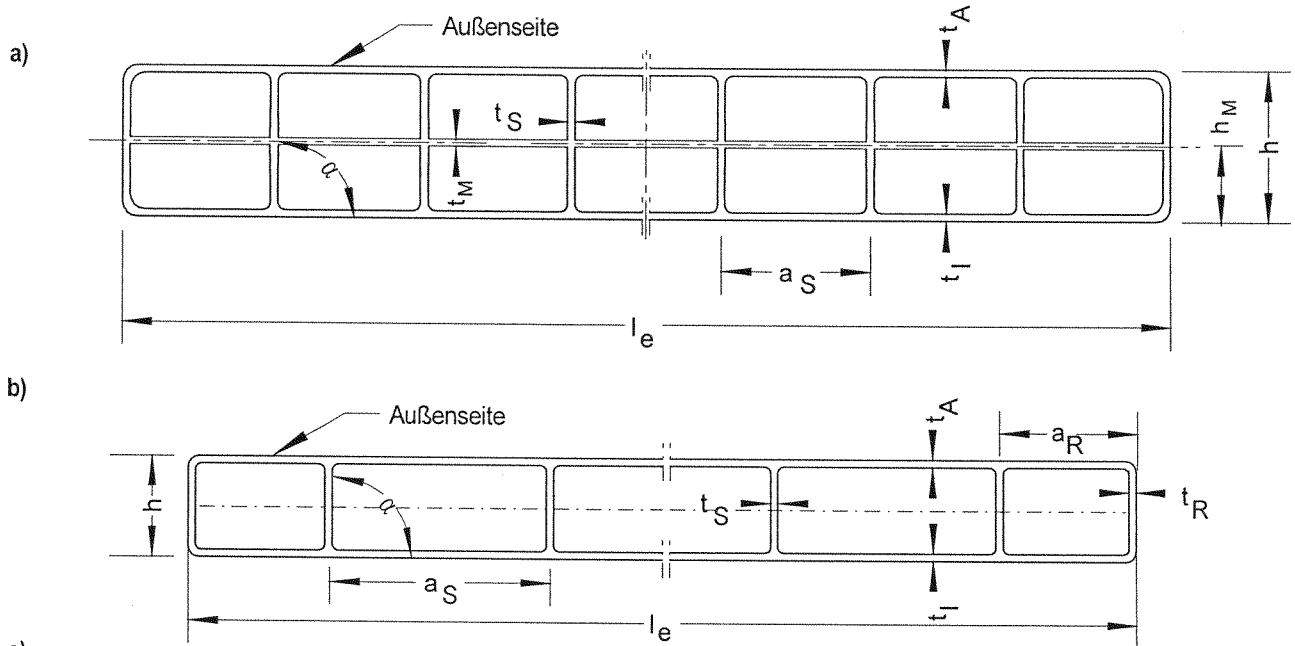

l_e mm	h mm	h_M mm	a_S mm	t_A mm	t_I mm	t_S mm	t_M mm	Flächengewicht kg/m ²	Abweichung $\Delta\alpha$ von 90°	Durchbiegung $s_{0,1}$ mm
2100	16,1	7,3	19,9	0,81	0,73	0,52	0,19	2,77		
+5 -2	+0,4 -0,3	± 0,4	+ 0,45	- 0,05	- 0,05	- 0,06	- 0,03	- 0,04	≤ 5°	12,8

b) siehe Anlage 4.19

Tabelle 24.2 Zulässige Auflast p (aus Schnee) und abhebende Last p_s (aus Wind) in Abhängigkeit vom Krümmungsradius R

Höchst-radius $\frac{R}{(m)}$	System	Höchst-abstand $\frac{a_p}{(m)}$	Auflast $\frac{p}{(kN/m^2)}$	Abhebende Last $\frac{p_s}{(kN/m^2)}$
6,11	3 - Feld	0,702	2,49	1,49

Krümmungsradius R : siehe Anlage 1
 kleinster zulässiger Radius $R = 2,40$ m



LAMILUX
 Heinrich Strunz GmbH
 Zehstraße 2
 95111 Rehau

Lamilux Lichtband
 Typ B Ci PC 16 / PC 4
 Abmessungen / Flächengewicht
 Höchstwert der Durchbiegung
 Zulässige Lasten

Anlage 4.24
 zur allgemeinen bauaufsichtlichen
 Zulassung Nr. Z-10.1-387
 vom 6. September 2005

Platten : a) BARLO SPC 16 PCA 3P 2700 b) Molanex HKP PC Perfekt 4 mm
 Hersteller : BARLO PLASTICS FRANCE S.A. Anhaltinische Chemische Fabriken (ACF) GmbH
 Formmasse : ISO 7391 - PC, EL, 61 - 05 - 9 ISO 7391 - PC, EL, 61 - 05 - 9

Tabelle 25.1 Abmessungen und Flächengewicht der Stegplatten
 Höchstwert der Durchbiegung nach 0,1 h Belastungsdauer

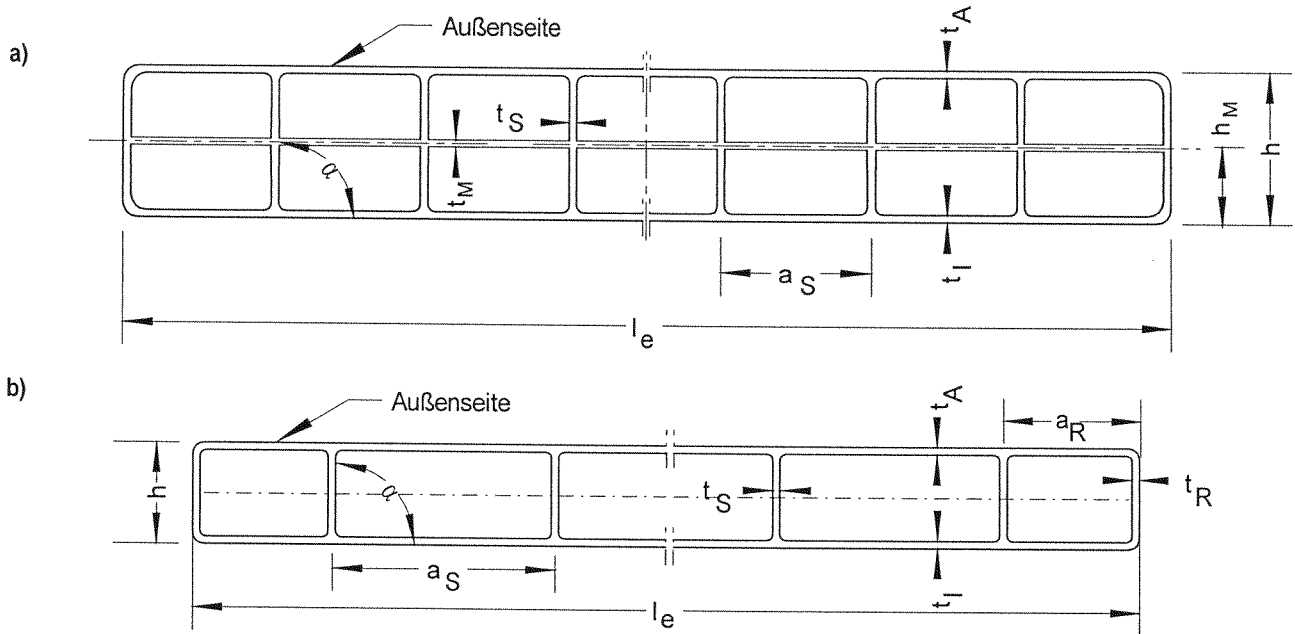

l_e mm	h mm	h_M mm	a_S mm	t_A mm	t_l mm	t_S mm	t_M mm	Flächengewicht kg/m ²	Abweichung $ \Delta\alpha $ von 90°	Durchbiegung $s_{0,1}$ mm
2101	15,9	7,65	19,75	0,71	0,71	0,50	0,20	2,74	$\leq 3^\circ$	12,3
+4 -2	+0,6 -0,1	$\pm 0,2$	+0,5	-0,04	-0,04	-0,07	-0,02	-0,1		

b) siehe Anlage 4.19

Tabelle 25.2 Zulässige Auflast p (aus Schnee) und abhebende Last p_s (aus Wind)
 in Abhängigkeit vom Krümmungsradius R

Höchst-radius $\frac{R}{(m)}$	System	Höchst-abstand $\frac{a_p}{(m)}$	Auflast $\frac{p}{(kN/m^2)}$	Abhebende Last $\frac{p_s}{(kN/m^2)}$
6,11	3 - Feld	0,702	2,60	1,55

Krümmungsradius R : siehe Anlage 1
 kleinster zulässiger Radius $R = 2,40$ m



<p>LAMILUX Heinrich Strunz GmbH Zehstraße 2 95111 Rehau</p>	<p>Lamilux Lichtband Typ B Ci PC 16 / PC 4 Abmessungen / Flächengewicht Höchstwert der Durchbiegung Zulässige Lasten</p>	<p>Anlage 4.25 zur allgemeinen bauaufsichtlichen Zulassung Nr. Z-10.1-387 vom 6. September 2005</p>
---	---	--

Zeitstandbiegeversuch in Anlehnung an DIN EN ISO 899-2

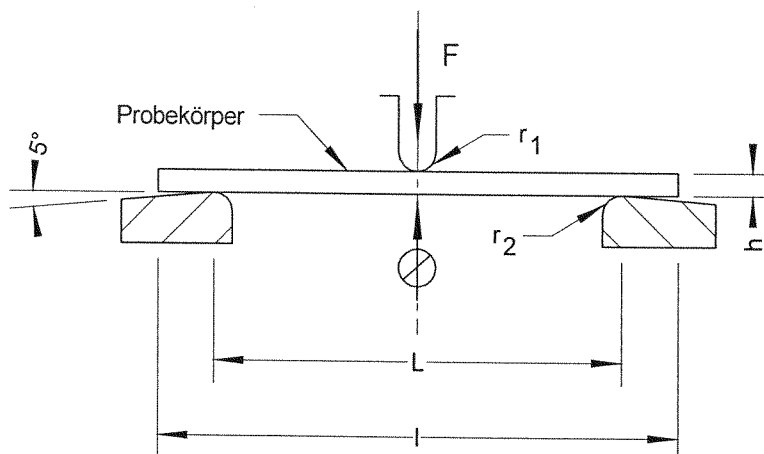

Prüfbedingungen :

- Normalklima DIN EN ISO 291 - 23/50, Klasse 2
- Plattenaußenseite in Druckzone
- Probekörperdicke : Plattendicke h mm
- Probekörperbreite : $b = 80$ mm
- Probekörperlänge : $l =$ s. Tabelle 22 mm
(senkrecht zu den Stegen)
- Auflagerabstand : $L =$ s. Tabelle 22 mm
- Radien : $r_1 = (5 \pm 0,1)$ mm
- : $r_2 = (5 \pm 0,1)$ mm
- Prüfkraft : $F =$ s. Tabelle 22 N

Anforderung :

Höchstwert der Durchbiegung $s_{0,1}$ nach 0,1 h Belastungsdauer :

siehe Anlage 4

Tabelle 2

Stegplatten nach Anlage	l	L	F
4.1 bis 4.18 4.19 a) bis 4.25 a)	500	400	20
4.19 b) bis 4.25 b)	310	160	5



13

LAMILUX
Heinrich Strunz GmbH

Zehstraße 2

95111 Rehau

Lamilux Lichtband
Typ B Ci
Zeitstandbiegeversuch

Anlage 5

zur allgemeinen bauaufsichtlichen

Zulassung Nr. Z-10.1-387

vom 6. September 2005