

DEUTSCHES INSTITUT FÜR BAUTECHNIK

Anstalt des öffentlichen Rechts

10829 Berlin, 25. August 2005
Kolonnenstraße 30 L
Telefon: 030 78730-407
Telefax: 030 78730-320
GeschZ.: IV 36.1-1.19.17-244/05

Bescheid

über
die Änderung
der allgemeinen bauaufsichtlichen Zulassung vom 5. Januar 2005

Zulassungsnummer:

Z-19.17-307

Antragsteller:

Promat GmbH
Scheifenkamp 16
40878 Ratingen

Zulassungsgegenstand:

Rohrabschottung "PROMASTOP-Brandschutzmanschette"
der Feuerwiderstandsklasse R 90 nach DIN 4102-11

Geltungsdauer bis:

31. Januar 2010

Dieser Bescheid ändert die allgemeine bauaufsichtliche Zulassung Nr. Z-19.17-307 vom 5. Januar 2005. Dieser Bescheid umfasst eine Seite und eine Anlage. Er gilt nur in Verbindung mit der oben genannten allgemeinen bauaufsichtlichen Zulassung und darf nur zusammen mit dieser verwendet werden.

Die Besonderen Bestimmungen der allgemeinen bauaufsichtlichen Zulassung werden wie folgt geändert.

Die Anlage 3 der allgemeinen bauaufsichtlichen Zulassung wird ersetzt durch die Anlage Ä1 dieses Bescheids.

Bolze

Beglaubigt



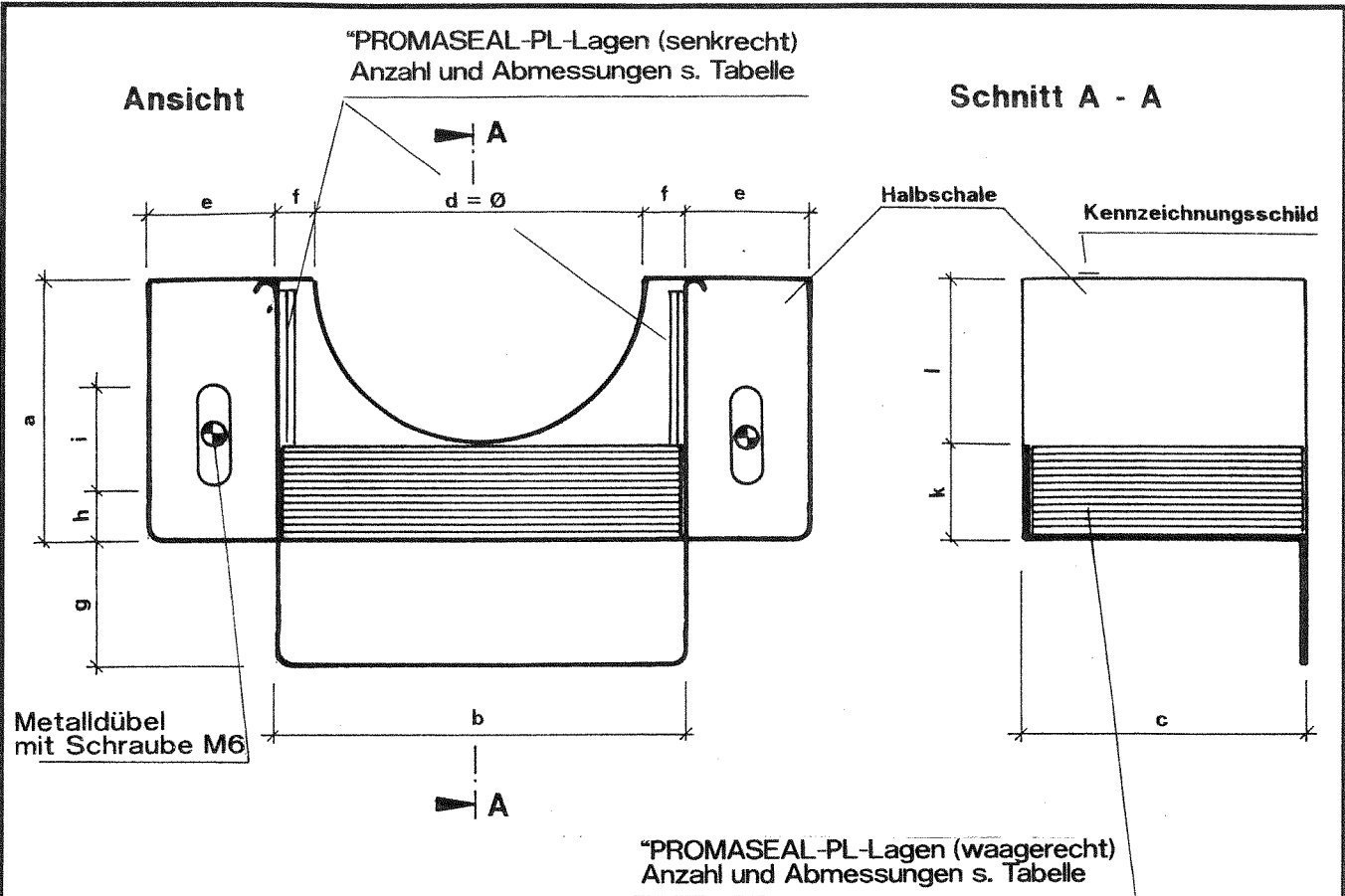

Rohrø ÷ in mm	32+40	50	63	75	90
Maße in mm					
a	41	41	50,5	59	69
b	66	66	79	91	106
c	50	50	55	60	75
d=ø	52	52	65	77	92
e	24	24	24	24	24
f	7	7	7	7	7
g	24	24	24	24	24
h	9	9	14,5	21,5	25
i	20	20	20	20	20
k	15	15	18	20,5	23
l	26	26	32,5	38,5	46
"PROMASEAL-PL"-Lagen (waagrecht)					
Anzahl	5	5	6	7	8
Länge x Breite	61x48	61x48	75x53	87x58	102x73
"PROMASEAL-PL"-Lagen (senkrecht)					
Anzahl	2	2	-	-	-
Länge x Breite	47x25	47x25	-	-	-



Bei den Maßangaben ist die Blechdicke d=1mm nicht berücksichtigt

Maße in mm

Rohrabschottung "PROMASTOP® - Brandschutzmanschette" der Feuerwiderstandsklasse R90 nach DIN 4102
- Abmessungen der Manschetten für Rohre mit Außendurchmesser von 32 - 90 mm -

Anlage Ä1
zum Änderungsbescheid vom 25.08.2005 zur Zulassung Nr. Z-19.17-307 vom 05.01.2005