

# DEUTSCHES INSTITUT FÜR BAUTECHNIK

Anstalt des öffentlichen Rechts

10829 Berlin, 8. August 2006  
Kolonnenstraße 30 L  
Telefon: 030 78730-312  
Telefax: 030 78730-320  
GeschZ.: I 19-1.1.1-19/06

## Allgemeine bauaufsichtliche Zulassung

**Zulassungsnummer:**

Z-1.1-27

**Antragsteller:**

H.E.S. Hennigsdorfer Elektrostahlwerke GmbH  
Wolfgang-Küntscher-Straße 18  
16761 Hennigsdorf

**Zulassungsgegenstand:**

Betonstabstahl BSt 500 S (B) mit Schrägrippen  
warmgewalzt und aus der Walzhitze wärmebehandelt  
Nenndurchmesser: 40 mm

**Geltungsdauer bis:**

31. Mai 2008

Der oben genannte Zulassungsgegenstand wird hiermit allgemein bauaufsichtlich zugelassen. \*  
Diese allgemeine bauaufsichtliche Zulassung umfasst sieben Seiten und sechs Anlagen.



\* Diese allgemeine bauaufsichtliche Zulassung ersetzt die allgemeine bauaufsichtliche Zulassung vom 28. April 1998, ergänzt durch Bescheid vom 11. August 1999 und verlängert durch Bescheid vom 20. Mai 2003.

## I. ALLGEMEINE BESTIMMUNGEN

- 1 Mit der allgemeinen bauaufsichtlichen Zulassung ist die Verwendbarkeit bzw. Anwendbarkeit des Zulassungsgegenstandes im Sinne der Landesbauordnungen nachgewiesen.
- 2 Die allgemeine bauaufsichtliche Zulassung ersetzt nicht die für die Durchführung von Bauvorhaben gesetzlich vorgeschriebenen Genehmigungen, Zustimmungen und Bescheinigungen.
- 3 Die allgemeine bauaufsichtliche Zulassung wird unbeschadet der Rechte Dritter, insbesondere privater Schutzrechte, erteilt.
- 4 Hersteller und Vertreiber des Zulassungsgegenstandes haben, unbeschadet weiter gehender Regelungen in den "Besonderen Bestimmungen", dem Verwender bzw. Anwender des Zulassungsgegenstandes Kopien der allgemeinen bauaufsichtlichen Zulassung zur Verfügung zu stellen und darauf hinzuweisen, dass die allgemeine bauaufsichtliche Zulassung an der Verwendungsstelle vorliegen muss. Auf Anforderung sind den beteiligten Behörden Kopien der allgemeinen bauaufsichtlichen Zulassung zur Verfügung zu stellen.
- 5 Die allgemeine bauaufsichtliche Zulassung darf nur vollständig vervielfältigt werden. Eine auszugsweise Veröffentlichung bedarf der Zustimmung des Deutschen Instituts für Bautechnik. Texte und Zeichnungen von Werbeschriften dürfen der allgemeinen bauaufsichtlichen Zulassung nicht widersprechen. Übersetzungen der allgemeinen bauaufsichtlichen Zulassung müssen den Hinweis "Vom Deutschen Institut für Bautechnik nicht geprüfte Übersetzung der deutschen Originalfassung" enthalten.
- 6 Die allgemeine bauaufsichtliche Zulassung wird widerruflich erteilt. Die Bestimmungen der allgemeinen bauaufsichtlichen Zulassung können nachträglich ergänzt und geändert werden, insbesondere, wenn neue technische Erkenntnisse dies erfordern.



## II. BESONDERE BESTIMMUNGEN

### 1 Zulassungsgegenstand und Anwendungsbereich

#### 1.1 Zulassungsgegenstand

- (1) Gegenstand der Zulassung ist warmgewalzter und aus der Walzhitze wärmebehandelter Betonstabstahl BSt 500 S mit Schrägrippen.
- (2) Der Querschnitt ist etwa kreisförmig. Der Nenndurchmesser beträgt 40 mm.
- (3) Die Staboberfläche ist mit zwei Reihen schräg angeordneter Rippen versehen, die auf einer Seite parallel und auf der anderen Seite mit wechselnder Neigung verlaufen (siehe Anlage 1).

#### 1.2 Anwendungsbereich

Der gerippte Betonstabstahl BSt 500 S mit  $d_s = 40$  mm darf zur Bewehrung von Stahlbeton nach DIN 1045-1:2001-07 unter den gleichen Bedingungen verwendet werden, wie sie für BSt 500 S festgelegt sind, sofern in dieser Zulassung nichts anderes geregelt ist.

Der gerippte Betonstabstahl darf nur in Beton der Festigkeitsklassen C20/25 bis C60/75 eingesetzt werden. Für den Einsatz in Leichtbetonen ist diese Bewehrung nicht zugelassen.

Der Betonstabstahl kann als hochduktiler Betonstahl [BSt 500 S (B)] nach DIN 1045-1, Tabelle 11 eingestuft werden.

### 2 Bestimmungen für das Bauprodukt

#### 2.1 Eigenschaften und Zusammensetzung

##### 2.1.1 Oberflächengestaltung und Querschnitt

- (1) Die Rippengeometrie, der Nennquerschnitt und das Nenngewicht müssen den Angaben in Anlage 1 entsprechen.
- (2) Die 5%-Quantile der Querschnittsfläche aller Stäbe eines Fertigungsloses muss mindestens dem 0,96fachen des Nennquerschnitts entsprechen.
- (3) Die Ermittlung des Querschnitts erfolgt durch Wägung und Volumenbestimmung der Proben, wobei als Dichte  $7,85 \text{ g/cm}^3$  anzunehmen ist.

##### 2.1.2 Mechanisch-technologische Eigenschaften

Die in Anlage 2 festgelegten Anforderungen an die mechanisch-technologischen Eigenschaften sind zu erfüllen.

##### 2.1.3 Chemische Zusammensetzung

- (1) Die in DIN 488-1:1984-09 festgelegten Bestimmungen für BSt 500 S sind einzuhalten.
- (2) Die für die Fertigung verwendeten chemischen Grenzwerte sind bei der fremdüberwachenden Stelle (siehe 2.3.3) und beim Deutschen Institut für Bautechnik hinterlegt.

#### 2.2 Herstellung und Kennzeichnung

##### 2.2.1 Herstellung

- (1) Das Ausgangsmaterial muss die Anforderungen des Abschnitts 2.1.3 erfüllen.
- (2) Der Betonstabstahl ist in technisch gerader Form zu fertigen.



## 2.2.2 Kennzeichnung

(1) Der Zulassungsgegenstand muss mit dem Werkkennzeichen der Produktionsstätte versehen sein, in der er gefertigt wird.

(2) Das Werkkennzeichen besteht aus einer Land- und einer Werknummer, die auf der gerippten Staboberfläche so auszubilden sind, wie dies in DIN 488-1:1984-09, Abschnitt 6.2.2 festgelegt und graphisch dargestellt ist.

(3) Der Lieferschein des Bauprodukts muss die Angaben nach DIN 488-1:1984-09, Abschnitt 7.1 enthalten und vom Hersteller mit dem Übereinstimmungszeichen (Ü-Zeichen) nach den Übereinstimmungszeichen-Verordnungen der Länder gekennzeichnet werden. Die Kennzeichnung darf nur erfolgen, wenn die Voraussetzungen nach Abschnitt 2.3 erfüllt sind.

(4) Jede Versandeinheit muss mit einem witterungsfesten Schild versehen sein, auf dem Herstellwerk, Schmelznummer, Zulassungsnummer, Betonstahlsorte sowie das Übereinstimmungszeichen dauerhaft aufgebracht sind.

## 2.3 Übereinstimmungsnachweis

### 2.3.1 Allgemeines

(1) Die Bestätigung der Übereinstimmung des Bauprodukts mit den Bestimmungen dieser allgemeinen bauaufsichtlichen Zulassung muss für jedes Herstellwerk mit einem Übereinstimmungszertifikat auf der Grundlage einer werkseigenen Produktionskontrolle und einer regelmäßigen Fremdüberwachung einschließlich einer Erstprüfung des Bauprodukts nach Maßgabe der folgenden Bestimmungen erfolgen.

(2) Für die Erteilung des Übereinstimmungszertifikats und die Fremdüberwachung einschließlich der dabei durchzuführenden Produktprüfungen hat der Hersteller des Bauprodukts eine hierfür anerkannte Zertifizierungsstelle sowie eine hierfür anerkannte Überwachungsstelle einzuschalten.

### 2.3.2 Werkseigene Produktionskontrolle

(1) In jedem Herstellwerk ist eine werkseigene Produktionskontrolle einzurichten und durchzuführen. Unter werkseigener Produktionskontrolle wird die vom Hersteller vorzunehmende kontinuierliche Produktionskontrolle verstanden, mit der dieser sicherstellt, dass die von ihm hergestellten Bauprodukte den Bestimmungen dieser allgemeinen bauaufsichtlichen Zulassung entsprechen.

(2) Der Prüfumfang der werkseigenen Produktionskontrolle ist in DIN 488-6:1986-06 für Betonstabstahl BSt 500 S festgelegt. Die jeweiligen Anforderungen ergeben sich aus DIN 1045-1, Abschnitt 9.2.2.

(3) Die Ergebnisse der werkseigenen Produktionskontrolle sind aufzuzeichnen und auszuwerten. Die Aufzeichnungen müssen mindestens folgende Angaben enthalten:

- Bezeichnung des Bauprodukts bzw. des Ausgangsmaterials und der Bestandteile
- Art der Kontrolle oder Prüfung
- Datum der Herstellung und der Prüfung des Bauprodukts bzw. des Ausgangsmaterials oder der Bestandteile
- Ergebnis der Kontrollen und Prüfungen und Vergleich mit den Anforderungen
- Unterschrift des für die werkseigene Produktionskontrolle Verantwortlichen.

(4) Die Aufzeichnungen sind mindestens fünf Jahre aufzubewahren und der für die Fremdüberwachung eingeschalteten Überwachungsstelle vorzulegen. Sie sind dem Deutschen Institut für Bautechnik und der zuständigen obersten Bauaufsichtsbehörde auf Verlangen vorzulegen.



(5) Bei ungenügendem Prüfergebnis sind vom Hersteller unverzüglich die erforderlichen Maßnahmen zur Abstellung des Mangels zu treffen. Bauprodukte, die den Anforderungen nicht entsprechen, sind so zu handhaben, dass Verwechslungen mit übereinstimmenden Bauprodukten ausgeschlossen werden. Nach Abstellung des Mangels ist - soweit technisch möglich und zum Nachweis der Mängelbeseitigung erforderlich - die betreffende Prüfung unverzüglich zu wiederholen.

### 2.3.3 Fremdüberwachung

(1) In jedem Herstellwerk ist die werkseigene Produktionskontrolle durch eine Fremdüberwachung gemäß DIN 488-6:1986-06 zu überprüfen.

(2) Im Rahmen der Fremdüberwachung sind Proben für Stichprobenprüfungen zu entnehmen. Die Probenahme und Prüfungen obliegen jeweils der anerkannten Überwachungsstelle.

(3) Die Ergebnisse der Zertifizierung und Fremdüberwachung sind mindestens fünf Jahre aufzubewahren. Sie sind von der Zertifizierungsstelle bzw. der Überwachungsstelle dem Deutschen Institut für Bautechnik und der zuständigen obersten Bauaufsichtsbehörde auf Verlangen vorzulegen.

## 3 Bestimmungen für Entwurf und Bemessung

Es gilt DIN 1045-1:2001-07, falls im Folgenden nichts anderes bestimmt wird.

### 3.1 Entwurf

#### 3.1.1 Allgemeines

Es gilt Abschnitt 1.2.

#### 3.1.2 Bauteillagerung

Die mit BSt 500 S  $d_s = 40$  mm bewehrten Bauteile müssen nach DIN 1045-1, Abschnitt 7.3.1(7) und 10.3.2 direkt gelagert sein. Somit muss die Auflagerkraft normal zum unteren Bauteilrand mit Druckspannungen eingetragen werden.

#### 3.1.3 Nicht vorwiegend ruhende Belastung

Der Kennwert der Ermüdungsfestigkeit bei einer Lastwechselzahl von  $2 \cdot 10^6$  beträgt  $135 \text{ N/mm}^2$ .

### 3.2 Bemessung

#### 3.2.1 Bemessung auf Druck

Eine einwandfreie Krafteinleitung in die beiden Werkstoffe Beton und Stahl ist durch konstruktive Maßnahmen gemäß Abschnitt 4.6 sicherzustellen.

#### 3.2.2 Bemessung für Querkraft und Torsion

Beim Nachweis der Querkrafttragfähigkeit nach DIN 1045-1, Abschnitt 10.3.3 und der Torsionstragfähigkeit nach DIN 1045-1, Abschnitt 10.4 ist der Bemessungswert der Querkrafttragfähigkeit  $V_{Rd,ct}$  mit dem Faktor 0,9 zu multiplizieren.

## 4 Bestimmungen für die Ausführung

### 4.1 Stababstände und Betondeckung

Es gelten DIN 1045-1, Abschnitte 12.2 und 12.9 mit  $d_{sv} = d_s = 40$  mm.

### 4.2 Biegerollendurchmesser

BSt 500 S  $d_s = 40$  mm darf als gerader und kreisförmig gekrümmter Stab verwendet werden; dabei gelten DIN 1045-1, Tabelle 23 und 24 sinngemäß. Es ist ein Biegerollendurchmesser  $d_{br}$  von mindestens 100 cm einzuhalten.



### 4.3 Verankerung

(1) Die nachstehenden Bestimmungen gelten sowohl für die Verankerung von Druck- als auch von Zugstäben. Die Verankerung kann erfolgen durch

- a) gerade Stabenden
- b) gerade Stabenden und Ankerkörper.

(2) Einzelheiten zur Anordnung der Verankerungen sind für biegebeanspruchte Bauteile Abschnitt 4.5 und für druckbeanspruchte Bauteile Abschnitt 4.6 zu entnehmen.

### 4.4 Stöße

(1) Im Regelfall dürfen Stöße nur mittels Schraubmuffen oder als geschweißte Stöße ausgeführt werden. Die Muffenstöße bedürfen einer allgemeinen bauaufsichtlichen Zulassung, die u.a. Achs-, Randabstände und zulässige Beanspruchung regelt.

(2) Für die Anzahl der in einem Schnitt gestoßenen Stäbe gilt die Bedingung  $n \leq 0,50 \cdot n_m \cdot A_{S,erf}/A_{S,vorh}$ .

Hierin ist  $n_m$  die im Bereich des zugehörigen Stütz- bzw. Feldmoments vorhandene Stabanzahl.

(3) Die Stöße gelten als längsversetzt, wenn der Längsabstand der Stoßmitten mindestens  $1,5 \cdot \ell_s$  beträgt.

### 4.5 Bewehrungsführung in biegebeanspruchten Bauteilen

#### 4.5.1 Längsbewehrung im Feldbereich

(1) Im Regelfall ist die Feldbewehrung bis über die Auflager zu führen und entsprechend DIN 1045-1, Abschnitt 13.1.1 und 13.2.2 unter Berücksichtigung von Abschnitt 4.3 zu verankern.

(2) In massigen Bauteilen mit  $b_o \geq 20 \cdot d_s$  darf die Bewehrung gestaffelt werden. Die Anzahl der in einem Schnitt endenden Stäbe ergibt sich aus der Zugkraftdeckung nach DIN 1045-1, Abschnitt 13.2.2. Als längsversetzt gelten Stabenden mit einem Abstand  $l_v \geq l_b/2$ . Es dürfen nur innenliegende Stäbe vor dem Auflager enden. Der über die Auflager zu führende Prozentsatz der Längsbewehrung muss DIN 1045-1 entsprechen.

#### 4.5.2 Längsbewehrung im Bereich von Krag- bzw. Stützmomenten

(1) Die zur Aufnahme von Stützmomenten angeordnete Bewehrung darf nur im Bereich von Betondruckspannungen verankert werden.

(2) Zur Verankerung gerader Stäbe ist das Maß  $l_b$  erforderlich. Die ersten endenden Stäbe müssen jedoch mindestens um das Maß  $d$  über den Nullpunkt der Zugkraftlinie hinausgeführt werden (Anlage 4, Bild 3). Für die Anzahl der in einem Schnitt endenden Stäbe gilt 4.6.1 (2). Als längsversetzt gelten Stabenden mit einem Abstand  $l_v \geq l_b$ .

#### 4.5.3 Bewehrung zur Verbundsicherung

##### 4.5.3.1 Platten mit und ohne rechnerisch erforderlicher Querkraftbewehrung

(1) Zur Verbundsicherung ist über die ganze Länge der Bewehrung mit Stäben  $d_s = 40$  mm eine Zusatzbewehrung anzuordnen und sowohl im Bereich positiver als auch negativer Momente derart in das Bauteilinnere zu verankern, dass jeweils maximal 3 Stäbe von einem Bügel umfasst werden (Anlage 5, Bild 4a). Der Bügelquerschnitt muss dabei  $A_{sbü} \geq 0,1 \cdot A_{sL}$  [cm<sup>2</sup>/m und Stab] und der Abstand  $a \leq 20$  cm sein.

Bei Bauteilen mit rechnerisch erforderlicher Querkraftbewehrung gilt diese Bedingung als eingehalten, wenn mindestens 50 % der erforderlichen Querkraftbewehrung in Form von Bügeln angeordnet wird.

(2) Liegt die nach DIN 1045-1 erforderliche Querkraftbewehrung ( $1/5 A_{sL}$ ) mindestens zu 50 % außen, wird der horizontale Anteil  $A_{sq} \geq 0,1 \cdot A_{sL}$  [cm<sup>2</sup>/m] der Bewehrung zur Verbundsicherung abgedeckt. Die Oberflächenbewehrung kann dabei angerechnet werden.



#### 4.5.3.2 Balken

(1) Zur Verbundsicherung (Aufnahme der Sprengkräfte) ist in Querrichtung eine zusätzliche Bewehrung von  $0,1 \cdot A_{sL}$  [cm<sup>2</sup>/m] über die gesamte Balkenlänge erforderlich. Diese muss die Zugbewehrung umschließen und im Balkensteg verankert werden. Die Querstäbe der Oberflächenbewehrung nach DIN 1045-1, Abschnitt 13.2.5 können dafür herangezogen werden. Andernfalls ist der infolge Querkraftbeanspruchung erforderliche Bügelquerschnitt so zu vergrößern, dass der horizontale Bügelanteil zusätzlich mindestens  $0,1 \cdot A_{sL}$  [cm<sup>2</sup>/m] beträgt.

(2) Jeder zweite Längsstab muss im Bereich sowohl positiver als auch negativer Momente von einem Bügelschenkel gehalten und in das Bauteilinnere verankert werden, wobei die Längsstäbe immer in den Bügelecken angeordnet werden müssen (Anlage 5, Bild 4b).

#### 4.5.3.3 Mehrlagige Bewehrung

(1) In plattenartigen Bauteilen mit mehrlagiger Bewehrung ist die erforderliche Querbewehrung ( $1/5 A_{sL}$ ) möglichst gleichmäßig zwischen den einzelnen Stablagen zu verteilen.

(2) Bei Balken und Platten mit mehrlagiger Bewehrung sind ab der 3. Lage die an den Stegseiten angeordneten Stäbe gegen ein seitliches Ausbrechen durch eine entsprechende Bewehrung zu sichern. Diese kann aus Steckbügeln bestehen, welche die Randstäbe von maximal 2 Lagen in das Bauteilinnere verankern. Der Querschnitt der Steckbügel muss mindestens  $0,18 \cdot A_{sL}$  [cm<sup>2</sup>/m] ( $A_{sL}$  = Querschnittsfläche eines Längsstabes), bezogen auf einen in das Bauteilinnere geführten Schenkel, betragen (siehe Anlage 5, Bild 4b).

#### 4.5.3.4 Druckstäbe in biegebeanspruchten Bauteilen

Rechnerisch erforderliche Druckstäbe müssen nach Abschnitt 4.6 verbügelt und verankert werden.

### 4.6 Bewehrung von Druckgliedern

Bei der Bewehrung von Druckgliedern gemäß DIN 1045-1, Abschnitt 3.1.19 sowie Abschnitte 13.5 bis 13.7 ist folgendes zu beachten (siehe Anlage 3, Bild 2):

(1) Die Stoßausbildung ist entsprechend Abschnitt 4.4 durchzuführen.

(2) Die Lasteintragung ist konstruktiv und ausführungstechnisch einwandfrei zu lösen. Darunter sind nicht nur die Endeintragungen, sondern auch die Zwischeneintragungen durchgehender Bewehrungsstäbe im Geschossbau zu verstehen. Bei Verbundverankerung sind die Spaltzugkräfte durch Bewehrung unter Berücksichtigung von Anlage 6, Bilder 5a und 5b aufzunehmen.

Zusätzlich ist durch betontechnische Maßnahmen das Absetzen des Betons unter den Ankerkörpern zu verhindern.

### 4.7 Schweißen

Für das Schweißen an der Bewehrung gilt DIN 4099:2003-08 mit der Auflage, dass stets vorgezogene Arbeitsproben nach DIN 4099-2:2003-08, Abschnitt 4.3.1 und 4.3.2 erforderlich sind, die an einer für die Überwachung von Betonstählen anerkannten Stelle geprüft werden müssen.

Dr.-Ing. Hartz

Beglaubigt



# Bild 1 : Formgebung

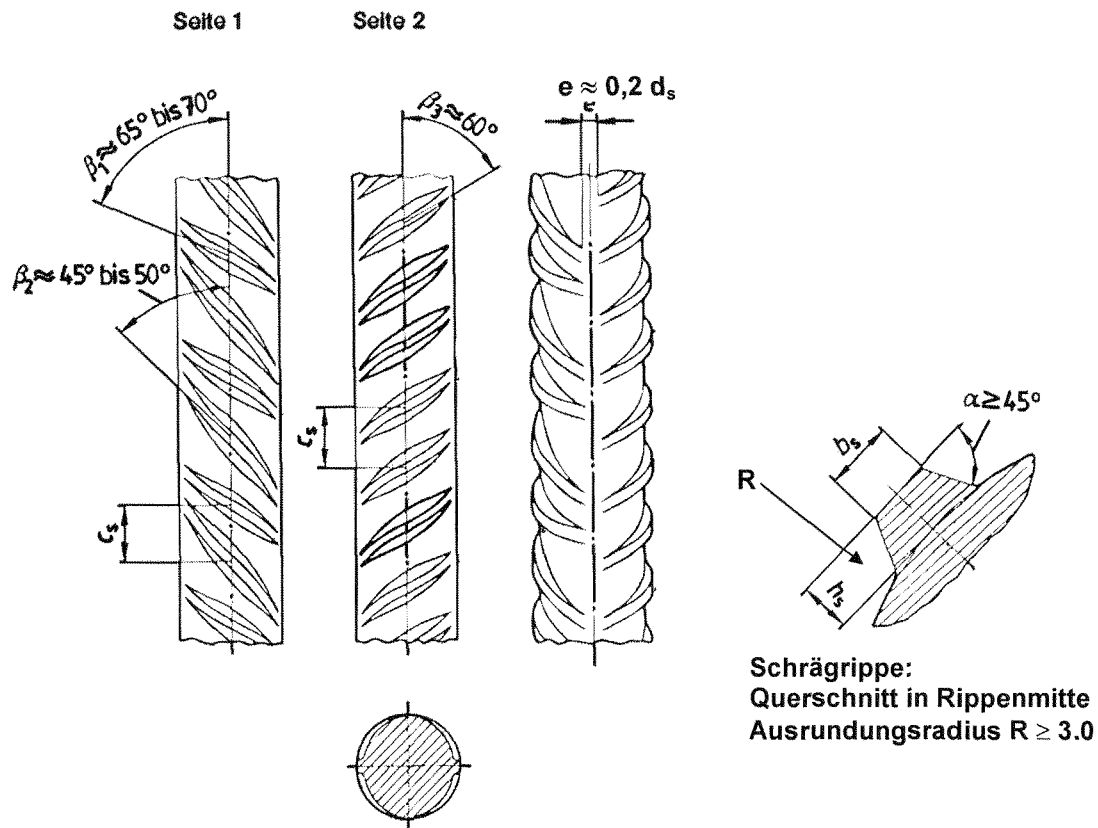

**Tabelle 1: Abmessungen, Gewicht und bezogene Rippenfläche**

1	2	3	Schrägrippen (Richtwerte)				9
Nenn- durch- messer	Nenn- quer- schnitts- fläche	Nenn- gewicht	Höhe		Kopf- breite	Mitten- abstand	bezogene Rippenfläche
$d_s$ [mm]	$A_s$ <sup>1)</sup> [cm <sup>2</sup> ]	$G$ <sup>2)</sup> [kg/m]	in der Mitte $h_s$ [mm]	in den ¼- Punkten $h_{sv}$ [mm]	$b_s$ <sup>3)</sup> [mm]	$c_s$ <sup>4)</sup> [mm]	$f_R$ <sup>5)</sup>
40	12,6	9,86	2,60	1,80	4,0	24,0	0,056

- 1) Es gilt DIN 488-1: 1984-09, Tabelle1, Zeile 14 und Fußnote 8
- 2) Errechnet mit einer Dichte von 7,85 [g/cm<sup>3</sup>]
- 3) Kopfbreiten in Rippenmitte  $\leq 0,2 d_s$  sind nicht zu beanstanden
- 4) Zulässige Abweichungen  $\pm 15\%$
- 5) Verhältnisgröße, Mindestwert



<b>H.E.S.</b> <b>Hennigsdorfer</b> <b>Elektrostahlwerke GmbH</b> Wolfgang-Küntscher-Straße 18 <b>16761 Hennigsdorf</b>	Betonstabstahl BSt 500 S (B) Nenndurchmesser: 40 mm Querschnittswerte und Rippengeometrie Bild 1 und Tabelle 1	<b>Anlage 1</b> zur allgemeinen bauaufsichtlichen Zulassung Nr. Z-1.1-27 vom 8. August 2006
--	--	--



**Tabelle 2: mechanisch – technologische Eigenschaften**

	Eigenschaften und Anforderungen		BSt 500 S (B)	Quantile p <sup>1)</sup> der Grundgesamtheit
1	Nenndurchmesser d <sub>s</sub>	[mm]	40	–
2	Streckgrenze R <sub>e</sub>	[Mpa]	500	5 %
3	Zugfestigkeit R <sub>m</sub>	[Mpa]	550	
4	Verhältnis R <sub>m</sub> /R <sub>e</sub>	–	≥ 1,08	10 %
5	Verhältnis R <sub>e (Ist)</sub> /R <sub>e (Nenn)</sub>	–	≤ 1,30	10 %
6	Kennwert der Ermüdungsfestigkeit von geraden, freien Stäben einer Lastwechselzahl von 2 • 10 <sup>6</sup>	[Mpa]	135	10 % <sup>2)</sup>
7	Dehnung bei Höchstkraft A <sub>gt</sub>	[%]	5	10 %
8	Unterschreitung der Nennquerschnittsfläche	[%]	4	5 %
9	Rückbiegeversuch mit Stab d <sub>s</sub> = 40 mm	–	Biegen um Dorn mit Ø = 10 • d <sub>s</sub>	1 %
10	Schweißprozesse <sup>3)</sup>	–	23 <sup>4)</sup> , 24, 111, 135	–

<sup>1)</sup> Quantile für eine statistische Wahrscheinlichkeit von  $W = 1 - \alpha = 0,90$  (einseitig).

<sup>2)</sup> Bruchwahrscheinlichkeit

<sup>3)</sup> 23 = Buckelschweißen

24 = Abbrennstumpfschweißen

111 = Metall-Lichtbogenhandschweißen

135 = Metall-Aktivgasschweißen

<sup>4)</sup> Das Verfahren 23 ist entsprechend DIN 1045-3:2001-7 nur bei vorwiegend ruhender Belastung zulässig.



<p align="center"><b>H.E.S. Hennigsdorfer Elektrostahlwerke GmbH</b> Wolfgang-Küntscher-Straße 18 16761 Hennigsdorf</p>	<p align="center">Betonstabstahl BSt 500 S (B) Nenndurchmesser: 40 mm mechanisch – technologische Eigenschaften Tabelle 2</p>	<p><b>Anlage 2</b> zur allgemeinen bauaufsichtlichen Zulassung Nr. Z-1.1-27 vom 8. August 2006</p>
---	---	--

## Bild 2: Beispiel für die Bewehrung einer Stütze

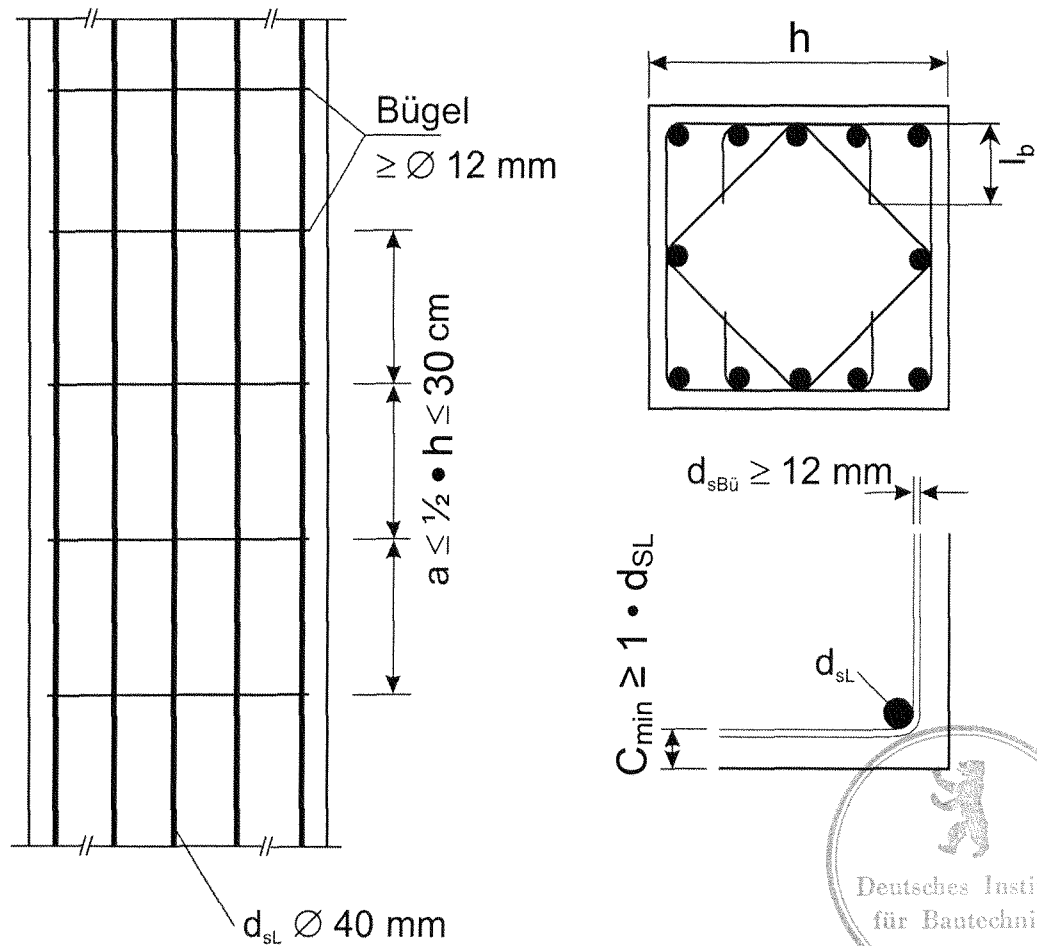

**H.E.S.  
Hennigsdorfer  
Elektrostahlwerke GmbH**  
Wolfgang-Küntscher-Straße 18  
16761 Hennigsdorf

Betonstahl BSt 500 S (B)  
Nenndurchmesser: 40 mm  
Bild 2

**Anlage 3**  
zur allgemeinen bauaufsichtlichen  
Zulassung Nr. Z-1.1-27  
vom 8. August 2006

### Bild 3:

## Beispiel für die Verankerung von Stäben $\varnothing 40$ mm im Stützbereich von Bauteilen für den Regelfall

### Verankerung mit geraden Stabenden

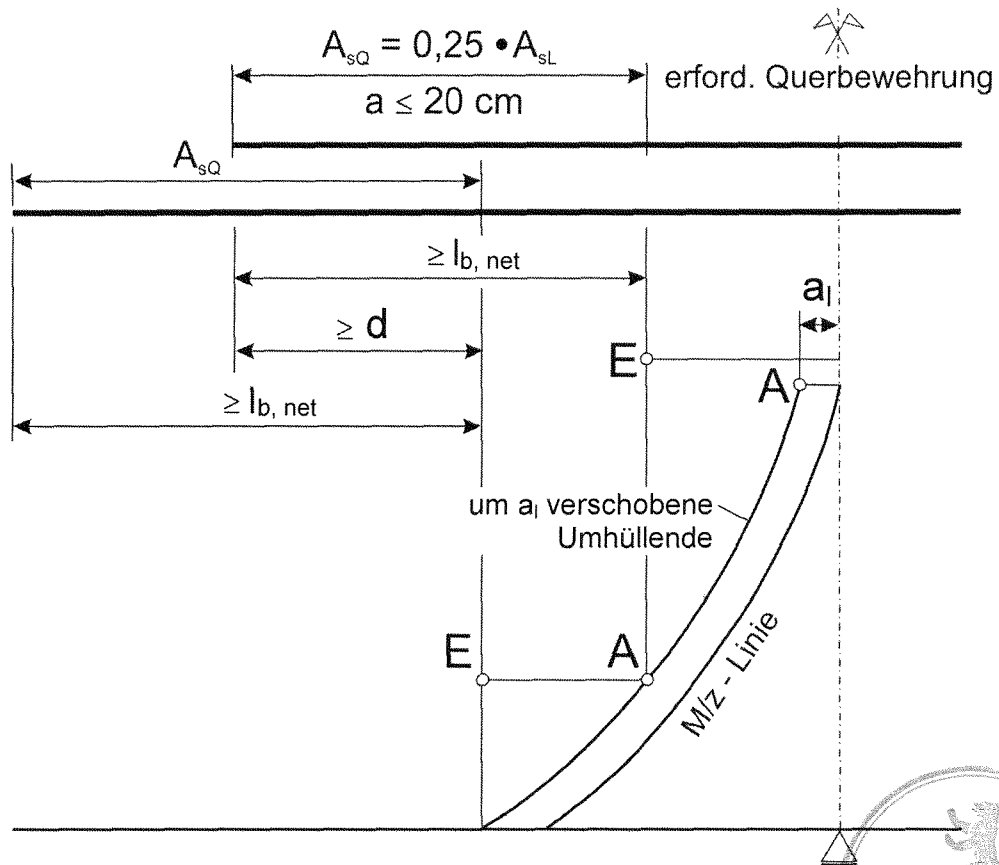

#### Erläuterungen:

**A** rechnerischer Anfangspunkt

**E** rechnerischer Endpunkt

$a_l$  Versatzmaß

$d$  statische Nutzhöhe

$A_{sL}$  Querschnittsfläche eines Längsstabes

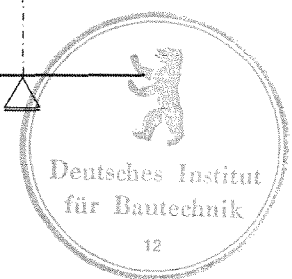

H.E.S.  
Hennigsdorfer  
Elektrostahlwerke GmbH  
Wolfgang-Küntscher-Straße 18  
16761 Hennigsdorf

Betonstabstahl BSt 500 S (B)  
Nenndurchmesser: 40 mm  
Bild 3

#### Anlage 4

zur allgemeinen bauaufsichtlichen  
Zulassung Nr. Z-1-1-27  
vom 8. August 2006

# Beispiel für die Bewehrungsführung im Querschnitt

## Bild 4 a

### Platten mit oder ohne Schubbewehrung

$$A_{b\ddot{u}} \geq 0,1 A_{sL}/m \text{ und Stab}$$

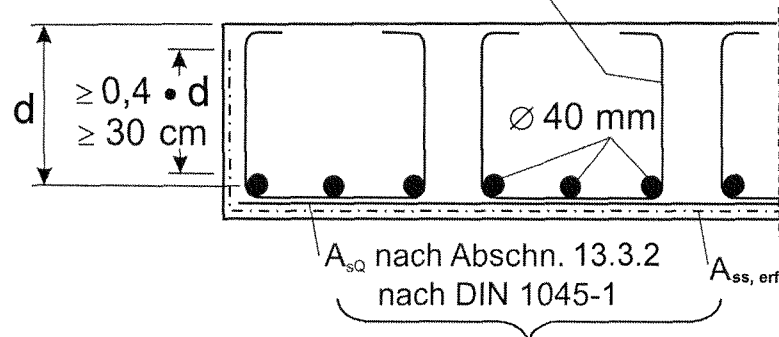

bezüglich Anrechenbarkeit der Oberflächenbew. sh. DIN 1045-1, Abs. 13.2.5

## Bild 4 b

### Balken und Anordnung von Steckbügeln bei mehrlagiger Bewehrung

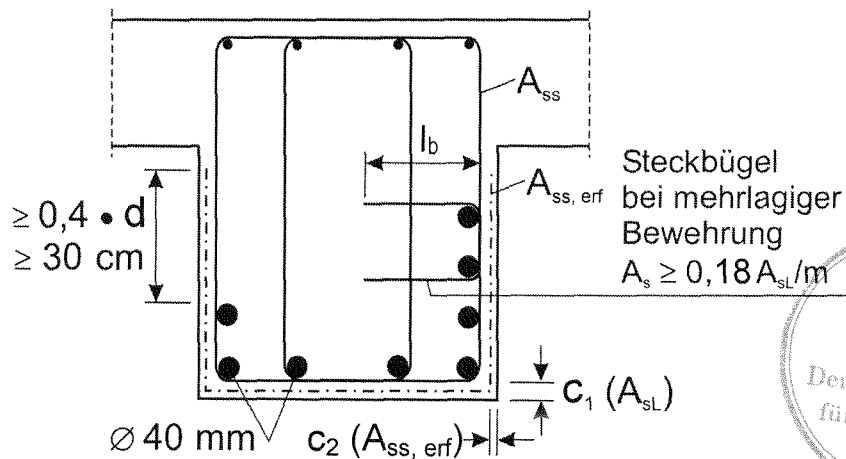

$(c_1)$  Betondeckung  $d_{sL}$   
 $(c_2)$  Betondeckung der Oberflächenbewehrung



**H.E.S.**  
**Hennigsdorfer**  
**Elektrostahlwerke GmbH**  
 Wolfgang-Küntschers-Straße 18  
 16761 Hennigsdorf

Betonstabstahl BSt 500 S (B)  
 Nenndurchmesser: 40 mm  
 Bilder 4 a und 4 b

**Anlage 5**  
 zur allgemeinen bauaufsichtlichen  
 Zulassung Nr. Z-1.1-27  
 vom 8. August 2006

# Beispiel für die Verstärkung der Bügelbewehrung im Verankerungsbereich der Stützenbewehrung

Bild 5 a



Bild 5 b



H.E.S.  
Hennigsdorfer  
Elektrostahlwerke GmbH  
Wolfgang-Küntscher-Straße 18  
16761 Hennigsdorf

Betonstabstahl BSt 500 S (B)  
Nenndurchmesser: 40 mm  
Bilder 5 a und 5 b

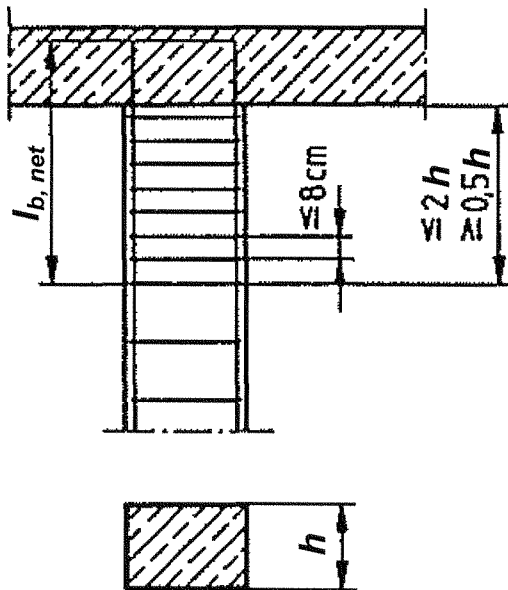
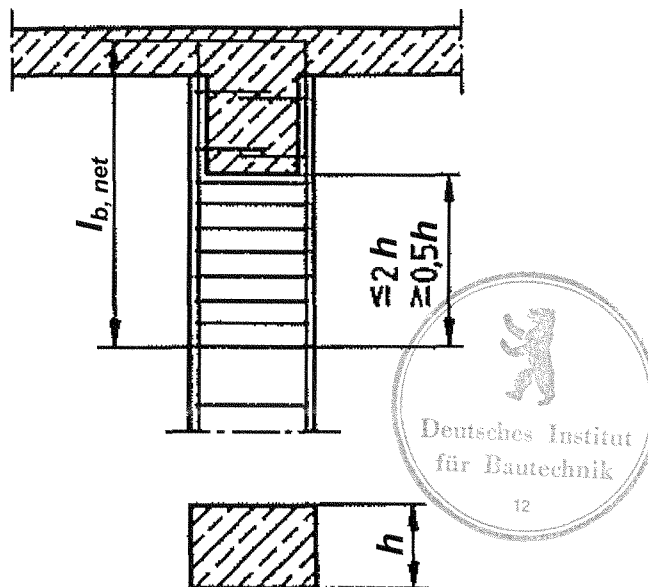
**Anlage 6**  
zur allgemeinen bauaufsichtlichen  
Zulassung Nr. Z-1.1-27  
vom 8. August 2006