

10829 Berlin, 27. März 2006  
Kolonnenstraße 30 L  
Telefon: 030 78730-370  
Telefax: 030 78730-320  
GeschZ.: I 53-1.65.5-17/06

## Allgemeine bauaufsichtliche Zulassung

**Zulassungsnummer:**

Z-65.5-422

**Antragsteller:**

Tankbau Braun  
Saarlandstraße 371  
55411 Bingen

**Zulassungsgegenstand:**

Auffangvorrichtung für Leckagen  
beim Befüllen unterirdischer Behälter  
"Braun-Tropfbehälter"

**Geltungsdauer bis:**

31. März 2011

Der oben genannte Zulassungsgegenstand wird hiermit allgemein bauaufsichtlich zugelassen.  
Diese allgemeine bauaufsichtliche Zulassung umfasst sechs Seiten und eine Anlage



## I. ALLGEMEINE BESTIMMUNGEN

- 1 Mit der allgemeinen bauaufsichtlichen Zulassung ist die Verwendbarkeit bzw. Anwendbarkeit des Zulassungsgegenstandes im Sinne der Landesbauordnungen nachgewiesen.
- 2 Die allgemeine bauaufsichtliche Zulassung ersetzt nicht die für die Durchführung von Bauvorhaben gesetzlich vorgeschriebenen Genehmigungen, Zustimmungen und Bescheinigungen.
- 3 Die allgemeine bauaufsichtliche Zulassung wird unbeschadet der Rechte Dritter, insbesondere privater Schutzrechte, erteilt.
- 4 Hersteller und Vertreiber des Zulassungsgegenstandes haben, unbeschadet weiter gehender Regelungen in den "Besonderen Bestimmungen", dem Verwender bzw. Anwender des Zulassungsgegenstandes Kopien der allgemeinen bauaufsichtlichen Zulassung zur Verfügung zu stellen und darauf hinzuweisen, dass die allgemeine bauaufsichtliche Zulassung an der Verwendungsstelle vorliegen muss. Auf Anforderung sind den beteiligten Behörden Kopien der allgemeinen bauaufsichtlichen Zulassung zur Verfügung zu stellen.
- 5 Die allgemeine bauaufsichtliche Zulassung darf nur vollständig vervielfältigt werden. Eine auszugsweise Veröffentlichung bedarf der Zustimmung des Deutschen Instituts für Bautechnik. Texte und Zeichnungen von Werbeschriften dürfen der allgemeinen bauaufsichtlichen Zulassung nicht widersprechen. Übersetzungen der allgemeinen bauaufsichtlichen Zulassung müssen den Hinweis "Vom Deutschen Institut für Bautechnik nicht geprüfte Übersetzung der deutschen Originalfassung" enthalten.
- 6 Die allgemeine bauaufsichtliche Zulassung wird widerruflich erteilt. Die Bestimmungen der allgemeinen bauaufsichtlichen Zulassung können nachträglich ergänzt und geändert werden, insbesondere, wenn neue technische Erkenntnisse dies erfordern.



## II. BESONDERE BESTIMMUNGEN

### 1 Zulassungsgegenstand und Anwendungsbereich

(1) Gegenstand dieser allgemeinen bauaufsichtlichen Zulassung ist eine Auffangvorrichtung Typ "Braun-Tropfbehälter" (siehe Anlage 1) aus Stahl mit einem Rauminhalt von ca. 16 l. Im Boden der Auffangvorrichtung ist ein Rohr zum Anschluss eines Füllschlauches eingeschweißt. Die Auffangvorrichtung wird in Domschächte unterirdischer Behälter eingebaut und dient zum Auffangen von Leckagen, die beim Befüllen der Behälter entstehen können. Die Leckagen werden nach dem Befüllvorgang über ein zusätzliches, mit einem selbstschließenden Kugelventil versehenes Ablaufrohr, welches ebenfalls im Boden der Auffangvorrichtung eingeschweißt und mit dem Füllrohr verbunden ist, dem Behälter zugeführt.

(2) Die Auffangvorrichtung darf bei der Lagerung von Dieselkraftstoff nach DIN EN 590<sup>1</sup> und Heizöl EL nach DIN 51603-1<sup>2</sup> verwendet werden.

(3) Durch diese allgemeine bauaufsichtliche Zulassung entfallen für den Zulassungsgegenstand die wasserrechtliche Eignungsfeststellung und Bauartzulassung nach § 19 h des WHG<sup>3</sup>.

### 2 Bestimmungen für die Bauprodukte

#### 2.1 Eigenschaften und Zusammensetzung

##### 2.1.1 Werkstoffe

Die Auffangvorrichtung wird aus nichtrostendem Stahl Werkstoff-Nr. 1.4301 nach DIN EN 10088-2<sup>4</sup> hergestellt.

##### 2.1.2 Konstruktionsdetails

Die Konstruktionsdetails müssen der Anlage 1 dieser allgemeinen bauaufsichtlichen Zulassung entsprechen.

##### 2.1.3 Standsicherheit

Die Auffangvorrichtung ist für den in Abschnitt 1 aufgeführten Anwendungsbereich standsicher.

#### 2.2 Herstellung und Kennzeichnung

##### 2.2.1 Herstellung

(1) Die Herstellung der Auffangvorrichtung darf nur im Werk der Firma Tankbau Braun in Bingen erfolgen.

(2) Für die Herstellung der Auffangvorrichtung gelten DIN 18800-7<sup>5</sup> und die nachfolgenden Bestimmungen:

- Bei der Herstellung der Auffangvorrichtung sind Verfahren anzuwenden, die vom Hersteller nachweislich beherrscht werden und die sicherstellen, dass die Auffangvorrichtung den Anforderungen dieser allgemeinen bauaufsichtlichen Zulassung entsprechen.



- 1 DIN EN 590:2004-03; Kraftstoffe für Kraftfahrzeuge – Dieselkraftstoff - Anforderungen und Prüfverfahren  
2 DIN 51603-1:2003-09; Flüssige Brennstoffe - Heizöle - Teil 1: Heizöl EL; Mindestanforderungen  
3 WHG: 19. August 2002; Gesetz zur Ordnung des Wasserhaushalts (Wasserhaushaltsgesetz)  
4 DIN EN 10088-2:1995-08; Nichtrostende Stähle - Teil 2: Technische Lieferbedingungen für Blech und Band für allgemeine Verwendung  
5 DIN 18800-7:2002-09; Stahlbauten; Ausführung und Herstellerqualifikation

Der Nachweis ist

- nach den AD-Merkblättern der Reihe HP oder
  - entsprechend Herstellerqualifikation nach DIN 18800-7, Klasse C zu führen.
- Das Zusammenfügen der Einzelteile der Auffangvorrichtung hat durch Schweißen anhand einer anerkannten Schweißanweisung (WPS) zu erfolgen.
  - Die Schweißnähte an der Auffangvorrichtung müssen unter Verwendung geeigneter Arbeitsmittel und Zusatzwerkstoffe ausgeführt und nach sorgfältiger Vorbereitung der Einzelteile so hergestellt sein, dass eine einwandfreie Schweißverbindung sichergestellt ist und Eigenspannungen auf das Mindestmaß begrenzt bleiben. Schweißzusatzwerkstoffe müssen dem Werkstoff der Auffangvorrichtung angepasst sein.
  - Die Schweißnähte müssen über den ganzen Querschnitt durchgeschweißt sein. Sie dürfen keine Risse und keine Bindefehler und Schlackeneinschlüsse aufweisen.
  - Mechanisierte Schweißverfahren, zum Beispiel für vorgefertigte Teile, sind zulässig, wenn deren Gleichwertigkeit mit der doppelseitigen Handschweißung aufgrund einer Verfahrensprüfung durch die zuständige Prüfstelle nachgewiesen ist.

### 2.2.2 Kennzeichnung

Die Auffangvorrichtungen müssen vom Hersteller mit dem Übereinstimmungszeichen (Ü-Zeichen) nach der Übereinstimmungszeichen-Verordnung der Länder gekennzeichnet werden. Die Kennzeichnung darf nur erfolgen, wenn die Voraussetzungen nach Abschnitt 2.3 erfüllt sind.

Außerdem hat der Hersteller die Auffangvorrichtungen gut sichtbar und dauerhaft mit folgenden Angaben zu kennzeichnen:

- Herstellungsnummer,
- Herstellungsjahr,
- Werkstoff.

## 2.3 Übereinstimmungsnachweis

### 2.3.1 Allgemeines

(1) Die Eigenschaften der verwendeten Vorprodukte, Halbzeuge und Bauteile sind, wenn sie in den Bauregellisten A Teil 1 aufgeführt oder bauaufsichtlich zugelassen sind, durch die Kennzeichnung mit dem Ü-Zeichen, andernfalls durch Abnahmeprüfzeugnis 3.1 nach DIN EN 10204<sup>6</sup> nachzuweisen.

(2) Die Bestätigung der Übereinstimmung der Auffangvorrichtung mit den Bestimmungen dieser allgemeinen bauaufsichtlichen Zulassung muss für das Herstellwerk mit einer Übereinstimmungserklärung des Herstellers auf der Grundlage einer werkseigenen Produktionskontrolle und einer Erstprüfung durch eine hierfür anerkannte Prüfstelle erfolgen. Dem Deutschen Institut für Bautechnik ist vom Hersteller eine Kopie des Erstprüfberichts zur Kenntnis zu geben.

(3) Die Bestätigung der Übereinstimmung der am Behälter montierten Auffangvorrichtung mit den Bestimmungen dieser allgemeinen bauaufsichtlichen Zulassung muss vom Montagebetrieb mit einer Übereinstimmungserklärung auf der Grundlage der Bestimmungen der allgemeinen bauaufsichtlichen Zulassung erfolgen.

### 2.3.2 Werkseigene Produktionskontrolle der Auffangvorrichtungen

(1) Im Herstellwerk ist eine werkseigene Produktionskontrolle einzurichten und durchzuführen. Unter werkseigener Produktionskontrolle wird die vom Hersteller vorzunehmende kontinuierliche Überwachung der Produktion verstanden, mit der dieser sicherstellt, dass die von ihm hergestellten Auffangvorrichtungen den Bestimmungen dieser allgemeinen bauaufsichtlichen Zulassung entsprechen.

<sup>6</sup>

DIN EN 10204:2005-01; Metallische Erzeugnisse, Arten von Prüfbescheinigungen



(2) . Die werkseigene Produktionskontrolle der Auffangvorrichtungen hat in Anlehnung an DIN 6600<sup>7</sup> zu erfolgen. Im Rahmen der werkseigenen Produktionskontrolle sind an jeder Auffangvorrichtung folgende Prüfungen durchzuführen:

1. Abmessungen,
2. Schweißnahtprüfung entsprechend DIN 18 800-7,
3. Dichtheitsprüfung.

Die Dichtheitsprüfung erfolgt durch zerstörungsfreie Werkstoffprüfung, zum Beispiel nach dem Vakuumverfahren, dem Farbeindringverfahren nach DIN EN 571-1<sup>8</sup> oder einem gleichwertigen Verfahren.

(3) Die Ergebnisse der werkseigenen Produktionskontrollen sind aufzuzeichnen und auszuwerten. Die Aufzeichnungen müssen mindestens folgende Angaben enthalten:

- Datum der Herstellung und der Prüfung,
- Bezeichnung der Ausgangsmaterialien,
- Art der Kontrolle oder Prüfung,
- Ergebnisse der Kontrollen und Prüfungen,
- Unterschrift des für die werkseigene Produktionskontrolle Verantwortlichen.

(4) Die Aufzeichnungen sind mindestens fünf Jahre aufzubewahren. Sie sind dem Deutschen Institut für Bautechnik und der zuständigen obersten Bauaufsichtsbehörde auf Verlangen vorzulegen.

(5) Bei ungenügendem Prüfergebnis sind vom Hersteller unverzüglich die erforderlichen Maßnahmen zur Abstellung des Mangels zu treffen. Auffangvorrichtungen, die den Anforderungen nicht entsprechen, sind so zu handhaben, dass Verwechslungen mit übereinstimmenden ausgeschlossen werden. Nach Abstellung des Mangels ist - soweit technisch möglich und zum Nachweis der Mängelbeseitigung erforderlich - die betreffende Prüfung unverzüglich zu wiederholen.

### 2.3.3 Erstprüfung der Auffangvorrichtung durch eine anerkannte Prüfstelle

Im Rahmen der Erstprüfung sind die Prüfungen der werkseigenen Produktionskontrolle nach Abschnitt 2.3.2 durchzuführen.

## 3 Bestimmungen für Entwurf und Bemessung

Die Bedingungen für den Einbau der Auffangvorrichtungen sind den wasser-, arbeitsschutz- und baurechtlichen Vorschriften zu entnehmen.

## 4 Bestimmungen für die Ausführung

(1) Der Einbau der Auffangvorrichtung darf nur vom Antragsteller oder durch einen von ihm autorisierten und unterwiesenen Fachbetrieb nach § 19 I WHG unter Beachtung der beim DIBt hinterlegten Montageanleitung vorgenommen werden. Der einbauende Fachbetrieb muss eine Fachbetriebsanerkennung für alle mit dem Einbau verbundenen Arbeiten wie z.B. Reinigung von Domschächten, Einbau von Grenzwertgebern und Leckanzeigern besitzen.

(2) Der Montagebetrieb hat einen Sachverständigen nach Wasserrecht rechtzeitig vor Beginn der Montage über Ort und Zeitpunkt der Montage zu informieren.

(3) Maßnahmen zur Beseitigung von Schäden sind im Einvernehmen mit dem Sachverständigen nach Wasserrecht zu treffen.



7 DIN 6600:1989-09; Behälter (Tanks) aus Stahl für die Lagerung wassergefährdender, brennbarer und nichtbrennbarer Flüssigkeiten - Begriffe, Güteüberwachung

8 DIN EN 571-1:1997-03; Zerstörungsfreie Prüfung; Eindringprüfung; Allgemeine Grundlagen

## 5 Bestimmungen für Nutzung, Unterhalt, Wartung, Prüfung

### 5.1 Nutzung

#### 5.1.1 Unterlagen

Dem Betreiber der Behälteranlage sind vom Antragsteller/Montagebetrieb folgende Unterlagen auszuhändigen:

- Abdruck dieser allgemeinen bauaufsichtlichen Zulassung,
- Beschreibung zum Einbau und Betrieb,
- Bestätigung der Übereinstimmung nach Abschnitt 2.3.1, Absatz (3),

#### 5.1.2 Betrieb

Vor und nach jedem Befüllvorgang sind Verunreinigungen in der Auffangvorrichtung zu entfernen. Ist die Auffangvorrichtung mit dem Lagermedium beaufschlagt worden, ist sie durch Öffnen des Ventils über die Entleerungsleitung in den Behälter zu entleeren. Reste des Lagermediums sind aufzunehmen. Die Betriebsanweisung ist zu beachten.

### 5.2 Unterhalt, Wartung

(1) Ist die Auffangvorrichtung nach einer Beschädigung, die die Funktionsweise wesentlich beeinträchtigt hat, wieder instandgesetzt worden, so ist sie erneut einer Dichtheitsprüfung zu unterziehen. Instandsetzung und Dichtheitsprüfung müssen entweder durch den Hersteller oder durch einen Fachbetrieb nach § 19 I WHG, der die Anforderungen gemäß Abschnitt 2.2.1(2) dieser allgemeinen bauaufsichtlichen Zulassung erfüllt, durchgeführt werden.

(2) Der Betreiber einer Lageranlage ist verpflichtet, mit dem Reinigen der Auffangvorrichtung nur solche Betriebe zu beauftragen, die für diese Tätigkeiten Fachbetriebe im Sinne von § 19 I WHG sind, es sei denn, die Tätigkeiten sind nach landesrechtlichen Vorschriften von der Fachbetriebspflicht ausgenommen.

### 5.3 Prüfungen

(1) Die Auffangvorrichtung ist vor und nach jedem Füllvorgang, mindestens jedoch monatlich, bei privaten Heizöltanks mindestens jedoch jährlich durch den Betreiber der Behälteranlage auf ordnungsgemäßen Zustand zu prüfen. Die Prüfung ist zu protokollieren (Betriebstagebuch) und der zuständigen Wasserbehörde nach Aufforderung zur Kenntnis zu geben.

(2) Bei wiederkehrenden Prüfungen des Behälters durch den Sachverständigen ist auch die Auffangvorrichtung zu prüfen (Sichtprüfung des Zustandes). Die Prüfbescheinigung ist aufzubewahren und der zuständigen Wasserbehörde auf Verlangen zur Kenntnis zu geben.

(3) Die nach anderen Rechtsbereichen erforderlichen Prüfungen bleiben unberührt.

Leichsenring



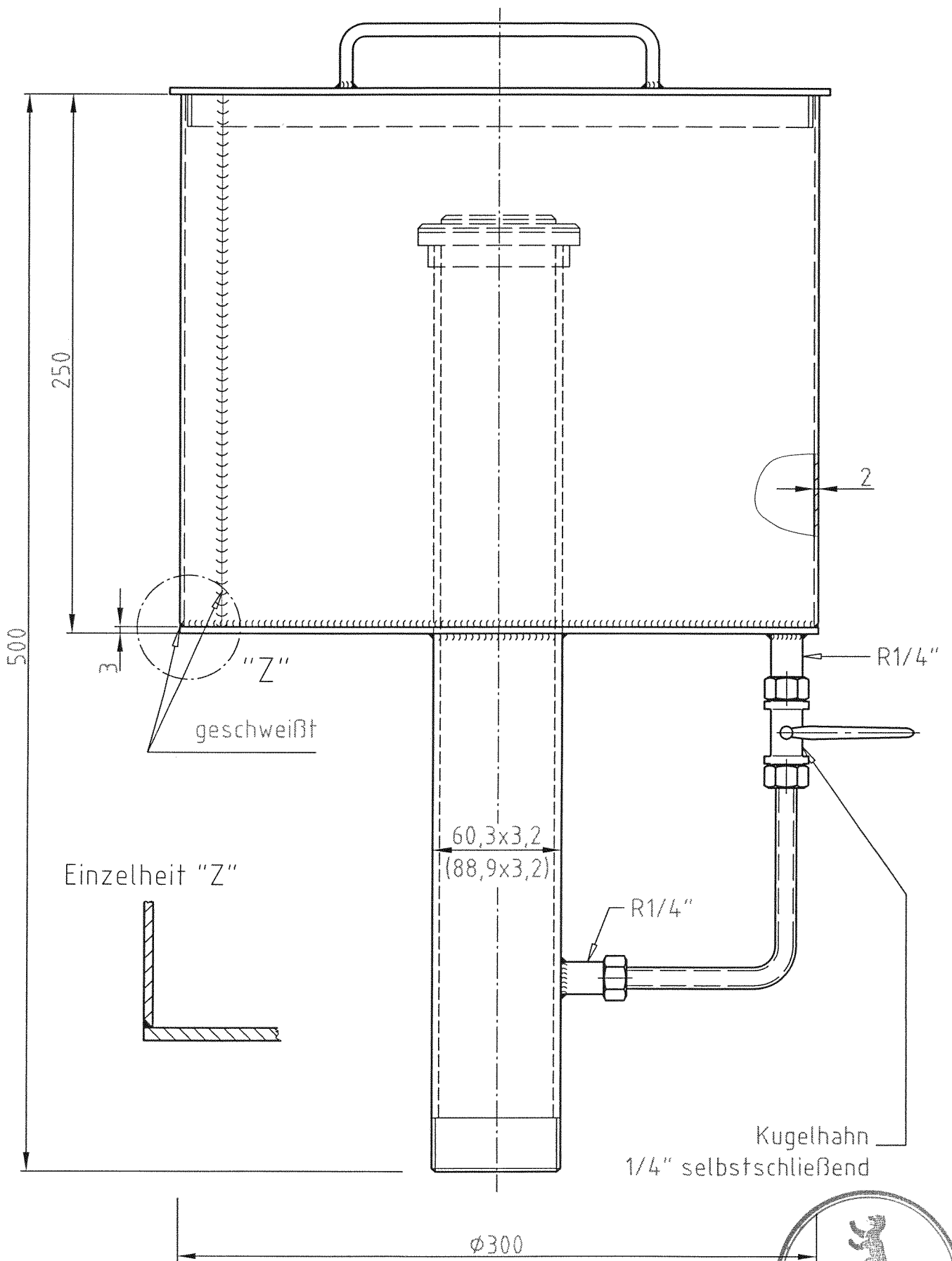

Tankbau Braun  
 Saarlandstraße 371  
 55411 Bingen

"Braun-Tropfbehälter"

ANLAGE 1  
 zur allgemeinen  
 bauaufsichtlichen Zulassung  
 Nr. Z- 65.5-422  
 vom 27. März 2006

