

DEUTSCHES INSTITUT FÜR BAUTECHNIK

Anstalt des öffentlichen Rechts

10829 Berlin, 15. August 2007

Kolonnenstraße 30 L

Telefon: 030 78730-290

Telefax: 030 78730-320

GeschZ.: II 11-1.10.1-270/3

Allgemeine bauaufsichtliche Zulassung

Zulassungsnummer:

Z-10.1-270

Antragsteller:

JET Tageslicht & RWA GmbH
Weidehorst 28
32609 Hüllhorst

Zulassungsgegenstand:

Lichtbandsystem JET-Vario-PC D98

Geltungsdauer bis:

31. August 2012

Der oben genannte Zulassungsgegenstand wird hiermit allgemein bauaufsichtlich zugelassen. *
Diese allgemeine bauaufsichtliche Zulassung umfasst zehn Seiten und 29 Anlagen.



* Der Gegenstand ist erstmals am 26. September 2001 allgemein bauaufsichtlich zugelassen worden.

I. ALLGEMEINE BESTIMMUNGEN

- 1 Mit der allgemeinen bauaufsichtlichen Zulassung ist die Verwendbarkeit bzw. Anwendbarkeit des Zulassungsgegenstandes im Sinne der Landesbauordnungen nachgewiesen.
- 2 Die allgemeine bauaufsichtliche Zulassung ersetzt nicht die für die Durchführung von Bauvorhaben gesetzlich vorgeschriebenen Genehmigungen, Zustimmungen und Bescheinigungen.
- 3 Die allgemeine bauaufsichtliche Zulassung wird unbeschadet der Rechte Dritter, insbesondere privater Schutzrechte, erteilt.
- 4 Hersteller und Vertreiber des Zulassungsgegenstandes haben, unbeschadet weitergehender Regelungen in den "Besonderen Bestimmungen", dem Verwender bzw. Anwender des Zulassungsgegenstandes Kopien der allgemeinen bauaufsichtlichen Zulassung zur Verfügung zu stellen und darauf hinzuweisen, dass die allgemeine bauaufsichtliche Zulassung an der Verwendungsstelle vorliegen muss. Auf Anforderung sind den beteiligten Behörden Kopien der allgemeinen bauaufsichtlichen Zulassung zur Verfügung zu stellen.
- 5 Die allgemeine bauaufsichtliche Zulassung darf nur vollständig vervielfältigt werden. Eine auszugsweise Veröffentlichung bedarf der Zustimmung des Deutschen Instituts für Bautechnik. Texte und Zeichnungen von Werbeschriften dürfen der allgemeinen bauaufsichtlichen Zulassung nicht widersprechen. Übersetzungen der allgemeinen bauaufsichtlichen Zulassung müssen den Hinweis "Vom Deutschen Institut für Bautechnik nicht geprüfte Übersetzung der deutschen Originalfassung" enthalten.
- 6 Die allgemeine bauaufsichtliche Zulassung wird widerruflich erteilt. Die Bestimmungen der allgemeinen bauaufsichtlichen Zulassung können nachträglich ergänzt und geändert werden, insbesondere, wenn neue technische Erkenntnisse dies erfordern.



II. BESONDERE BESTIMMUNGEN

1 Zulassungsgegenstand und Anwendungsbereich

1.1 Zulassungsgegenstand

Das Lichtbandsystem JET-VARIO-PC-D98 besteht aus 2,10 m breiten, lichtdurchlässigen 10 mm, 16 mm oder 20 mm dicken Stegplatten aus Polycarbonat (PC). Die Stegplatten liegen auf bogenförmigen Aluminiumprofilen (Tragprofilen), die parallel zu den Stegen der Platten angeordnet sind, auf und werden von Aluminiumprofilen (Abdeckprofile) gegen Windsoglasten gehalten. Die Stegplatten dürfen nur an den Längsrändern jeweils über einem Tragprofil gestoßen werden. Parallel zu den Randbögen müssen in äquidistantem Abstand ein bzw. zwei weitere Tragprofile als Mittelunterstützung angeordnet werden (Zweifeld- bzw. Dreifeld-System). Passstücke bis 500 mm Breite dürfen ohne Mittelunterstützung vorgesehen werden.

1.2 Anwendungsbereich

Das Lichtbandsystem darf als Dach oder als Dachbelichtungsband für offene oder geschlossene Bauwerke verwendet werden. Die Platten dürfen zu beliebig langen Lichtbändern über rechteckigem Grundriss zusammengesetzt werden.

Die Stegplatten sind nicht begehbar. Sie sind mindestens normalentflammbar (DIN 4102-B2). Einige der verwendeten Platten tropfen brennend ab.

Die Lichtbänder sind nicht widerstandsfähig gegen Flugfeuer und strahlende Wärme nach DIN 4102-7 (weiche Bedachung).

2 Bestimmungen für die Bauprodukte

2.1 Allgemeines

Das Lichtband und seine Teile müssen den Besonderen Bestimmungen und den Anlagen dieses Bescheids entsprechen.

2.2 Eigenschaften und Zusammensetzung

2.2.1 Stegplatten

Die im Extrusionsverfahren hergestellten Stegplatten tragen folgende Bezeichnungen:

Hersteller	Polycarbonat	Firmenbezeichnung / Typ	Höhe der Platte (mm)	siehe Anlage
Bayer Sheet Europe GmbH D-Darmstadt	Makrolon 1143 Bayer AG	Makrolon multi UV 2/10-10,5 clear 1099 2/10-10,5 white 1145 2/10-10,5 bronze 1850	10	4.1
E.M.P. s.a. CH-Stabio	Makrolon 1143 Bayer AG	Macrolux Longlife PC 10-2/1700		4.2
General Electric NL-Bergen op Zoom	Lexan SD 1318-112 resin GEP b.v.	Lexan Thermoclear LTC 10 2RS 1700		4.3
DS Smith Kaysersberg S. A. S. F-Kaysersberg	Makrolon 1143 Bayer AG	Akyver Sun Type 10/1700		4.4

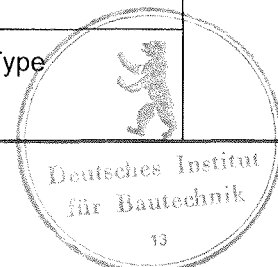

Hersteller	Polycarbonat	Firmenbezeichnung / Typ	Höhe der Platte (mm)	siehe Anlage
Bayer Sheet Europe GmbH D-Darmstadt	Makrolon 1143 Bayer AG	Makrolon multi UV 2/10-10,5 ES clear 4099 no drop 2/10-10,5 ES white 4145 no drop 2/10-10,5 ES bronze 4850 no drop	10	4.5
E.M.P. s.a. CH-Stabio	Makrolon 1143 Bayer AG	macrolux longlife PC 10-2/2000		4.6
General Electric NL-Bergen op Zoom	Lexan SD 1318-112 resin GEP b.v.	Lexan Thermoclear LTC 10 3TS 2000		4.9
		LTC 10 2RS 2000		4.7
DS Smith Kayzersberg S. A. S. F-Kaysersberg	Makrolon 1143 Bayer AG	Akyver Sun Type 10/2000		4.8
DS Smith Kayzersberg S. A. S. F-Kaysersberg	Makrolon 1143 Bayer AG	Akyver Sun Type 10-4/1900	4.10	
Bayer Sheet Europe GmbH D-Darmstadt	Makrolon 1143 Bayer AG	Makrolon multi UV 3/16-16 (Siehe allg. bauaufs. Zulassung Z-10.1-276)	16	4.11
E.M.P. s.a. CH-Stabio	Makrolon 1143 Bayer AG	macrolux longlife PC 16-3/2800		4.12
General Electric NL-Bergen op Zoom	Lexan SD 1318-112 resin GEP b.v.	Lexan Thermoclear LTC 16 3TS DR 2800		4.13
		Akyver Sun Type 16 - SDF		4.14
Bayer Sheet Europe GmbH D-Darmstadt	Makrolon 1143 Bayer AG	Makrolon multi longlife UV 6/16-20 clear 1099 6/16-20 white 1145 6/16-20 bronze 1850		4.15
General Electric NL-Bergen op Zoom	Lexan SD 1318-112 resin GEP b.v.	Lexan Thermoclear LTC 20 5RS 3300	20	4.16
		Makrolon 1143 Bayer AG		Akyver Sun Type 20

Die Platten müssen aus Polycarbonat bestehen; die Angaben der Anlage 4 sind einzuhalten. Es sind mindestens die Anforderungen der Baustoffklasse B2 nach DIN 4102-1, Abschnitt 6.2 zu erfüllen (s. hierzu Abschnitt 3.2). Die Platten sind auf der Außenseite, die



unverwechselbar gekennzeichnet sein muss, mit einem Oberflächenschutz gegen Witte-
rungseinflüsse zu versehen.

2.2.2 Tragprofil und Abdeckprofil

Das Tragprofil und das Abdeckprofil (s. Anlage 2.1) muss aus Aluminium EN AW-6060, Zustand T66 nach DIN EN 755-2 bestehen.

Die Abmessungen der Profile müssen den Angaben in der Anlage 3.1 entsprechen.

2.2.3 Auflagerprofile

Die Auflagerprofile am Kämpfer (s. Anlage 2.2 und 2.3) müssen aus Aluminium EN AW-6060, Zustand T66 nach DIN EN 755-2 bestehen.

Die Abmessungen der Bauteile müssen den Angaben in der Anlage 3.2 und 3.3 entsprechen.

2.2.4 Spannschloss

Das Spannschlossober- und -unterteil muss aus Aluminium EN AW-6060, Zustand T66 nach DIN EN 755-2 bestehen und den Angaben in der Anlage 3.4 bzw. 3.5 entsprechen.

2.2.5 Dichtungsprofil

Das Dichtungsprofil muss aus Ethylen/Propylen-Terpolymer (EPDM) nach DIN 7863 mit einer Shorehärte von 60 ± 5 Shore A nach DIN 53505 bestehen.

Die Abmessungen des Dichtungsprofils müssen den Angaben in der Anlage 3.3 entsprechen.

2.2.6 Verbindungsmittel

- Innensechskantschrauben DIN 912 M8x50-A2-70.
- POP-Becher-Blindnieten $\varnothing 4,8$; Al gemäß allgemeiner bauaufsichtlicher Zulassung Nr. Z-14.1-4, Bescheid vom 6. September 2005, Anlage 2.8.

2.2.7 Lichtbandsystem

Das Lichtbandsystem muss aus Produkten nach Abschnitt 2.2.1 bis 2.2.6 bestehen.

2.3 Herstellung, Transport, Lagerung und Kennzeichnung

2.3.1 Herstellung

Die Bauprodukte nach Abschnitt 2.2.1 bis 2.2.6 sind werkseitig herzustellen.

Die Trag- und Abdeckprofile sind zueinander passend durch Kaltverformung kreisförmig vorzubiegen. Die Krümmungsradien müssen die in Anlage 4.1 bis 4.17 angegebenen Werte einhalten.

2.3.2 Transport und Lagerung

Alle für das Lichtbandsystem eines Bauvorhabens erforderlichen Bauprodukte nach Abschnitt 2.2 sind vom Hersteller des Lichtbandsystems zu liefern. Transport und Lagerung der Lichtbandsysteme sowie deren Einzelteile dürfen nur nach Anleitung des Herstellers ausgeführt werden.

2.3.3 Kennzeichnung

Die Bauprodukte gemäß Abschnitt 2.2, einschließlich des Lichtbandsystems, oder deren Verpackung oder deren Lieferschein müssen vom Hersteller mit dem Übereinstimmungszeichen (Ü-Zeichen) nach den Übereinstimmungszeichen-Verordnungen der Länder gekennzeichnet werden. Außerdem sind die Stegplatten, mit Ausnahme derer nach allgemeiner bauaufsichtlicher Zulassung Nr. Z-10.1-276 vom 29.03.2004, wie folgt zu kennzeichnen:

- Typenbezeichnung der Platte (s. Abschnitt 2.2.1),
- "Baustoffklasse siehe allgemeine bauaufsichtliche Zulassung"
- Außenseite der Stegplatte (s. Abschnitt 2.2.1).

Die Kennzeichnung darf nur erfolgen, wenn die Voraussetzungen nach Abschnitt 2.4 zum Übereinstimmungsnachweis erfüllt sind.



2.4 Übereinstimmungsnachweis

2.4.1 Allgemeines

Ist der Hersteller des Lichtbandsystems nicht auch Hersteller der verwendeten Produkte, so muss er vertraglich sicherstellen, dass die für das Lichtbandsystem verwendeten Produkte einer zulassungsgerechten werkseigenen Produktionskontrolle sowie einer zulassungsgerechten Fremdüberwachung unterliegen.

2.4.1.1 Übereinstimmungsnachweis durch Zertifikat

Die Bestätigung der Übereinstimmung der Stegplatten nach Abschnitt 2.2.1, mit Ausnahme derer nach allgemeiner bauaufsichtlicher Zulassung Nr. Z-10.1-276 vom 29.03.2004, mit den Bestimmungen dieser allgemeinen bauaufsichtlichen Zulassung muss für jedes Herstellwerk mit einem Übereinstimmungszertifikat auf der Grundlage einer werkseigenen Produktionskontrolle und einer regelmäßigen Fremdüberwachung einschließlich einer Erstprüfung der Stegplatten nach Maßgabe der folgenden Bestimmungen erfolgen.

Für die Erteilung des Übereinstimmungszertifikats und die Fremdüberwachung einschließlich der dabei durchzuführenden Produktprüfungen hat der Hersteller des Lichtbandes eine hierfür anerkannte Zertifizierungsstelle sowie eine hierfür anerkannte Überwachungsstelle einzuschalten.

Dem Deutschen Institut für Bautechnik ist von der Zertifizierungsstelle eine Kopie des von ihr erteilten Übereinstimmungszertifikats zur Kenntnis zu geben.

2.4.1.2 Übereinstimmungsnachweis durch Herstellererklärung mit Erstprüfung

Die Bestätigung der Übereinstimmung der Bauprodukte nach Abschnitt 2.2.2 bis 2.2.5 mit den Bestimmungen dieser allgemeinen bauaufsichtlichen Zulassung muss für jedes Herstellwerk mit einer Übereinstimmungserklärung des jeweiligen Herstellers auf der Grundlage einer werkseigenen Produktionskontrolle und einer Erstprüfung des Bauprodukts durch eine hierfür anerkannte Prüfstelle erfolgen.

2.4.1.3 Übereinstimmungsnachweis durch Herstellererklärung

Die Bestätigung der Übereinstimmung des Lichtbandsystems nach Abschnitt 2.2.7 mit den Bestimmungen dieser allgemeinen bauaufsichtlichen Zulassung muss für jedes Herstellwerk mit einer Übereinstimmungserklärung des Herstellers auf der Grundlage einer Erstprüfung durch den Hersteller und einer werkseigenen Produktionskontrolle erfolgen. Für das Lichtbandsystem gilt der Antragsteller als Hersteller in diesem Sinne.

2.4.2 Werkseigene Produktionskontrolle

In jedem Herstellwerk ist eine werkseigene Produktionskontrolle einzurichten und durchzuführen. Unter werkseigener Produktionskontrolle wird die vom Hersteller vorzunehmende kontinuierliche Überwachung der Produkte verstanden, mit der dieser sicherstellt, dass die von ihm hergestellten Bauprodukte den Bestimmungen dieser allgemeinen bauaufsichtlichen Zulassung entsprechen.

Die Ergebnisse der werkseigenen Produktionskontrolle sind aufzuzeichnen und auszuwerten. Die Aufzeichnungen müssen mindestens folgende Angaben enthalten:

- Bezeichnung des Bauprodukts bzw. des Ausgangsmaterials und der Bestandteile
- Art der Kontrolle oder Prüfung
- Datum der Herstellung und der Prüfung des Bauprodukts bzw. des Ausgangsmaterials oder der Bestandteile
- Ergebnis der Kontrollen und Prüfungen und soweit zutreffend Vergleich mit den Anforderungen
- Unterschrift des für die werkseigene Produktionskontrolle Verantwortlichen.

Die Aufzeichnungen sind mindestens fünf Jahre aufzubewahren und der für die Fremdüberwachung eingeschalteten Überwachungsstelle vorzulegen. Sie sind dem Deutschen Institut für Bautechnik und der zuständigen obersten Bauaufsichtsbehörde auf Verlangen vorzulegen.



Bei ungenügendem Prüfergebnis sind vom Hersteller unverzüglich die erforderlichen Maßnahmen zur Abstellung des Mangels zu treffen. Bauprodukte, die den Anforderungen nicht entsprechen, sind so zu handhaben, dass Verwechslungen mit übereinstimmenden ausgeschlossen werden. Nach Abstellung des Mangels ist - soweit technisch möglich und zum Nachweis der Mängelbeseitigung erforderlich - die betreffende Prüfung unverzüglich zu wiederholen.

Im Rahmen der werkseigenen Produktionskontrolle sind mindestens die folgenden Prüfungen durchzuführen:

2.4.2.1 Stegplatten

Die PC-Formmasse für die Herstellung der Stegplatten ist einer Eingangskontrolle zu unterziehen. Hierzu hat sich der Hersteller der Stegplatten vom Hersteller der Formmasse durch Werkszeugnis nach DIN EN 10204 bestätigen zu lassen, dass die gelieferte Formmasse mit dem in Abschnitt 2.2.1 geforderten Baustoff übereinstimmt.

Der Hersteller der Stegplatten muss mindestens einmal je 300 m produzierter Plattenlänge, mindestens jedoch dreimal arbeitstäglich, folgende Prüfungen durchführen bzw. durchführen lassen:

- Abmessungen

Die Einhaltung der in der Anlage 4 angegebenen Abmessungen ist an mindestens 10 über die Plattenbreite gleichmäßig verteilten Stellen zu messen.

Abweichend davon ist die Plattenbreite l_e an 5 Stellen auf 10 m Plattenlänge verteilt zu messen.

Die angegebenen Maße sind Nennmaße, Einzelwerte dürfen die angegebenen zulässigen Abweichungen nicht überschreiten.

- Flächengewicht

Das Flächengewicht ist an den Probekörpern für den Zeitstandbiegeversuch nach Anlage 5 zu ermitteln; die in Anlage 4.1 bis 4.17 angegebenen Werte sind Nennwerte, Einzelwerte dürfen die angegebenen zulässigen Abweichungen nicht überschreiten.

- Zeitstandbiegeversuch

Der Zeitstandbiegeversuch ist entsprechend den Bedingungen der Anlage 5 durchzuführen. Unter der angegebenen Biegekraft F darf kein Einzelwert der Durchbiegung s größer als der in Anlage 4.1 bis 4.17 angegebene Wert der Durchbiegung nach 0,1 h Belastungsdauer $s_{0,1}$ sein. Die Biegekraft ist stoßfrei über die volle Probekörperbreite aufzubringen.

- Unterschreitung der geforderten Werte

Werden bei den Prüfungen des Flächengewichts kleinere oder beim Zeitstandbiegeversuch größere Werte ermittelt als gefordert sind, können in der zweiten Stufe die fortgeschriebenen Werte der Produktionsstreuung benutzt werden, um unter Berücksichtigung des großen Stichprobenumfangs die 5 %-Quantile zu bestimmen. Die 5 %-Quantile darf nicht kleiner bzw. größer als der jeweils geforderte Wert sein, sonst muss das Bauteil als nicht brauchbar ausgesondert werden. Der Wert zur Berechnung der 5 %-Quantile darf in den genannten Fällen zu $k = 1,65$ angenommen werden.

2.4.2.2 Aluminium- und EPDM-Bauteile

Die Materialien zur Herstellung der Bauteile sind einer Eingangskontrolle zu unterziehen. Hierzu hat der Verarbeiter sich vom Hersteller durch ein Werkszeugnis gemäß DIN EN 10204 bestätigen zu lassen, dass die gelieferten Baustoffe mit den in Abschnitt 2.2.2 bis 2.2.5 geforderten Baustoffen übereinstimmen. Der Hersteller der Aluminiumbauteile und der EPDM-Bauteile muss mindestens dreimal arbeitstäglich die Einhaltung der in den Anlagen angegebenen Abmessungen kontrollieren.

2.4.2.3 Lichtbandsystem

Alle Bauteile, die zum Lichtbandsystem gehören, müssen vom Hersteller des Lichtbandes einer Eingangskontrolle unterzogen werden. Dabei ist zu kontrollieren, ob die verwend-



ten Bauprodukte den Anforderungen des Abschnitts 2.2 genügen und ein Ü-Zeichen aufweisen.

2.4.3 Erstprüfung der Bauprodukte durch eine anerkannte Prüfstelle

Im Rahmen der Erstprüfung sind die im Abschnitt 2.2 genannten Produkteigenschaften zu prüfen.

2.4.4 Fremdüberwachung

In jedem Herstellwerk der Stegplatten ist die werkseigene Produktionskontrolle durch eine Fremdüberwachung regelmäßig, mindestens zweimal jährlich zu überprüfen.

Im Rahmen der Fremdüberwachung ist eine Erstprüfung der Stegplatten durchzuführen, sind Proben für Prüfungen gemäß Abschnitt 2.4.2.1 zu entnehmen und zu prüfen und können auch Proben für Stichprobenprüfungen entnommen werden. Die Probenahme und Prüfungen obliegen jeweils der anerkannten Stelle.

Die Ergebnisse der Zertifizierung und Fremdüberwachung sind mindestens fünf Jahre aufzubewahren. Sie sind von der Zertifizierungsstelle bzw. der Überwachungsstelle dem Deutschen Institut für Bautechnik und der zuständigen obersten Bauaufsichtsbehörde auf Verlangen vorzulegen.

3 Bestimmungen für Entwurf und Bemessung

3.1 Standsicherheitsnachweis

Die Trag- und Gebrauchsfähigkeit der Stegplatten nach Abschnitt 2.2.1, in Ausführung und Anordnung nach Anlage 1 bis 4 ist für die in Anlage 4.1 bis 4.17 angegebenen zulässigen Lasten erbracht. Die Teilsicherheitsbeiwerte γ_M und γ_F sind dort bereits enthalten. Die Bestimmungen für die Ausführung (s. Abschnitt 4) müssen berücksichtigt werden.

Für Passstücke bis 500 mm Breite dürfen die zulässigen Lasten für Zweifeld- bzw. Dreifeldsysteme angesetzt werden.

Der Nachweis der Aluminiumkonstruktion, bestehend aus dem Tragprofil, dem Abdeckprofil, den Auflagerprofilen und dem Spansschloss, deren Befestigung sowie der Unterkonstruktion (z. B. Zusatzprofile, Befestigungswinkel), ist im Einzelfall zu führen; dabei ist für den Nachweis der Tragprofile als Mittelaufleger (Anlage 2.1.2, Schnitt C-C) die Durchlaufwirkung der Stegplatten bei der Lastermittlung mit dem Faktor 1,25 (Zweifeld-System) bzw. 1,1 (Dreifeldsystem) anzusetzen.

Die Auflager der Tragprofile müssen gegen horizontale Verschiebung ausreichend versteift sein; anderenfalls ist die Verschiebung der Auflager bei der Bogenberechnung zu berücksichtigen.

Die Stegplatten dürfen nicht zur Aussteifung der Aluminiumkonstruktion herangezogen werden. Die Randbögen müssen gegenüber Windlasten standsicher sein.

Werden die Lichtbänder mit einem Auflagerwinkel $\alpha \leq 45^\circ$ (siehe Anlage 1) in Dächern mit Dachneigungen $\leq 20^\circ$ eingebaut, so dürfen die negativen Winddrucklasten (Windsoglasten) vereinfacht auf die Lichtbandfläche wirkend mit konstantem Beiwert c_p angesetzt werden.

$$w = c_p \cdot q$$

Der Staudruck q ist DIN 1055-4:2005-03 zu entnehmen.

Der Beiwert c_p ist entsprechend der Lage und der Art der Überdachung zu wählen. Für geschlossene Gebäude, bei denen die Lichtbänder im Bereich H, I oder N nach DIN 1055-4:2005-03 (Abschnitt 12.1.3 bis 12.1.7) eingebaut sind, beträgt der Außendruckbeiwert $c_p = -0,7$.

Werden die Lichtbänder mit einem Auflagerwinkel $\alpha \leq 45^\circ$ im First von Sattel- oder Walmdächern (Bereich J oder K nach DIN 1055-4:2005-03, Abschnitt 12.1.5 bzw. 12.1.6) mit Dachneigungen $> 10^\circ$ eingebaut, so ist für geschlossene Gebäude $c_p = -1,2$ und für freistehende Dächer $c_p = -2,0$ zu wählen.



Der Innendruck bei geschlossenen und seitlich offenen Baukörpern ist nach DIN 1055-4:2005-03 anzusetzen.

Beim Einbau der Lichtbänder entsprechend den vorgenannten Bedingungen kann eine Winddruckbeanspruchung (Auflast) als gleichzeitig mit der Schneelast wirkend vernachlässigt werden.

Wird von den genannten Bedingungen abgewichen oder werden die Lichtbänder in den Bereichen F, G, L oder M nach DIN 1055-4:2005-03 (Abschnitt 12.1.3 bis 12.1.7) eingesetzt, so sind die speziellen bzw. höheren Belastungen (Einwirkungen) in geeigneter Weise zu ermitteln und der Berechnung zu Grunde zu legen. Solche Dachlichtbänder fallen nicht in den Geltungsbereich dieser allgemeinen bauaufsichtlichen Zulassung.

3.2 Brandschutz

Die Stegplatten sind mindestens normalentflammbar (Baustoffklasse B2 nach DIN 4102-1). Sie sind darüber hinaus schwerentflammbar (Baustoffklasse B1 nach DIN 4102-1), wenn hierfür der Nachweis durch eine allgemeine bauaufsichtliche Zulassung oder ein allgemeines bauaufsichtliches Prüfzeugnis erbracht ist und die darin hinsichtlich des Brandverhaltens geltenden Randbedingungen eingehalten sind.

Lichtbänder mit PC-Stegplatten gemäß Abschnitt 2.2.1 sind nicht widerstandsfähig gegen Flugfeuer und strahlende Wärme nach DIN 4102-7 (weiche Bedachung).

3.3 Wärmeschutz

Der Wärmedurchgangskoeffizient U ist für bestimmte Stegplatten der Anlage 4.1 bis 4.17 zu entnehmen. Werden Stegplatten eingebaut, für die kein Wert angegeben ist, kommen DIN 4108 und die Energieeinsparverordnung nicht zur Anwendung.

3.4 Schallschutz

Für die Anforderungen an den Schallschutz gilt DIN 4109 (Schallschutz im Hochbau). Werden an die Lichtbänder Anforderungen zum Schallschutz gestellt, sind weitere Untersuchungen erforderlich.

4 Bestimmungen für die Ausführung

4.1 Allgemeine Einbaubestimmungen

Das Lichtbandsystem darf nur von Firmen eingebaut werden, die die dazu erforderliche Erfahrung haben.

Das Lichtband darf zu Montagezwecken von Einzelpersonen nur mit Hilfe von quer zur Spannrichtung über den Tragprofilen verlegten Laufbohlen betreten werden.

Der Hersteller des Lichtbandsystems hat die Montagefirmen davon zu unterrichten, dass sie den Zusammen- bzw. Einbau des Lichtbandes nur nach den Anweisungen des Antragstellers und entsprechend den Bestimmungen dieser allgemeinen bauaufsichtlichen Zulassung vornehmen dürfen.

Können die Lichtbänder planmäßig mit chemischen Substanzen in Kontakt kommen, so ist die Beständigkeit der Stegplatten gegen die Chemikalien zu überprüfen.

4.2 Montage

Bei der Montage werden die Stegplatten auf die vormontierten Tragprofile aufgelegt und in die Auflagerprofile eingeschoben. Über den Tragprofilen werden die Abdeckprofile, die als Zugband wirken, einschließlich EPDM-Dichtungen aufgelegt und mit Hilfe der Spannschlösser am Auflagerprofil befestigt (s. Anlage 2.3).

Durch die Anordnung der Tragprofile entstehen für die Stegplatten in Querrichtung Zweifeld- oder Dreifeld-Systeme mit einem maximalen Unterstützungsabstand a_p entsprechend Anlage 4.1 bis 4.17. Passstücke bis 500 mm Breite dürfen als Einfeldsystem, ohne mittlere Unterstützungsbögen, verlegt werden; größere Passstücke müssen so gewählt werden, dass die Stegplatten über zwei bzw. drei Bogenfelder durchlaufen.



Die Stegplatten werden an den Längsrändern über einem Tragprofil gestoßen; die Auflagerbreite muss dabei mindestens 29 mm sein (Anlage 2.1, Schnitt B-B).

An den Kämpfern müssen die Stegplatten auf einer Länge von mindestens 13 mm im Auflagerprofil (Anlage 2.2) verschieblich gehalten werden.

Für die Verbindungen der Aluminiumprofile dürfen nur Verbindungsmittel nach Abschnitt 2.2.6 verwendet werden. Die Verbindungen des Lichtbandsystems mit der Unterkonstruktion sind gemäß statischer Berechnung vorzunehmen.

An die Elemente seitlich anschließende Bauteile wie z. B. Giebelanschlüsse oder Kopfstücke dürfen nicht kraftschlüssig verbunden sein, um die Verformung der Bögen nicht zu behindern. Das Lichtbandsystem ist so einzubauen und am Nachbarbauteil anzuschließen, dass Feuchtigkeit nicht durchdringen kann und Wärmebrücken vermieden werden. Diese Details sind im Einzelfall zu beurteilen.

4.3 Übereinstimmungsbestätigung

Die Firmen, die die Lichtbandsysteme einbauen, müssen für jedes Bauvorhaben eine Übereinstimmungsbestätigung ausstellen, mit der sie bescheinigen, dass die von ihnen eingebauten Lichtbänder sowie deren Einzelteile den Bestimmungen dieser allgemeinen bauaufsichtlichen Zulassung entsprechen. Diese Erklärung ist in jedem Einzelfall dem Bauherrn vorzulegen und von ihm in die Bauakte mit aufzunehmen.

5 Bestimmungen für Nutzung, Unterhaltung und Wartung

Bei der Wartung der Lichtbänder gilt für die Begehbarkeit der Abschnitt 4.1 sinngemäß.

Im Rahmen der Zustandskontrolle der Lichtbänder durch den Bauherrn sind nach 4 Jahren und dann im Abstand von 2 Jahren die Stegplatten auf ihren äußeren Zustand zu überprüfen. Werden Risse oder starke Verfärbungen festgestellt, ist in Abstimmung mit dem Antragsteller ein Sachverständiger hinzuzuziehen.

Klein

Beglaubigt

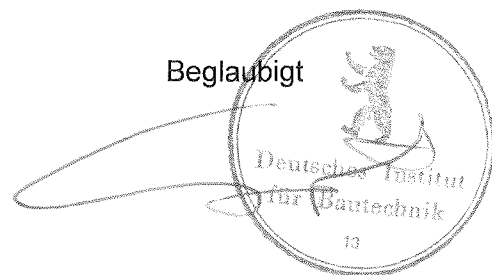

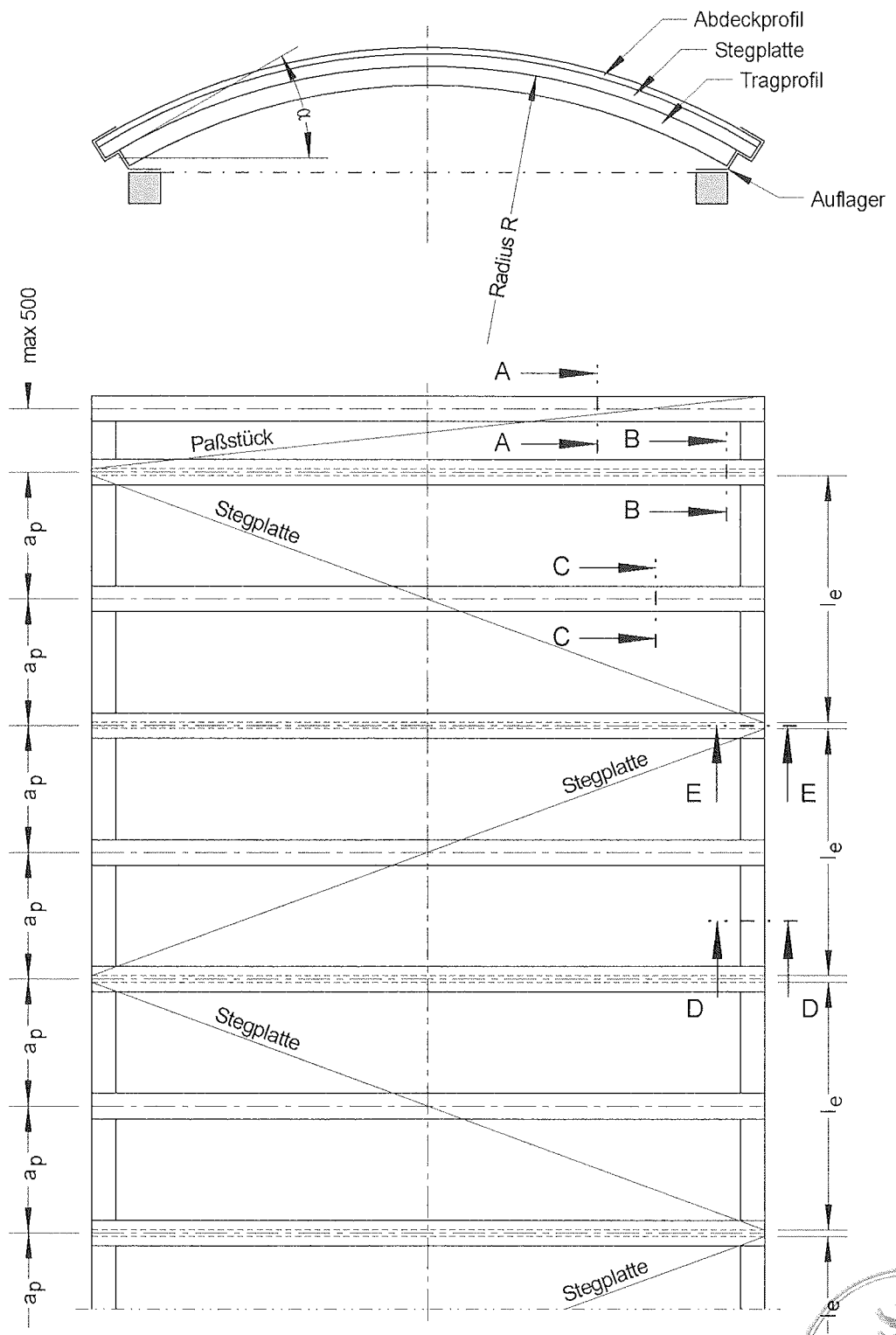

a_p : Abstand der Aluminiumprofile $a_p = \text{max } 1060 \text{ mm}$
 e : Breite der Stegplatten

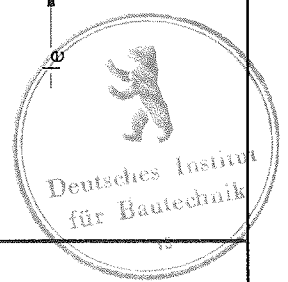

<p>JET Tageslicht & RWA GmbH Weidehorst 28 D - 32609 Hüllhorst</p>	<p>Lichtbandsystem JET-VARIO-PC-D98 Übersicht Zweifeldsystem</p>	<p>Anlage 1.1 zur allgemeinen bauaufsichtlichen Zulassung Nr. Z-10.1-270 vom 15. August 2007</p>
--	---	---

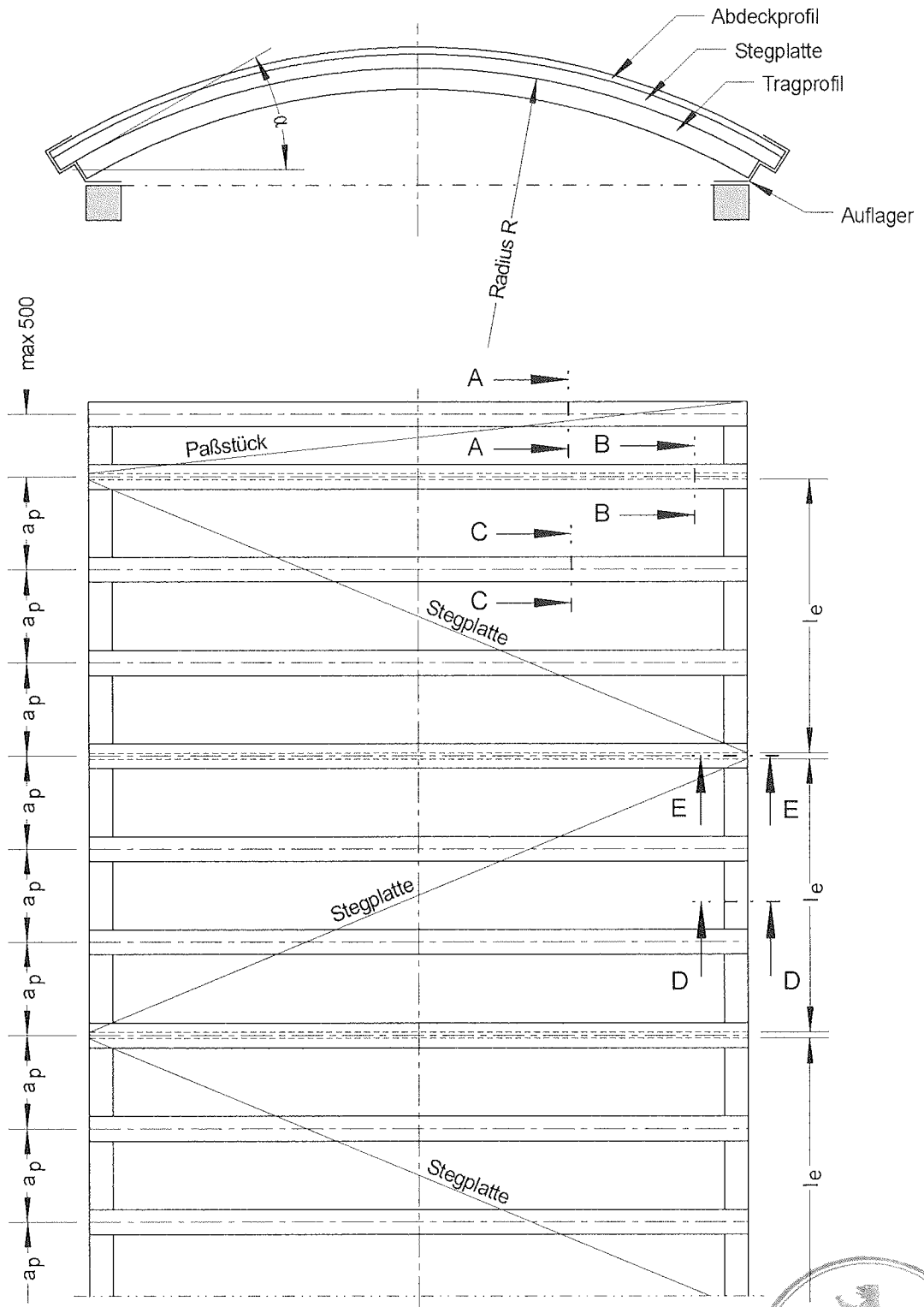

a_p : Abstand der Aluminiumprofile $a_p = \max 707 \text{ mm}$

l_e : Breite der Stegplatten



<p>JET Tageslicht & RWA GmbH Weidehorst 28 D - 32609 Hüllhorst</p>	<p>Lichtbandsystem JET-VARIO-PC-D98 Übersicht Dreifeldsystem</p>	<p>Anlage 1.2 zur allgemeinen bauaufsichtlichen Zulassung Nr. Z-10.1-270 vom 15. August 2007</p>
--	---	---

Schnitt A - A

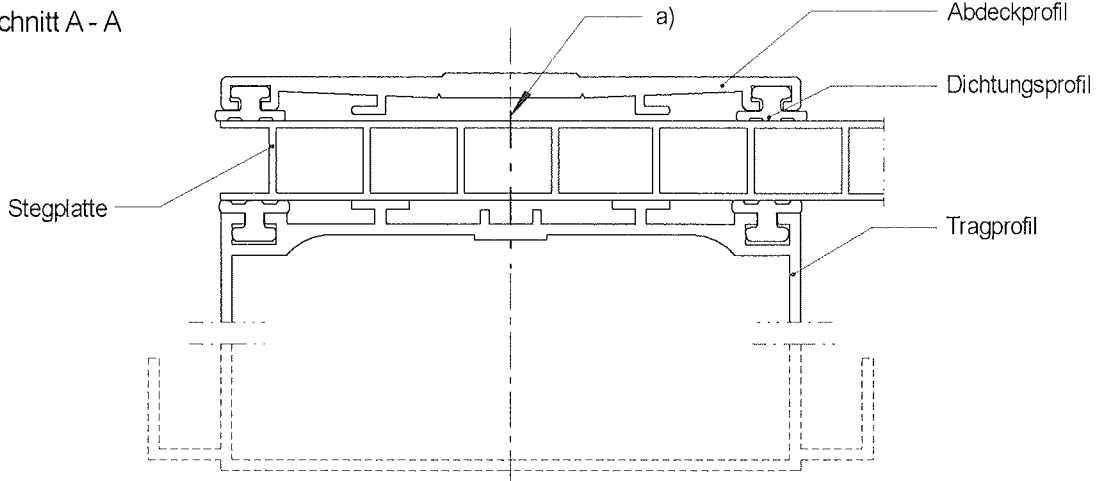

Schnitt B - B

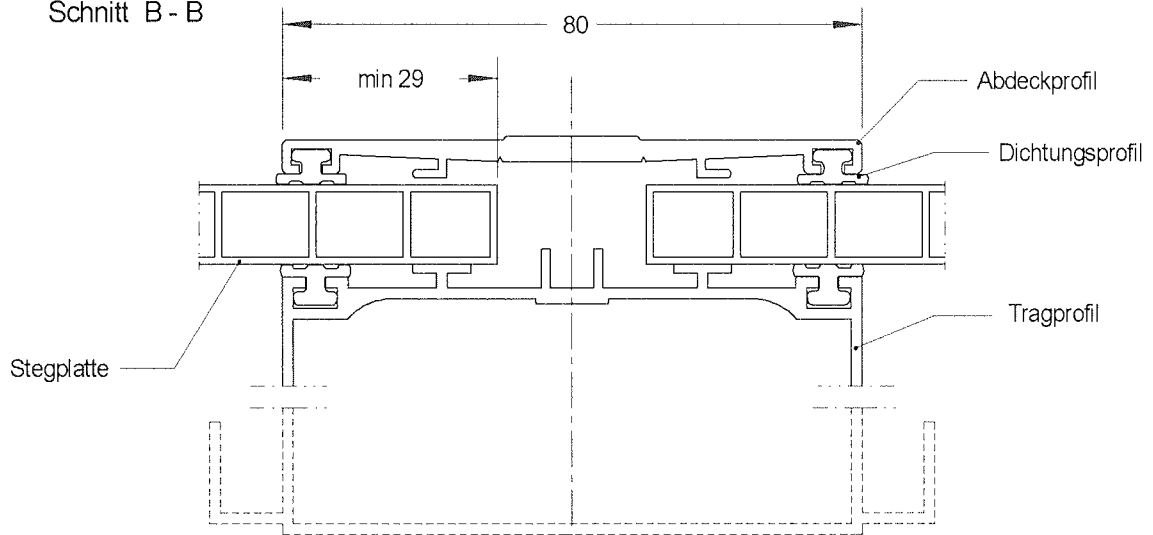

Schnitt C - C

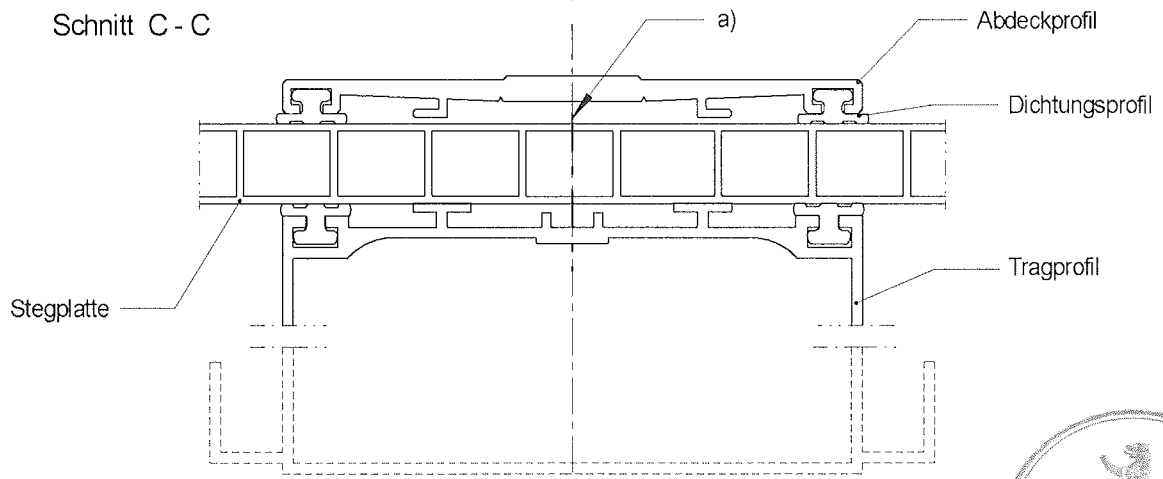

a) Die Stegplatten sind gegen Verschiebung mit mindestens zwei symmetrisch angeordneten Schrauben zu sichern.

Stegplattendarstellung schematisch!



JET Tageslicht & RWA GmbH

Weidehorst 28

D - 32609 Hüllhorst

Lichtbandsystem
JET-VARIO-PC-D98

Zusammenstellung, Bogenprofile
Zwei- und Dreifeldsystem
Schnitte A-A, B-B und C-C

Anlage 2.1

zur allgemeinen bauaufsichtlichen

Zulassung Nr. Z-10.1-270

vom 15. August 2007

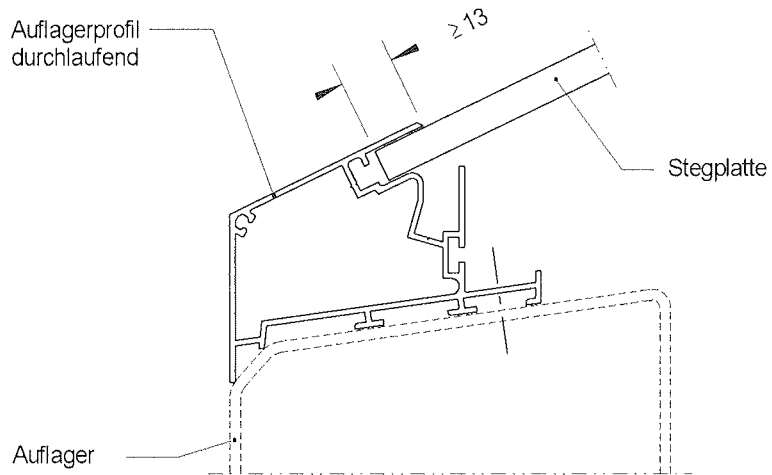

alternative Befestigung

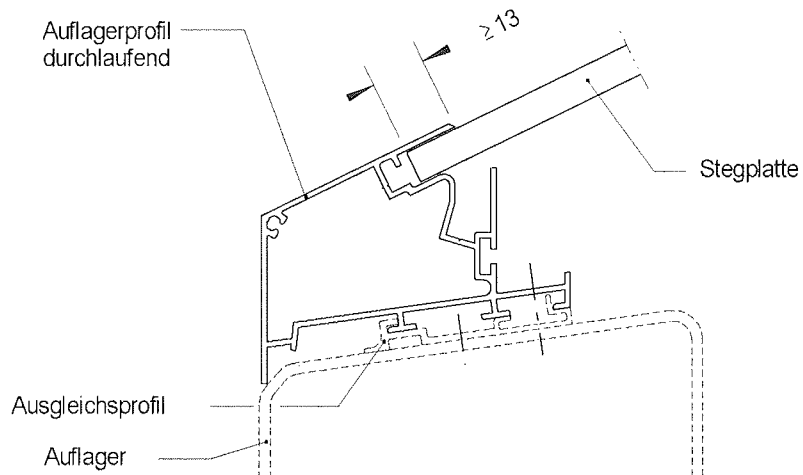

Anschlussprofile entsprechend
statischen Erfordernissen



<p>JET Tageslicht & RWA GmbH Weidehorst 28 D - 32609 Hüllhorst</p>	<p>Lichtbandsystem JET-VARIO-PC-D98 Auflager Schnitte D-D</p>	<p>Anlage 2.2 zur allgemeinen bauaufsichtlichen Zulassung Nr. Z-10.1-270 vom 15. August 2007</p>
---	---	--

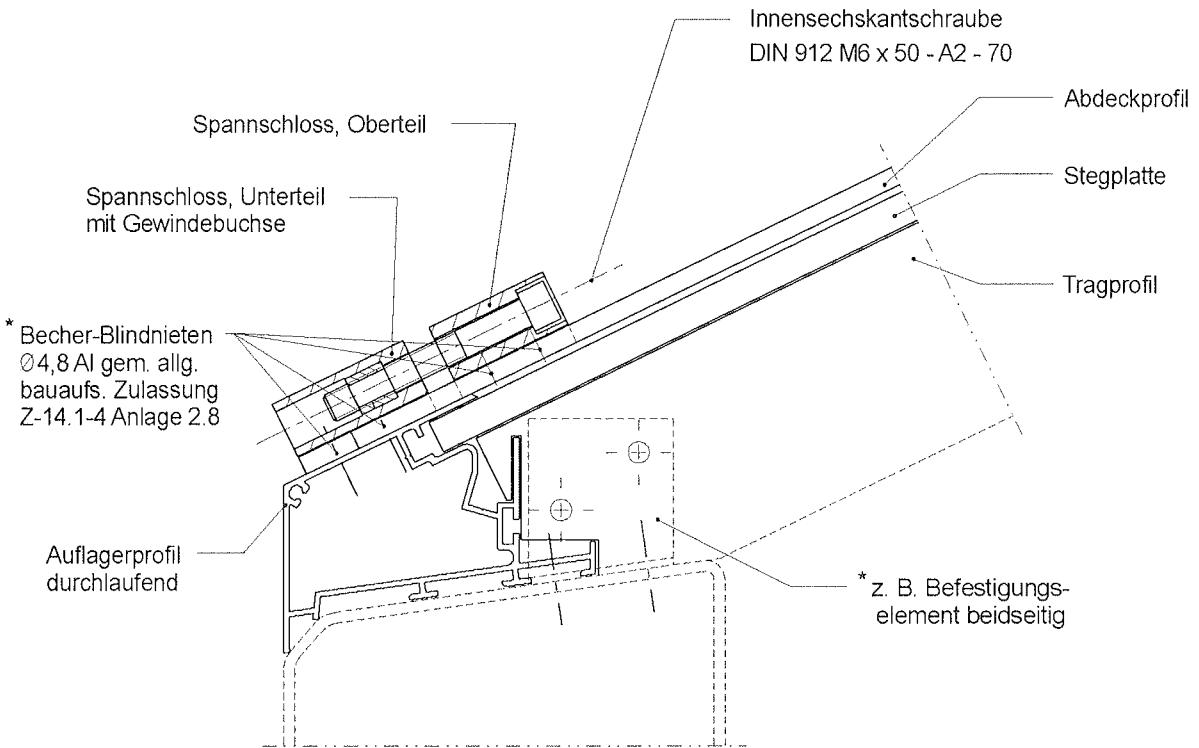

alternative Befestigung Abdeckprofil

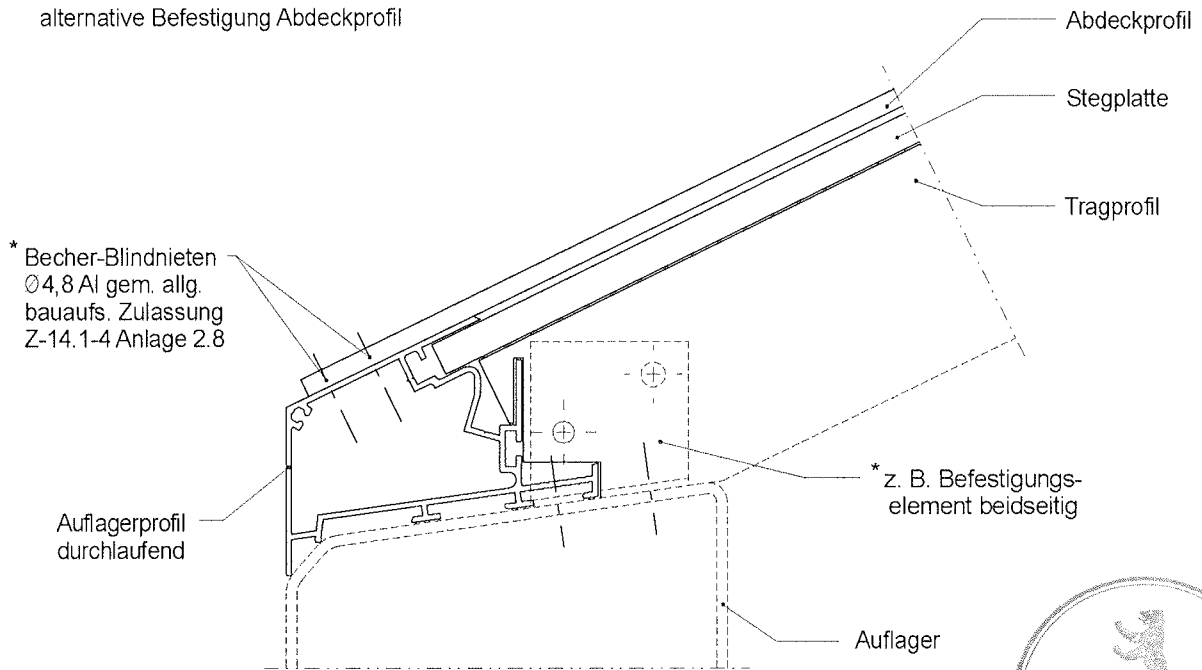

* Anzahl und Anordnung gemäß gesonderter statischer Berechnung

Anschlussprofile entsprechend statischen Erfordernissen



<p>JET Tageslicht & RWA GmbH Weidehorst 28 D - 32609 Hüllhorst</p>	<p>Lichtbandsystem JET-VARIO-PC-D98 Auflager Schnitte E-E</p>	<p>Anlage 2.3.1 zur allgemeinen bauaufsichtlichen Zulassung Nr. Z-10.1-270 vom 15. August 2002</p>
---	---	--

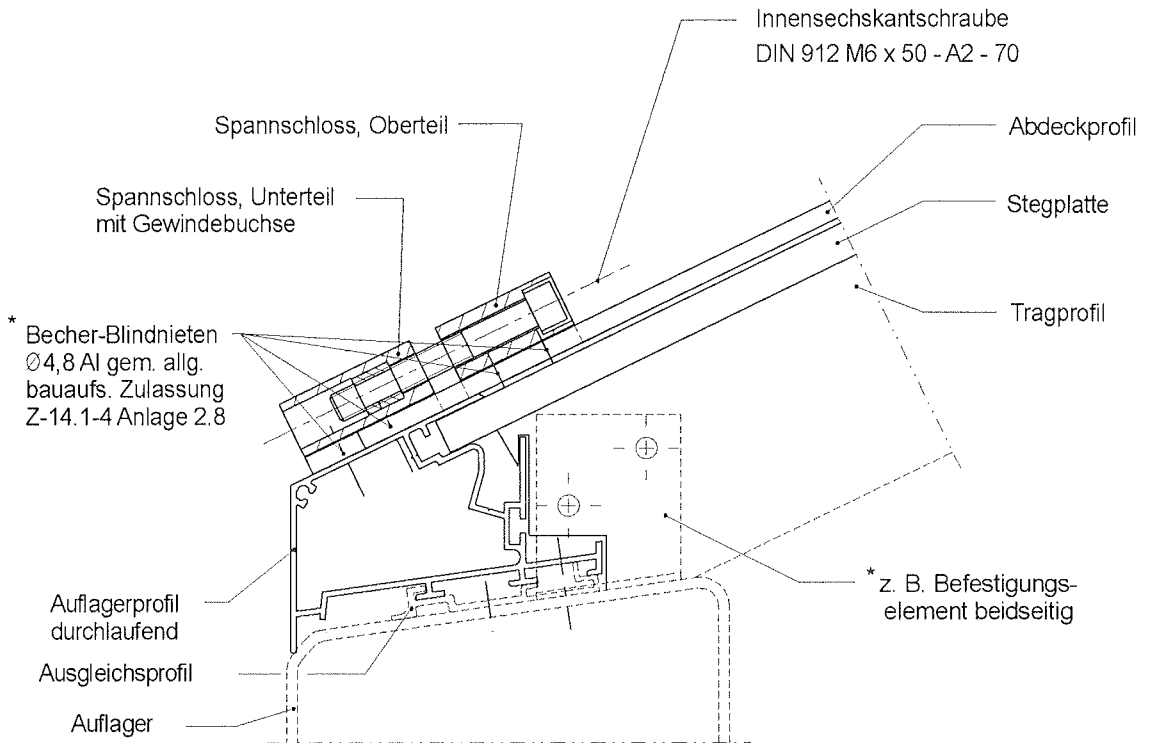

alternative Befestigung Abdeckprofil

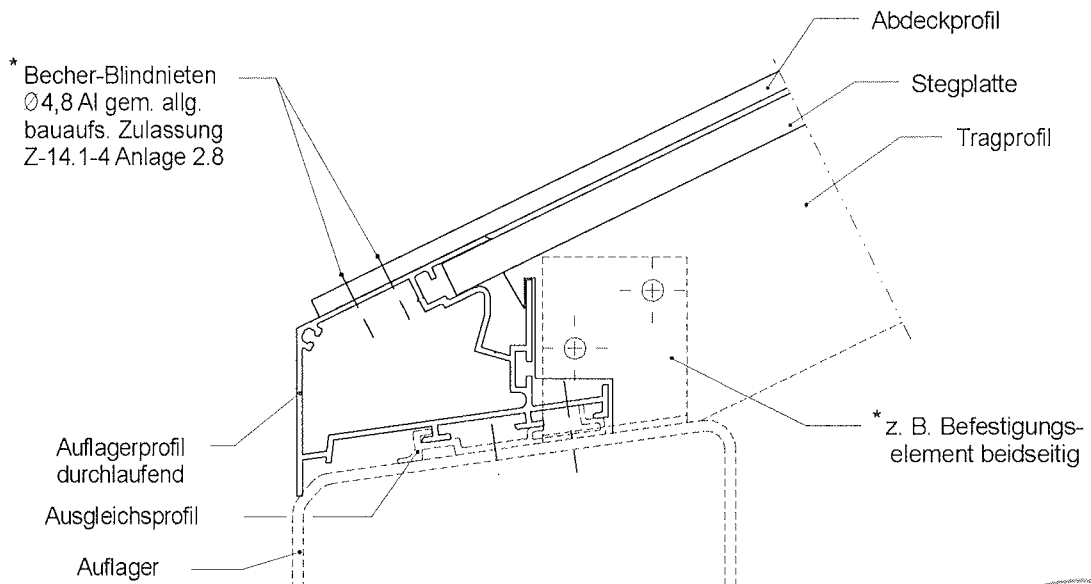

* Anzahl und Anordnung gemäß gesonderter statischer Berechnung

Anschlussprofile entsprechend statischen Erfordernissen

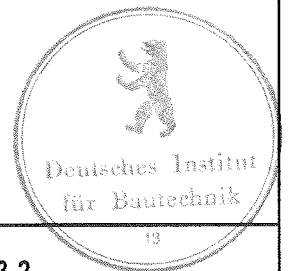

<p>JET Tageslicht & RWA GmbH</p> <p>Weidehorst 28</p> <p>D - 32609 Hüllhorst</p>	<p>Lichtbandsystem JET-VARIO-PC-D98</p> <p>Auflager</p> <p>Schnitte E-E alternative Befestigungen</p>	<p>Anlage 2.3.2</p> <p>zur allgemeinen bauaufsichtlichen Zulassung Nr. Z-10.1-270</p> <p>vom <i>15. August 2007</i></p>
---	--	--

Abdeckprofil
80/2

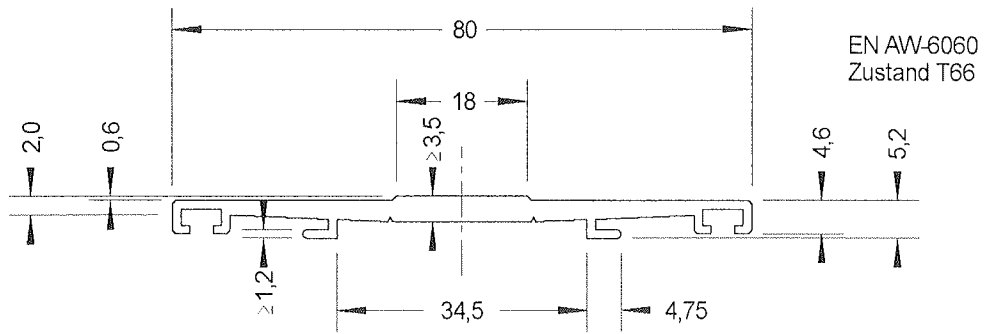

Tragprofil
TP 80 T

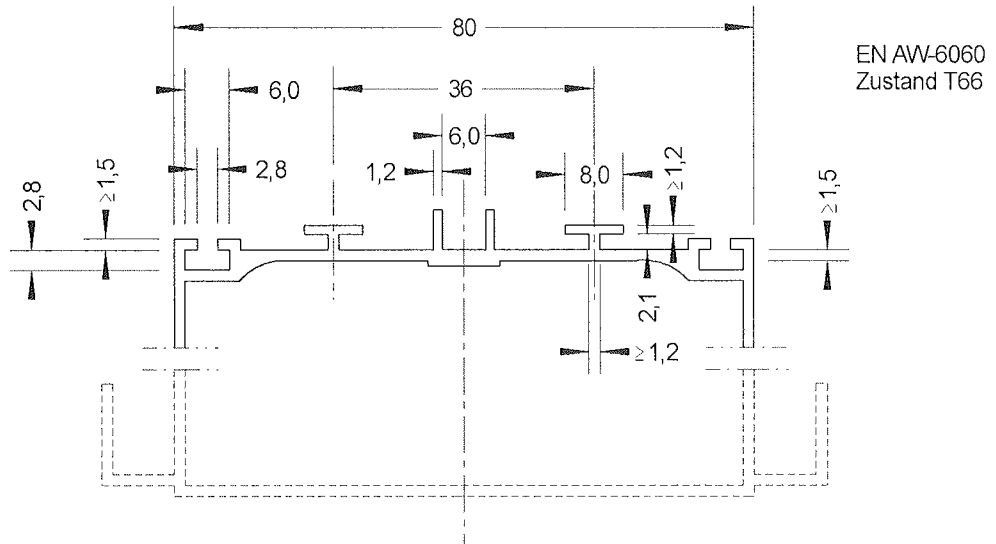

Maße ohne Toleranzangaben :
Toleranzen nach EN 755 - 9



JET Tageslicht & RWA GmbH
Weidehorst 28
D - 32609 Hüllhorst

Lichtbandsystem
JET-VARIO-PC-D98
Abdeck- und Tragprofil
Querschnitte

Anlage 3.1
zur allgemeinen bauaufsichtlichen
Zulassung Nr. Z-10.1-270
vom 15. August 2002

Auflagerprofil
Typ 10

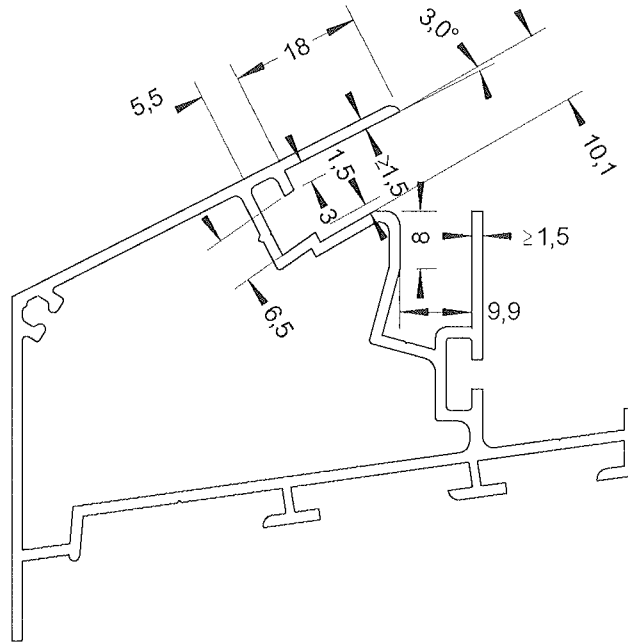

EN AW-6060
Zustand T66

Auflagerprofil
Typ 16

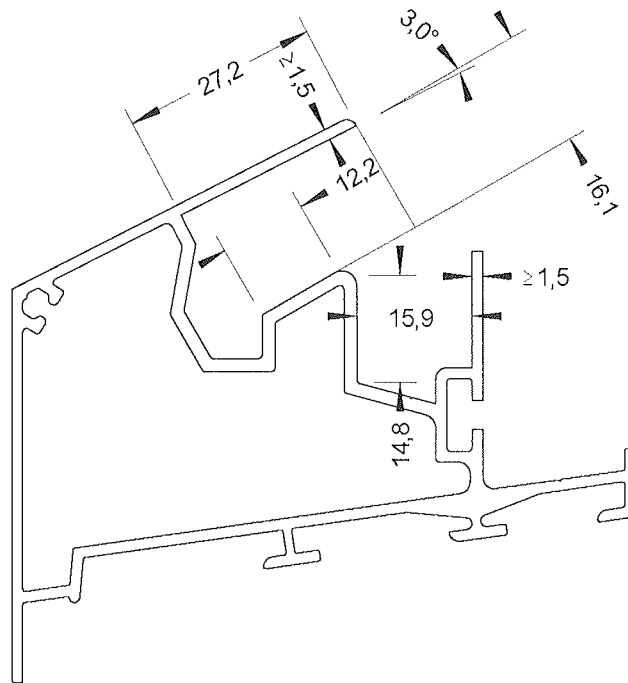

EN AW-6060
Zustand T66

Maße ohne Toleranzangaben :
Toleranzen nach EN 755 - 9



<p>JET Tageslicht & RWA GmbH Weidehorst 28 D - 32609 Hüllhorst</p>	<p>Lichtbandsystem JET-VARIO-PC-D98 Auflagerprofile Querschnitte</p>	<p>Anlage 3.2 zur allgemeinen bauaufsichtlichen Zulassung Nr. Z-10.1-270 vom 15. August 2007</p>
--	--	--

Auflagerprofil
Typ 20

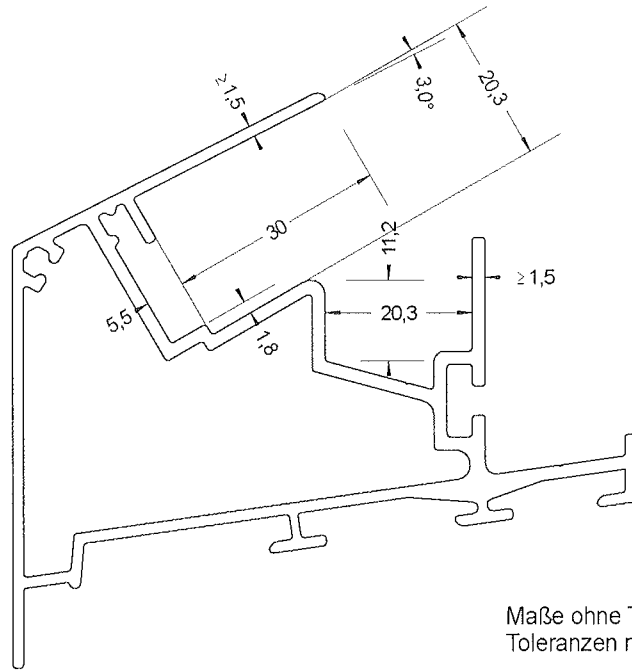

EN AW-6060
Zustand T66

Maße ohne Toleranzangaben :
Toleranzen nach EN 755 - 9

Dichtungsprofil

EPDM nach DIN 7863
Härte (60 ± 5) Shore A
nach DIN 53505

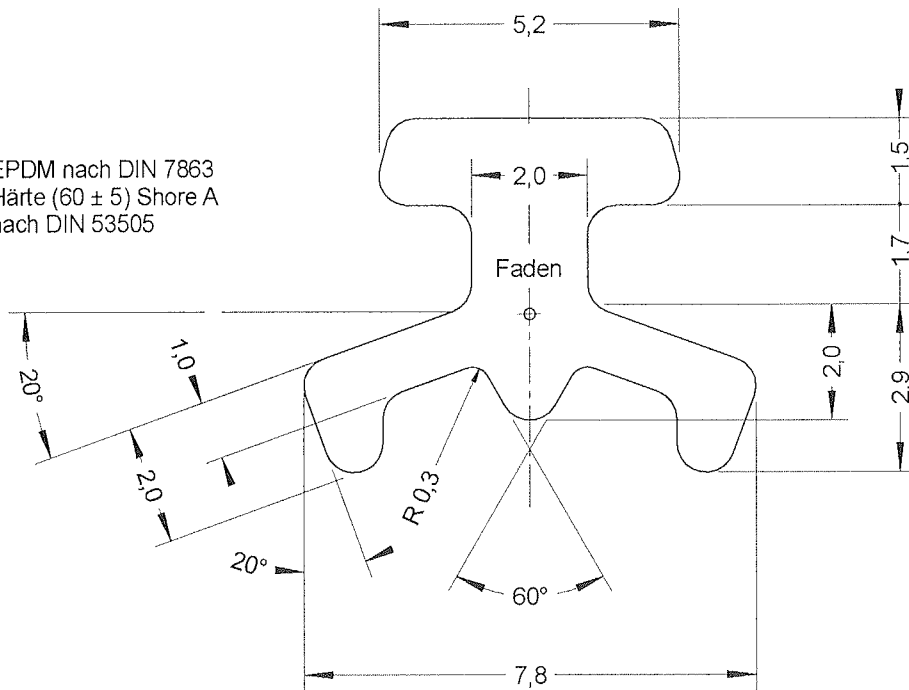

unbemaßte Radien R 0,5



<p>JET Tageslicht & RWA GmbH Weidehorst 28 D - 32609 Hüllhorst</p>	<p>Lichtbandsystem JET-VARIO-PC-D98 Auflager- und Dichtungsprofil Querschnitte</p>	<p>Anlage 3.3 zur allgemeinen bauaufsichtlichen Zulassung Nr. Z-10.1-270 vom 15. August 2002</p>
---	---	--

Platte : Makrolon multi UV 2/10-10,5 clear 1099
 Makrolon multi UV 2/10-10,5 white 1145
 Makrolon multi UV 2/10-10,5 bronze 1850
 Hersteller : Bayer Sheet Europe GmbH
 Formmasse : ISO 7391 - PC, EL, 61 - 03 - 9
 Wärmedurchgangskoeffizient : $U = 3,1 \text{ W}/(\text{m}^2 \cdot \text{K})$

Tabelle 1.1 Abmessungen und Flächengewicht der Stegplatten
 Höchstwert der Durchbiegung nach 0,1 h Belastungsdauer

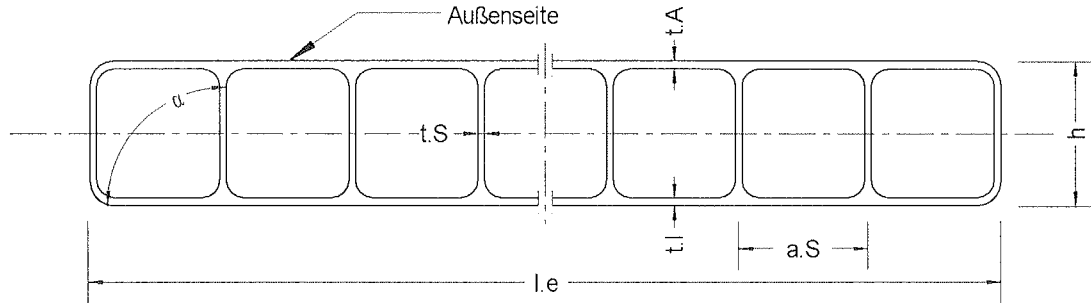

l.e	a.S	h	t.A	t.l	t.S	Flächen- gewicht	Abweichung $ \Delta \alpha $ von 90°	Durch- biegung s.0,1
mm	mm	mm	mm	mm	mm	kg/m ²		mm
2104	10,6	9,95	0,54	0,51	0,38	1,69		
+ 2 - 4	+ 0,5	+ 0,50 - 0,10	- 0,07	- 0,06	- 0,07	- 0,04	≤ 11°	16,3

Tabelle 1.2 Zulässige Auflasten p (aus Schnee) und abhebende Lasten p_s (aus Wind)

Höchst- radius	System	Höchst- abstand	Auflast	Abhebende Last
$\frac{R}{(m)}$		$\frac{a_p}{(m)}$	$\frac{p}{(kN/m^2)}$	$\frac{p_s}{(kN/m^2)}$
5,20	3 - Feld	0,707	1,98	0,92

Krümmungsradius R : siehe Anlage 1

kleinster zulässiger Radius R = 1,50 m



JET Tageslicht & RWA GmbH

Weidehorst 28

D - 32609 Hüllhorst

**Lichtbandsystem
 JET-VARIO-PC 10/1700-D98**

**Abmessungen / Flächengewicht
 Höchstwert der Durchbiegung
 Zulässige Lasten**

Anlage 4.1

zur allgemeinen bauaufsichtlichen

Zulassung Nr. Z-10.1-270

vom 15. August 2007

Platte : Macrolux Longlife PC 10-2/1700
 Hersteller : Estrusione Materiali Plastici S.A.
 Formmasse : ISO 7391 - PC, EL, 61 - 03 - 9

Tabelle 2.1 Abmessungen und Flächengewicht der Stegplatten
 Höchstwert der Durchbiegung nach 0,1 h Belastungsdauer

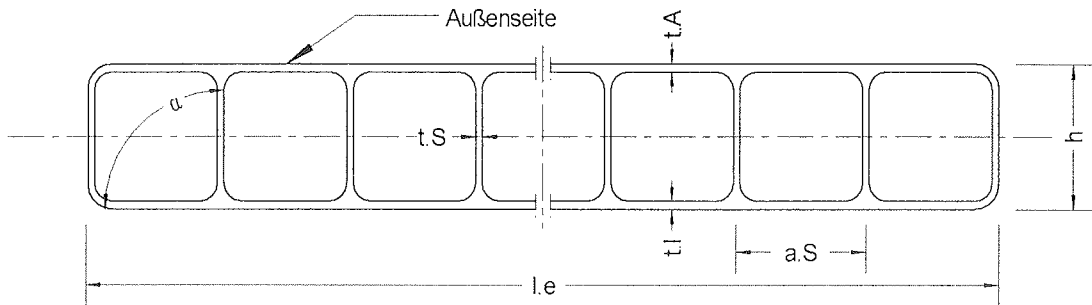

l.e	a.S	h	t.A	t.l	t.S	Flächen - gewicht	Abweichung	Durch - biegung
mm	mm	mm	mm	mm	mm	kg/m ²	$ \Delta\alpha $ von 90°	s,0,1
2101	8,9	9,55	0,53	0,52	0,35	1,75		mm
± 4	+ 0,3	+ 0,50 - 0,25	- 0,09	- 0,06	- 0,06	- 0,11	≤ 3°	18,6

Tabelle 2.2 Zulässige Auflasten p (aus Schnee) und abhebende Lasten p_s (aus Wind)

Höchst- radius	System	Höchst- abstand	Auflast	Abhebende Last
$\frac{R}{(m)}$		$\frac{a_p}{(m)}$	$\frac{p}{(kN/m^2)}$	$\frac{p_s}{(kN/m^2)}$
5,20	3 - Feld	0,707	1,98	0,92

Krümmungsradius R : siehe Anlage 1
 kleinster zulässiger Radius R = 1,50 m



<p>JET Tageslicht & RWA GmbH Weidehorst 28 D - 32609 Hüllhorst</p>	<p>Lichtbandsystem JET-VARIO-PC 10/1700-D98 Abmessungen / Flächengewicht Höchstwert der Durchbiegung Zulässige Lasten</p>	<p>Anlage 4.2 zur allgemeinen bauaufsichtlichen Zulassung Nr. Z-10.1-270 vom 15. August 2007</p>
---	---	---

Platte : Lexan Thermoclear LTC 10 2RS 1700
 Hersteller : General Electric Plastics B. V.
 Formmasse : ISO 7391 - PC, EL, 61 - 05 - 9
 Wärmedurchgangskoeffizient : $U = 3,1 \text{ W}/(\text{m}^2 \cdot \text{K})$

Tabelle 3.1 Abmessungen und Flächengewicht der Stegplatten
 Höchstwert der Durchbiegung nach 0,1 h Belastungsdauer

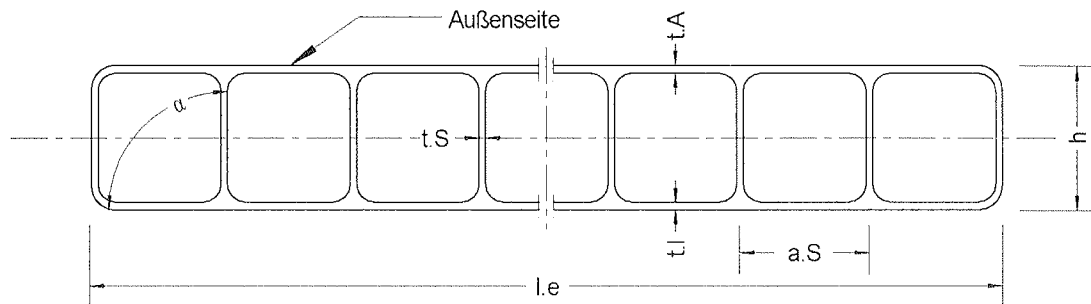

l.e	a.S	h	t.A	t.l	t.S	Flächen- gewicht	Abweichung $ \Delta \alpha $ von 90°	Durch- biegung s.0,1
mm	mm	mm	mm	mm	mm	kg/m ²		
2103	10,7	10,0	0,52	0,50	0,38	1,69		mm
± 2	+ 0,3	+ 0,50 - 0,10	- 0,05	- 0,03	- 0,12	- 0,08	$\leq 5^\circ$	20,0

Tabelle 3.2 Zulässige Auflasten p (aus Schnee) und abhebende Lasten p_s (aus Wind)

Höchst- radius	System	Höchst- abstand	Auflast	Abhebende Last
$\frac{R}{(m)}$		$\frac{a_p}{(m)}$	$\frac{p}{(kN/m^2)}$	$\frac{p_s}{(kN/m^2)}$
5,20	3 - Feld	0,707	1,89	0,88

Krümmungsradius R : siehe Anlage 1

Kleinst zulässiger Radius R = 1,50 m



JET Tageslicht & RWA GmbH

Weidehorst 28

D - 32609 Hüllhorst

**Lichtbandsystem
JET-VARIO-PC 10/1700-D98**

**Abmessungen / Flächengewicht
Höchstwert der Durchbiegung
Zulässige Lasten**

Anlage 4.3

zur allgemeinen bauaufsichtlichen

Zulassung Nr. Z-10.1-270

vom 15. August 2007

Platte : Akyver Sun Type 10/1700
 Hersteller : DS SMITH KAYSERSBERG
 Formmasse : ISO 7391 - PC, EL, 61 - 03 - 9
 Wärmedurchgangskoeffizient : $U = 3,1 \text{ W/(m}^2 \cdot \text{K)}$

Tabelle 4.1

Abmessungen und Flächengewicht der Stegplatten
 Höchstwert der Durchbiegung nach 0,1 h Belastungsdauer

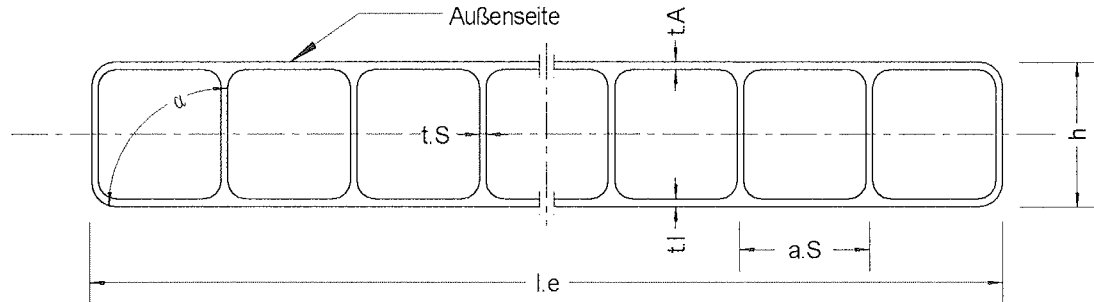

l.e	a.S	h	t.A	t.l	t.S	Flächen- gewicht	Abweichung $ \Delta \alpha $ von 90°	Durch- biegung s.0,1
mm	mm	mm	mm	mm	mm	kg/m ²		mm
2098	10,9	10,0	0,51	0,48	0,50	1,72		
+ 5 - 3	+ 0,5	+ 0,5 - 0,06	- 0,07	- 0,08	- 0,11	- 0,07	$\leq 8^\circ$	15,7

Tabelle 4.2

Zulässige Auflasten p (aus Schnee) und abhebende Lasten p_s (aus Wind)

Höchst- radius	System	Höchst- abstand	Auflast	Abhebende Last
$\frac{R}{(m)}$		$\frac{a_p}{(m)}$	$\frac{p}{(kN/m^2)}$	$\frac{p_s}{(kN/m^2)}$
5,20	3 - Feld	0,707	1,98	0,92

Krümmungsradius R : siehe Anlage 1

kleinster zulässiger Radius R = 1,50 m



JET Tageslicht & RWA GmbH

Weidehorst 28

D - 32609 Hüllhorst

**Lichtbandsystem
 JET-VARIO-PC 10/1700-D98**

**Abmessungen / Flächengewicht
 Höchstwert der Durchbiegung
 Zulässige Lasten**

Anlage 4.4

zur allgemeinen bauaufsichtlichen

Zulassung Nr. Z-10.1-270

vom 15. August 2002

Platte : Makrolon multi UV 2/10-10,5 ES clear 4099 no drop
 Makrolon multi UV 2/10-10,5 ES white 4145 no drop
 Makrolon multi UV 2/10-10,5 ES bronze 4850 no drop
 Hersteller : Bayer Sheet Europe GmbH
 Formmasse : ISO 7391 - PC, EL, 61 - 03 - 9
 Wärmedurchgangskoeffizient : $U = 3,1 \text{ W/(m}^2 \cdot \text{K)}$

Tabelle 5.1 Abmessungen und Flächengewicht der Stegplatten
 Höchstwert der Durchbiegung nach 0,1 h Belastungsdauer

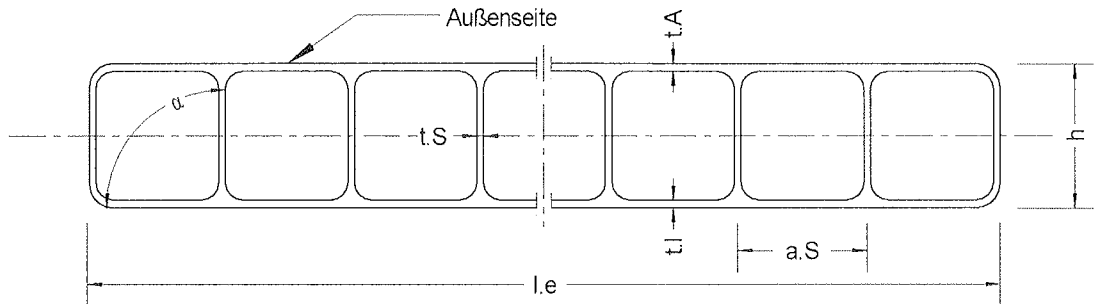

l.e	a.S	h	t.A	t.I	t.S	Flächen- gewicht kg/m ²	Abweichung $ \Delta \alpha $ von 90°	Durch- biegung s,0,1
mm	mm	mm	mm	mm	mm			mm
2100	10,4	10,0	0,61	0,57	0,40	1,96		
+ 10 - 0	+ 0,5	+ 0,5 - 0,2	- 0,12	- 0,09	- 0,10	- 0,12	≤ 5°	14,5

Tabelle 5.2 Zulässige Auflasten p (aus Schnee) und abhebende Lasten p_s (aus Wind)

Höchst- radius R (m)	System	Höchst- abstand a _p (m)	Auflast p (kN/m ²)	Abhebende Last p _s (kN/m ²)
5,20	2 - Feld	1,060	0,96	0,53

Krümmungsradius R : siehe Anlage 1

Kleinst zulässiger Radius R = 1,50 m



JET Tageslicht & RWA GmbH

Weidehorst 28

D - 32609 Hüllhorst

**Lichtbandsystem
 JET-VARIO-PC 10/2000-D98**

**Abmessungen / Flächengewicht
 Höchstwert der Durchbiegung
 Zulässige Lasten**

Anlage 4.5

zur allgemeinen bauaufsichtlichen

Zulassung Nr. Z-10.1-270

vom 15. August 2007

Platte : Macrolux Longlife PC 10-2/2000
 Hersteller : Estrusione Materiali Plastici S.A.
 Formmasse : ISO 7391 - PC, EL, 61 - 03 - 9

Tabelle 6.1 Abmessungen und Flächengewicht der Stegplatten
 Höchstwert der Durchbiegung nach 0,1 h Belastungsdauer

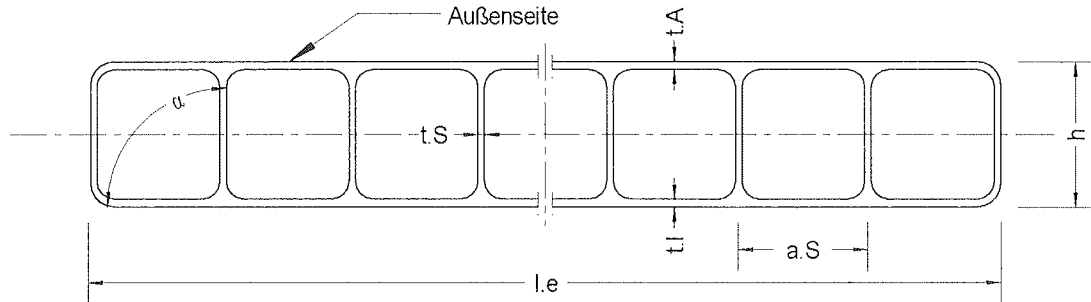

l.e	a.S	h	t.A	t.l	t.S	Flächen - gewicht	Abweichung $ \Delta\alpha $ von 90°	Durch - biegung s.0,1
mm	mm	mm	mm	mm	mm	kg/m ²		mm
2101	8,9	9,5	0,57	0,56	0,42	1,92		
± 4	+ 0,2	+ 0,80 - 0,25	- 0,10	- 0,08	- 0,07	- 0,11	≤ 4°	12,5

Tabelle 6.2 Zulässige Auflasten p (aus Schnee) und abhebende Lasten p_s (aus Wind)

Höchst- radius	System	Höchst- abstand	Auflast	Abhebende Last
$\frac{R}{(m)}$		$\frac{a_p}{(m)}$	$\frac{p}{(kN/m^2)}$	$\frac{p_s}{(kN/m^2)}$
5,20	2 - Feld	1,060	1,01	0,56

Krümmungsradius R : siehe Anlage 1

Kleinst zulässiger Radius R = 1,50 m



JET Tageslicht & RWA GmbH
 Weidehorst 28
 D - 32609 Hüllhorst

Lichtbandsystem
JET-VARIO-PC 10/2000-D98
 Abmessungen / Flächengewicht
 Höchstwert der Durchbiegung
 Zulässige Lasten

Anlage 4.6
 zur allgemeinen bauaufsichtlichen
 Zulassung Nr. Z-10.1-270
 vom 15. August 2007

Platte : Lexan Thermoclear LTC 10 2RS 2000
 Hersteller : General Electric Plastics B. V.
 Formmasse : ISO 7391 - PC, EL, 61 - 03 - 9

Tabelle 7.1 Abmessungen und Flächengewicht der Stegplatten
 Höchstwert der Durchbiegung nach 0,1 h Belastungsdauer

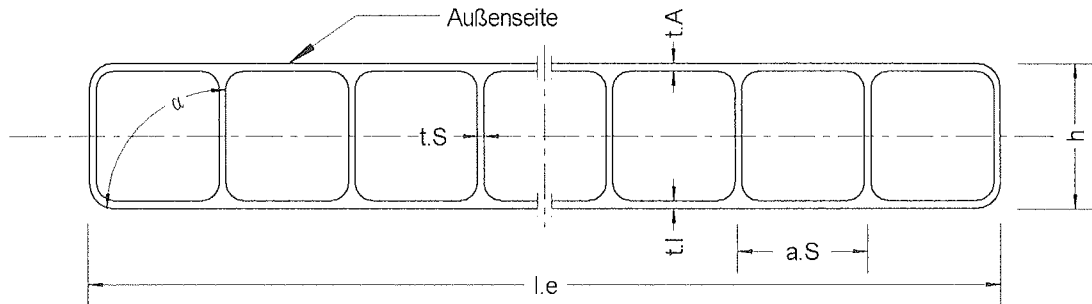

l.e	a.S	h	t.A	t.l	t.S	Flächen- gewicht	Abweichung $ \Delta \alpha $ von 90°	Durch- biegung s.0,1 mm
mm	mm	mm	mm	mm	mm	kg/m ²		
2102	10,60	10,00	0,54	0,53	0,51	1,99		
± 2	+ 0,35	+ 0,50 - 0,15	- 0,03	- 0,04	- 0,05	- 0,05	≤ 9,0°	11,0

Tabelle 7.2 Zulässige Auflasten p (aus Schnee) und abhebende Lasten p_s (aus Wind)

Höchst- radius	System	Höchst- abstand	Auflast	Abhebende Last
$\frac{R}{(m)}$		$\frac{a_p}{(m)}$	$\frac{p}{(kN/m^2)}$	$\frac{p_s}{(kN/m^2)}$
5,20	2 - Feld	1,060	1,01	0,56

Krümmungsradius R : siehe Anlage 1

kleinster zulässiger Radius R = 1,50 m



JET Tageslicht & RWA GmbH

Weidehorst 28

D - 32609 Hüllhorst

**Lichtbandsystem
 JET-VARIO-PC 10/2000-D98**

**Abmessungen / Flächengewicht
 Höchstwert der Durchbiegung
 Zulässige Lasten**

Anlage 4.7

zur allgemeinen bauaufsichtlichen

Zulassung Nr. Z-10.1-270

vom 15. August 2007

Platte : Akyver Sun Type 10/2000
 Hersteller : DS SMITH KAYSERSBERG
 Formmasse : ISO 7391 - PC, EL, 61 - 03 - 9
 Wärmedurchgangskoeffizient : $U = 3,1 \text{ W/(m}^2 \cdot \text{K)}$

Tabelle 8.1 Abmessungen und Flächengewicht der Stegplatten
 Höchstwert der Durchbiegung nach 0,1 h Belastungsdauer

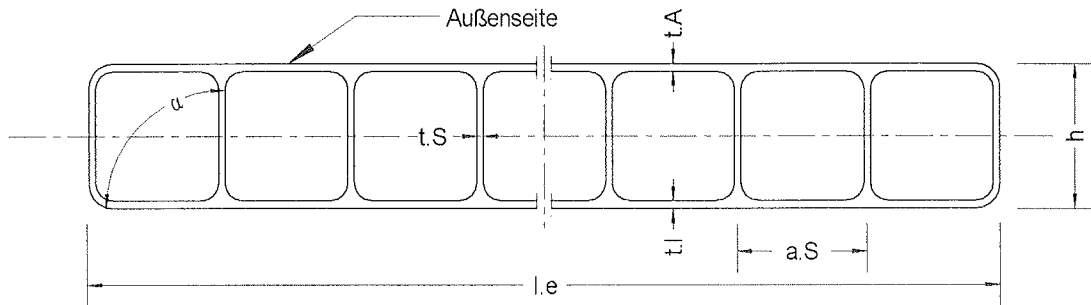

l.e	a.S	h	t.A	t.l	t.S	Flächen- gewicht kg/m ²	Abweichung $ \Delta \alpha $ von 90°	Durch- biegung s.0,1 mm
2101	10,8	10,0	0,54	0,51	0,56	2,00	$\leq 8^\circ$	11,9
± 4	+ 0,65	+ 0,5 - 0,1	- 0,05	- 0,04	- 0,07	- 0,16		

Tabelle 8.2 Zulässige Auflasten p (aus Schnee) und abhebende Lasten p_s (aus Wind)

Höchst- radius R (m)	System	Höchst- abstand a _p (m)	Auflast p (kN/m ²)	Abhebende Last p _s (kN/m ²)
5,20	2 - Feld	1,060	1,01	0,56

Krümmungsradius R : siehe Anlage 1

kleinster zulässiger Radius R = 1,50 m



JET Tageslicht & RWA GmbH

Weidehorst 28

D - 32609 Hüllhorst

Lichtbandsystem
 JET-VARIO-PC 10/2000-D98
 Abmessungen / Flächengewicht
 Höchstwert der Durchbiegung
 Zulässige Lasten

Anlage 4.8

zur allgemeinen bauaufsichtlichen

Zulassung Nr. Z-10.1-270

vom 15. August 2007

Platte : Lexan Thermoclear LTC 10 3TS 2000
 Hersteller : General Electric Plastics B. V.
 Formmasse : ISO 7391 - PC, EL, 61 - 05 - 9

Tabelle 9.1 Abmessungen und Flächengewicht der Stegplatten
 Höchstwert der Durchbiegung nach 0,1 h Belastungsdauer

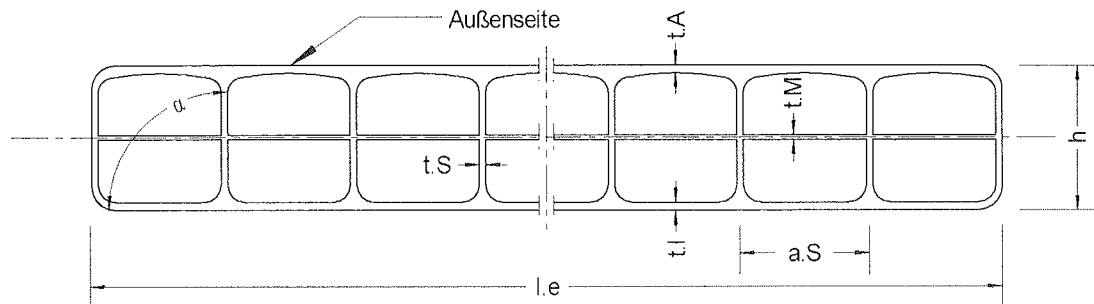

l.e	a.S	h	t.A	t.I	t.S	t.M	Flächen- gewicht	Abweichung $ \Delta\alpha $ von 90°	Durch- biegung s.0,1 mm
mm	mm	mm	mm	mm	mm	mm	kg/m ²		
2100	10,5	9,7	0,48	0,44	0,37	0,27	1,98		
+5 -2	+0,4	+0,4 -0,2	-0,05	-0,06	-0,05	-0,05	-0,03	≤ 3,0°	14,1

Tabelle 9.2 Zulässige Auflasten p (aus Schnee) und abhebende Lasten p_s (aus Wind)

Höchst- radius	System	Höchst- abstand	Auflast	Abhebende Last
$\frac{R}{(m)}$		$\frac{a_p}{(m)}$	$\frac{p}{(kN/m^2)}$	$\frac{p_s}{(kN/m^2)}$
5,20	2 - Feld	1,060	0,96	0,53

Krümmungsradius R : siehe Anlage 1

Kleinst zulässiger Radius R = 1,50 m



JET Tageslicht & RWA GmbH

Weidehorst 28

D - 32609 Hüllhorst

**Lichtbandsystem
 JET-VARIO-PC 10/2000-D98**

**Abmessungen / Flächengewicht
 Höchstwert der Durchbiegung
 Zulässige Lasten**

Anlage 4.9

zur allgemeinen bauaufsichtlichen

Zulassung Nr. Z-10.1-270

vom *15. August 2009*

Platte : Akver Sun Type 10-4/1900
 Hersteller : DS SMITH KAYERSBERG
 Formmasse : ISO 7391 - PC, EL, 61-03-9

Tabelle 10.1 Abmessungen und Flächengewicht der Stegplatten
 Höchstwert der Durchbiegung nach 0,1 h Belastungsdauer

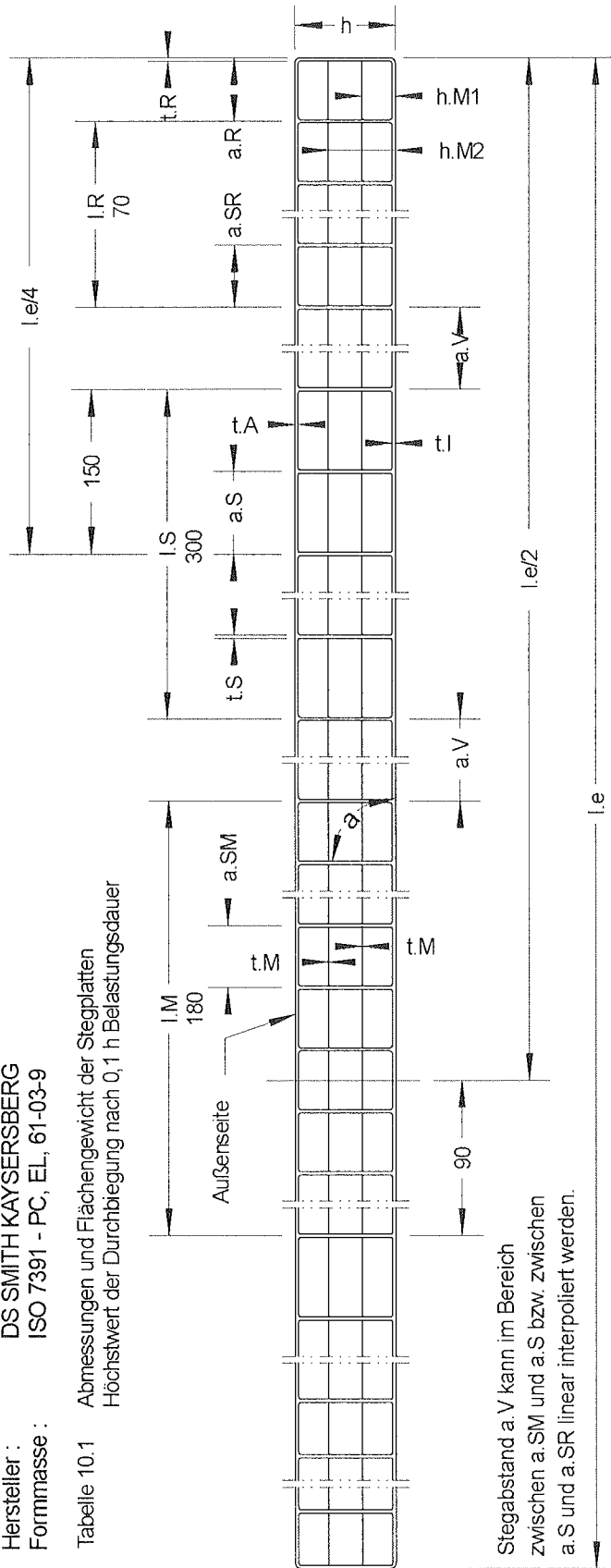

Stegabstand a.V kann im Bereich zwischen a.SM und a.S bzw. zwischen a.S und a.SR linear interpoliert werden.

l.e mm	h mm	h.M1 mm	h.M2 mm	a.S mm	a.SM mm	a.SR mm	a.R mm	t.A mm	t.I mm	t.S mm	t.M mm	t.R mm	Flächengewicht kg/m ²	Abweichung l.a.l von 90°	Durchbiegung s.0,1h mm
2100	10,20	3,70	6,90	14,35	12,15	9,90	7,95	0,54	0,50	0,43	0,09	0,82	1,90 ¹⁾	von 90°	s.0,1h
+5	+0,30	+0,10	+0,15	+1,80	+1,20	+0,55	+1,55	-0,07	-0,06	-0,08	-0,02	-0,16	-0,08	≤ 4°	16,8
-2	-0,15	-0,15	-0,15												

Tabelle 10.2 Zulässige Auflast p (aus Schnee) und abhebbende Last p.s (aus Wind)

Höchst- radius R (m)	System	Höchst- abstand a.p (m)	Auflast		Abhebbende Last	
			p (kN/m ²)	p.s (kN/m ²)		
5,20	3 - Feld	0,707	1,98	0,92		

Krümmungsradius R : siehe Anlage 1

kleinster zulässiger Radius R = 1,50 m



JET Tageslicht & RWA GmbH
 Weidehorst 28
 D - 32609 Hüllhorst

Lichtbandsystem
JET-VARIO-PC 10-4/1900-D98
 Abmessungen / Flächengewicht
 Höchstwert der Durchbiegung
 Zulässige Lasten

Anlage 4.10
 zur allgemeinen bauaufsichtlichen
 Zulassung Nr. Z-10.1-270
 vom 15. August 2002

Platte : Makrolon multi UV 3/16-16
 Hersteller : Bayer Sheet Europe GmbH

Tabelle 11.1 Abmessungen und Flächengewicht der Stegplatten
 Höchstwert der Durchbiegung nach 0,1 h Belastungsdauer

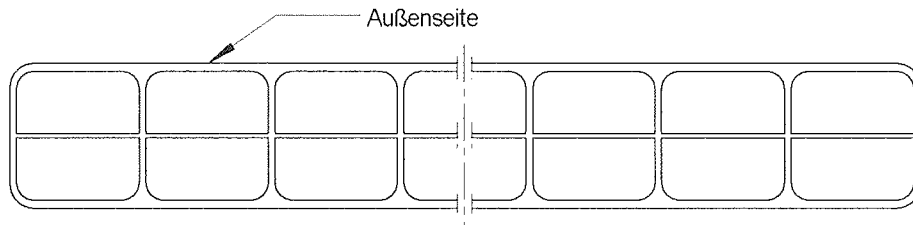

nach allgemeiner bauaufsichtlicher Zulassung Nr. Z-10.1-276
 vom 29. März 2004, Anlage 3.5 und Anlage 3.6

Tabelle 11.2 Zulässige Auflasten p (aus Schnee) und abhebende Lasten p_s (aus Wind)

Höchst- radius $\frac{R}{(m)}$	System	Höchst- abstand $\frac{a_p}{(m)}$	Auflast $\frac{p}{(kN/m^2)}$	Abhebende Last $\frac{p_s}{(kN/m^2)}$
5,20	2 - Feld	1,060	1,18	0,77

Krümmungsradius R : siehe Anlage 1

kleinster zulässiger Radius $R = 2,40$ m



JET Tageslicht & RWA GmbH

Weidehorst 28

D - 32609 Hüllhorst

**Lichtbandsystem
 JET-VARIO-PC 16-D98**

**Abmessungen / Flächengewicht
 Höchstwert der Durchbiegung
 Zulässige Lasten**

Anlage 4.11

zur allgemeinen bauaufsichtlichen

Zulassung Nr. Z-10.1-270

vom 15. August 2007

Platte : Macrolux Longlife PC 16-3/2800
 Hersteller : Estrusione Materiali Plastici S.A.
 Formmasse : ISO 7391 - PC, EL, 61 - 03 - 9

Tabelle 12.1

Abmessungen und Flächengewicht der Stegplatten
 Höchstwert der Durchbiegung nach 0,1 h Belastungsdauer

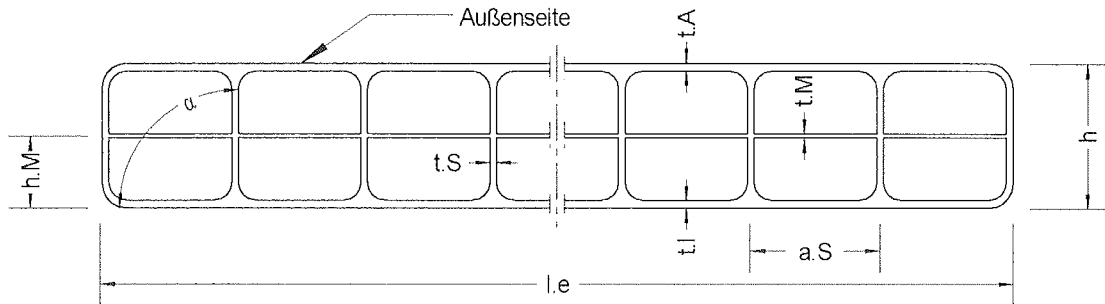

l.e	a.S	h	h.M	t.A	t.l	t.S	t.M	Flächen- gewicht kg/m ²	Abweichung $ \Delta\alpha $ von 90°	Durch- biegung s.0,1 mm
2103	20,05	16,3	8,6	0,75	0,81	0,63	0,18	2,76	$\leq 3^\circ$	10,3
± 3	+0,15	$\begin{matrix} +0,3 \\ -0,2 \end{matrix}$	$\pm 0,4$	-0,06	-0,06	-0,05	-0,01	-0,11		

Tabelle 12.2

Zulässige Auflasten p (aus Schnee) und abhebende Lasten p_s (aus Wind)

Höchst- radius $\frac{R}{(m)}$	System	Höchst- abstand $\frac{a_p}{(m)}$	Auflast $\frac{p}{(kN/m^2)}$	Abhebende Last $\frac{p_s}{(kN/m^2)}$
5,20	2 - Feld	1,060	1,24	0,81

Krümmungsradius R : siehe Anlage 1

kleinster zulässiger Radius R = 2,40 m



JET Tageslicht & RWA GmbH

Weidehorst 28

D - 32609 Hüllhorst

**Lichtbandsystem
JET-VARIO-PC 16-D98**

**Abmessungen / Flächengewicht
Höchstwert der Durchbiegung
Zulässige Lasten**

Anlage 4.12

zur allgemeinen bauaufsichtlichen

Zulassung Nr. Z-10.1-270

vom 15. August 2007

Platte : Lexan Thermoclear LTC 16 3TS DR 2800
 Hersteller : General Electric Plastics B. V.
 Formmasse : ISO 7391 - PC, EL, 61 - 05 - 9

Tabelle 13.1 Abmessungen und Flächengewicht der Stegplatten
 Höchstwert der Durchbiegung nach 0,1 h Belastungsdauer

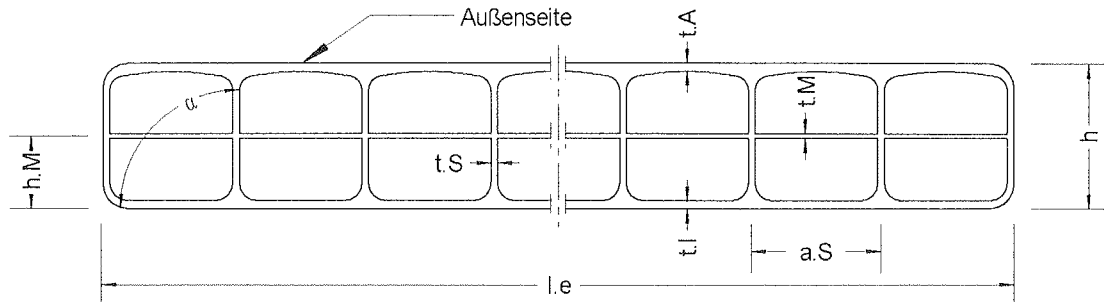

l.e	a.S	h	h.M	t.A	t.l	t.S	t.M	Flächen- gewicht kg/m ²	Abweichung Δα von 90°	Durch- biegung s.0,1 mm
2100	19,9	16,1	7,3	0,81	0,73	0,52	0,19	2,77	≤ 5°	12,8
+5 -2	+0,45	+0,4 -0,3	± 0,4	-0,05	-0,05	-0,06	-0,03	-0,04		

Tabelle 13.2 Zulässige Auflasten p (aus Schnee) und abhebende Lasten p_s (aus Wind)

Höchst- radius $\frac{R}{(m)}$	System	Höchst- abstand $\frac{a_p}{(m)}$	Auflast $\frac{p}{(kN/m^2)}$	Abhebende Last $\frac{p_s}{(kN/m^2)}$
5,20	2 - Feld	1,060	1,24	0,81

Krümmungsradius R : siehe Anlage 1

Kleinst zulässiger Radius R = 2,40 m



JET Tageslicht & RWA GmbH

Weidehorst 28

D - 32609 Hüllhorst

**Lichtbandsystem
JET-VARIO-PC 16-D98**

**Abmessungen / Flächengewicht
Höchstwert der Durchbiegung
Zulässige Lasten**

Anlage 4.13

zur allgemeinen bauaufsichtlichen

Zulassung Nr. Z-10.1-270

vom 15. August 2007

Platte : Akyver Sun Type 16 - SDF
 Hersteller : DS SMITH KAYSERSBERG
 Formmasse : ISO 7391 - PC, EL, 61 - 03 - 9

Tabelle 14.1 Abmessungen und Flächengewicht der Stegplatten
 Höchstwert der Durchbiegung nach 0,1 h Belastungsdauer

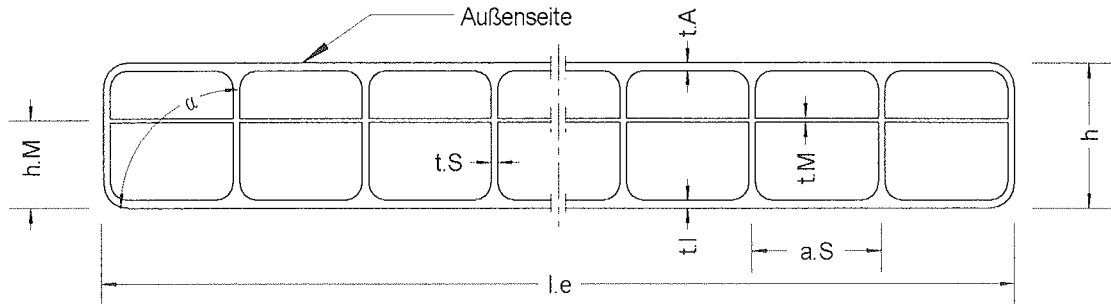

l.e	h	h.M	a.S	t.A	t.I	t.S	t.M	Flächen- gewicht kg/m ²	Abweichung Δα von 90°	Durch- biegung s _{0,1} mm
2099	16,25	10,95	17,00	0,76	0,64	0,59	0,29	2,68		
+ 6 - 4	+ 0,25 - 0,35	± 0,70	+ 0,40	- 0,11	- 0,11	- 0,16	- 0,07	- 0,11	≤ 6°	13,7

Tabelle 14.2 Zulässige Auflasten p (aus Schnee) und abhebende Lasten p_s (aus Wind)

Höchst- radius R (m)	System	Höchst- abstand a _p (m)	Auflast p (kN/m ²)	Abhebende Last p _s (kN/m ²)
5,20	2 - Feld	1,060	1,12	0,73

Krümmungsradius R : siehe Anlage 1

kleinster zulässiger Radius R = 2,40 m



JET Tageslicht & RWA GmbH
 Weidehorst 28
 D - 32609 Hüllhorst

**Lichtbandsystem
 JET-VARIO-PC 16-D98**
 Abmessungen / Flächengewicht
 Höchstwert der Durchbiegung
 Zulässige Lasten

Anlage 4.14
 zur allgemeinen bauaufsichtlichen
 Zulassung Nr. Z-10.1-270
 vom 15. August 2007

Platte : Makrolon multi UV 6/16-20 clear 1099
 Makrolon multi UV 6/16-20 white 1145
 Makrolon multi UV 6/16-20 bronze 1850
 Hersteller : Bayer Sheet Europe GmbH
 Formmasse : ISO 7391 - PC, EL, 61 - 03 - 9

Tabelle 15.1 Abmessungen und Flächengewicht der Stegplatten
 Höchstwert der Durchbiegung nach 0,1 h Belastungsdauer

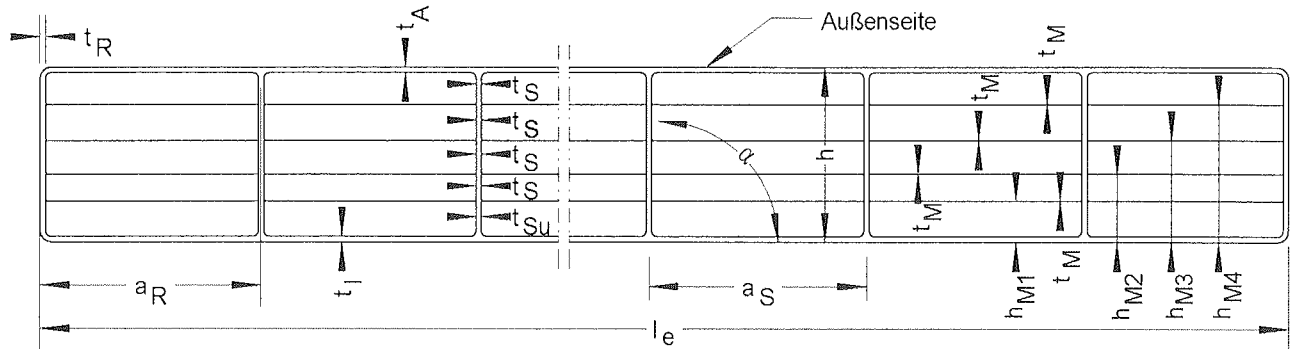

l_e mm	a_s mm	a_R mm	h mm	h_{M1} mm	h_{M2} mm	h_{M3} mm	h_{M4} mm	t_A mm	t_l mm	t_S mm
2099	19,75	19,00	16,40	3,60	5,95	9,00	12,40	0,79	0,77	0,43
+ 6 - 4	+ 0,30	+ 2,10	+ 0,10 - 0,25	± 0,20	± 0,50	± 0,65	± 0,40	- 0,05	- 0,04	- 0,11

t_{Su} mm	t_M mm	t_R mm	Flächengewicht kg/m ²	Abweichung $ \Delta\alpha $ von 90°	Durchbiegung $\leq 0,1$ mm
0,62	0,10	0,61	2,83		
- 0,13	- 0,02	- 0,10	- 0,09	$\leq 3^\circ$	14,0

Tabelle 15.2 Zulässige Auflasten p (aus Schnee) und abhebende Lasten p_s (aus Wind)

Höchst-radius R (m)	System	Höchst-abstand a_p (m)	Auflast p (kN/m ²)	Abhebende Last p_s (kN/m ²)
5,20	2 - Feld	1,060	1,03	0,68

Krümmungsradius R : siehe Anlage 1

kleinster zulässiger Radius R = 2,40 m



JET Tageslicht & RWA GmbH
 Weidehorst 28
 D - 32609 Hüllhorst

**Lichtbandsystem
 JET-VARIO-PC 16-D98**
 Abmessungen / Flächengewicht
 Höchstwert der Durchbiegung
 Zulässige Lasten

Anlage 4.15
 zur allgemeinen bauaufsichtlichen
 Zulassung Nr. Z-10.1-270
 vom 15. August 2007

Platte : Lexan Thermoclear LTC 20 5RS 3300
 Hersteller : General Electric Plastics B. V.
 Formmasse : ISO 7391 - PC, EL, 61 - 05 - 9

Tabelle 16.1 Abmessungen und Flächengewicht der Stegplatten
 Höchstwert der Durchbiegung nach 0,1 h Belastungsdauer

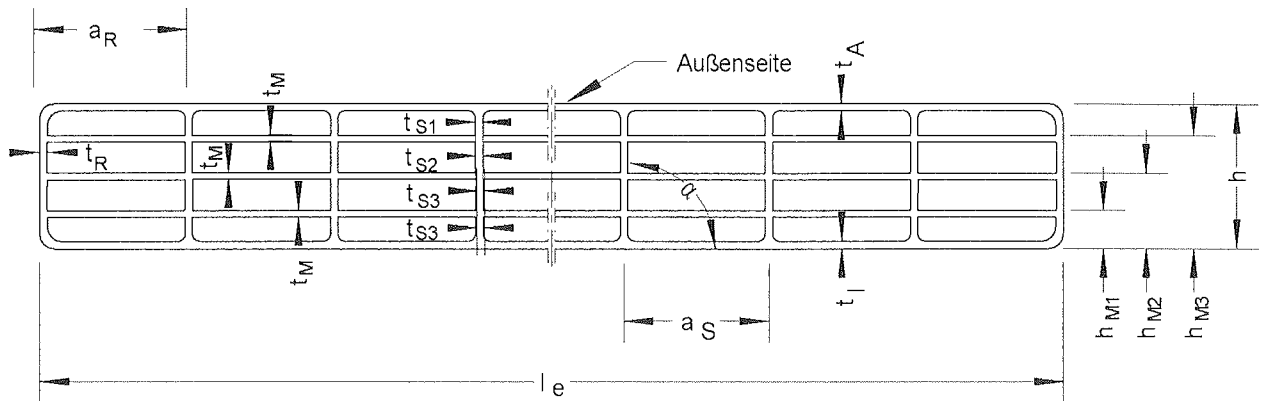

l_e mm	h mm	h_{M1} mm	h_{M2} mm	h_{M3} mm	a_S mm	a_R mm	t_A mm	t_I mm	t_{S1} mm	t_{S2} mm	t_{S3} mm
2100	19,95	5,20	9,50	14,20	18,35	14,55	0,93	0,87	0,48	0,43	0,38
+5 -2	+0,55 -0,40	$\pm 0,25$	$\pm 0,35$	$\pm 0,40$	+0,25	+1,85	-0,06	-0,11	-0,04	-0,03	-0,05

t_M mm	t_R mm	Flächen- gewicht kg/m ²	Abweichung $ \Delta\alpha $ von 90°	Durch- biegung s.0,1 mm
0,17	0,48	3,27		
-0,02	-0,08	-0,07	$\leq 2,0^\circ$	13,2

Tabelle 16.2 Zulässige Auflasten p (aus Schnee) und abhebende Lasten p_s (aus Wind)

Höchst- radius R (m)	System	Höchst- abstand a_p (m)	Auflast p (kN/m ²)	Abhebende Last p_s (kN/m ²)
5,20	2 - Feld	1,060	1,50	0,99

Krümmungsradius R : siehe Anlage 1

kleinster zulässiger Radius $R = 3,00$ m



JET Tageslicht & RWA GmbH
 Weidehorst 28
 D - 32609 Hüllhorst

**Lichtbandsystem
 JET-VARIO-PC 20-D98**
 Abmessungen / Flächengewicht
 Höchstwert der Durchbiegung
 Zulässige Lasten

Anlage 4.16
 zur allgemeinen bauaufsichtlichen
 Zulassung Nr. Z-10.1-270
 vom 15. August 2007

Platte : Akyver Sun Type 20
 Hersteller : DS SMITH KAYSERSBERG
 Formmasse : ISO 7391 - PC, EL, 61 - 03 - 9

Tabelle 17.1 Abmessungen und Flächengewicht der Stegplatten
 Höchstwert der Durchbiegung nach 0,1 h Belastungsdauer

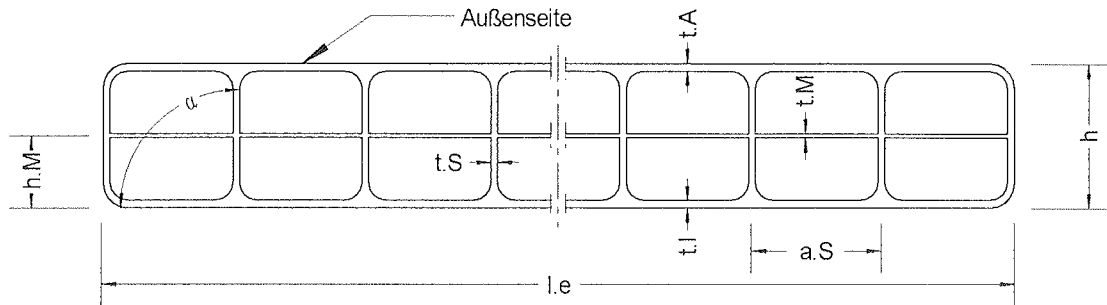

l.e	a.S	h	h.M	t.A	t.I	t.S	t.M	Flächen- gewicht kg/m ²	Abweichung $ \Delta\alpha $ von 90°	Durch- biegung s.0,1 mm
mm	mm	mm	mm	mm	mm	mm	mm		$\leq 4^\circ$	
2102	18,1	19,9	12,75	0,80	0,80	0,60	0,36	3,24		mm
+ 3 - 2	+ 0,50	+ 0,50 - 0,15	$\pm 0,85$	- 0,15	- 0,12	- 0,15	- 0,10	- 0,11	$\leq 4^\circ$	8,2

Tabelle 17.2 Zulässige Auflasten p (aus Schnee) und abhebende Lasten p_s (aus Wind)

Höchst- radius $\frac{R}{(m)}$	System	Höchst- abstand $\frac{a_p}{(m)}$	Auflast $\frac{p}{(kN/m^2)}$	Abhebende Last $\frac{p_s}{(kN/m^2)}$
5,20	2 - Feld	1,060	1,64	1,09

Krümmungsradius R : siehe Anlage 1

kleinster zulässiger Radius R = 3,00 m



JET Tageslicht & RWA GmbH

Weidehorst 28

D - 32609 Hüllhorst

**Lichtbandsystem
 JET-VARIO-PC 20-D98**

**Abmessungen / Flächengewicht
 Höchstwert der Durchbiegung
 Zulässige Lasten**

Anlage 4.17

zur allgemeinen bauaufsichtlichen

Zulassung Nr. Z-10.1-270

vom 15. August 2007

Zeitstandbiegeversuch in Anlehnung an DIN EN ISO 899-2

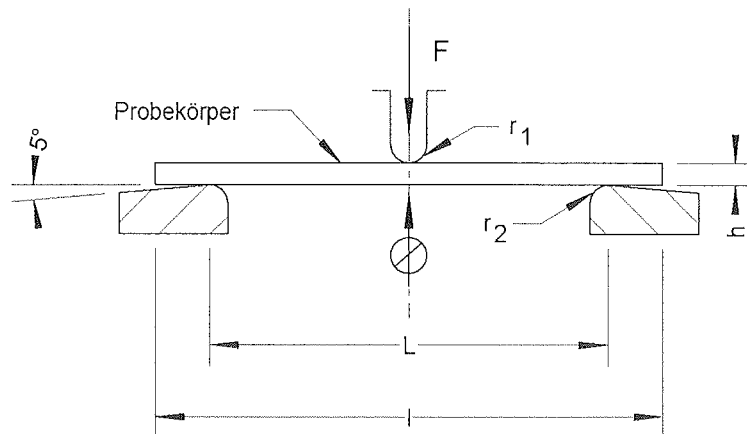

Prüfbedingungen :

- Normalklima DIN EN ISO 291 - 23/50, Klasse 2
- Plattenaußenseite in Druckzone
- Probekörperdicke : Plattendicke h mm
- Probekörperbreite : $b = 80$ mm
- Probekörperlänge : $l = 500$ mm
(senkrecht zu den Stegen)
- Auflagerabstand : $L = 400$ mm
- Radien : $r_1 = (5 \pm 0,1)$ mm
- : $r_2 = (5 \pm 0,1)$ mm
- Prüfkraft : $F = 20$ N

Anforderung :

Höchstwert der Durchbiegung $s_{0,1}$ nach 0,1 h Belastungsdauer :

siehe Anlage 4



JET Tageslicht & RWA GmbH

Weidehorst 28

D - 32609 Hüllhorst

**Lichtbandsystem
JET-VARIO-PC-D98
Zeitstandbiegeversuch**

Anlage 5

zur allgemeinen bauaufsichtlichen

Zulassung Nr. Z-10.1-270

vom *15. August 2007*