

# DEUTSCHES INSTITUT FÜR BAUTECHNIK

Anstalt des öffentlichen Rechts

10829 Berlin, 9. Oktober 2007  
Kolonnenstraße 30 L  
Telefon: 030 78730-342  
Telefax: 030 78730-320  
GeschZ.: I 52-1.40.21-72/06

## Allgemeine bauaufsichtliche Zulassung

**Zulassungsnummer:**

Z-40.21-407

**Antragsteller:**

Richter Kunststofftechnik GmbH & Co. KG  
Graf-Zeppelin-Straße 1-5  
57610 Altenkirchen

**Zulassungsgegenstand:**

Blasgeformte Behälter aus Polyethylen (PE-HD)  
5.000, 7.500 und 10.000 Liter  
Typ Aqua'Terne 135

**Geltungsdauer bis:**

31. Oktober 2012

Der oben genannte Zulassungsgegenstand wird hiermit allgemein bauaufsichtlich zugelassen.

Diese allgemeine bauaufsichtliche Zulassung umfasst acht Seiten und fünf Anlagen mit neun Seiten.



## I. ALLGEMEINE BESTIMMUNGEN

- 1 Mit der allgemeinen bauaufsichtlichen Zulassung ist die Verwendbarkeit bzw. Anwendbarkeit des Zulassungsgegenstandes im Sinne der Landesbauordnungen nachgewiesen.
- 2 Die allgemeine bauaufsichtliche Zulassung ersetzt nicht die für die Durchführung von Bauvorhaben gesetzlich vorgeschriebenen Genehmigungen, Zustimmungen und Bescheinigungen.
- 3 Die allgemeine bauaufsichtliche Zulassung wird unbeschadet der Rechte Dritter, insbesondere privater Schutzrechte, erteilt.
- 4 Hersteller und Vertreiber des Zulassungsgegenstandes haben, unbeschadet weiter gehender Regelungen in den "Besonderen Bestimmungen", dem Verwender bzw. Anwender des Zulassungsgegenstandes Kopien der allgemeinen bauaufsichtlichen Zulassung zur Verfügung zu stellen und darauf hinzuweisen, dass die allgemeine bauaufsichtliche Zulassung an der Verwendungsstelle vorliegen muss. Auf Anforderung sind den beteiligten Behörden Kopien der allgemeinen bauaufsichtlichen Zulassung zur Verfügung zu stellen.
- 5 Die allgemeine bauaufsichtliche Zulassung darf nur vollständig vervielfältigt werden. Eine auszugsweise Veröffentlichung bedarf der Zustimmung des Deutschen Instituts für Bautechnik. Texte und Zeichnungen von Werbeschriften dürfen der allgemeinen bauaufsichtlichen Zulassung nicht widersprechen. Übersetzungen der allgemeinen bauaufsichtlichen Zulassung müssen den Hinweis "Vom Deutschen Institut für Bautechnik nicht geprüfte Übersetzung der deutschen Originalfassung" enthalten.
- 6 Die allgemeine bauaufsichtliche Zulassung wird widerruflich erteilt. Die Bestimmungen der allgemeinen bauaufsichtlichen Zulassung können nachträglich ergänzt und geändert werden, insbesondere, wenn neue technische Erkenntnisse dies erfordern.



## II. BESONDERE BESTIMMUNGEN

### 1 Zulassungsgegenstand und Anwendungsbereich

(1) Gegenstand dieser allgemeinen bauaufsichtlichen Zulassung sind werkmäßig hergestellte blasgeformte Behälter aus Polyethylen (PE-HD) gemäß Anlage 1 mit Fassungsvermögen von 5.000, 7.500 und 10.000 Litern. An der Oberseite der Behälter ist ein Stutzen zur Aufnahme von Einrichtungen zum Befüllen, zur Be- und Entlüftung, zur Sicherung gegen Überfüllen, zum Entleeren und ggf. zur Füllstandskontrolle angebracht. Die einzelnen Behältergrößen werden durch Fügen von zwei bis vier Grundelementen mit Einzelvolumen von jeweils 2500 l hergestellt. Der Fügeprozess erfolgt mittels Schweißautomaten in Heizelementstumpfschweißverfahren.

(2) Die Behälter dürfen nur in Räumen von Gebäuden aufgestellt werden, jedoch nicht in explosionsgefährdeten Bereichen der Zonen 0 und 1.

(3) Die Behälter dürfen zur drucklosen Lagerung

reiner Harnstofflösung 32,5 % als NO<sub>x</sub>-Reduktionsmittel<sup>1</sup> (z. B. AdBlue), mit einer Dichte von max. 1,15 g/cm<sup>3</sup>

verwendet werden.

(4) Durch diese allgemeine bauaufsichtliche Zulassung entfallen für den Zulassungsgegenstand die wasserrechtliche Eignungsfeststellung und Bauartzulassung nach § 19 h des Wasserhaushaltsgesetzes.

(5) Die Geltungsdauer dieser allgemeinen bauaufsichtlichen Zulassung (s. Seite 1) bezieht sich auf die Verwendung im Sinne von Einbau oder Aufstellung des Zulassungsgegenstandes und nicht auf die Verwendung im Sinne der späteren Nutzung.

### 2 Bestimmungen für die Bauprodukte

#### 2.1 Eigenschaften und Zusammensetzung

##### 2.1.1 Werkstoffe

Für die Herstellung der Behälter dürfen die in Anlage 2 genannten Formmassen und Werkstoffe verwendet werden.

##### 2.1.2 Konstruktionszeichnungen

Konstruktionsdetails der Behälter müssen den Anlagen 1, 1.1 und 1.2 entsprechen.

##### 2.1.3 Standsicherheitsnachweis

Die Behälter sind unter den geltenden Anwendungsbedingungen bis zu einer Betriebstemperatur von 30 °C standsicher.

##### 2.1.4 Brandverhalten

Der Werkstoff Polyethylen PE-HD ist in der zur Anwendung kommenden Dicke normal entflammbar (Klasse B2 nach DIN 4102-1)<sup>6</sup>. Zur Widerstandsfähigkeit gegenüber Flammeinwirkungen siehe Abschnitt 3 (1).



<sup>1</sup> DIN 70070:2005-08, Dieselmotoren - NO<sub>x</sub>-Reduktionsmittel AUS 32 - Qualitätsanforderungen

<sup>6</sup> DIN 4102-1:1998-05, Brandverhalten von Baustoffen und Bauteilen

## **2.2 Herstellung, Verpackung, Transport, Lagerung und Kennzeichnung**

### **2.2.1 Herstellung**

(1) Die Herstellung der Behälter muss nach der beim DIBt hinterlegten Herstellungsbeschreibung erfolgen.

(2) Außer der Herstellungsbeschreibung sind die Anforderungen nach Anlage 3, Abschnitt 1, einzuhalten.

(3) Die Behälter dürfen nur im Werk der Firma RICHTER Kunststofftechnik GmbH & Co. KG, Graf-Zeppelin-Straße 1 - 5 in 57610 Altenkirchen hergestellt werden.

### **2.2.2 Verpackung, Transport, Lagerung**

Verpackung, Transport und Lagerung müssen gemäß Anlage 3, Abschnitt 2, erfolgen.

### **2.2.3 Kennzeichnung**

(1) Die Behälter müssen vom Hersteller mit dem Übereinstimmungszeichen nach den Übereinstimmungszeichen-Verordnungen der Länder gekennzeichnet werden. Die Kennzeichnung darf nur erfolgen, wenn die Voraussetzungen nach Abschnitt 2.3 erfüllt sind.

(2) Außerdem hat der Hersteller die Behälter gut sichtbar und dauerhaft mit folgenden Angaben zu kennzeichnen:

- Herstellungsnummer;
- Herstellungsdatum;
- Rauminhalt in Liter bei zulässiger Füllhöhe (gemäß ZG-ÜS<sup>7</sup>);
- Werkstoff (die verwendete Formmasse muss aus der Kennzeichnung hervorgehen);
- zulässige Betriebstemperatur;
- Hinweis auf drucklosen Betrieb;
- Vermerk "Außenaufstellung nicht zulässig";
- "Nur für Harnstofflösung 32,5 % als NO<sub>x</sub>-Reduktionsmittel".

(3) Die zum zulässigen Füllungsgrad (s. Abschnitt 5.1.3) gehörende Füllhöhe ist (am Behälter, ggf. am Füllstandsanzeiger) zu kennzeichnen (Füllstandsmarke-Maximum).

## **2.3 Übereinstimmungsnachweis**

### **2.3.1 Allgemeines**

(1) Die Bestätigung der Übereinstimmung der Behälter mit den Bestimmungen dieser allgemeinen bauaufsichtlichen Zulassung muss für jedes Herstellwerk mit einem Übereinstimmungszertifikat auf der Grundlage einer werkseigenen Produktionskontrolle und einer regelmäßigen Fremdüberwachung einschließlich einer Erstprüfung der Behälter nach Maßgabe der folgenden Bestimmungen erfolgen.

(2) Für die Erteilung des Übereinstimmungszertifikats und die Fremdüberwachung einschließlich der dabei durchzuführenden Produktprüfungen, hat der Hersteller der Behälter eine hierfür anerkannte Zertifizierungsstelle sowie eine hierfür anerkannte Überwachungsstelle einzuschalten.

(3) Dem Deutschen Institut für Bautechnik ist von der Zertifizierungsstelle eine Kopie des von ihr erteilten Übereinstimmungszertifikats zur Kenntnis zu geben. Dem Deutschen Institut für Bautechnik ist zusätzlich eine Kopie des Erstprüfberichts zur Kenntnis zu geben.

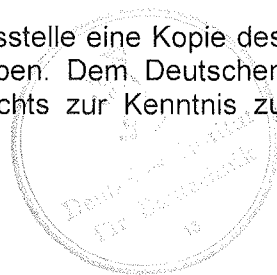

7

Zulassungsgrundsätze für Überfüllsicherungen (ZG-ÜS) Stand Mai 1993, im DIBt-Heft 6, "Zulassungsgrundsätze für Sicherheitseinrichtungen von Behältern und Rohrleitungen", Stand: Januar 1996

### 2.3.2 Werkseigene Produktionskontrolle

(1) Im Herstellwerk ist eine werkseigene Produktionskontrolle einzurichten und durchzuführen. Unter werkseigener Produktionskontrolle wird die vom jeweiligen Hersteller vorzunehmende kontinuierliche Überwachung der Produktion verstanden, mit der dieser sicherstellt, dass die von ihm hergestellten Behälter dieser allgemeinen bauaufsichtlichen Zulassung entsprechen.

(2) Die werkseigene Produktionskontrolle soll mindestens die in Anlage 4, Abschnitt 1, aufgeführten Prüfungen einschließen.

(3) Die Ergebnisse der werkseigenen Produktionskontrolle sind aufzuzeichnen und auszuwerten. Die Aufzeichnungen müssen mindestens folgende Angaben enthalten:

- Bezeichnung des Bauprodukts bzw. des Ausgangsmaterials,
- Art der Kontrolle oder Prüfung,
- Datum der Herstellung und der Prüfung des Bauprodukts bzw. des Ausgangsmaterials oder der Bestandteile,
- Ergebnis der Kontrollen und Prüfungen und Vergleich mit den Anforderungen,
- Unterschrift des für die werkseigene Produktionskontrolle Verantwortlichen.

Die Aufzeichnungen sind mindestens fünf Jahre aufzubewahren und der für die Fremdüberwachung eingeschalteten Überwachungsstelle vorzulegen. Sie sind dem Deutschen Institut für Bautechnik vorzulegen sowie der zuständigen obersten Bauaufsichtsbehörde auf Verlangen vorzulegen.

(4) Bei ungenügendem Prüfergebnis sind vom Hersteller unverzüglich die erforderlichen Maßnahmen zur Abstellung des Mangels zu treffen. Bauprodukte, die den Anforderungen nicht entsprechen, sind so zu handhaben, dass Verwechslungen mit übereinstimmenden ausgeschlossen werden. Nach Abstellung des Mangels ist - soweit technisch möglich - die betreffende Prüfung unverzüglich zu wiederholen.

### 2.3.3 Fremdüberwachung

(1) In jedem Herstellwerk ist die werkseigene Produktionskontrolle durch eine Fremdüberwachung entsprechend Anlage 4, Abschnitt 2 (2), regelmäßig zu überprüfen, mindestens jedoch zweimal jährlich.

(2) Im Rahmen der Fremdüberwachung ist eine Erstprüfung der Behälter entsprechend Anlage 4, Abschnitt 2 (1), durchzuführen. Darüber hinaus können auch Proben für Stichprobenprüfungen entnommen werden. Die Probenahme und Prüfungen obliegen jeweils der anerkannten Überwachungsstelle. Wenn die der allgemeinen bauaufsichtlichen Zulassung zugrunde liegenden Verwendbarkeitsprüfungen an amtlich entnommenen Proben aus der laufenden Produktion durchgeführt wurden, ersetzen diese Prüfungen die Erstprüfung.

(3) Die Ergebnisse der Zertifizierung und Fremdüberwachung sind mindestens fünf Jahre aufzubewahren. Sie sind von der Zertifizierungsstelle bzw. der Überwachungsstelle dem Deutschen Institut für Bautechnik vorzulegen sowie der zuständigen obersten Bauaufsichtsbehörde auf Verlangen vorzulegen.

## 3 Bestimmungen für Entwurf und Bemessung

(1) Da die Behälter nach dieser allgemeinen bauaufsichtlichen Zulassung nicht dafür ausgelegt sind einer Brandeinwirkung von 30 Minuten Dauer zu widerstehen, ohne undicht zu werden, sind bei Entwurf und Bemessung der Anlage geeignete Maßnahmen vorzusehen, um eine Brandübertragung aus der Nachbarschaft oder eine Entstehung von Bränden in der Anlage selbst zu verhindern. Hierzu zählen:

- ein geeignetes Löschkonzept (Brandmeldeeinrichtung in Verbindung mit Werkfeuerwehr, automatische Löschanlage)
- Verringerung der Brandlast in der Anlage



- ausreichend große Abstände zu Anlagen mit brennbaren Flüssigkeiten und zu Gebäuden und Betriebsteilen mit hohen Brandlasten (als Anhalt: > 10 m)
- brandschutztechnische Bemessung der Gebäude oder der Umschließungsbauteile der Anlage nach DIN 18230<sup>8</sup> (bei Anlagen in Gebäuden)

Die Maßnahmen sind im Einvernehmen mit der Bauaufsichtsbehörde und der Feuerwehr festzulegen.

(2) Die Bedingungen für die Aufstellung der Behälter sind den wasser-, arbeitsschutz- und baurechtlichen Vorschriften zu entnehmen. Es sind außerdem die Anforderungen gemäß Anlage 5 einzuhalten.

(3) Die Behälter sind gegen Beschädigungen durch anfahrende Fahrzeuge zu schützen, z. B. durch geschützte Aufstellung, einen Anfahrerschutz oder durch Aufstellen in einem geeigneten Auffangraum.

#### **4 Bestimmungen für die Ausführung**

(1) Bei der Aufstellung der Behälter ist die Anlage 5 zu beachten.

(2) Mit dem Einbauen bzw. Aufstellen der Behälter dürfen nur solche Betriebe beauftragt werden, die für diese Tätigkeiten Fachbetriebe im Sinne von § 19 I WHG sind, es sei denn, diese Tätigkeiten sind nach landesrechtlichen Vorschriften von der Fachbetriebspflicht ausgenommen.

(3) Beim Transport oder der Montage beschädigte Behälter dürfen nicht verwendet werden, wenn die Schäden die Dichtheit oder die Standsicherheit der Behälter mindern.

(4) Eine Instandsetzung der Behälter ist nicht zulässig.

(5) Die Beurteilung von Schäden und Maßnahmen zur Beseitigung von Schäden sind im Einvernehmen mit dem Sachverständigen nach Wasserrecht oder der Zertifizierungsstelle zu treffen.

#### **5 Bestimmungen für Nutzung, Unterhalt, Wartung und Prüfung**

##### **5.1 Nutzung**

###### **5.1.1 Ausrüstung der Behälter**

(1) Die Bedingungen für die Ausrüstung der Behälter sind den wasser-, bau- und arbeitsschutzrechtlichen Vorschriften zu entnehmen. Sofern für die Ausrüstung bei der Lagerung keine wasser- bzw. baurechtlichen Vorschriften existieren, ist Abschnitt 9 der TRbF 20<sup>9</sup> zu beachten.

(2) Die Einrichtungen müssen so beschaffen sein, dass unzulässiger Über- und Unterdruck und unzulässige Beanspruchungen der Behälterwand vermieden werden.

###### **5.1.2 Lagerflüssigkeit**

In den Behältern darf die in Abschnitt 1 (3) aufgeführte Lagerflüssigkeit gelagert werden. Die Lagerung eines verunreinigten Mediums ist nicht zulässig.

###### **5.1.3 Nutzbares Behältervolumen**

Für Harnstofflösung 32,5 % beträgt der maximal zulässige Füllungsgrad 95 %. Die Überfüllsicherung ist dementsprechend einzurichten.

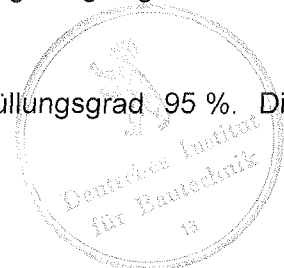

<sup>8</sup> DIN 18230-1:1998-05, Baulicher Brandschutz im Industriebau - Rechnerisch erforderliche Feuerwiderstandsdauer

<sup>9</sup> TRbF 20: 2002-05, Technische Regeln für brennbare Flüssigkeiten; Lager

#### 5.1.4 Unterlagen

Dem Betreiber der Anlage sind vom Hersteller der Behälter folgende Unterlagen auszuhandigen:

- Abdruck dieser allgemeinen bauaufsichtlichen Zulassung oder ihres genehmigten Auszuges;
- Abdruck der allgemeinen bauaufsichtlichen Zulassung für die Überfüllsicherung (wenn im Lieferumfang des Behälters enthalten);
- Montageanleitung zur Aufstellung der Behälter.

#### 5.1.5 Betrieb

##### 5.1.5.1 Allgemeines

(1) Der Betreiber hat vor Inbetriebnahme der Behälter an geeigneter Stelle ein Schild anzubringen, auf dem die gelagerte Flüssigkeit einschließlich ihrer Dichte und Konzentration angegeben ist.

Die Kennzeichnung nach anderen Rechtsbereichen bleibt unberührt.

(2) Die Verordnung über Anlagen zum Umgang mit wassergefährdenden Stoffen und über Fachbetriebe (VAWS) und die Betriebsvorschriften der TRbF 20 sind einzuhalten.

##### 5.1.5.2 Befüllung und Entleerung

(1) Vor dem Befüllen ist zu überprüfen, ob das einzulagernde Medium dem zulässigen Medium entsprechend der Kennzeichnung am Behälter entspricht und die Einfülltemperatur nach Abschnitt 5.1.5.3 eingehalten ist. Außerdem ist zu prüfen, wie viel Lagerflüssigkeit der Behälter aufnehmen kann und ob die Überfüllsicherung in ordnungsgemäßem Zustand ist.

(2) Die Befüllung und Entleerung hat über fest angeschlossene Leitungen (Rohre oder Schläuche) zu erfolgen.

(3) Füllvorgänge sind vollständig zu überwachen.

##### 5.1.5.3 Weitere Bestimmungen

Die Betriebstemperatur der Lagerflüssigkeiten darf 30 °C nicht überschreiten. Hierbei dürfen kurzzeitige Temperaturüberschreitungen um 10 K über die Betriebstemperatur (z. B. durch höhere Temperatur der Lagerflüssigkeiten beim Einfüllen) außer Betracht bleiben.

## 5.2 Unterhalt, Wartung

(1) Der Betreiber einer Lageranlage ist verpflichtet, mit dem Instandhalten und Reinigen der Behälter solche Betriebe zu beauftragen, die für diese Tätigkeiten Fachbetriebe im Sinne von § 19 I WHG<sup>10</sup> sind, es sei denn, die Tätigkeiten sind nach landesrechtlichen Vorschriften von der Fachbetriebspflicht ausgenommen.

(2) Abweichend von Absatz (1) dürfen Instandhaltungsarbeiten auch vom Hersteller der Behälter mit eigenem, sachkundigen Personal ausgeführt werden.

(3) Maßnahmen zur Beseitigung von Schäden sind im Einvernehmen mit dem Sachverständigen nach Wasserrecht oder der Zertifizierungsstelle zu klären.

(4) Die Reinigung des Innern von Behältern (z. B. für eine Inspektion) unter Verwendung von Lösungsmitteln ist unzulässig. Die Unfallverhütungsvorschriften sowie die jeweiligen Vorschriften für die Verwendung von chemischen Reinigungsmitteln und die Beseitigung anfallender Reste müssen beachtet werden.

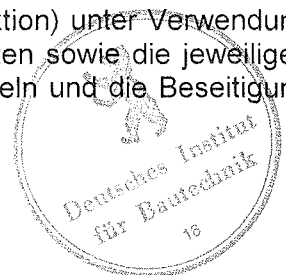

<sup>10</sup> Gesetz zur Ordnung des Wasserhaushalts (Wasserhaushaltsgesetz - WHG) vom 19. August 2002

### 5.3 Prüfungen

#### 5.3.1 Funktionsprüfung/Prüfung vor Inbetriebnahme

(1) Nach Aufstellung der Behälter und Montage der entsprechenden Rohrleitungen und Sicherheitseinrichtungen ist eine Funktionsprüfung erforderlich. Diese besteht aus Sichtprüfung, Dichtheitsprüfung, Prüfung der Rohrleitungen und Armaturen und sonstigen Einrichtungen.

(2) Die Funktionsprüfung ersetzt nicht eine erforderliche Prüfung vor Inbetriebnahme durch einen Sachverständigen nach Wasserrecht, die gemeinsame Durchführung ist jedoch möglich.

#### 5.3.2 Laufende Prüfungen/Prüfungen nach Inbetriebnahme

(1) Der Betreiber hat mindestens einmal wöchentlich die Behälter durch Inaugenscheinnahme auf Dichtheit zu überprüfen. Sobald Undichtheiten entdeckt werden, ist die Anlage außer Betrieb zu nehmen und der schadhafte Behälter ggf. zu entleeren.

(2) Prüfungen nach anderen Rechtsbereichen bleiben unberührt.

Leichsenring

Beglaubigt





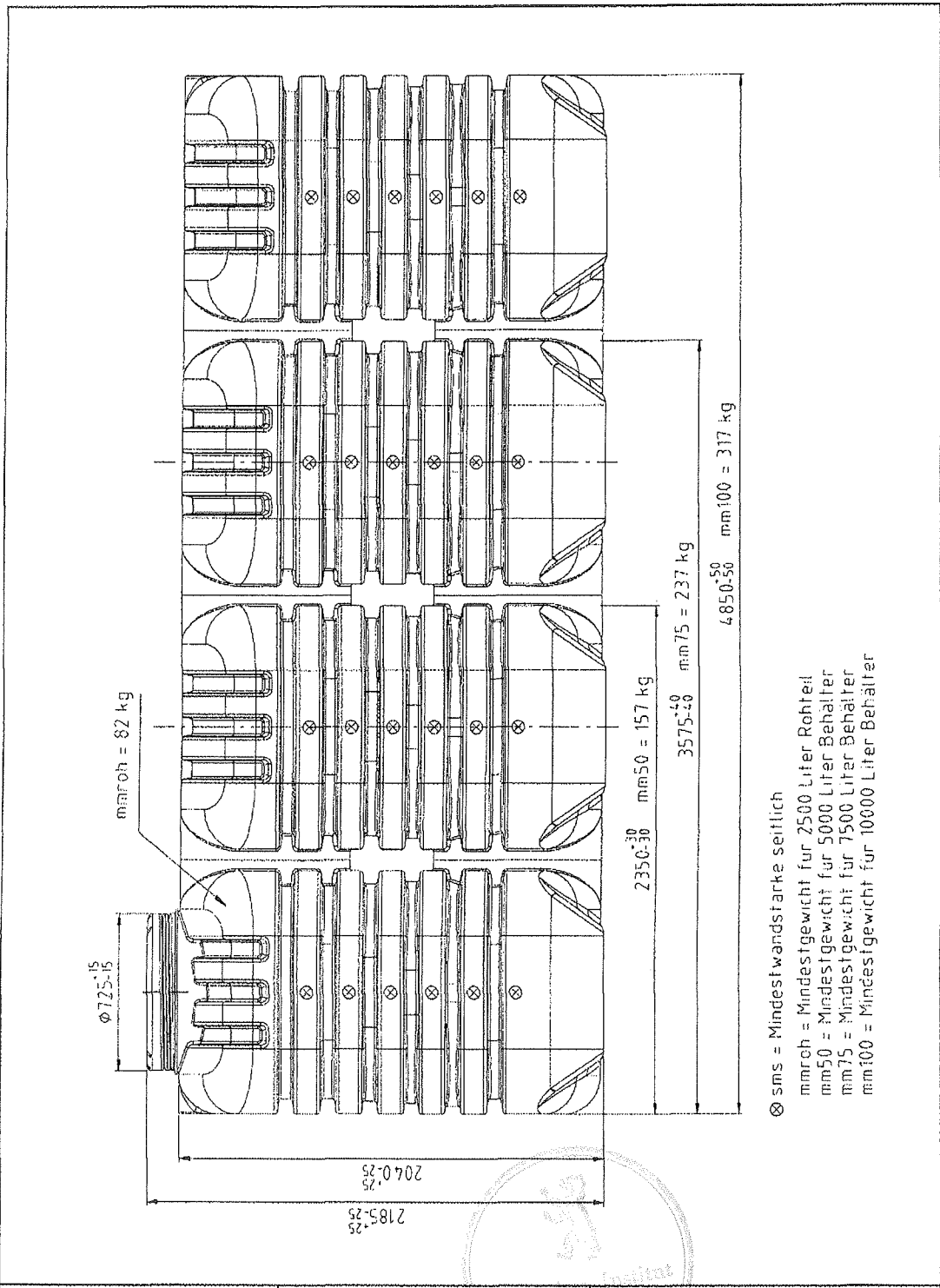

- ⊗ sms = Mindestwandstärke seitlich
- mmroh = Mindestgewicht für 2500 Liter Rohrerl
- mm50 = Mindestgewicht für 5000 Liter Behälter
- mm75 = Mindestgewicht für 7500 Liter Behälter
- mm100 = Mindestgewicht für 10000 Liter Behälter

<p><b>RIKUTEC</b><sup>®</sup>          RICHTER Kunststofftechnik          GmbH &amp; Co. KG          Graf-Zeppelin-Straße 1-5          57610 Altenkirchen          Tel.: 02681 / 95 46 - 0</p>	<p><b>RIKUTEC</b>  <b>AquaTerne 135</b>          Baugrößen          5.000 / 7.500 / 10.000 Liter</p>	<p><b>Anlage 1</b>          zur allgemeinen          bauaufsichtlichen Zulassung  <b>Z-40.21-407</b>          vom 09.10.97</p>
--	--	--

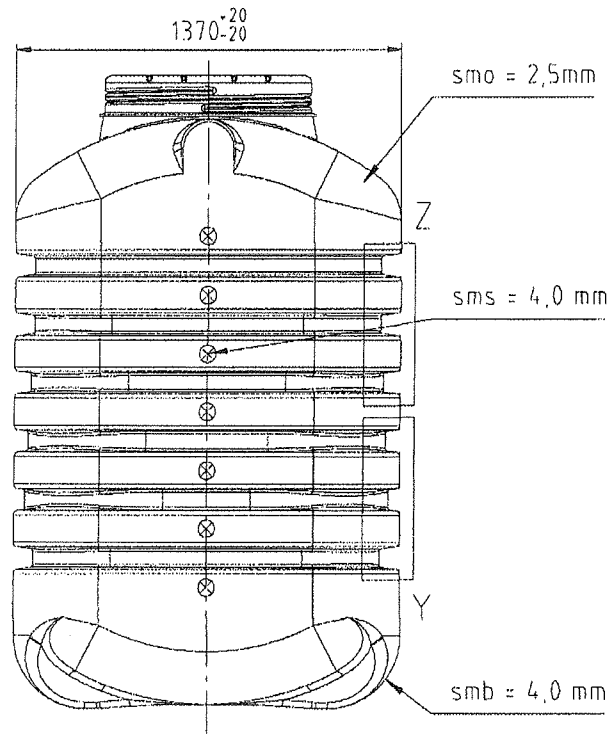

⊗ sms = Mindestwandstärke seitlich  
 smo = Mindestwandstärke oben  
 smb = Mindestwandstärke Boden

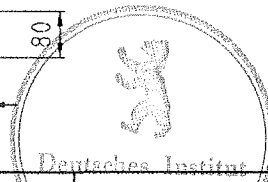
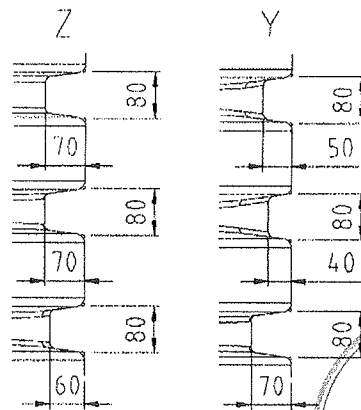

Deutsches Institut  
 für Bautechnik  
**Anlage I.1**  
 zur allgemeinen  
 bauaufsichtlichen Zulassung

**Z-40.21-407**

vom 30.10.07

**RIKUTEC®**

RICHTER Kunststofftechnik  
 GmbH & Co. KG  
 Graf-Zeppelin-Straße 1-5  
 57610 Altenkirchen  
 Tel.: 02681 / 95 46 - 0

**RIKUTEC**  
**AquaTerne 135**

Baugrößen  
 5.000 / 7.500 / 10.000 Liter

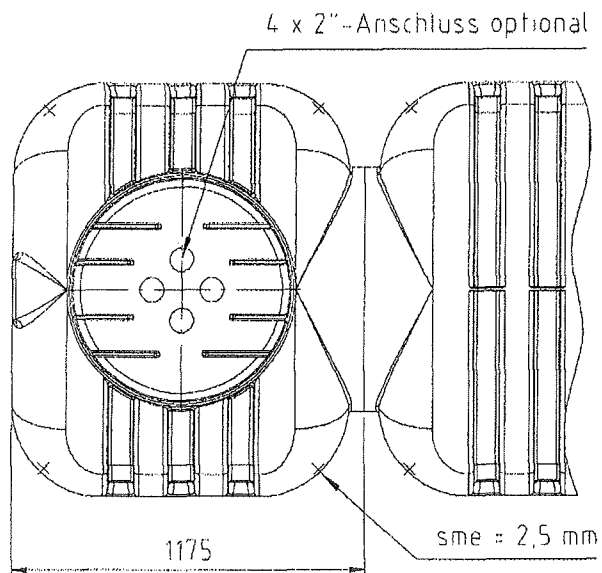

x sme = Mindestwandstärke Ecke



**RIKUTEC**

RICHTER Kunststofftechnik  
GmbH & Co. KG  
Graf-Zeppelin-Straße 1-5  
57610 Altenkirchen  
Tel.: 02681 / 95 46 - 0

RIKUTEC  
AquaTerne 135

Baugrößen  
5.000 / 7.500 / 10.000 Liter

Anlage 1.2  
zur allgemeinen  
bauaufsichtlichen Zulassung

**Z-40.21-407**

vom 09.10.07

## Werkstoffe

### Formmasse für Behälter (blasgeformt)

Die Formmassen aus Polyethylen (PE-HD) nach folgender Tabelle sind zulässig.

Typenbezeichnung Hersteller DIN-Bezeichnung	Schmelzindex DIN EN ISO 1133 190/5 <sub>(a)</sub> (g/10 min)	Dichte bei 23 °C DIN EN ISO 1183 D <sub>R(a)</sub> (g/cm <sup>3</sup> )
Lupolen 4261 A der Basell Polyolefins FM DIN 16776 <sup>1</sup> - PE BAHN, 45 T 006	0,35 ± 0,02	0,945 ± 0,002
Alcudia 49070 UV der Repsol Chemie FM DIN 16776-PE BAHN, 50 G 090	0,38 ± 0,02	0,949 ± 0,002
Als Farbzusatz: Blau DL/447 Hanke Kunststofftechnik GmbH  Zugabemenge: 2,0 bis 2,5 %	Keine Angabe	

Die Formmasse ist mit mindestens 70 % Neuware und höchstens 30 % Rücklaufmasse zu verarbeiten.

Die Verwendung von Regranulaten ist nicht zulässig.

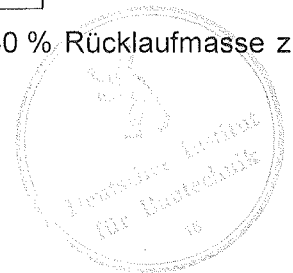

<sup>1</sup> DIN 16776-1:1984-12, Kunststoff-Formmassen, Polyethylen(PE)-Formmassen, Einteilung und Bezeichnung  
 DIN 16776-2:1988-04, Kunststoff-Formmassen, Polyethylen(PE)-Formmassen, Herstellung von Probekörpern und Bestimmung von Eigenschaften

## **Herstellung, Verpackung, Transport und Lagerung**

### **1 Anforderungen an die Herstellung**

#### **1.1 Herstellung der blasgeformten Behälterteile**

(1) Die Fertigung der Behälter muss auf denselben Fertigungsanlagen erfolgen, auf denen die von der Zertifizierungsstelle positiv beurteilten Behälter für die Erstprüfung gefertigt wurden.

(2) Die Behälteroberfläche darf nicht chemisch nachbehandelt werden, wenn diese Nachbehandlung nicht Bestandteil der allgemeinen bauaufsichtlichen Zulassung ist.

(3) Bei Änderungen an der Blasanlage, (wie z. B. am Extruder, am Blaskopf oder an der Blasform) ist die Zertifizierungsstelle zu informieren, die über die weitere Vorgehensweise entscheidet (Einschaltung des DIBt, Sonderprüfungen).

#### **1.2 Herstellung des Behälters (Schweißkonstruktion)**

(1) Jeder Behälter darf nur aus blasgeformten Behälterteilen bestehen, die aus der gleichen Formmasse hergestellt wurden.

(2) Die Schweißverbindungen der Behälter dürfen nur von Kunststoffschweißern ausgeführt bzw. überwacht werden, die eine gültige Bescheinigung nach der DVS-Richtlinie 2212 Teil 1<sup>2</sup> und Teil 2<sup>3</sup> besitzen. Für die angegebenen Schweißverfahren sind die gültigen Normen bzw. DVS-Richtlinien anzuwenden.

(3) Die Bewertung der Schweißnähte erfolgt nach Richtlinie DVS 2202 Teil 14, entsprechend der Bewertungsgruppe I.

### **2 Verpackung, Transport, Lagerung**

#### **2.1 Verpackung**

Eine Verpackung der Behälter zum Zwecke des Transports bzw. der (Zwischen-) Lagerung ist bei Beachtung der Anforderungen des Abschnitts 2.2 nicht erforderlich. Alle Stutzenöffnungen sind durch Aufschrauben der Verschlusskappen zu schließen.

#### **2.2 Transport, Lagerung**

##### **2.2.1 Allgemeines**

Der Transport ist nur von solchen Firmen durchzuführen, die über fachliche Erfahrungen, geeignete Geräte, Einrichtungen und Transportmittel sowie ausreichend geschultes Personal verfügen. Zur Vermeidung von Gefahren für Beschäftigte und Dritte sind die einschlägigen Unfallverhütungsvorschriften zu beachten.

##### **2.2.2 Transportvorbereitung**

Die Behälter sind so für den Transport vorzubereiten, dass beim Verladen, Transportieren und Abladen keine Schäden auftreten.

Die Ladefläche des Transportfahrzeugs muss so beschaffen sein, dass Beschädigungen der Behälter durch punktförmige Stoß- oder Druckbelastungen auszuschließen sind.

<sup>2</sup> Richtlinie DVS 2212-1:1994-10; Prüfung von Kunststoffschweißern; Prüfgruppe 1

<sup>3</sup> Richtlinie DVS 22122:1992-05; Prüfung von Kunststoffschweißern; Prüfgruppe 2

<sup>4</sup> Richtlinie DVS 2202-1:1989-12, Fehler an Schweißverbindungen aus thermoplastischen Kunststoffen; Merkmale, Beschreibung, Bewertung



2.2.3 Auf- und Abladen

Beim Abheben, Verfahren und Absetzen der Behälter müssen stoßartige Beanspruchungen vermieden werden.

Kommt ein Gabelstapler zum Einsatz, müssen während der Fahrt mit dem Gabelstapler die Behälter gesichert werden.

Stützen und sonstige hervorstehende Behälterteile dürfen nicht zur Befestigung oder zum Heben herangezogen werden. Ein Schleifen der Behälter über den Untergrund ist nicht zulässig.

2.2.4 Beförderung

Die Behälter sind gegen unzulässige Lageveränderung während der Beförderung zu sichern. Durch die Art der Befestigung dürfen die Behälter nicht beschädigt werden.

2.2.5 Lagerung

Bei Zwischenlagerung im Freien sind die Behälter gegen Beschädigung und Sturmwirkung zu schützen. Die Behälter dürfen nicht länger als 6 Monate der Freibewitterung ausgesetzt werden.

2.2.6 Schäden

Bei Schäden, die durch den Transport bzw. bei der Zwischenlagerung entstanden sind, ist nach den Feststellungen eines Sachverständigen nach Wasserrecht oder der Zertifizierungsstelle zu verfahren.

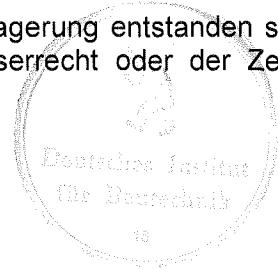

## Ü b e r e i n s t i m m u n g s n a c h w e i s

### 1 Werkseigene Produktionskontrolle

#### 1.1 Werkstoffe

Für den Behälter sind die in der nachfolgenden Tabelle genannten Nachweise zu erbringen.

Gegenstand	Eigenschaft	Prüfgrundlage	Dokumentation	Häufigkeit
Formmasse	Handelsname, Typenbezeichnung Formmasstyp nach DIN 16776-1 / DIN EN ISO 1872-1 <sup>5</sup>	Anlage 2, Abschnitt 1	Abnahme- prüfzeugnis 3.1 nach EN 10204 <sup>6</sup>	jede Lieferung
	Schmelzindex, Dichte		Aufzeichnung oder Abnahme- prüfzeugnis 3.1 nach EN 10204	
Formstoff	Schmelzindex, Dichte	Anlage 4, Abschnitt 1.2	Aufzeichnung	nach Betriebs- anlauf nach Chargen- wechsel

Bei der Ermittlung der Werte ist jeweils der Mittelwert aus 3 Einzelmessungen zu bilden.

#### 1.2 Werkstoffkennwerte (Überwachungskennwerte)

Für die in Anlage 2, Abschnitt 1, aufgeführten Werkstoffe sind die nachfolgend genannten Kennwerte einzuhalten:

Gegenstand	Dichte (g/cm <sup>3</sup> ) nach DIN EN ISO 1183-1 <sup>7</sup>	Schmelzindex (g/10 min) nach DIN ISO 1133 <sup>8</sup>
Formmasse	siehe Anlage 2, Abschnitt 1	
Formstoff	$d_{R(e)} + 0,004 \geq d_{R(a)}$	MFI 190/2,16 (e) - 0,15 MFI 190/2,16 (a) $\leq$ MFI 190/2,16 (a)

Index a ... vor der Verarbeitung an der Formmasse

Index e ... nach der Verarbeitung am Formstoff

Diese Anforderungen sind als Minimal- bzw. Maximalwerte einzuhalten

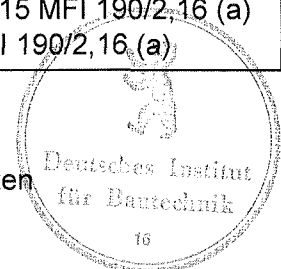

<sup>5</sup> DIN EN ISO 1872-1:1999-10, Polyethylen (PE)-Formmassen, Teil 1: Bezeichnungssystem und Basis für Spezifikationen (ISO 1872-1:1993), Deutsche Fassung EN ISO 1872-1:1999; (Ersatz für DIN 16776-1:1984-12)

<sup>6</sup> DIN EN 10204:2005-01, Metallische Erzeugnisse - Arten von Prüfbescheinigungen; Deutsche Fassung EN 10204:2004

<sup>7</sup> DIN EN ISO 1183-1:2004-05, Kunststoffe - Verfahren zur Bestimmung der Dichte von nicht verschäumten Kunststoffen - Teil 1: Eintauchverfahren, Verfahren mit Flüssigkeitspyknometer und Titrationsverfahren (ISO 1183-1:2004), Deutsche Fassung EN ISO 1183-1:2004

<sup>8</sup> DIN ISO 1133:2000-02, Kunststoffe - Bestimmung der Schmelze-Massefließrate (MFR) und der Schmelze-Volumenfließrate (MVR) von Thermoplasten (ISO 1133:1997)

### 1.3 Behälter

An den Behältern sind die in der nachfolgenden Tabelle genannten Prüfungen durchzuführen und zu dokumentieren.

Eigenschaft	Prüfgrundlage	Dokumentation	Häufigkeit
Oberflächen	in Anlehnung an DVS 2206 <sup>9</sup>	Aufzeichnung	jeder Behälter
Wanddicken	s. Anlage 1.1		
Behältermassen	82 kg pro Rohteil		
Dichtheit	Prüfdrücke s. BPG <sup>10</sup> Abschn. 3.4.1 (7)		
Überlaufvolumen und Differenz des Überlaufvolumens für Behälter in Behältersystemen	s. Abschnitt 1.3.2 dieser Anlage		stichprobenartig nach Maßgabe der Zertifizierungsstelle

Anmerkung zu den Behältermassen: Die Massen für die einzelnen Rohteile (Dom-, Mittel- und Endteil) betragen jeweils 82 kg. Die in Anlage 1.1 genannten Mindestmassen der Behälter (zusammengefügte Rohteile) ergeben sich aus der Addition der Rohteilmassen zuzüglich Schweißmaterial abzüglich der Massen der Ausschnitte und müssen im Rahmen der Produktionskontrolle nicht gesondert erfasst werden.

## 2 Fremdüberwachung

(1) Vor Beginn der laufenden Überwachung des Werkes müssen durch die Zertifizierungsstelle oder unter deren Verantwortung in Übereinstimmung mit dieser allgemeinen bauaufsichtlichen Zulassung willkürlich aus der inspizierten Herstellmenge nach Gutdünken des Probenehmers zu entnehmende Behälter geprüft werden (Erstprüfung). Die Behälter für die Erstprüfung sind vom Vertreter der Zertifizierungsstelle normalerweise während der Erstinspektion des Werkes zu bestimmen und zu markieren. Die Behälter und die Prüfanforderungen müssen den Bestimmungen der Anlage 4 entsprechen. Der Probenehmer muss über das Verfahren der Probeentnahme ein Protokoll anfertigen.

(2) Die stichprobenartigen Prüfungen im Rahmen der Fremdüberwachung sollen den Prüfungen der werkseigenen Produktionskontrolle nach Abschnitt 1 dieser Anlage entsprechen.

## 3 Dokumentation

Zur Dokumentation siehe die Abschnitte 2.3.2 und 2.3.3 der Besonderen Bestimmungen.



<sup>9</sup> Merkblatt DVS 2206:1975-11, "Prüfung von Bauteilen und Konstruktionen aus thermoplastischen Kunststoffen"  
<sup>10</sup> BPG, Fassung Dezember 1984, "Bau- und Prüfgrundsätze für oberirdische Behälter und Behälterteile aus Thermoplasten"



## **Aufstellungsbedingungen**

### **1 Allgemeines**

- (1) Die Aufstellung hat unter Beachtung von Abschnitt 3 und 4 der Besonderen Bestimmungen dieser allgemeinen bauaufsichtlichen Zulassung zu erfolgen.
- (2) Die Behälter sind in Räumen von Gebäuden oder in einer für die Behälter vorgesehenen Einhausung, die gleichzeitig als Auffangvorrichtung dient, aufzustellen.
- (3) In Hochwasser- bzw. Überschwemmungsgebieten sind die Behälter so aufzustellen, dass sie von der Flut nicht erreicht werden können.

### **2 Auflagerung**

Die Böden der Behälter müssen vollständig auf einer ebenen, biegesteifen und glatten Auflagerplatte bzw. einer sorgfältig verdichteten und befestigten ebenen Auflagerfläche stehen.

### **3 Abstände**

Die Behälter müssen von Wänden und sonstigen Bauteilen sowie untereinander einen solchen Abstand haben, dass die Erkennung von Füllstand, Leckagen und die Zustandskontrolle durch Inaugenscheinnahme jederzeit möglich ist. Außerdem müssen Behälter so aufgestellt werden, dass Möglichkeiten zur Brandbekämpfung in ausreichendem Maße vorhanden sind.

### **4 Montage**

Die Behälter sind am Aufstellort lotrecht aufzustellen. Die zum Lieferumfang der Behälter gehörende Montageanleitung (s. Abschnitt 5.1.4 der Besonderen Bestimmungen) ist zu beachten.

### **5 Anschließen von Rohrleitungen**

- (1) Beim Anschließen der Rohrleitungen an den Deckel des Behälterstutzens ist darauf zu achten, dass kein Zwang entsteht und keine zusätzlichen äußeren Lasten auf den Behälter einwirken, die nicht planmäßig vorgesehen sind.
- (2) Be- und Entlüftungsleitungen müssen der TRbF 20<sup>11</sup> Nr. 9.1.2 entsprechen, müssen ausreichend bemessen und dürfen nicht absperrbar sein.  
Sie sind, einschließlich der Rohrleitungsverbindungen, so auszulegen, dass sie bei einem Überdruck von 0,3 bar dicht bleiben.  
An eine gemeinsame Be- und Entlüftungsleitung dürfen nur dann mehrere Behälter angeschlossen werden, wenn die zu lagernden Flüssigkeiten bzw. deren Dämpfe keine gefährlichen Verbindungen eingehen.
- (3) Be- und Entlüftungsleitungen oder Einrichtungen dürfen nicht in geschlossene Räume münden. Die Austrittsöffnungen sind gegen Eindringen von Regenwasser zu schützen.



<sup>11</sup> TRbF 20:2002-05, Technische Regeln für brennbare Flüssigkeiten, Lager