

DEUTSCHES INSTITUT FÜR BAUTECHNIK

Anstalt des öffentlichen Rechts

10829 Berlin, 5. Februar 2007
Kolonnenstraße 30 L
Telefon: 030 78730-269
Telefax: 030 78730-320
GeschZ.: III 32-1.6.2-81/06

Bescheid

über
die Ergänzung
der allgemeinen bauaufsichtlichen Zulassung vom 26. Oktober 2004

Zulassungsnummer:

Z-6.2-1834

Antragsteller:

VICTORY DOORS s.r.l.
Via de Nicola 62
10036 Settimo Torinese (TO)
ITALIEN

Zulassungsgegenstand:

Waagrecht bewegte, einseitig öffnende, zweiblättrige Fahrschacht-
Teleskop-Schiebetür "VY.D90.2PT" als Abschluss in
Fahrschachtwänden der Feuerwiderstandsklasse F 90

Geltungsdauer bis:

31. Oktober 2009

Dieser Bescheid ergänzt die allgemeine bauaufsichtliche Zulassung Nr. Z-6.2-1834 vom 26. Oktober 2004. Dieser Bescheid umfasst eine Seite und eine Anlage. Er gilt nur in Verbindung mit der oben genannten allgemeinen bauaufsichtlichen Zulassung und darf nur zusammen mit dieser verwendet werden.

Die Besonderen Bestimmungen der allgemeinen bauaufsichtlichen Zulassung werden wie folgt ergänzt:

Die Anlagen der allgemeinen bauaufsichtlichen Zulassung werden um die Anlage E1 dieses Bescheides ergänzt.

Bolze

Beglaubigt

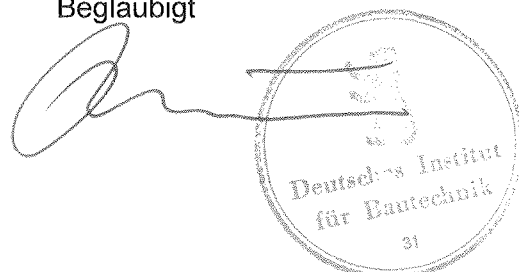

Horizontalschnitt
Fahrschachttür (prizipiell)

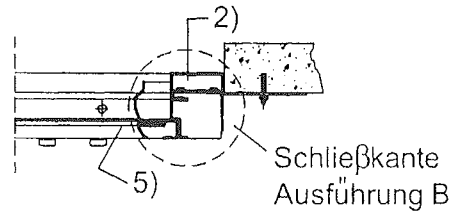
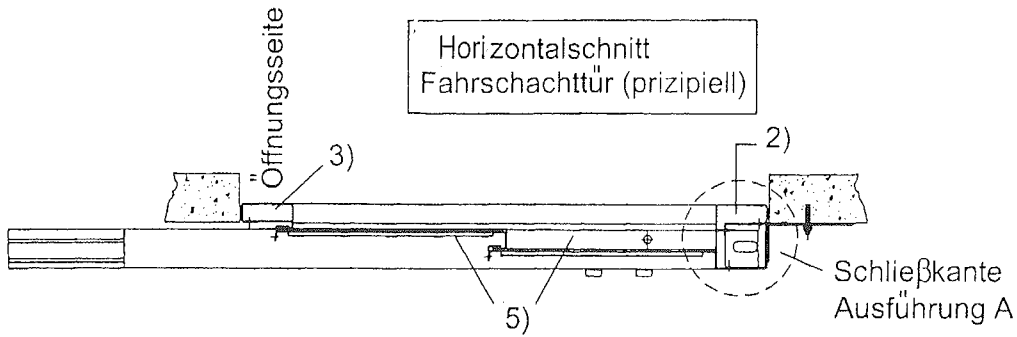

Detail Ausführung A

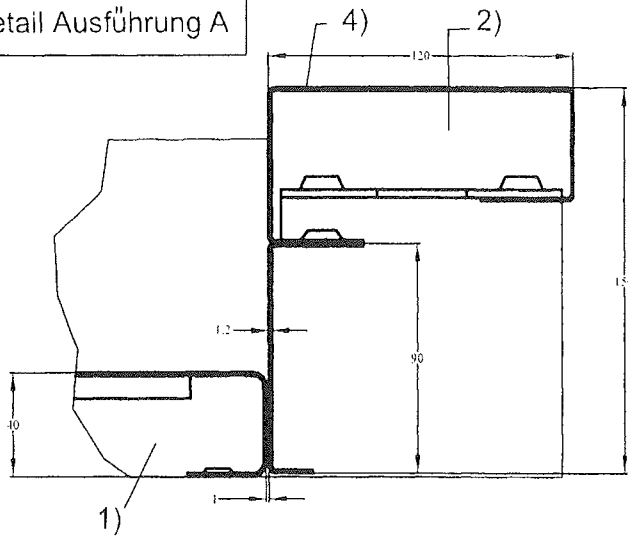

Detail Ausführung B

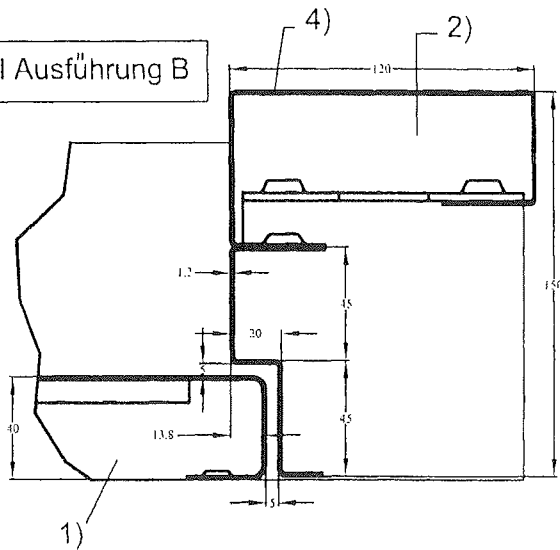

Darstellungen Zarge und Türblatt ohne Dämmung

- 1) Türblatt
- 2) Türzarge Schließkantenseite
- 3) Türzarge Öffnungsseite
- 4) Stahlblech 1,2 dick
- 5) Türblatt

alle Angaben in mm



waagrecht bewegte, einseitig öffnende, zweiblättrige Fahrschacht-Teleskop-Schiebetür "VY.D90.2PT"

Detail Schließseitenausführung

Anlage E1 zum Ergänzungsbescheid vom **05.02.2007** zur allgemeinen bauaufsichtlichen Zulassung Nr. Z-6.2-1834 vom 26.10.2004