

## Allgemeine bauaufsichtliche Zulassung

**Deutsches Institut für Bautechnik**  
ANSTALT DES ÖFFENTLICHEN RECHTS

**Zulassungsstelle für Bauprodukte und Bauarten**  
**Bautechnisches Prüfamt**

Mitglied der Europäischen Organisation für  
Technische Zulassungen EOTA und der Europäischen Union  
für das Agreement im Bauwesen UEAtc

Tel.: +49 30 78730-0  
Fax: +49 30 78730-320  
E-Mail: [dibt@dibt.de](mailto:dibt@dibt.de)

Datum: 14. Dezember 2009  
Geschäftszeichen: III 21-1.19.15-199/09

Zulassungsnummer:  
**Z-19.15-1492**

Geltungsdauer bis:  
**31. Dezember 2014**

Antragsteller:  
**PROTEGA AB**  
Verkstadsgatan 6B, 231 66 Trelleborg, SCHWEDEN

Zulassungsgegenstand:

**Kabelabschottung "SKOTT HM, S 90 - Kombi"**  
**der Feuerwiderstandsklasse S 90 nach DIN 4102-9**



Der oben genannte Zulassungsgegenstand wird hiermit allgemein bauaufsichtlich zugelassen.  
Diese allgemeine bauaufsichtliche Zulassung umfasst zwölf Seiten und zehn Anlagen.  
Diese allgemeine bauaufsichtliche Zulassung ersetzt die allgemeine bauaufsichtliche Zulassung  
Nr. Z-19.15-1492 vom 21. Juli 2005.

## I. ALLGEMEINE BESTIMMUNGEN

- 1 Mit der allgemeinen bauaufsichtlichen Zulassung ist die Verwendbarkeit bzw. Anwendbarkeit des Zulassungsgegenstandes im Sinne der Landesbauordnungen nachgewiesen.
- 2 Sofern in der allgemeinen bauaufsichtlichen Zulassung Anforderungen an die besondere Sachkunde und Erfahrung der mit der Herstellung von Bauprodukten und Bauarten betrauten Personen nach den § 17 Abs. 5 Musterbauordnung entsprechenden Länderregelungen gestellt werden, ist zu beachten, dass diese Sachkunde und Erfahrung auch durch gleichwertige Nachweise anderer Mitgliedstaaten der Europäischen Union belegt werden kann. Dies gilt ggf. auch für im Rahmen des Abkommens über den Europäischen Wirtschaftsraum (EWR) oder anderer bilateraler Abkommen vorgelegte gleichwertige Nachweise.
- 3 Die allgemeine bauaufsichtliche Zulassung ersetzt nicht die für die Durchführung von Bauvorhaben gesetzlich vorgeschriebenen Genehmigungen, Zustimmungen und Bescheinigungen.
- 4 Die allgemeine bauaufsichtliche Zulassung wird unbeschadet der Rechte Dritter, insbesondere privater Schutzrechte, erteilt.
- 5 Hersteller und Vertreiber des Zulassungsgegenstandes haben, unbeschadet weiter gehender Regelungen in den "Besonderen Bestimmungen", dem Verwender bzw. Anwender des Zulassungsgegenstandes Kopien der allgemeinen bauaufsichtlichen Zulassung zur Verfügung zu stellen und darauf hinzuweisen, dass die allgemeine bauaufsichtliche Zulassung an der Verwendungsstelle vorliegen muss. Auf Anforderung sind den beteiligten Behörden Kopien der allgemeinen bauaufsichtlichen Zulassung zur Verfügung zu stellen.
- 6 Die allgemeine bauaufsichtliche Zulassung darf nur vollständig vervielfältigt werden. Eine auszugsweise Veröffentlichung bedarf der Zustimmung des Deutschen Instituts für Bautechnik. Texte und Zeichnungen von Werbeschriften dürfen der allgemeinen bauaufsichtlichen Zulassung nicht widersprechen. Übersetzungen der allgemeinen bauaufsichtlichen Zulassung müssen den Hinweis "Vom Deutschen Institut für Bautechnik nicht geprüfte Übersetzung der deutschen Originalfassung" enthalten.
- 7 Die allgemeine bauaufsichtliche Zulassung wird widerruflich erteilt. Die Bestimmungen der allgemeinen bauaufsichtlichen Zulassung können nachträglich ergänzt und geändert werden, insbesondere, wenn neue technische Erkenntnisse dies erfordern.



## II. BESONDERE BESTIMMUNGEN

### 1 Zulassungsgegenstand und Anwendungsbereich

#### 1.1 Zulassungsgegenstand

- 1.1.1 Die allgemeine bauaufsichtliche Zulassung gilt für die Herstellung und Anwendung der Kabelabschottung, "SKOTT HM, S 90 - Kombi" genannt, als Bauart der Feuerwiderstandsklasse S 90 nach DIN 4102-9<sup>1</sup>. Die Kabelabschottung verhindert für eine Feuerwiderstandsdauer von 90 Minuten die Übertragung von Feuer und Rauch.
- 1.1.2 Die Kabelabschottung muss aus einem Verschluss der Bauteilöffnung unter Verwendung von Mineralfaserplatten und aus einer Beschichtung der Mineralfaserplatten sowie der Kabel und der Kabeltragekonstruktionen innerhalb und zu beiden Seiten der Kabelabschottung mit einer Ablationsbeschichtung sowie ggf. (bei Ausführung als sog. Kombiabschottung) aus Rohrabschottungen - hergestellt unter Verwendung von Rohrmanchetten oder Streckenisolierungen - bestehen.

#### 1.2 Anwendungsbereich

- 1.2.1 Die Kabelabschottung darf in mindestens 10 cm dicke Wände aus Mauerwerk, Beton bzw. Stahlbeton oder Porenbeton und in mindestens 10 cm dicke leichte Trennwände in Ständerbauart mit Stahlunterkonstruktion und beidseitiger Beplankung aus Gipskarton-Feuerschutzplatten oder nichtbrennbaren zement- bzw. gipsgebundenen Bauplatten sowie in mindestens 15 cm dicke Decken aus Beton bzw. Stahlbeton oder Porenbeton jeweils mindestens der Feuerwiderstandsklasse F 90 (feuerbeständig), Benennung (Kurzbezeichnung) F 90-AB, nach DIN 4102-2<sup>2</sup> eingebaut werden (s. Abschnitte 3.1.1 und 3.1.2).
- 1.2.2 Die Abmessungen der Kabelabschottung (den lichten Rohbaumaßen der Bauteilöffnung entsprechend) dürfen folgende Maße nicht überschreiten:
- in Wänden: 100 cm (Breite) x 180 cm (Höhe),
  - in Decken: 100 cm (Breite), die Länge ist nicht begrenzt.
- 1.2.3 Die Dicke der Kabelabschottung muss in Wänden mindestens 12 cm und in Decken mindestens 15 cm betragen.
- 1.2.4 Durch die Kabelabschottung dürfen Elektrokabel und -leitungen aller Arten (auch Lichtwellenleiter) mit Ausnahme von sog. Hohlleiterkabeln hindurchgeführt werden. Die Größe des Gesamtleiterquerschnitts des einzelnen Kabels ist nicht begrenzt.  
Einzelne Leitungen aus Stahl- oder Kunststoffrohren für Steuerungszwecke dürfen durch die Kabelabschottung ebenfalls hindurchgeführt werden, sofern ihr Außendurchmesser nicht mehr als 15 mm beträgt.
- 1.2.5 Die Kabeltragekonstruktionen (Kabelrinnen, -pritschen, -leitern) dürfen durch die Kabelabschottung hindurchgeführt werden, wenn sie aus Stahl-, Aluminium- oder Kunststoffprofilen bestehen.
- 1.2.6 Durch die Kabelabschottung dürfen senkrecht zur Schottfläche angeordnete Rohre gemäß den Abschnitten 1.2.6.1 und 1.2.6.2 hindurchgeführt werden, die für Rohrleitungsanlagen für nichtbrennbare Flüssigkeiten und für nichtbrennbare Gase (mit Ausnahme von Lüftungsleitungen), für Rohrpostleitungen (Fahrrohre) oder für Staubsaugleitungen bestimmt sind.<sup>3</sup>

- <sup>1</sup> DIN 4102-9:1990-05 Brandverhalten von Baustoffen und Bauteilen; Kabelabschottungen; Begriffe, Anforderungen und Prüfungen
- <sup>2</sup> DIN 4102-2:1977-09 Brandverhalten von Baustoffen und Bauteilen; Bauteile, Begriffe, Anforderungen und Prüfungen
- <sup>3</sup> Technische Bestimmungen für die Ausführung von Rohrleitungsanlagen und die Zulässigkeit von Rohrdurchführungen bleiben unberührt.



- 1.2.6.1 Durch die Kabelabschottung dürfen unter Beachtung der Bauteilart
- Rohre aus weichmacherfreiem Polyvinylchlorid (PVC-U, PVC-HI), chloriertem Polyvinylchlorid (PVC-C) und Polypropylen (PP) mit einem Rohraußendurchmesser von 50 mm bis 160 mm und Rohrwanddicken von 1,8 mm bis 11,9 mm,
  - Rohre aus Polyethylen hoher Dichte (PE-HD), Polyethylen niedriger Dichte (LDPE), Polypropylen (PP), Acrylnitril-Butadien-Styrol (ABS) oder Acrylester-Styrol-Acrylnitril (ASA), Styrol-Copolymerisaten, vernetztem Polyethylen (PE-X), Polybuten (PB) sowie für Rohre aus mineralverstärkten Kunststoffen nach den allgemeinen bauaufsichtlichen Zulassungen Nr. Z-42.1-217, Nr. Z-42.1-218, Nr. Z-42.1-220, Nr. Z-42.1-228 und Nr. Z-42.1-265 mit einem Rohraußendurchmesser von 50 mm bis 110 mm und Rohrwanddicken von 2,9 mm bis 10 mm, hindurchgeführt werden (s. Abschnitt 3.4.1.1).
- 1.2.6.2 Durch die Kabelabschottung dürfen Rohre aus
- Stahl, Edelstahl und Stahlguss mit einem Rohraußendurchmesser bis 168,3 mm und Rohrwanddicken von 2,0 mm bis 14,2 mm und
  - Kupfer mit einem Rohraußendurchmesser bis 42 mm und einer Rohrwanddicke von 2,0 mm bis 3,0 mm hindurchgeführt werden.
- 1.2.6.3 Die Funktion der Rohrabschottung an Rohren nach Abschnitt 1.2.6.1 an pneumatischen Förderanlagen, Druckluftleitungen o. Ä. ist nur dann gewährleistet, wenn sichergestellt ist, dass die Rohrleitungsanlage im Brandfall abgeschaltet wird.
- 1.2.6.4 Die Verhinderung der Brandübertragung über die Medien in den Rohrleitungen und die Verhinderung des Austretens gefährlicher Flüssigkeiten oder Gase bei Zerstörung der Leitungen unter Brandeinwirkung und die Verhinderung von Zerstörungen an den angrenzenden, raumabschließenden Bauteilen sowie an den Rohrleitungen selbst, hervorgerufen durch temperaturbedingte Zwängungskräfte, sind mit dieser allgemeinen bauaufsichtlichen Zulassung nicht nachgewiesen. Diesen Risiken ist durch Anordnung geeigneter Maßnahmen bei der Konzeption bzw. bei der Installation der Rohrleitungen Rechnung zu tragen. Im Bereich von nicht isolierten Metall-Rohren muss bei einer Brandbeanspruchung nach der Einheitstemperaturzeitkurve (ETK) nach DIN 4102-2<sup>4</sup> mit Längendehnungen  $\geq 10$  mm/m gerechnet werden.
- 1.2.7 Für die Verwendung der Kabelabschottung in anderen Bauteilen - z. B. in Decken, deren Zuordnung in eine Feuerwiderstandsklasse nach DIN 4102 nur mit Hilfe einer feuerwiderstandsfähigen Unterdecke möglich ist, oder in leichten Trennwänden anderer Bauarten als nach Abschnitt 3.1.2 - oder für Rohre aus anderen Werkstoffen oder anderer Rohraußendurchmesser bzw. Rohrwanddicken als in den Abschnitten 1.2.6.1 und 1.2.6.2 ist die Anwendbarkeit gesondert nachzuweisen, z. B. durch eine allgemeine bauaufsichtliche Zulassung.
- 1.2.8 Andere Teile oder Hilfskonstruktionen sowie andere Leitungen als nach den Abschnitten 1.2.4 bis 1.2.6.2 dürfen nicht durch die Kabelabschottung hindurchgeführt werden.
- 1.2.9 Eine Nachbelegung von Kabeln bzw. Rohren darf erfolgen (s. Abschnitt 5).
- 1.2.10 Es ist sicherzustellen, dass durch den Einbau der Abschottung die Standsicherheit des angrenzenden Bauteils – auch im Brandfall – nicht beeinträchtigt wird.





## 2 Bestimmungen für die Bauprodukte

### 2.1 Eigenschaften und Zusammensetzungen

#### 2.1.1 Mineralfaserplatten

Die in Bauteilebene anzuordnenden Mineralfaserplatten müssen 60 mm ~~dick und~~ nicht-brennbar (Baustoffklasse DIN 4102-A)<sup>5</sup> sein. Ihre Nennrohdichte muss 150 kg/m<sup>3</sup> betragen; ihr Schmelzpunkt muss über 1000 °C liegen.

Es dürfen die in der Tabelle 1 aufgeführten Mineralfaserplatten verwendet werden.

Tabelle 1

Mineralfaserplatten	Verwendbarkeitsnachweis <sup>6</sup>
"ROCKWOOL Dachdämmplatte HARDROCK II" der Fa. Deutsche Rockwool Mineralwoll GmbH, 45966 Gladbeck	DIN EN 13162
"ROCKWOOL RPI-15"	DIN EN 13162
"Brandschutzplatte RPB 15" der Fa. Deutsche Rockwool Mineralwoll GmbH, 45966 Gladbeck	DIN EN 13162
"Heralan DDP" bzw. "Heralan BS 15" der Fa. Deutsche Heraklith GmbH, 84359 Simbach am Inn	DIN EN 13162

#### 2.1.2 Ablationsbeschichtung "ECOMASTIC 5 FR" (sog. Brandschutzbeschichtung)

Zum Beschichten der Kabel, der Kabeltragekonstruktionen sowie deren Halterungen und der Schottoberflächen ist die Ablationsbeschichtung "ECOMASTIC 5 FR" gemäß allgemeiner bauaufsichtlicher Zulassung Nr. Z-19.11-1433 zu verwenden.

#### 2.1.3 Ablationsbeschichtung "ECOMASTIC 5 SP" (sog. Brandschutzspachtel)

Zum Verschließen von Fugen und Zwickeln muss die Ablationsbeschichtung "ECOMASTIC 5 SP" gemäß allgemeiner bauaufsichtlicher Zulassung Nr. Z-19.11-1434 verwendet werden.

#### 2.1.4 Rohrmanschetten

An den Rohren nach Abschnitt 1.2.6.1 müssen je nach Durchmesser des hindurchgeführten Rohres Rohrmanschetten "NOVAPIPE 35" bzw. "NOVAPIPE 60" gemäß allgemeiner bauaufsichtlicher Zulassung Nr. Z-19.17-1469 angeordnet werden.

#### 2.1.5 Streckenisolierung

An den Rohren nach Abschnitt 1.2.6.2 müssen mindestens 40 mm dicke nichtbrennbare (Baustoffklasse DIN 4102-A)<sup>5</sup> Streckenisolierungen "Conlit 150 P" gemäß allgemeinem bauaufsichtlichen Prüfzeugnis Nr. P-MPA-E-02-507 angeordnet werden, deren Schmelzpunkt über 1000 °C liegen muss; ihre Nennrohdichte muss mindestens 150 kg/m<sup>3</sup> betragen (s. Abschnitt 4.7).

## 2.2 Herstellung und Kennzeichnung

### 2.2.1 Herstellung

Bei der Herstellung der Bauprodukte nach den Abschnitten 2.1.1 bis 2.1.5 sind die Bestimmungen des jeweiligen Abschnitts einzuhalten.

<sup>5</sup> DIN 4102-1:1998-05 Brandverhalten von Baustoffen und Bauteilen; Teil 1: Baustoffe; Begriffe, Anforderungen und Prüfungen

<sup>6</sup> Der Verwendbarkeitsnachweis ist eine Norm.

## **2.2.2 Kennzeichnung**

### **2.2.2.1 Kennzeichnung der Mineralfaserplatten**

Die Mineralfaserplatten müssen entsprechend den Bestimmungen der jeweils geltenden Norm gekennzeichnet sein.

### **2.2.2.2 Kennzeichnung der Bauprodukte nach den Abschnitten 2.1.2 bis 2.1.5**

Die Bauprodukte müssen entsprechend den Bestimmungen der jeweils erteilten allgemeinen bauaufsichtlichen Zulassung bzw. des jeweils erteilten allgemeinen bauaufsichtlichen Prüfzeugnisses gekennzeichnet sein.

### **2.2.2.3 Kennzeichnung der Kabelabschottung**

Jede Kabelabschottung nach dieser allgemeinen bauaufsichtlichen Zulassung ist mit einem Schild dauerhaft zu kennzeichnen, das folgende Angaben enthalten muss:

- Kabelabschottung/Kombiabschottung "SKOTT HM, S 90 - Kombi"  
der Feuerwiderstandsklasse S 90  
nach Zul.-Nr.: Z-19.15-1492
- Name des Herstellers der Kabelabschottung
- Herstellungsjahr: ....

Das Schild ist jeweils neben der Kabelabschottung am Bauteil zu befestigen.

## **2.2.3 Einbauanleitung**

Für die Kabelabschottung nach dieser allgemeinen bauaufsichtlichen Zulassung muss der Antragsteller eine Einbauanleitung erstellen und dem Verarbeiter zur Verfügung stellen, die mindestens folgende Angaben enthalten muss:

- Art und Mindestdicken der Bauteile, in die die Kabelabschottung eingebaut werden darf, - bei feuerwiderstandsfähigen Montagewänden auch der Aufbau und die Beplanung -,
- Grundsätze für den Einbau der Kabelabschottung mit Angaben über die dafür zu verwendenden Baustoffe (z. B. Mineralfaserplatten, Brandschutzbeschichtungen),
- Hinweise auf zulässige Rohrmanschetten und Aufstellung der Rohre aus thermoplastischen Kunststoffen (Angaben zu Rohrwerkstoffen, Rohraußendurchmesser, Rohrwanddicke), die durch die jeweils verwendeten Rohrmanschetten hindurchgeführt werden dürfen,
- Hinweise auf zulässige Streckenisolierungen und Aufstellung der Rohre aus Stahl bzw. Kupfer (Angaben zu Rohraußendurchmesser, Rohrwanddicke) sowie Angaben zu Isolierdicken und Längen sowie ggf. erforderlichen Beschichtungen (Brandschutzbeschichtung, Trockenschichtdicke), bezogen auf die Rohrabmessungen,
- Anweisungen zum Einbau der Kabelabschottung,
- Hinweise auf zulässige Verankerungs- oder Befestigungsmittel,
- Hinweise auf die Reihenfolge der Arbeitsvorgänge,
- Hinweise auf zulässige Änderungen (z. B. Nachbelegung).



## **3 Bestimmungen für den Entwurf**

### **3.1 Bauteile**

#### **3.1.1 Die Kabelabschottung darf in**

- Wände aus Mauerwerk nach DIN 1053-1<sup>7</sup>, aus Beton bzw. Stahlbeton nach DIN 1045<sup>8</sup> oder Porenbeton-Bauplatten nach DIN 4166<sup>9</sup>,

<sup>7</sup> DIN 1053-1: Mauerwerk; Berechnung und Ausführung (in der jeweils geltenden Ausgabe)  
<sup>8</sup> DIN 1045: Beton und Stahlbeton; Bemessung und Ausführung (in der jeweils geltenden Ausgabe)  
<sup>9</sup> DIN 4166: Porenbeton-Bauplatten und Porenbeton-Planbauplatten (in der jeweils geltenden Ausgabe)

- leichte Trennwände in Ständerbauart mit Stahlunterkonstruktion und Beplankungen nach Abschnitt 3.1.2 oder
  - Decken aus Beton bzw. Stahlbeton nach DIN 1045<sup>8</sup> oder aus Porenbeton gemäß DIN 4223<sup>10</sup> und nach allgemeiner bauaufsichtlicher Zulassung eingebaut werden.
- 3.1.2 Die leichten Trennwände müssen eine beidseitige Beplankung aus je zwei mindestens 12,5 mm dicken, nichtbrennbaren (Baustoffklasse DIN 4102-A)<sup>5</sup> Gipskarton-Feuerschutzplatten (GKF) nach DIN 18180<sup>11</sup> haben. Der Aufbau dieser Wände muss im Übrigen den Bestimmungen von DIN 4102-4<sup>12</sup> für Wände der Feuerwiderstandsklasse F 90 aus Gipskarton-Feuerschutzplatten entsprechen (s. Abschnitt 4.1).
- Wahlweise darf die Kabelabschottung auch in leichte Trennwände in Ständerbauart mit Stahlunterkonstruktion und ein- bzw. zweilagiger beidseitiger Beplankung aus nichtbrennbaren (Baustoffklasse DIN 4102-A)<sup>5</sup> zement- bzw. gipsgebundenen Bauplatten eingebaut werden, wenn die Konstruktionsart den Wänden der Feuerwiderstandsklasse F 90 nach DIN 4102-4<sup>12</sup> entspricht und die Feuerwiderstandsklasse F 90 durch ein allgemeines bauaufsichtliches Prüfzeugnis nachgewiesen ist.
- Die Bauteillaubung ist in Wanddicke mit Brandschutzbauplatten zu bekleiden (s. Abschnitt 4.1).
- 3.1.3 Die Wände und Decken müssen den Bestimmungen des Abschnitts 1.2.1 entsprechen.
- 3.1.4 Die Abmessungen und die Mindestdicke der Kabelabschottung müssen den Bestimmungen der Abschnitte 1.2.2 bzw. 1.2.3 entsprechen.
- 3.1.5 Der Abstand der zu verschließenden Bauteilöffnung zu anderen Öffnungen oder Einbauten muss mindestens 20 cm betragen. Der Abstand zwischen Bauteilöffnungen für Kabelabschottungen nach dieser allgemeinen bauaufsichtlichen Zulassung darf bis auf 10 cm reduziert werden, sofern die Öffnungen nicht größer als 20 cm x 20 cm sind.

### 3.2 Belegung der Kabelabschottung

Der gesamte zulässige Querschnitt der Kabel und Rohre nach den Abschnitten 1.2.4 bis 1.2.6.2 (bezogen auf den jeweiligen Außendurchmesser), die durch die Kabelabschottung gemeinsam hindurchgeführt werden dürfen, ergibt sich in Abhängigkeit von der jeweiligen Größe der Rohbauöffnung unter Beachtung

- der geltenden Vorschriften der Elektrotechnik, insbesondere bezüglich der erforderlichen Mindestabstände zwischen den einzelnen Kabeln sowie
- der geltenden Abstandsforderungen zwischen elektrischen Anlagen und Rohrleitungsanlagen (nicht elektrische technische Anlagen), die so zu wählen sind, dass sich die Systeme gegenseitig nicht beeinflussen können.

Der gesamte zulässige Querschnitt der Kabel (einschließlich Kabeltragekonstruktionen) und der Rohre (bezogen auf den jeweiligen Außendurchmesser) darf jedoch insgesamt nicht mehr als 60 % der Rohbauöffnung betragen.

### 3.3 Kabel und Kabeltragekonstruktionen

- 3.3.1 Die zu Kabellagen zusammengefassten und ggf. auf Kabeltragekonstruktionen verlegten Kabel sind so anzuordnen, dass ein mindestens
- 5 cm hoher Arbeitsraum zwischen den einzelnen Kabellagen sowie
  - 5 cm hoher Arbeitsraum zwischen der Öffnungslaibung und der oberen Kabellage verbleibt.

- <sup>10</sup> DIN 4223: Bewehrte Dach- und Deckenplatten aus dampfgehärtetem Guss- und Schaumbeton; Richtlinien für Bemessung, Herstellung, Verwendung und Prüfung (in der jeweils geltenden Ausgabe)
- <sup>11</sup> DIN 18180: Gipsplatten; Arten und Anforderungen (in der jeweils geltenden Ausgabe)
- <sup>12</sup> DIN 4102-4:1994-03 Brandverhalten von Baustoffen und Bauteilen; Zusammenstellung und Anwendung klassifizierter Baustoffe, Bauteile und Sonderbauteile



Die Kabeltragekonstruktionen bzw. Kabel dürfen seitlich an der Öffnungslaibung anliegen, und die untersten Kabeltragekonstruktionen bzw. Kabel dürfen auf der Öffnungslaibung aufliegen (s. Anlage 4).

- 3.3.2 Die Kabeltragekonstruktionen nach Abschnitt 1.2.5 dürfen durch die Kabelabschottung hindurchgeführt werden, wenn ihre Befestigung am umgebenden Bauwerk zu beiden Seiten der Kabelabschottung nach den einschlägigen Regeln erfolgt. Die Befestigung muss so ausgebildet sein, dass im Brandfall eine zusätzliche mechanische Beanspruchung der Kabelabschottung nicht auftreten kann.

### **3.4 Rohrwerkstoffe, Rohrdurchmesser, Rohrwanddicken**

#### **3.4.1 Rohre aus thermoplastischen Kunststoffen**

- 3.4.1.1 Durch die Kabelabschottungen dürfen unter Beachtung der Bauartart Rohre gemäß Abschnitt 1.2.6.1 hindurchgeführt werden, wobei die in den Anlagen 1 und 2 aufgeführten Anwendungsbereiche für die Rohre gelten.

- 3.4.1.2 Sonderdurchführungen von Rohren durch die Kabelabschottung – z. B. Schrägdurchführung oder Mehrfachdurchführung von Rohren durch eine Rohrmanschette – sind mit dieser allgemeinen bauaufsichtlichen Zulassung nicht nachgewiesen.

- 3.4.1.3 Die Verwendung der Rohrmanschetten in Bereichen ständiger unmittelbarer Nässe oder in Verbindung mit Rohrleitungssystemen, an denen ständige unmittelbarer Nässe auftreten kann, ist mit dieser allgemeinen bauaufsichtlichen Zulassung nicht nachgewiesen. Der Nachweis, dass der in der Rohrmanschette verwendete Baustoff speziellen Beanspruchungen wie der Beanspruchung von Chemikalien ausgesetzt werden darf, ist nicht geführt.

- 3.4.1.4 Eine Verwendung der Rohraberschottung in Verbindung mit Rohrleitungssystemen, in denen eine Permeation des Mediums auftreten kann, ist mit dieser allgemeinen bauaufsichtlichen Zulassung nicht nachgewiesen.

- 3.4.1.5 Bei Verwendung von Rohrmanschetten sind gegebenenfalls die Bestimmungen der Abschnitte 1.2.6.3 bzw. 1.2.6.4 zu berücksichtigen.

- 3.4.1.6 Der Abstand zwischen benachbarten Rohraberschottungen an Rohren gemäß Abschnitt 1.2.6.1 (gemessen zwischen den Rohren) sowie der Abstand der Rohre zur Schottlaibung muss mindestens 10 cm betragen.

#### **3.4.2 Nichtbrennbare Rohre**

- 3.4.2.1 Durch die Kabelabschottungen dürfen Rohre gemäß Abschnitt 1.2.6.2 hindurchgeführt werden (s. Anlagen 6 und 9). Der Abstand zwischen benachbarten Rohren (gemessen zwischen den Rohren) muss mindestens 10 cm betragen. Die Isolierungen der Rohre dürfen an den Öffnungslaibungen anliegen.

- 3.4.2.2 Die Verhinderung von Zerstörungen an den angrenzenden, raumabschließenden Bauteilen sowie an den Rohrleitungen selbst, hervorgerufen durch temperaturbedingte Zwängungskräfte, sind mit dieser allgemeinen bauaufsichtlichen Zulassung nicht nachgewiesen. Bei der Konzeption der Rohrleitung ist dies zu berücksichtigen. Im Bereich der nichtisolierten Rohre muss bei einer Brandbeanspruchung nach der Einheitstemperaturzeitkurve (ETK) nach DIN 4102-2<sup>2</sup> mit Längendehnungen  $\geq 10$  mm/m gerechnet werden.

Die Auflagerung bzw. die Abhängung der Leitungen oder die Ausführung der Rohre muss so erfolgen, dass die Rohraberschottungen und die raumabschließenden Bauteile im Brandfall mindestens 90 Minuten funktionsfähig bleiben (vgl. DIN 4102-4<sup>12</sup>, Abschnitt 8.5.7.5).

### **3.5 Arbeitsräume zwischen den Belegungskomponenten**

Der Abstand zwischen den Kabeln (einschließlich Kabeltragekonstruktionen) und den Rohren nach Abschnitt 1.2.6.1 (gemessen von der Außenseite der Rohre) muss mindestens 100 mm und der Abstand zwischen den Kabeln (einschließlich Kabeltragekonstruktionen) und den Rohren nach Abschnitt 1.2.6.2 (gemessen von der Außenseite der Rohre) muss mindestens 100 mm betragen.





Der Abstand zwischen den Rohren nach Abschnitt 1.2.6.1 und den Rohren nach Abschnitt 1.2.6.2 (gemessen von der Außenseite der Rohre) muss mindestens 100 mm betragen.

### **3.6 Sicherungsmaßnahmen**

- 3.6.1 Bei Kabelabschottungen mit einer Breite bzw. Höhe > 70 cm in Wänden müssen sich die ersten Halterungen (Unterstützungen) der Kabel, Kabeltragekonstruktionen bzw. Rohre beiderseits unmittelbar vor der Kabelabschottung in Abständen  $\leq 15$  cm befinden (s. Anlage 4). Bei kleineren Abschottungen ist ein Abstand  $\leq 50$  cm ausreichend. Die Halterungen müssen in ihren wesentlichen Teilen nichtbrennbar (Baustoffklasse DIN 4102-A)<sup>13</sup> sein.
- 3.6.2 Kabelabschottungen in Decken sind gegen Belastungen, insbesondere auch gegen das Betreten, durch geeignete Maßnahmen zu sichern (z. B. durch Umwehrung oder durch Abdeckung mittels Gitterrost).

## **4 Bestimmungen für die Ausführung**

### **4.1 Leichte Trennwände**

In leichten Trennwänden nach Abschnitt 3.1.2 ist das Ständerwerk durch zusätzlich anzuordnende Wandstiele und durch Riegel so zu ergänzen, dass diese die Laibung der Wandöffnung für die vorgesehene Kabelabschottung bilden. Die Wandbeplankung muss auf diesen Stahlblechprofilen in bestimmungsgemäßer Weise befestigt werden.

Auf die Ausbildung von Riegeln darf verzichtet werden, wenn die Kabelabschottung nicht größer als 30 cm x 30 cm ist.

In der Bauteilöffnung ist umlaufend eine Schottlaibung - oberflächenbündig mit der Wandbeplankung - aus mindestens 12,5 mm dicken, nichtbrennbaren (Baustoffklasse DIN 4102-A)<sup>5</sup> Bauplatten (GKF-, Gipsfaser- oder Kalziumsilikatplatten) auszubilden.

### **4.2 Belegung der Kabelabschottung**

Vor dem Verschluss der Restöffnung ist in jedem Fall zu kontrollieren, ob die Belegung der Kabelabschottung den Bestimmungen der Abschnitte 1.2.4 bis 1.2.6.2 sowie der Abschnitte 3.2 bis 3.5 entspricht.

### **4.3 Unterweisung des Verarbeiters**

- 4.3.1 Die Verarbeitung der Baustoffe nach den Abschnitten 2.1.2 und 2.1.3 muss entsprechend den schriftlichen Angaben des Herstellers zu den Besonderheiten der Baustoffe, insbesondere ihre Anwendung betreffend, erfolgen.
- 4.3.2 Kabelabschottungen nach dieser allgemeinen bauaufsichtlichen Zulassung dürfen nur von Unternehmen ausgeführt werden, die ausreichende Erfahrungen auf diesem Gebiet haben und entsprechend geschultes Personal dafür einsetzen. Der Antragsteller hat hierzu die ausführenden Unternehmen über die Bestimmungen der allgemeinen bauaufsichtlichen Zulassung und die Herstellung des Zulassungsgegenstandes zu unterrichten, zu schulen und ihnen in ständigem Erfahrungsaustausch zur Verfügung zu stehen. Der Antragsteller hat eine Liste der Unternehmen zu führen, die aufgrund seiner Unterweisungen ausreichende Fachkenntnisse besitzen, den Zulassungsgegenstand herzustellen. Diese Liste ist dem Deutschen Institut für Bautechnik vorzulegen; Änderungen daran sind ihm mitzuteilen.



<sup>13</sup>

DIN 4102-1:1998-05

Brandverhalten von Baustoffen und Bauteilen; Teil 1:<sup>4</sup> Baustoffe; Begriffe, Anforderungen und Prüfungen

## 4.4 Verarbeitung der Bauprodukte

4.4.1 Zu Beginn der Schottherstellung sind die Laibungen der Bauteilöffnungen zu reinigen.

Die Kabel und die Kabeltragekonstruktionen müssen im Bereich der Mineralfaserplatten und zu beiden Seiten mit der Brandschutzbeschichtung nach Abschnitt 2.1.2 beschichtet werden. Sie müssen vor dem Aufbringen der Beschichtung gereinigt (und ggf. auch entfettet) werden. Ein vorhandener Korrosionsschutz der Stahlteile (z. B. der Kabeltragekonstruktionen) muss mit der Beschichtung verträglich sein.

4.4.2 Die verbleibenden Öffnungen zwischen den Bauteillaibungen, den Kabeln bzw. den mit den Kabeln belegten Kabeltragekonstruktionen und ggf. den Rohren sind auf jeder Seite der Kabelabschottung mit Pass-Stücken aus Mineralfaserplatten nach Abschnitt 2.1.1 zu verschließen.

Die Mineralfaserplatten bzw. die daraus hergestellten Pass-Stücke müssen auf einer Seite mit einem vollflächigen Anstrich der Brandschutzbeschichtung nach Abschnitt 2.1.2 versehen sein. Die Pass-Stücke sind mit der beschichteten Seite nach außen stramm-sitzend in die Öffnungen einzupassen, nachdem auch ihre umlaufenden Randflächen zur Verklebung mit dieser Brandschutzbeschichtung eingestrichen wurden und nachdem innerhalb der Kabelabschottung alle Zwickel zwischen den Belegungskomponenten - Rohre, Kabel, Kabeltragekonstruktionen - sowie insbesondere auch die Fugen zwischen den Kabeltragekonstruktionen und den Öffnungslaibungen mit dieser Brandschutzbeschichtung dicht verschlossen wurden (s. Anlagen 4 bis 9).

4.4.3 Falls Kabelbündel durch die Kabelabschottung hindurchgeführt werden, die aus parallel verlaufenden, dicht gepackten und miteinander fest verschnürten, vernähten oder verschweißten Kabeln bestehen, brauchen die darin befindlichen Zwickel nicht mit Baustoffen ausgefüllt zu werden, sofern die Außendurchmesser der einzelnen Kabel des Bündels nicht größer als 21 mm sind und der Gesamtdurchmesser des Kabelbündels nicht mehr als 10 cm beträgt.

4.4.4 Nach dem Schließen der Kabelabschottung mit Mineralfaserplatten sind alle Zwickel, Spalten und Fugen auf beiden Schottseiten von außen flächeneben mit dem Brandschutzspachtel nach Abschnitt 2.1.3 zu verspachteln.

4.4.5 Abschließend sind beide Schottoberflächen einschließlich eines mindestens 5 cm breiten Randes auf der angrenzenden Bauteiloberfläche rund um die Kabelabschottung sowie die Kabel und die Kabeltragekonstruktionen zu beiden Seiten der Kabelabschottung auf einer Länge von jeweils mindestens 20 cm (gemessen ab Schottoberfläche) nochmals mit der Brandschutzbeschichtung nach Abschnitt 2.1.2 so zu beschichten, dass die Dicke der Beschichtung (Trockenschichtdicke) mindestens 1 mm beträgt (s. Anlagen 4 bis 9).

## 4.5 Kabeltragekonstruktionen

Bei Verwendung von Kabeltragekonstruktionen mit Stahlblech- oder Aluminium-Hohlprofilen sind die Holme anzubohren und mit dem Brandschutzspachtel im Bereich der Kabelabschottung vollständig auszufüllen.

## 4.6 Rohrabschottungen an Rohren aus thermoplastischen Kunststoffen

4.6.1 Der Abstand zwischen benachbarten Rohrabschottungen an Rohren gemäß Abschnitt 1.2.6.1 (gemessen zwischen den Rohren) sowie zwischen den Rohren und der Öffnungslaibung muss mindestens 10 cm betragen.

4.6.2 Es muss die zum jeweiligen Rohraußendurchmesser jeweils passende kleinste Rohrmanchette gemäß Abschnitt 2.1.4 verwendet werden.

4.6.3 Die Rohrmanchetten nach Abschnitt 2.1.4 müssen mit Hilfe von durchgehenden Gewindestangen M6 in der Schottfläche befestigt werden (s. Anlagen 5 und 8).

4.6.4 Eventuell vorhandene Fugen zwischen dem Rohr und der Schottlaibung sind vor der Montage der Rohrmanchetten mit nichtbrennbarer Mineralwolle (Baustoffklasse DIN 4102-A)<sup>5</sup>, deren Schmelzpunkt über 1000 °C liegen muss, fest auszustopfen.



#### 4.7 Streckenisolierungen an nichtbrennbaren Rohren

Die durch die Mineralfaserplatten hindurchgeführte Streckenisolierung aus Mineralfaserprodukten gemäß Abschnitt 2.1.5 an Rohren nach Abschnitt 1.2.6.2 ist gemäß den Angaben auf den Anlagen 6 und 9 auszuführen.

Die Rohre dürfen so angeordnet werden, dass die Streckenisolierung an der Bauteilaubung anliegt. Der Abstand zwischen benachbarten Streckenisolierungen muss mindestens 10 cm betragen.

#### 4.8 Sicherungsmaßnahmen

An Kabelabschottungen sind ggf. Sicherungsmaßnahmen gemäß Abschnitt 3.6 anzuordnen.

#### 4.9 Einbauanleitung

Für die Ausführung der Kabelabschottung sind im Übrigen die Angaben der Einbauanleitung zu beachten (s. Abschnitt 2.2.3).

#### 4.10 Übereinstimmungsbestätigung

Der Unternehmer, der die Kabelabschottung (Zulassungsgegenstand) herstellt, muss für jedes Bauvorhaben eine Übereinstimmungsbestätigung ausstellen, mit der er bescheinigt, dass die von ihm ausgeführte Kabelabschottung den Bestimmungen dieser allgemeinen bauaufsichtlichen Zulassung entspricht (ein Muster für diese Bescheinigung s. Anlage 10). Diese Bescheinigung ist dem Bauherrn zur ggf. erforderlichen Weiterleitung an die zuständige Bauaufsichtsbehörde auszuhändigen.

### 5 Bestimmungen für Nutzung und Nachbelegung

#### 5.1 Bestimmungen für die Nutzung

Bei jeder Ausführung der Kabelabschottung hat der Unternehmer den Auftraggeber schriftlich darauf hinzuweisen, dass die Brandschutzwirkung der Kabelabschottung auf die Dauer nur sichergestellt ist, wenn die Brandschutzbeschichtung stets in ordnungsgemäßem Zustand gehalten und nach evtl. vorgenommener Belegungsänderung der bestimmungsgemäße Zustand der Kabelabschottung wieder hergestellt wird.

#### 5.2 Bestimmungen für Nachinstallationsmaßnahmen

##### 5.2.1 Herstellung der Nachinstallationsöffnungen

Für Nachbelegungen dürfen Öffnungen hergestellt werden, sofern die Belegung der Kabelabschottung dies gestattet (s. Abschnitt 4.2).

##### 5.2.2 Nachbelegung der Kabelabschottung mit Kabeln

5.2.2.1 Bei Belegungsänderungen müssen neu hinzugekommene Kabel (ggf. einschließlich der Kabeltragekonstruktionen) ebenfalls mit der Brandschutzbeschichtung nach Abschnitt 2.1.2 versehen sowie verbleibenden Öffnungen abschließend in der gesamten Schottdicke gemäß Abschnitt 4.4 verschlossen werden.

5.2.2.2 Bei Neuinstallation von Kabeltragekonstruktionen sind die Bestimmungen von Abschnitt 4.5 zu beachten.

##### 5.2.3 Nachbelegung der Kabelabschottung mit Rohren

5.2.3.1 Rohre gemäß Abschnitt 1.2.6.1

Bei Belegungsänderungen müssen die Fugen zwischen dem neu hinzugekommenen, brennbaren Rohr und der Schottlaibung gemäß Abschnitt 4.4 geschlossen und Rohrmanchetten entsprechend Abschnitt 4.6 angeordnet werden.



5.2.3.2 Rohre gemäß Abschnitt 1.2.6.2

Bei Belegungsänderungen müssen die Fugen zwischen dem neu hinzugekommenen, nichtbrennbaren Rohr und der Schottlaibung gemäß Abschnitt 4.4 geschlossen und an dem Rohr Maßnahmen entsprechend Abschnitt 4.7 angeordnet werden.

Valerius

Beglaubigt



Rohre gemäß den Ziffern 1 bis 7 der Anlage 3  
für Wandabschottungen

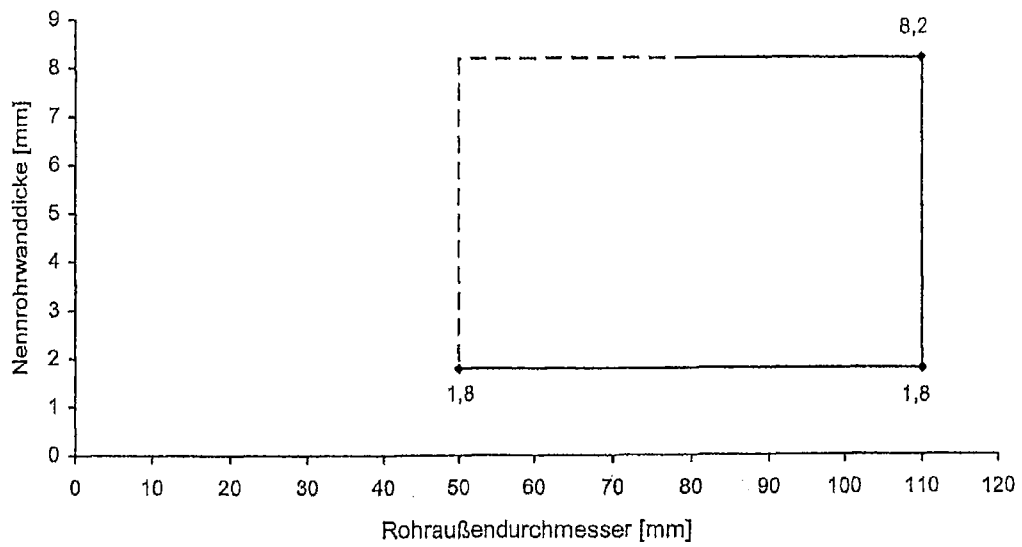

Rohre gemäß den Ziffern 8 bis 22 der Anlage 3  
für Wandabschottungen

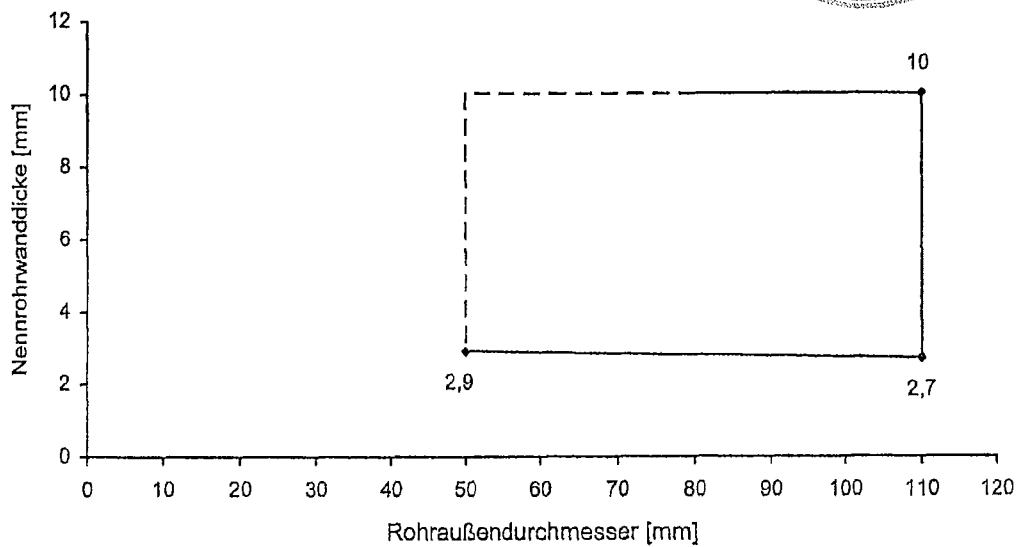

Kabelabschottung "SKOTT HM, S 90 - Kombi"  
der Feuerwiderstandsklasse S 90 nach DIN 4102-9

- Wandeinbau: Anwendungsbereich Rohre -

Anlage 1  
zur Zulassung  
Nr. Z-19.15-1492  
vom 14.12.2009

Rohre gemäß den Ziffern 1 bis 7 der Anlage 3  
für Deckenabschottungen

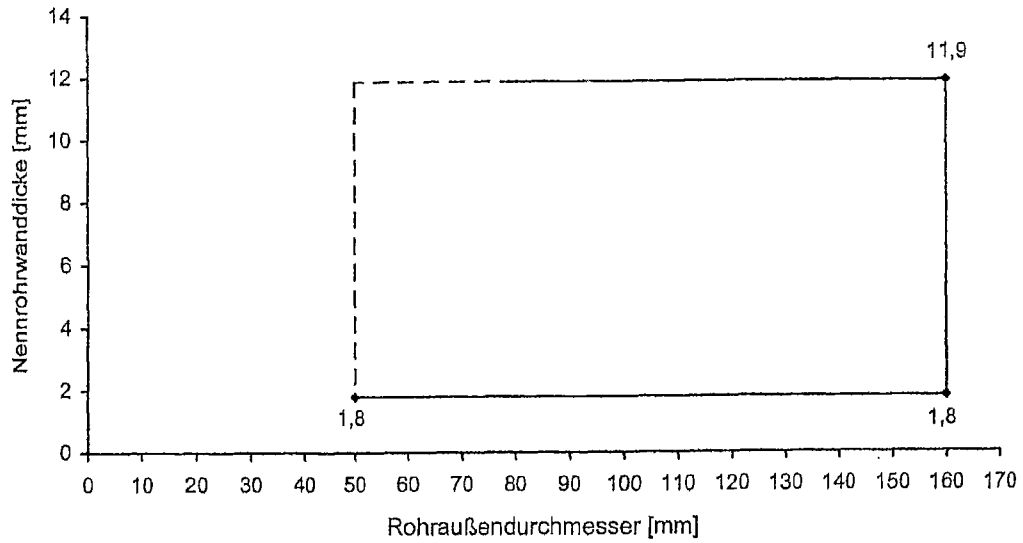

Rohre gemäß den Ziffern 8 bis 22 der Anlage 3  
für Deckenabschottungen

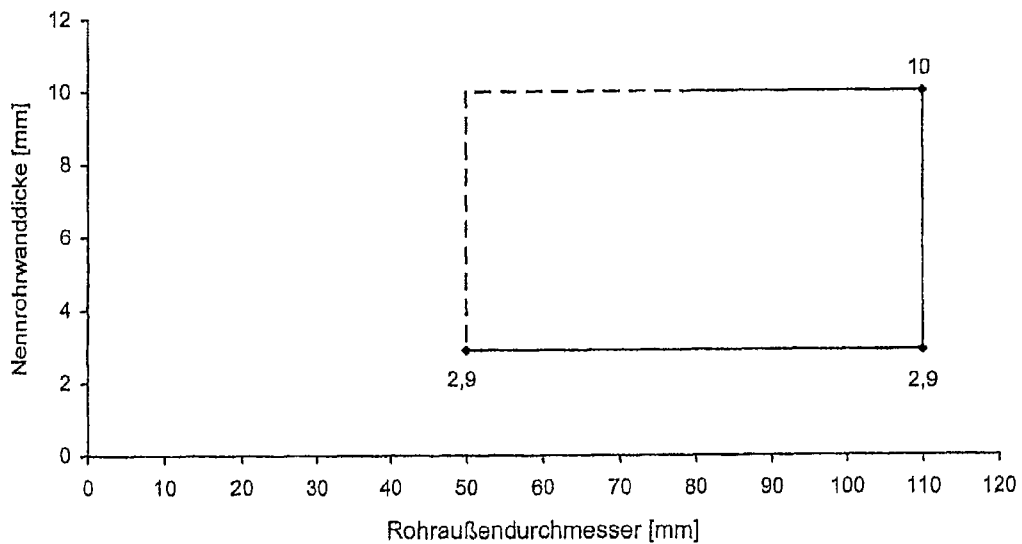

Kabelabschottung "SKOTT HM, S 90 - Kombi"  
der Feuerwiderstandsklasse S 90 nach DIN 4102-9

- Deckeneinbau: Anwendungsbereich Rohre -

Anlage 2  
zur Zulassung  
Nr. Z-19.15-1492  
vom 14.12.2009

- |    |                |   |
|----|----------------|---|
| 1  | DIN 8062:      | Rohre aus weichmacherfreiem Polyvinylchlorid (PVC-U, PVC-HI);   |
| 2  | DIN 6660:      | Rohrpost - Fahrrohre, Fahrrohnbogen und Muffen für Rohrpostanlagen aus weichmacherfreiem Polyvinylchlorid (PVC-U)   |
| 3  | DIN 19531:     | Rohr und Formstücke aus weichmacherfreiem Polyvinylchlorid (PVC-U) mit Steckmuffe für Abwasserleitungen innerhalb von Gebäuden; Maße, Technische Lieferbedingungen  |
| 4  | DIN 19532:     | Rohrleitungen aus weichmacherfreiem Polyvinylchlorid (PVC hart, PVC-U) für die Trinkwasserversorgung; Rohre, Rohrverbindungen, Rohrleitungsteile; Technische Regel des DVGW   |
| 5  | DIN 8079:      | Rohre aus chloriertem Polyvinylchlorid (PVC-C) - PVC-C 250 - Maße   |
| 6  | DIN 19538:     | Rohre und Formstücke aus chloriertem Polyvinylchlorid (PVCC), mit Steckmuffe, für heißwasserbeständige Abwasserleitungen (HT) innerhalb von Gebäuden; Maße, Technische Lieferbedingungen                                    |
| 7  | DIN EN 1451-1: | Kunststoff-Rohrleitungssysteme zum Ableiten von Abwasser (niedriger und hoher Temperatur) innerhalb der Gebäudestruktur - Polypropylen (PP); Anforderungen an Rohre, Formstücke und das Rohrleitungssystem                  |
| 8  | DIN 8074:      | Rohre aus Polyethylen (PE) -PE 63, PE 80, PE 100, PE-HD - Maße  |
| 9  | DIN 19533:     | Rohrleitungen aus PE hart (Polyäthylen hart) und PE weich (Polyäthylen weich) für die Trinkwasserversorgung; Rohre, Rohrverbindungen, Rohrleitungsteile   |
| 10 | DIN 19535-1:   | Rohre und Formstücke aus Polyethylen hoher Dichte (PE-HD) für heißwasserbeständige Abwasserleitungen (HT) innerhalb von Gebäuden; Maße  |
| 11 | DIN 19537-1:   | Rohre und Formstücke aus Polyethylen hoher Dichte (HDPE) für Abwasserkanäle und -leitungen; Maße  |
| 12 | DIN 8072:      | Rohre aus PE weich (Polyäthylen weich); Maße  |
| 13 | DIN 8077:      | Rohre aus Polypropylen (PP); PP-H 100, PP-B 80, PP-R 80; Maße   |
| 14 | DIN 16891:     | Rohre aus Acrylnitril-Butadien-Styrol (ABS) oder Acrylnitril-Styrol-Acrylester (ASA); Maße  |
| 15 | DIN V 19561:   | Rohre und Formstücke aus Styrol-Copolymerisaten mit Steckmuffe für heißwasserbeständige Abwasserleitungen (HT) innerhalb von Gebäuden; Maße, Technische Lieferbedingungen   |
| 16 | DIN 16893:     | Rohre aus vernetztem Polyethylen (PE-X); Maße   |
| 17 | DIN 16969:     | Rohre aus Polybuten (PB) - PB 125 – Maße  |
| 18 | Z-42.1-217:    | Abwasserrohre und Formstücke aus mineralverstärktem PP in den Nennweiten DN 50 bis DN 150 der Baustoffklasse B2 - normalentflammbar - nach DIN 4102-1 für Hausabflussleitungen  |
| 19 | Z-42.1-218:    | Abwasserrohre ohne Steckmuffe aus mineralverstärktem PP in den Nennweiten DN 50 bis DN 150 für Hausabflussleitungen   |
| 20 | Z-42.1-220:    | Hausentwässerungssystem mit der Bezeichnung "Friaphon" aus Styrol-Copolymerisaten in den Nennweiten DN 50 bis DN 150 der Baustoffklasse B2 - normalentflammbar - nach DIN 4102  |
| 21 | Z-42.1-228:    | Abwasserrohre und Formstücke aus mineralverstärktem PP in den Nennweiten DN 50 bis DN 200 der Baustoffklasse B2 - normalentflammbar - nach DIN 4102-1 für Hausabflussleitungen  |
| 22 | Z-42.1-265:    | Glattwandige Abwasserrohre und Formstücke mit profilierter Wandung und glatter Innenfläche aus mineralverstärktem PE-HD DN 50 bis DN 125 der Baustoffklasse B2 - normalentflammbar - nach DIN 4102 für Hausabflussleitungen |



(Bezug auf die Normen und die allgemeinen bauaufsichtlichen Zulassungen in der jeweils geltenden Ausgabe)

Kabelabschottung (Kombiabschottung)  
 "SKOTT HM, S 90 - Kombi"  
 der Feuerwiderstandsklasse S 90 nach DIN 4102-9  
 - Rohrwerkstoffe -

Anlage 3  
 zur Zulassung  
 Nr. Z-19.15-1492  
 vom 14.12.2009

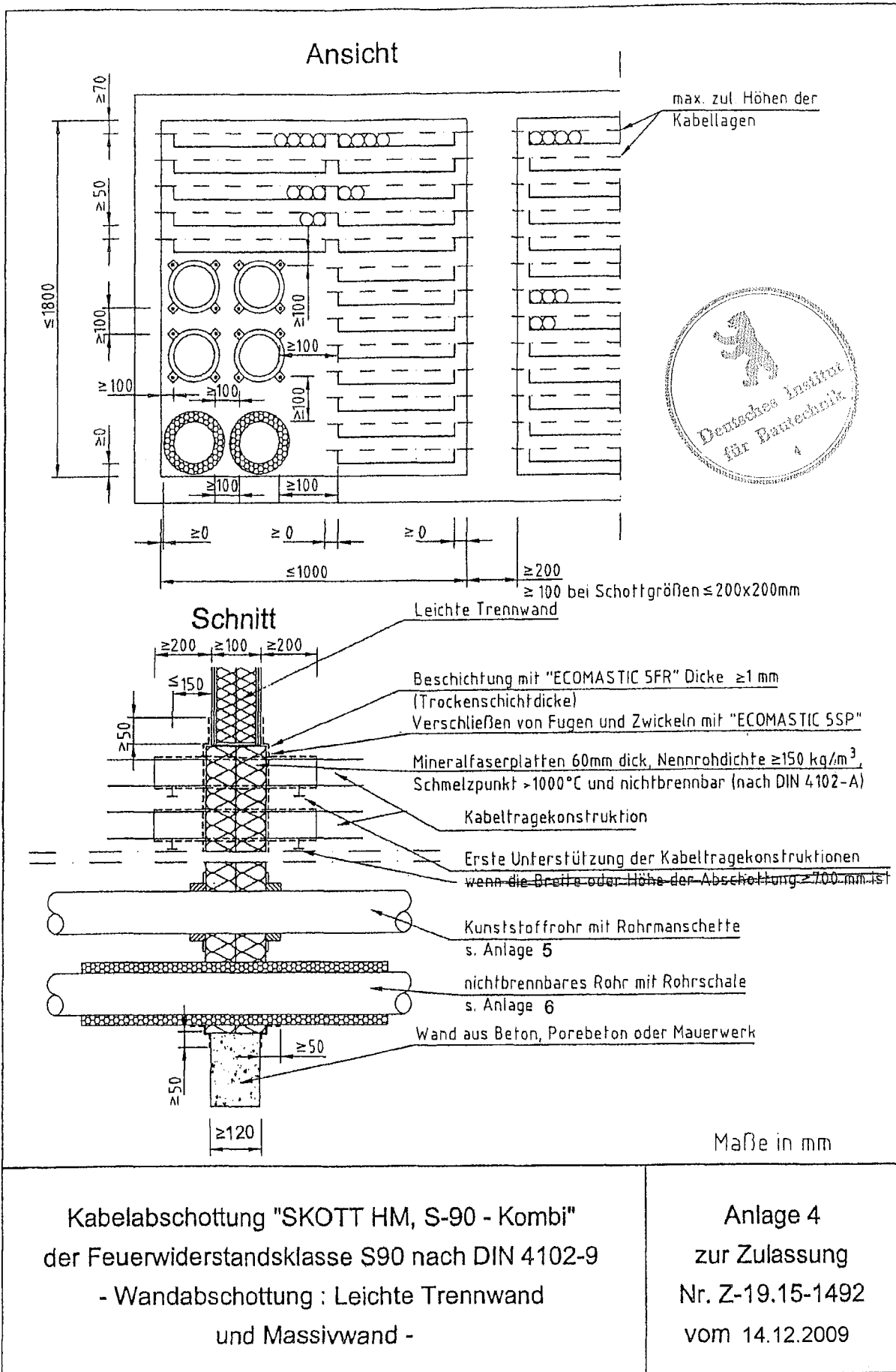

Filename: Z1915-1492-4.DWG

Kabelabschottung "SKOTT HM, S-90 - Kombi"  
der Feuerwiderstandsklasse S90 nach DIN 4102-9  
- Wandabschottung : Leichte Trennwand  
und Massivwand -

Anlage 4  
zur Zulassung  
Nr. Z-19.15-1492  
vom 14.12.2009



## Schnitt Wandabschottung

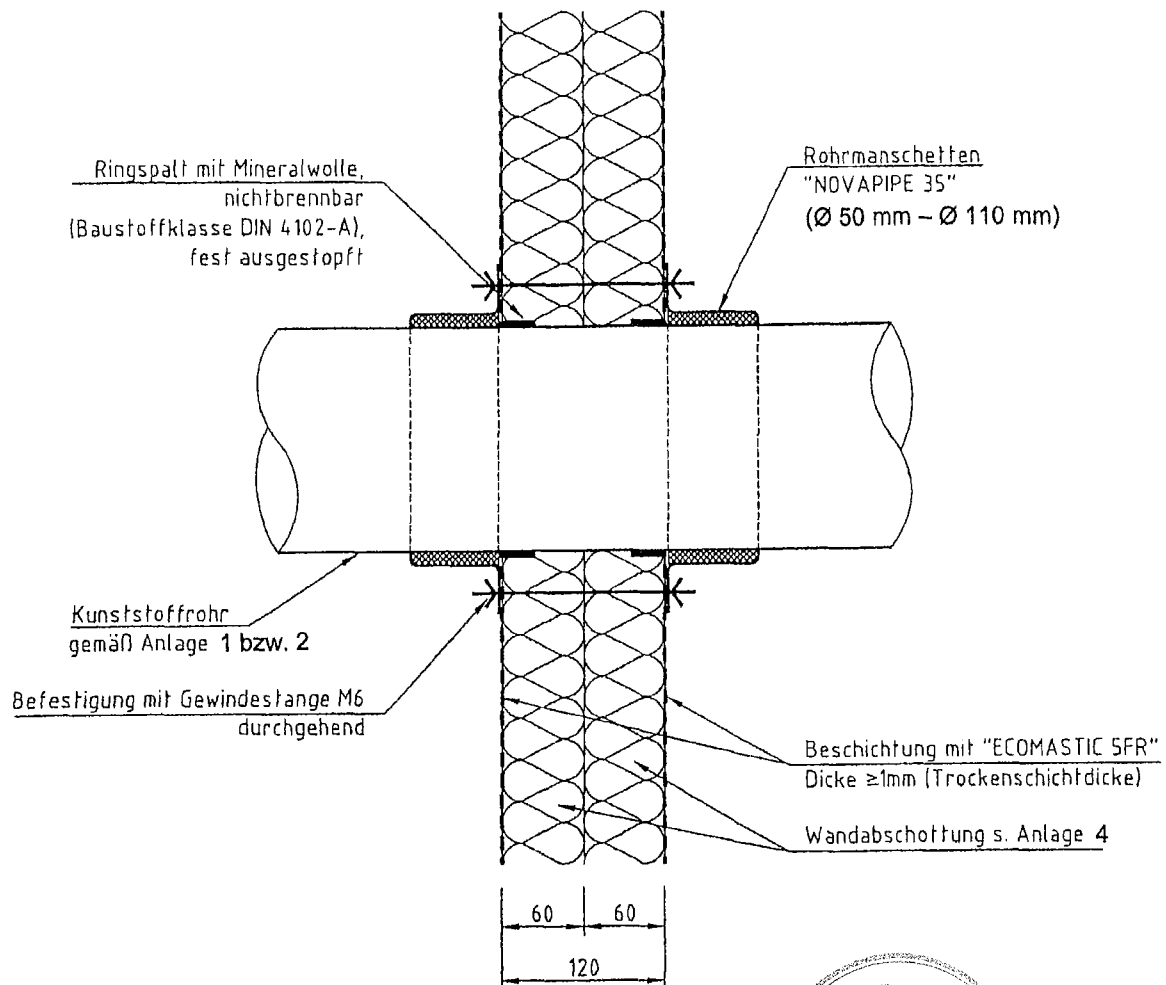

Maße in mm

Kabelabschottung "SKOTT HM, S90 - Kombi"  
 der Feuerwiderstandsklasse S90 nach DIN 4102-9  
 - Detail Wandeinbau : Einbau der Rohrmanschetten an  
 Kunststoffrohren -

Anlage 5  
 zur Zulassung  
 Nr. Z-19.15-1492  
 vom 14.12.2009

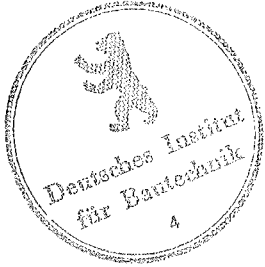

## Schnitt Wandabschottung

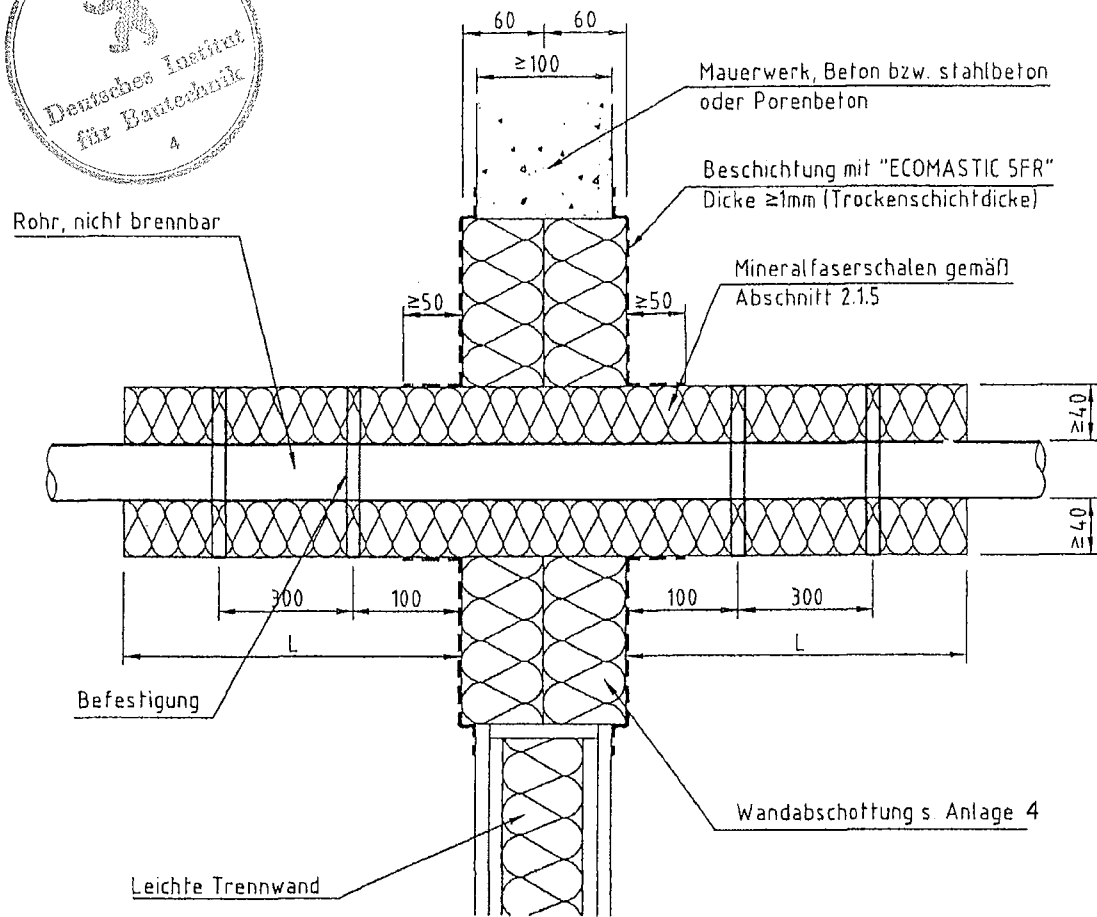

Rohrmaterial	Rohrdurchmesser $\phi$ (mm)	Rohrwanddicke s (mm)	Isolierlänge L (mm)	Isolierdicke (mm)
Stahl, Edelstahl, Guß	$\leq 42$	$\geq 2,0 - \leq 14,2$	600	$\geq 40$
	$< 42 - \leq 168,3$	$\geq 5,0 - \leq 14,2$	600	
Kupfer	$\leq 42$	$\geq 2,0 - \leq 3,0$	1000	$\geq 40$

Maße in mm

Kabelabschottung "SKOTT HM, S90 - Kombi"  
der Feuerwiderstandsklasse S90 nach DIN 4102-9  
- Detail Wandeinbau : Einbau der Streckenisolierung an  
Metallrohren -

Anlage 6  
zur Zulassung  
Nr. Z-19.15-1492  
vom 14.12.2009

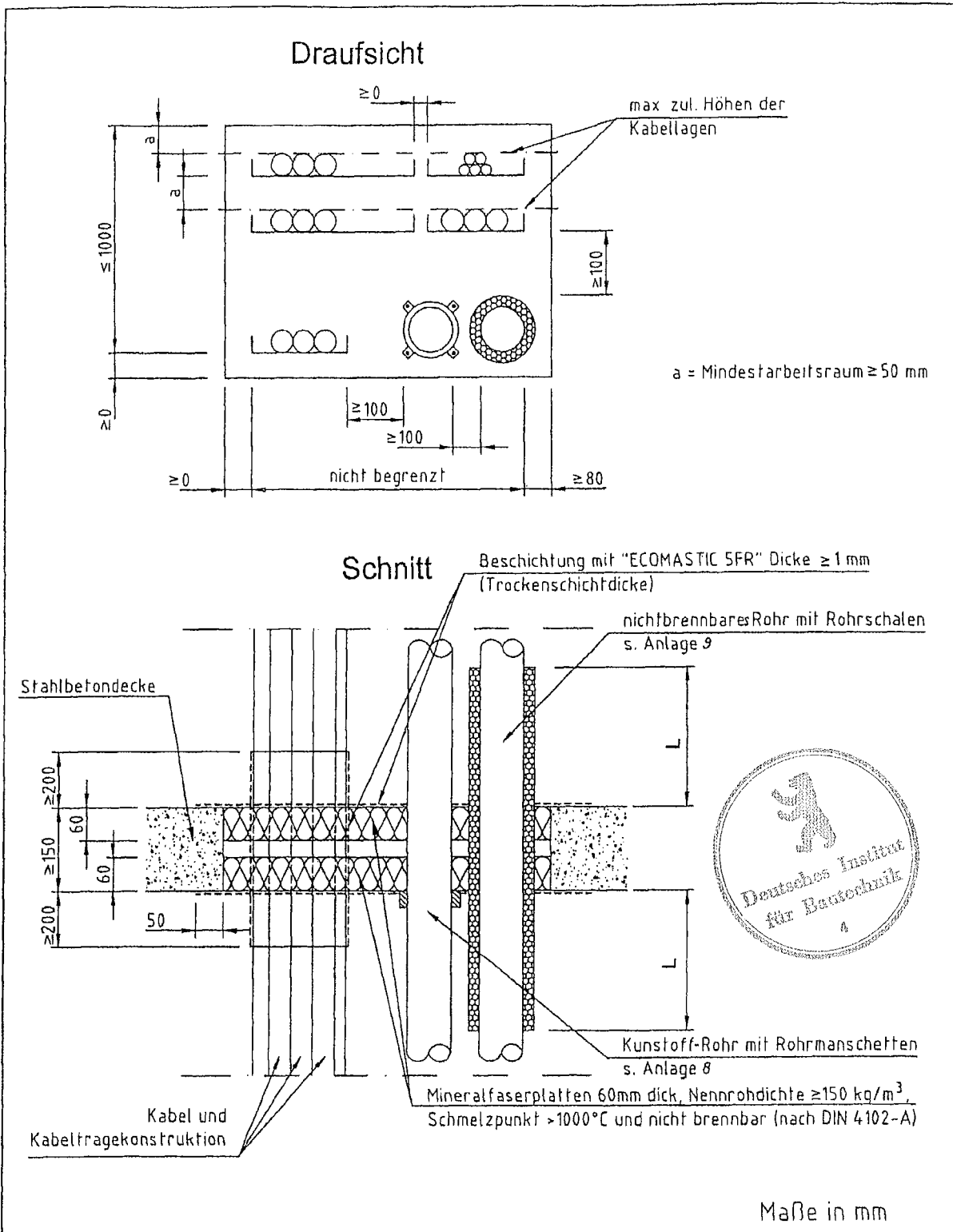

Kabelabschottung "SKOTT HM, S 90-Kombi"  
 der Feuerwiderstandsklasse S90 nach DIN 4102-9  
 - Deckenabschottung -

Anlage 7  
 zur Zulassung  
 Nr. Z-19.15-1492  
 vom 14.12.2009

## Schnitt Deckenabschottung

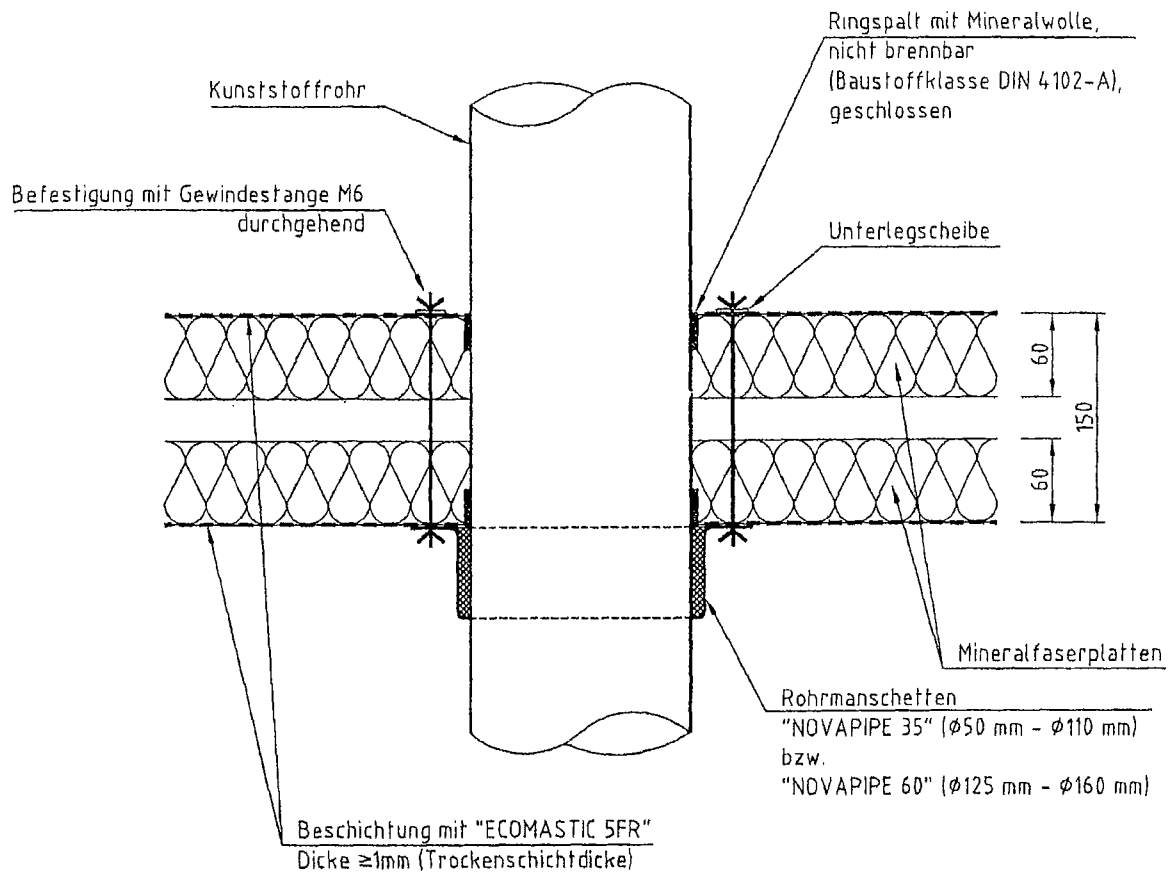

Maße in mm

**Kabelabschottung "SKOTT HM, S90-Kombi"**  
der Feuerwiderstandsklasse S90 nach DIN 4102-9  
- Detail Deckeneinbau : Einbau der Rohrmanschetten  
an Kunststoffrohren -

**Anlage 8**  
zur Zulassung  
Nr. Z-19.15-1492  
vom 14.12.2009

## Schnitt Deckenabschottung

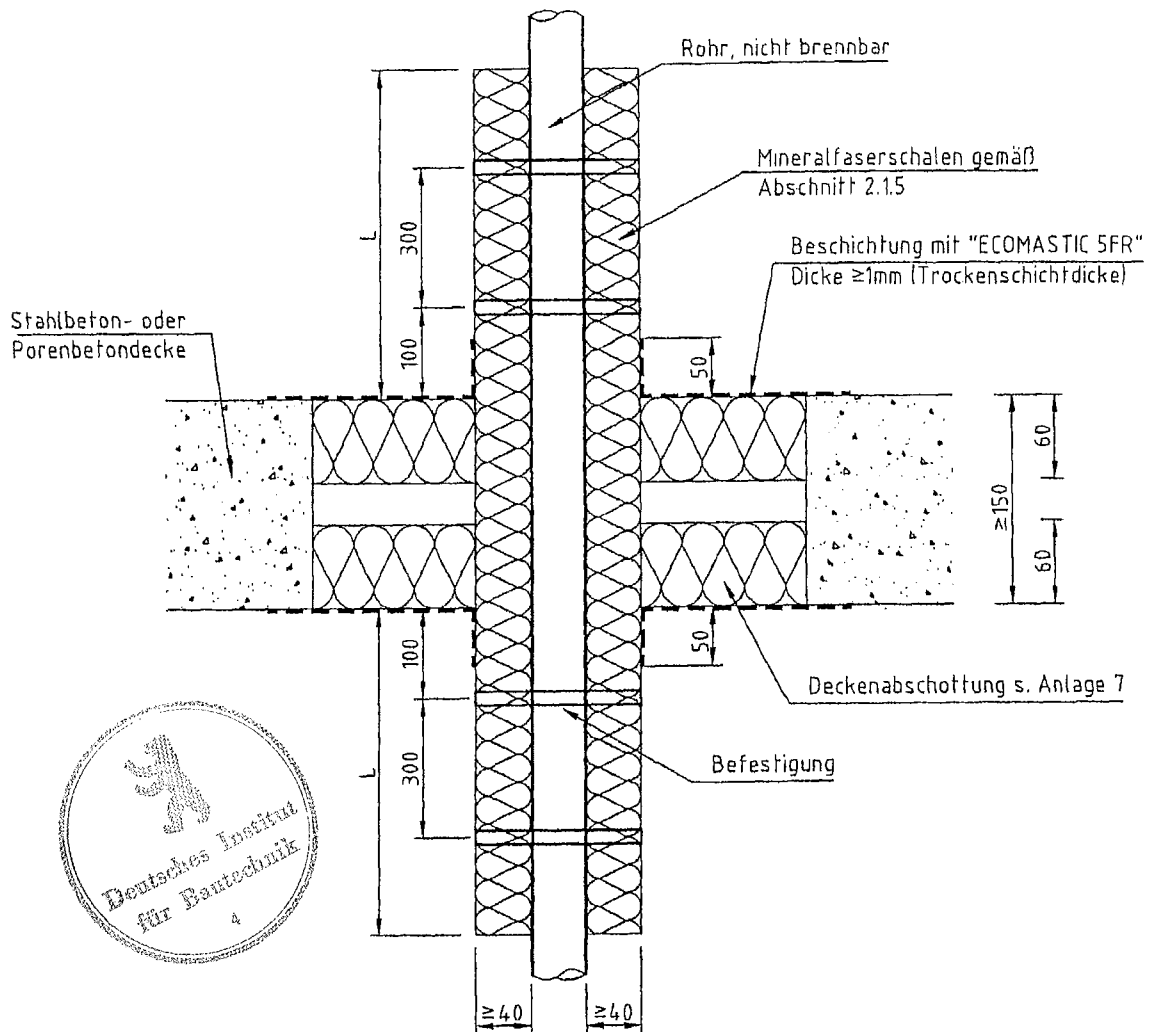

Rohrmaterial	Rohrdurchmesser $\phi$ [mm]	Rohrwanddicke s [mm]	Isolierlänge L [mm]	Isolierdicke [mm]
Stahl, Edelstahl, Guß	$\leq 42$	$\geq 2,0 - \leq 14,2$	600	$\geq 40$
	$< 42 - \leq 168,3$	$\geq 5,0 - \leq 14,2$	600	
Kupfer	$\leq 42$	$\geq 2,0 - \leq 3,0$	1000	$\geq 40$

Maße in mm

**Kabelabschottung "SKOTT HM, S90 - Kombi"**  
 der Feuerwiderstandsklasse S90 nach DIN 4102-9  
 - Detail Deckeneinbau : Einbau der Streckenisolierung  
 an Metallrohren -

Anlage 9  
 zur Zulassung  
 Nr. Z-19.15-1492  
 vom 14.12.2009



### Übereinstimmungsbestätigung

- Name und Anschrift des Unternehmens, das die **Kombiabschottung(en)** (Zulassungsgegenstand) hergestellt hat
- Baustelle bzw. Gebäude: ....
- Datum der Herstellung: ....
- Geforderte Feuerwiderstandsklasse der **Kombiabschottung(en)**: S ...

Hiermit wird bestätigt, dass

- die Kabelabschottung(en)/Kombiabschottung(en) der Feuerwiderstandsklasse S ... zum Einbau in Wände\*) und Decken\*) der Feuerwiderstandsklasse F ... hinsichtlich aller Einzelheiten fachgerecht und unter Einhaltung aller Bestimmungen der allgemeinen bauaufsichtlichen Zulassung Nr.: Z-19.15-... des Deutschen Instituts für Bautechnik vom .... (und ggf. der Bestimmungen der Änderungs- und Ergänzungsbescheide vom .... ) hergestellt und eingebaut sowie gekennzeichnet wurde(n) und
- die für die Herstellung des Zulassungsgegenstands verwendeten Bauprodukte entsprechend den Bestimmungen der allgemeinen bauaufsichtlichen Zulassung gekennzeichnet waren.

\*) Nichtzutreffendes streichen

.....  
(Ort, Datum)

.....  
(Firma/Unterschrift)

(Diese Bescheinigung ist dem Bauherrn zur ggf. erforderlichen Weitergabe an die zuständige Bauaufsichtsbehörde auszuhändigen.)



Kabelabschottung (Kombiabschottung)  
"SKOTT HM, S 90 - Kombi"  
der Feuerwiderstandsklasse S 90 nach DIN 4102-9  
- Übereinstimmungsbestätigung -

Anlage 10  
zur Zulassung  
Nr. Z-19.15-1492  
vom 14.12.2009