

Allgemeine bauaufsichtliche Zulassung

Deutsches Institut für Bautechnik
ANSTALT DES ÖFFENTLICHEN RECHTS

Zulassungsstelle für Bauprodukte und Bauarten
Bautechnisches Prüfamt

Mitglied der Europäischen Organisation für
Technische Zulassungen EOTA und der Europäischen Union
für das Agrément im Bauwesen UEAtc

Tel.: +49 30 78730-0
Fax: +49 30 78730-320
E-Mail: dibt@dibt.de

Datum: 15. April 2009 Geschäftszeichen:
III 52-1.7.1-56/08

Zulassungsnummer:

Z-7.1-3406

Geltungsdauer bis:

14. April 2011

Antragsteller:

Joseph Raab GmbH & Cie KG
Gladbacher Feld 5, 56566 Neuwied

Karl Schröder Nachfolger, Inh. Karl-Heinz Schröder
Hemsack 11-13, 59174 Kamen

Zulassungsgegenstand:

**Rußbrandbeständige Systemabgasanlage zum Anschluss von Feuerstätten für die
Brennstoffe Holzpellets, Gas und Heizöl EL sowohl für trockene als auch feuchte
Betriebsweise**

Der oben genannte Zulassungsgegenstand wird hiermit allgemein bauaufsichtlich zugelassen.
Diese allgemeine bauaufsichtliche Zulassung umfasst sechs Seiten und vier Anlagen.
Diese allgemeine bauaufsichtliche Zulassung ersetzt die allgemeine bauaufsichtliche Zulassung
Nr. Z-7.1-1462 vom 11- März 2003.



I. ALLGEMEINE BESTIMMUNGEN

- 1 Mit der allgemeinen bauaufsichtlichen Zulassung ist die Verwendbarkeit bzw. Anwendbarkeit des Zulassungsgegenstandes im Sinne der Landesbauordnungen nachgewiesen.
- 2 Die allgemeine bauaufsichtliche Zulassung ersetzt nicht die für die Durchführung von Bauvorhaben gesetzlich vorgeschriebenen Genehmigungen, Zustimmungen und Bescheinigungen.
- 3 Die allgemeine bauaufsichtliche Zulassung wird unbeschadet der Rechte Dritter, insbesondere privater Schutzrechte, erteilt.
- 4 Hersteller und Vertreiber des Zulassungsgegenstandes haben, unbeschadet weiter gehender Regelungen in den "Besonderen Bestimmungen", dem Verwender bzw. Anwender des Zulassungsgegenstandes Kopien der allgemeinen bauaufsichtlichen Zulassung zur Verfügung zu stellen und darauf hinzuweisen, dass die allgemeine bauaufsichtliche Zulassung an der Verwendungsstelle vorliegen muss. Auf Anforderung sind den beteiligten Behörden Kopien der allgemeinen bauaufsichtlichen Zulassung zur Verfügung zu stellen.
- 5 Die allgemeine bauaufsichtliche Zulassung darf nur vollständig vervielfältigt werden. Eine auszugsweise Veröffentlichung bedarf der Zustimmung des Deutschen Instituts für Bautechnik. Texte und Zeichnungen von Werbeschriften dürfen der allgemeinen bauaufsichtlichen Zulassung nicht widersprechen. Übersetzungen der allgemeinen bauaufsichtlichen Zulassung müssen den Hinweis "Vom Deutschen Institut für Bautechnik nicht geprüfte Übersetzung der deutschen Originalfassung" enthalten.
- 6 Die allgemeine bauaufsichtliche Zulassung wird widerruflich erteilt. Die Bestimmungen der allgemeinen bauaufsichtlichen Zulassung können nachträglich ergänzt und geändert werden, insbesondere, wenn neue technische Erkenntnisse dies erfordern.



II. BESONDERE BESTIMMUNGEN

1 Zulassungsgegenstand und Anwendungsbereich

1.1 Zulassungsgegenstand

Gegenstand der Zulassung ist die rußbrandbeständige Systemabgasanlage "EW " zum Anschluss von Feuerstätten für die Brennstoffe Holzpellets, Gas und Heizöl EL, sowohl für trockene als auch feuchte Betriebsweise.

Die Systemabgasanlage besteht im Wesentlichen aus den einwandigen Rohr- und Formstückelementen aus nichtrostendem Stahlblech mit Steck-/Klemmverbindung.

1.2 Anwendungsbereich

Die Systemabgasanlagen sind zur Herstellung von Abgasanlagen in oder an Gebäuden für die Brennstoffe Holzpellets nach DIN 51731:1996-10¹, Gas und Heizöl EL sowohl für trockene als auch für die feuchte Betriebsweise (Klasse W)² bestimmt. Die Systemabgasanlage darf auch nachträglich in bestehende Schornsteine eingebaut werden.

An die Systemabgasanlagen dürfen nur Feuerstätten angeschlossen werden, die keine Abgase mit höheren Temperaturen als 400 °C bzw. 600 °C (Klasse T400/T600)² erzeugen. Die Ableitung der Abgase erfolgt durch Überdruck (Klasse H1)². Die Systemabgasanlagen erfüllen keinen Feuerwiderstand (Klasse L00)³, dürfen aber mit einer mineralischen Außenschale versehen werden. Es ist ein Abstand zu brennbaren Baustoffen von 400 mm einzuhalten (Klasse G400)².

Die Anwendung insbesondere der Reinigungselemente mit rundem Deckel setzt voraus, dass die Funktionsfähigkeit der Reinigungsöffnungen nicht infolge Korrosionsschäden beeinträchtigt wird, sofern erste Anzeichen dazu erkennbar sind, sind diese Reinigungsverschlüsse sofort auszuwechseln.

2 Bestimmungen für das Bauprodukt Systemabgasanlage

2.1 Eigenschaften und Zusammensetzung

Die Systemabgasanlage besteht aus den Rohren und Formstücken mit Steck-/ Klemmverbindung aus nichtrostendem Stahl. Die Gasdurchlässigkeit darf bei einem statischen Überdruck von 5000 Pa an ihrer inneren Oberfläche gegenüber der äußeren, bezogen auf die innere Oberfläche 0,006 l/(s·m²) nicht überschreiten. Die Rohre und Formstücke aus nicht rostendem Stahl müssen hinsichtlich ihrer Eigenschaften, Zusammensetzung und der Herstellung der DIN EN 1856-1⁴ entsprechen

2.1.1 Die abgasführenden Rohre und Formstücke bestehen aus nichtrostendem Stahl nach DIN EN 1856-1⁴ mit der Werkstoffanforderung L70060 oder L70100. Form und Maße sowie Einzelheiten der Formgebung der Rohre und Formstücke für die Innenwandung müssen den Angaben der Anlagen 1 bis 4 entsprechen.



1	DIN 51731:1996-10	Prüfung fester Brennstoffe - Presslinge aus naturbelassenem Holz - Anforderungen und Prüfung
2	DIN EN 1443:2003-06	Abgasanlagen-Allgemeine Anforderungen
3	DIN V 18160-1:2006-01	Abgasanlagen-Teil1: Planung und Ausführung
4	DIN EN 1856-1:2003-09	Abgasanlagen; Anforderungen an Metall- Abgasanlagen; Teil 1: Bauteile für System- Abgasanlagen

2.1.2 Reinigungsverschlüsse

Die Reinigungsverschlüsse für die abgasführenden Rohre und Formstücke müssen den Angaben der Anlagen 1, Pos. 4b und 6b, 2; Pos. 8 und 4 entsprechen.

Die ggf. erforderlichen Reinigungsverschlüsse für Installationen in Schächten müssen hinsichtlich der Eigenschaften und Zusammensetzung, der Herstellung und Kennzeichnung sowie des Übereinstimmungsnachweises den allgemeinen bauaufsichtlichen Prüfzeugnissen für Schornsteinreinigungsverschlüsse entsprechen und das Übereinstimmungszeichen tragen und zusätzlich zu den Reinigungsverschlüssen der Innenschale eingesetzt werden.

2.2 Herstellung, Kennzeichnung

2.2.1 Herstellung

Die Rohr- und Formstückelemente sind werkmäßig herzustellen. Für das Herstellverfahren gelten die Angaben des Prüfberichtes A 1623 des TÜV SÜD Industrie Service GmbH vom 07.02.2007.

2.2.2 Kennzeichnung

Die Systemabgasanlage, deren Verpackung, der Beipackzettel oder der Lieferschein sind vom Hersteller mit dem Übereinstimmungszeichen (Ü-Zeichen) nach den Übereinstimmungszeichen-Verordnungen der Länder zu kennzeichnen. Die Kennzeichnung darf nur erfolgen, wenn die Voraussetzungen nach Abschnitt 2.3 erfüllt sind.

2.3 Übereinstimmungsnachweis

2.3.1 Allgemeines

Die Bestätigung der Übereinstimmung der Bauteile der Systemabgasanlage mit den Bestimmungen dieser allgemeinen bauaufsichtlichen Zulassung muss für das Herstellwerk mit einer Übereinstimmungserklärung des Herstellers auf der Grundlage einer Erstprüfung durch den Hersteller und einer werkseigenen Produktionskontrolle erfolgen.

2.3.2 Werkseigene Produktionskontrolle

In dem Herstellwerk ist eine werkseigene Produktionskontrolle einzurichten und durchzuführen. Unter werkseigener Produktionskontrolle wird die vom Hersteller vorzunehmende kontinuierliche Überwachung der Produktion verstanden, mit der dieser sicherstellt, dass die von ihm hergestellten Bauprodukte den Bestimmungen dieser allgemeinen bauaufsichtlichen Zulassung entsprechen. Die werkseigene Produktionskontrolle sollen mindestens die im Folgenden aufgeführten Prüfungen einschließen:

Abschnitt	Bauteil	Eigenschaft	Häufigkeit	Grundlage
2.1	Systemabgasanlage	Dichtheit	einmal pro Woche	Abschnitt C 2.4 von DIN EN 1856-1 ⁴
2.1.1	Rohre und Formstücke	Güte des Blechwerkstoffes	bei jeder Lieferung	DIN EN 10088-2:2005-09 Werkszeugnis nach Abs. 9.2.2
		Kontrolle des Herstellverfahrens	einmal pro Woche	Prüfbericht A 1623 vom 07.02.2007
2.1.2	Schornsteinreinigungsverschluss	Übereinstimmungszeichen	bei jeder Lieferung	allgemeines bauaufsichtliches Prüfzeugnis

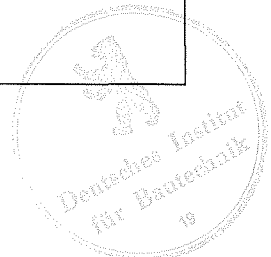

Die Ergebnisse der werkseigenen Produktionskontrolle sind aufzuzeichnen und auszuwerten. Die Aufzeichnungen müssen mindestens folgende Angaben enthalten:

- Bezeichnung des Bauprodukts bzw. des Ausgangsmaterials und der Bestandteile hinsichtlich der im Abschnitt 2.1 festgelegten Anforderungen
- Art der Kontrolle oder Prüfung
- Datum der Herstellung und der Prüfung des Bauprodukts und der Bestandteile hinsichtlich der im Abschnitt 2.1 festgelegten Anforderungen
- Ergebnis der Kontrollen und Prüfungen und, soweit zutreffend, Vergleich mit den Anforderungen
- Unterschrift des für die werkseigene Produktionskontrolle Verantwortlichen

Die Aufzeichnungen sind mindestens fünf Jahre aufzubewahren. Sie sind dem Deutschen Institut für Bautechnik und der zuständigen obersten Bauaufsichtsbehörde auf Verlangen vorzulegen.

Bei ungenügendem Prüfergebnis sind vom Hersteller unverzüglich die erforderlichen Maßnahmen zur Abstellung des Mangels zu treffen. Bauprodukte, die den Anforderungen nicht entsprechen, sind so zu handhaben, dass Verwechslungen mit übereinstimmenden ausgeschlossen werden. Nach Abstellung des Mangels ist - soweit technisch möglich und zum Nachweis der Mängelbeseitigung erforderlich - die betreffende Prüfung unverzüglich zu wiederholen.

2.3.3 Fremdüberwachung

In dem Herstellwerk ist die werkseigene Produktionskontrolle durch eine Fremdüberwachung regelmäßig zu überprüfen, mindestens jedoch zweimal jährlich.

Im Rahmen der Fremdüberwachung ist eine Erstprüfung des Bauprodukts durchzuführen. Außerdem sind Proben für Stichprobenprüfungen zu entnehmen und an mindestens fünf Proben die folgenden Prüfungen durchzuführen:

Abschnitt	Bauteil	Eigenschaft	Häufigkeit	Grundlage
2.1	Systemabgasanlage	Gasdurchlässigkeit mit einer Steckverbindung	zweimal jährlich	Abschnitt C 2.4 von DIN EN 1856-1 ⁴
2.1.1	Rohre und Formstücke	Güte des Blechwerkstoffes	einmal jährlich	DIN EN 10088-2:2005-09 Werkszeugnis nach Abs. 9.2.2
		Kontrolle des Herstellverfahrens	zweimal jährlich	Prüfbericht A 1623 vom 07.02.2007
2.1.2	Schornsteinreinigungsverschluss	Übereinstimmungszeichen		allgemeines bauaufsichtliches Prüfzeugnis

Die Probenahme und Prüfungen obliegen jeweils der anerkannten Überwachungsstelle. Die Ergebnisse der Zertifizierung und Fremdüberwachung sind mindestens fünf Jahre aufzubewahren. Sie sind von der Zertifizierungsstelle bzw. der Überwachungsstelle dem Deutschen Institut für Bautechnik und der zuständigen obersten Bauaufsichtsbehörde auf Verlangen vorzulegen.

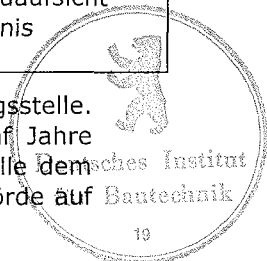

3 Bestimmungen für Entwurf und Bemessung

3.1 Entwurf

Für die Errichtung von Systemabgasanlage in oder an Gebäuden gelten die bauaufsichtlichen Vorschriften der Länder soweit nachfolgend nichts anderes bestimmt wird.

Der nachträgliche Einbau in bestehende Schornsteine (Querschnittsverminderung) setzt voraus, dass die Schornsteine mit Ausnahme der Bemessung ihrer lichten Querschnitte

den baurechtlichen/bauaufsichtlichen Bestimmungen entsprechen.

Die Verbindung der Innenschalenformstücke erfolgt durch eine Steckverbindung. Die Innenschale darf gedämmt werden. Für die Dämmstoffschicht sind nur Mineralfaserdämmschalen oder -platten zu verwenden, die für die Herstellung der Dämmstoffschicht mehrschaliger Hausschornsteine allgemein bauaufsichtlich zugelassen sind und das Übereinstimmungszeichen tragen. Die Dicke der Dämmstoffschicht muss mindestens 3,0 cm betragen. Die Innenschale muss im Schornstein zentrisch alle 3 m durch Abstandhalter geführt werden. Der Abstand zwischen äußerer Wandung des Innenschalenformstücks oder der Dämmstoffschicht und innerer Schornsteinwange muss mindestens 1 cm betragen.

Das in der Systemabgasanlage anfallende Kondensat ist ordnungsgemäß abzuleiten. Hierfür sind die wasserrechtlichen Vorschriften der Länder und Satzungen der örtlichen Entsorgungsunternehmen maßgebend. Hinweise und Empfehlungen für die Einleitung von Kondensat in die öffentlichen Entwässerungsanlagen und Kleinkläranlagen gibt das Arbeitsblatt A 251⁵ der Deutschen Vereinigung für Wasserwirtschaft, Abwasser und Abfall e. V. (DWA). Die allgemeine bauaufsichtliche Zulassung ersetzt nicht die für die Einleitung des Kondensats in die öffentliche Kanalisation erforderliche wasserrechtliche Genehmigung. Für Entwurf, Bemessung und den Nachweis der Standsicherheit der Abgasanlagen gelten die Bestimmungen von DIN V 18160-1³, Abschnitte 6 und 11 bis 13 und die Planungsunterlagen des Antragstellers.

4 Bestimmungen für die Ausführung

Für die Ausführung der Systemabgasanlage gelten die Bestimmungen der DIN V 18160-1³, Abschnitte 6 und 11 bis 13 sowie die Montageanleitung des Antragstellers.

Jede nach diesem Zulassungsbescheid errichtete Systemabgasanlage ist im Aufstellraum der Feuerstätte mit einem festen Schild (mindestens 52 mm x 105 mm) mit folgenden Angaben zu kennzeichnen:

Rußbrandbeständige Systemabgasanlage "EW"

- entsprechend Zulassung Z-7.1-3406
- für Abgastemperaturen bis 400 °C (Klasse T400)² bzw. 600 °C (Klasse T600)²
- für Überdruck (Klasse H1)²
- für die trockene als auch feuchte Betriebsweise (Klasse W)²
- für die Brennstoffe Holzpellets nach DIN 51731¹, Gas und Heizöl EL
- für Abgasanlagen ohne Feuerwiderstand (Klasse L00)³

Abstand zu brennbaren Baustoffen:

für Abgastemperaturen bis 600 °C (G400)

□ mindestens **400 mm**

Kersten

Beglaubigt

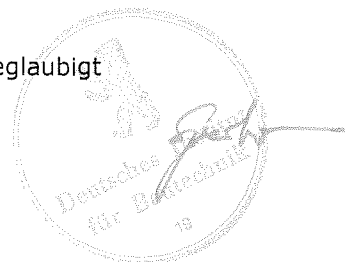

EW

- 1) Regenkragen
- 2) Schachtabdeckung
- 3) Rohrelemente
- 4a) Bogen starr 15°/30°/45°
- 4b) Bogen starr 15°/30°/45° mit RV- Deckel, druckdicht
- 5) Abstandschelle
- 6a) Bogen starr 87°/90°
- 6b) Bogen starr 87°/90° mit RV- Deckel, druckdicht
- 7) Bogen 87° mit Stützfuß
- 8) T-Stück mit Verschuß, druckdicht
- 9) Mauerschelle Typ "K"
- 10) T-Stück 87° mit gleichem ϕ , Alkon einsteck
- 11) Spannband
- 12) Putztür mit Verlängerung 140/200 L=150mm und Kondensatsperre
- 13) ES-Tür 140/200
- 14) Kondensatschale mit Ablauf
- 15) Syphon
- 16) Klemmband schmal / breit

D
C
B
A

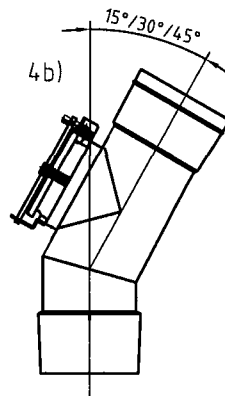
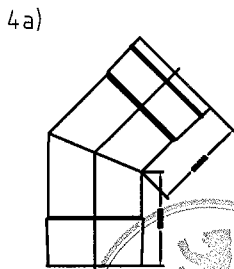
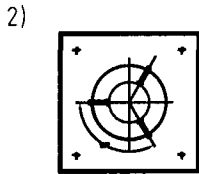
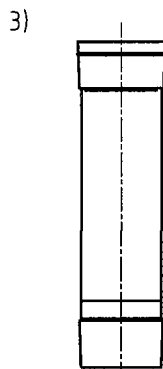

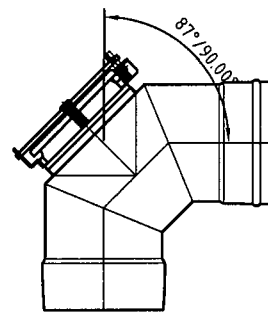
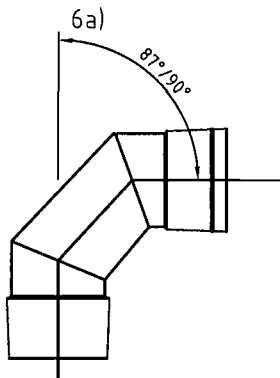
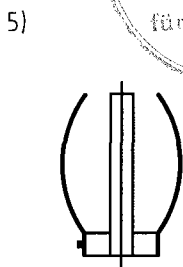
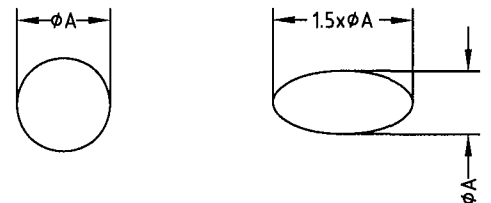

Innenrohr Querschnitt



Anlage 1
zur allgemeinen bauaufsichtlichen
Zulassung Nr. **Z-7.1-3406**
vom **15. April 2009**

ϕA	80	100	113	120	130	140	150	160	180	200	225	250	275	300	350	400	450	500	550	600
----------	----	-----	-----	-----	-----	-----	-----	-----	-----	-----	-----	-----	-----	-----	-----	-----	-----	-----	-----	-----

Joseph Raab GmbH & Cie KG Gladbacher Feld 5 56566 Neuwied				DIN 7168		Oberfläche		Maßstab		Position		Menge	
										Werkstoff: 1.4539			
				Datum		Name		ART. BEZEICHNUNG					
				Bearb. 16.07.99		Böhlinger		EW - Bauteile					
				Gepr.									
				Norm									
				WERKSTÜCKKANTEN				Z.NR.:					
				NACH DIN 6784									
a		Ergänzungen		30.08.04		EI							
Zust.		Änderung		Datum		Name		EDV Nr.		EW-W		Blatt 1 Bl	

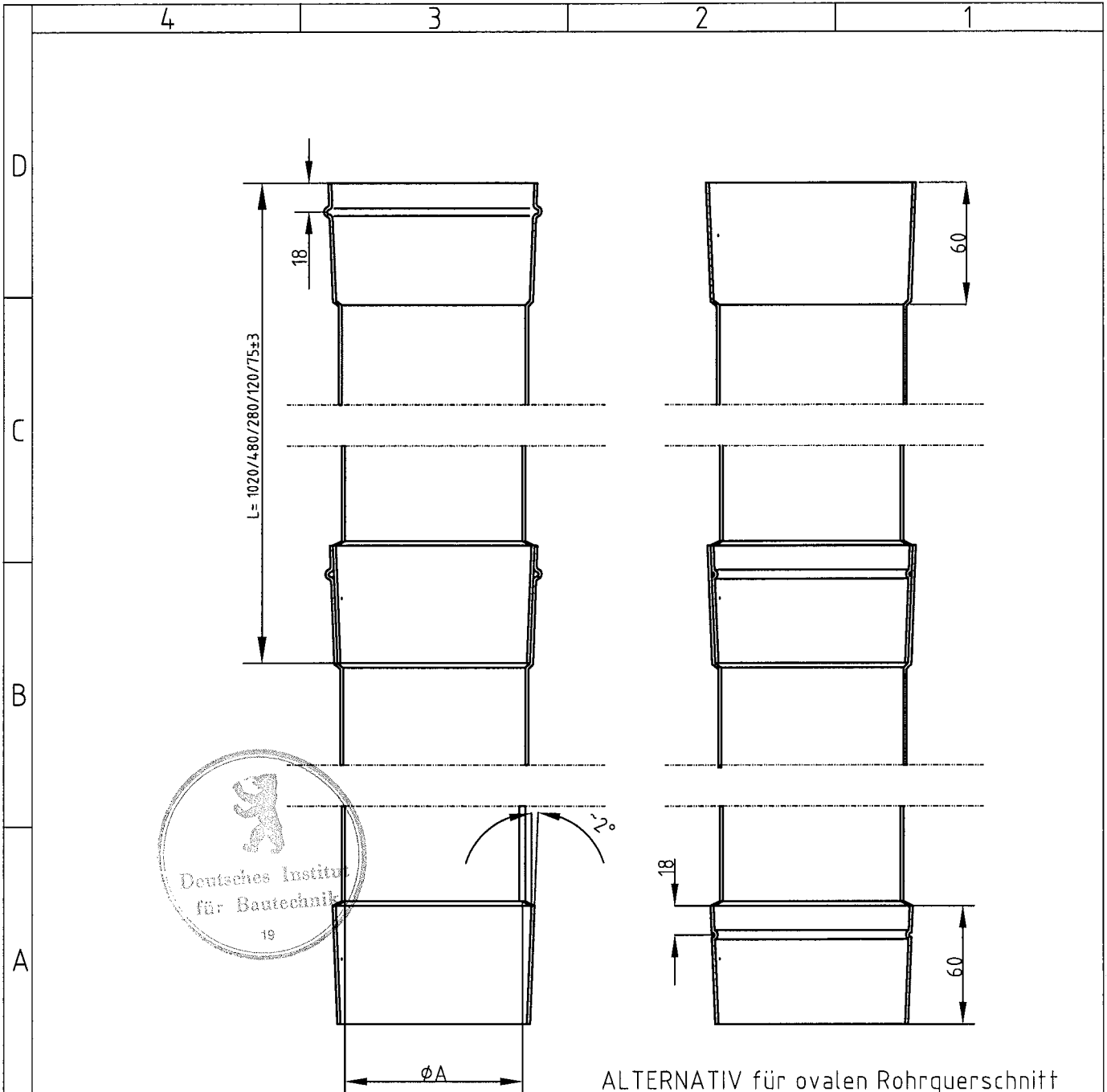

ALTERNATIV für ovalen Rohrquerschnitt
 Anlage 3
 zur allgemeinen bauaufsichtlichen
 Zulassung Nr. Z-2.1-3406
 vom 15. April 2009

ØA	80	100	113	120	130	140	150	160	180	200	225	250	275	300	350	400	450	500	550	600
----	----	-----	-----	-----	-----	-----	-----	-----	-----	-----	-----	-----	-----	-----	-----	-----	-----	-----	-----	-----

Joseph Raab GmbH & Cie KG Gladbacher Feld 5 56566 Neuwied			DIN 7168	Oberfläche	Maßstab	Position	Menge
							Werkstoff: 1.4539
				Datum	Name	ART. BEZEICHNUNG	
				Bearb. 16.07.99	Böhringer	EW - Bauteile	
				Gepr.			
				Norm			
				WERKSTÜCKKANTEN NACH DIN 6784		Z.NR.:	Blatt 1
							Bl
a	Ergänzungen	30.08.04	Ei				
Zust.	Änderung	Datum	Name	EDV Nr.	EW-W		

Rohrelement mit Universalreinigung

Bogen 87°/90° mit Universalreinigung

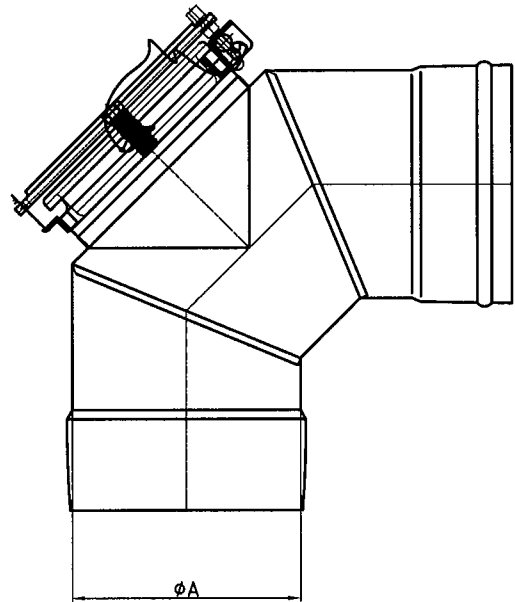
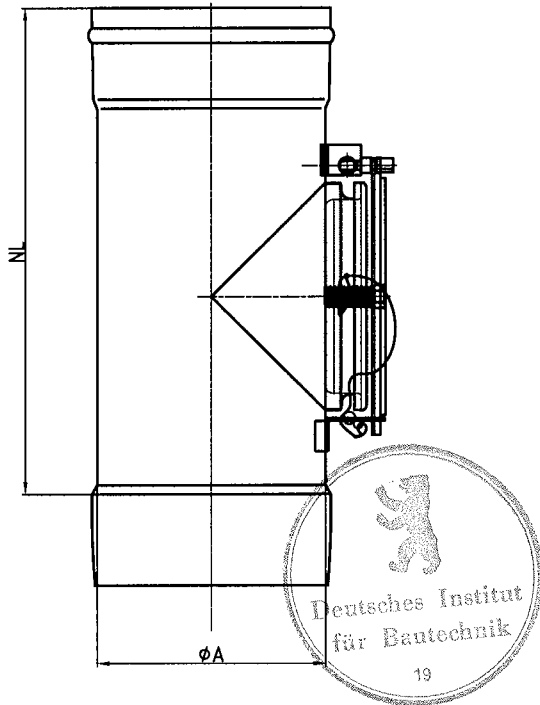

Anlage 4

zur allgemeinen bauaufsichtlichen

Zulassung Nr. **2-7.1-3406**

vom **15. April 2009**

ØA	80	100	113	120	130	140	150	160	180	200	225	250	275	300	350	400	450	500	550	600
----	----	-----	-----	-----	-----	-----	-----	-----	-----	-----	-----	-----	-----	-----	-----	-----	-----	-----	-----	-----

Joseph Raab GmbH & Cie KG Gladbacher Feld 5 56566 Neuwied			DIN 7168	Oberfläche	Maßstab	Position	Menge
							Werkstoff: 1.4539
				Datum	Name	ART. BEZEICHNUNG	
				Bearb. 04.12.2002	Innovation	EW - Bauteile	
				Gepr.		Rohrelement + Bogen mit Universalreinigung	
				Norm			
				WERKSTÜCKKANTEN NACH DIN 6784		Z.NR.:	Blatt 4
							Bl 4
Zust.	a Ergänzung	04.12.02	Wei	Datum	Name	EDV Nr.	EW-W