

Allgemeine bauaufsichtliche Zulassung

Deutsches Institut für Bautechnik
ANSTALT DES ÖFFENTLICHEN RECHTS

Zulassungsstelle für Bauprodukte und Bauarten
Bautechnisches Prüfamt

Mitglied der Europäischen Organisation für
Technische Zulassungen EOTA und der Europäischen Union
für das Agrément im Bauwesen UEAtc

Tel.: +49 30 78730-0
Fax: +49 30 78730-320
E-Mail: dibt@dibt.de

Datum: 30. Juli 2009 Geschäftszeichen:
III 51-1.7.4-63/09

Zulassungsnummer:

Z-7.4-3419

Geltungsdauer bis:

29. Juli 2014

Antragsteller:

PLEWA SchornsteinTechnik und HeizSysteme GmbH
Merscheider Weg 1, 54662 Speicher

Zulassungsgegenstand:

Reinigungsverschluss für mehrschalige Abgasanlagen
T200 W 2

Der oben genannte Zulassungsgegenstand wird hiermit allgemein bauaufsichtlich zugelassen.
Diese allgemeine bauaufsichtliche Zulassung umfasst vier Seiten und vier Anlagen.



I. ALLGEMEINE BESTIMMUNGEN

- 1 Mit der allgemeinen bauaufsichtlichen Zulassung ist die Verwendbarkeit bzw. Anwendbarkeit des Zulassungsgegenstandes im Sinne der Landesbauordnungen nachgewiesen.
- 2 Die allgemeine bauaufsichtliche Zulassung ersetzt nicht die für die Durchführung von Bauvorhaben gesetzlich vorgeschriebenen Genehmigungen, Zustimmungen und Bescheinigungen.
- 3 Die allgemeine bauaufsichtliche Zulassung wird unbeschadet der Rechte Dritter, insbesondere privater Schutzrechte, erteilt.
- 4 Hersteller und Vertreiber des Zulassungsgegenstandes haben, unbeschadet weiter gehender Regelungen in den "Besonderen Bestimmungen", dem Verwender bzw. Anwender des Zulassungsgegenstandes Kopien der allgemeinen bauaufsichtlichen Zulassung zur Verfügung zu stellen und darauf hinzuweisen, dass die allgemeine bauaufsichtliche Zulassung an der Verwendungsstelle vorliegen muss. Auf Anforderung sind den beteiligten Behörden Kopien der allgemeinen bauaufsichtlichen Zulassung zur Verfügung zu stellen.
- 5 Die allgemeine bauaufsichtliche Zulassung darf nur vollständig vervielfältigt werden. Eine auszugsweise Veröffentlichung bedarf der Zustimmung des Deutschen Instituts für Bautechnik. Texte und Zeichnungen von Werbeschriften dürfen der allgemeinen bauaufsichtlichen Zulassung nicht widersprechen. Übersetzungen der allgemeinen bauaufsichtlichen Zulassung müssen den Hinweis "Vom Deutschen Institut für Bautechnik nicht geprüfte Übersetzung der deutschen Originalfassung" enthalten.
- 6 Die allgemeine bauaufsichtliche Zulassung wird widerruflich erteilt. Die Bestimmungen der allgemeinen bauaufsichtlichen Zulassung können nachträglich ergänzt und geändert werden, insbesondere, wenn neue technische Erkenntnisse dies erfordern.



II. BESONDERE BESTIMMUNGEN

1 Zulassungsgegenstand und Anwendungsbereich

Zulassungsgegenstand sind Reinigungsverschlüsse für feuchteunempfindliche mehrschalige Montageabgasanlagen, Abgasleitungen und Luft-Abgas-Systeme, die mit Unterdruck betrieben werden. Die mit den Reinigungsverschlüssen hergestellten Abgasanlagen müssen der Klassifizierung T200 W 2 nach DIN V 18160-1:2006-01¹ entsprechen; geringere Klassifizierungen sind eingeschlossen.

Die Reinigungsverschlüsse dürfen für andere Abgasanlagen, wie z. B. Abgasleitungen, Luft-Abgas-Systeme und Querschnittsverminderungen verwendet werden, soweit die Verwendung in den einzelnen Spezifikationen dieser Bauprodukte zulässig ist.

2 Bestimmungen für das Bauprodukt

2.1 Eigenschaften und Zusammensetzung

Die Reinigungsverschlüsse bestehen aus einem Reinigungstürdeckel mit einer Keramikfaserplatte, welche mittels Stahlklammern an das Innenschalenformstück gepresst werden, und einer Kontrolltür in der Außenschale aus verzinktem Stahlblech oder nichtrostendem Stahlblech mit einer Wanddicke von mindestens 1,0 mm. Die Tür wird eingehängt oder mittels Vierkant verschlossen. Die Türblende darf auch als Schlitz- oder Gitterblechtür ausgeführt werden.

Im übrigen müssen die Reinigungsverschlüsse hinsichtlich Konstruktion, Maßen, Gewicht, Verschleißfestigkeit, Schlagfestigkeit, Dichtigkeit und der feuerhemmenden Eigenschaften den geprüften Versuchstücken gemäß Prüfbericht Nr. 98 7112 vom 21.07.1999 der Versuchsanstalt für Stahl, Holz und Steine (Amtliche Materialprüfanstalt) Universität Karlsruhe (TH) sowie den Angaben der Anlagen Blatt 1 bis 4 entsprechen.

2.2 Herstellung und Kennzeichnung

2.2.1 Herstellung

Die Reinigungsverschlüsse sind werkmäßig herzustellen.

2.2.2 Kennzeichnung

Die Reinigungsverschlüsse oder der Lieferschein sind vom Hersteller mit dem Herstelljahr, dem Kennzeichen des Herstellwerkes und dem Übereinstimmungszeichen (Ü-Zeichen) mit Angabe der Produktklassifizierung T200 W 2 nach den Übereinstimmungszeichen-Verordnungen der Länder zu kennzeichnen. Die Kennzeichnung darf nur erfolgen, wenn die Voraussetzungen nach Abschnitt 2.3 erfüllt sind.

2.3 Übereinstimmungsnachweis

2.3.1 Allgemeines

Die Bestätigung der Übereinstimmung der Reinigungsverschlüsse mit den Bestimmungen dieser bauaufsichtlichen Zulassung muss für jedes Herstellwerk mit einer Übereinstimmungserklärung des Herstellers auf der Grundlage einer Erstprüfung durch den Hersteller und einer werkseigenen Produktionskontrolle erfolgen.

2.3.2 Werkseigene Produktionskontrolle

In dem Herstellwerk ist eine werkseigene Produktionskontrolle einzurichten und durchzuführen. Unter werkseigener Produktionskontrolle wird die vom Hersteller vorzunehmende kontinuierliche Überwachung der Produktion verstanden, mit der dieser sicherstellt, dass die von ihm hergestellten Bauprodukte den Bestimmungen dieser allgemeinen bauaufsichtlichen Zulassung entsprechen.



¹

DIN 18160-1:2006-01

Abgasanlagen Teil 1: Planung und Ausführung

Die Ergebnisse der werkseigenen Produktionskontrolle sind aufzuzeichnen und auszuwerten. Die Aufzeichnungen müssen mindestens folgende Angaben enthalten:

- Bezeichnung des Bauprodukts bzw. des Ausgangsmaterials und der Bestandteile
- Art der Kontrolle oder Prüfung
- Datum der Herstellung und der Prüfung des Bauprodukts bzw. des Ausgangsmaterials oder der Bestandteile
- Ergebnis der Kontrollen und Prüfungen und, soweit zutreffend, Vergleich mit den Anforderungen
- Unterschrift des für die werkseigene Produktionskontrolle Verantwortlichen.

Die Aufzeichnungen sind mindestens fünf Jahre aufzubewahren. Sie sind dem Deutschen Institut für Bautechnik und der zuständigen obersten Bauaufsichtsbehörde auf Verlangen vorzulegen.

Bei ungenügendem Prüfergebnis sind vom Hersteller unverzüglich die erforderlichen Maßnahmen zur Abstellung des Mangels zu treffen. Bauprodukte, die den Anforderungen nicht entsprechen, sind so zu handhaben, dass Verwechslungen mit übereinstimmenden ausgeschlossen werden. Nach Abstellung des Mangels ist - soweit technisch möglich und zum Nachweis der Mängelbeseitigung erforderlich - die betreffende Prüfung unverzüglich zu wiederholen.

3 Bestimmungen für Entwurf und Ausführung der Abgasleitung

Für den Einbau der Reinigungsverschlüsse gelten die bauaufsichtlichen Vorschriften der Länder; zusätzlich ist für die Verwendung und den Einbau Folgendes zu beachten:

Die Reinigungsverschlüsse dürfen nur in dem Geschoss eingebaut werden, in dem die Abgasanlage gegründet ist (Sockel). Die Reinigungsverschlüsse mit Gitter- oder Schlitztür (Lufteintrittsöffnung) dürfen nicht für Luft-Abgas-Systeme oder Abgasleitungen im Gegenstromprinzip (Verbrennungsluftversorgung über die Mündung) verwendet werden.

Im Übrigen gilt für den Einbau und die Montage die Anleitung des Herstellers.

Kersten

Beglaubigt

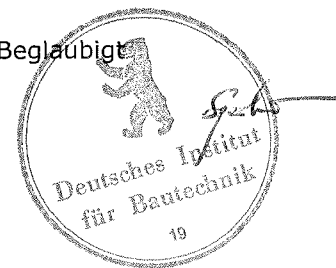

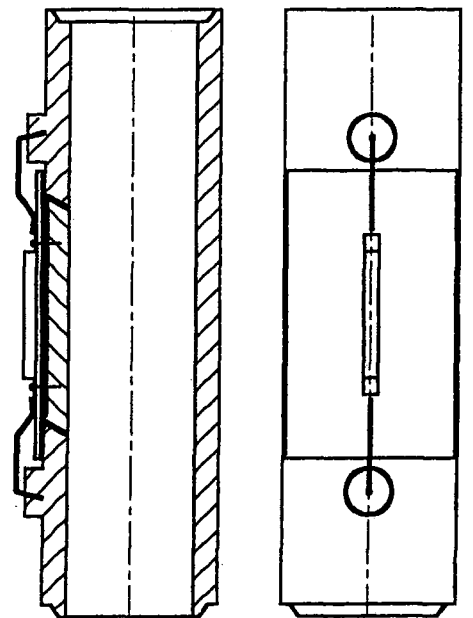
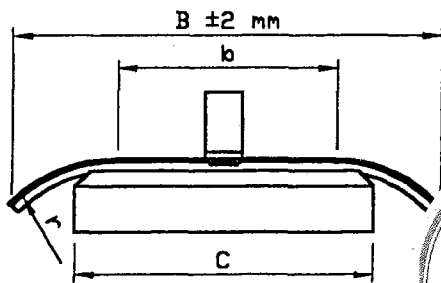
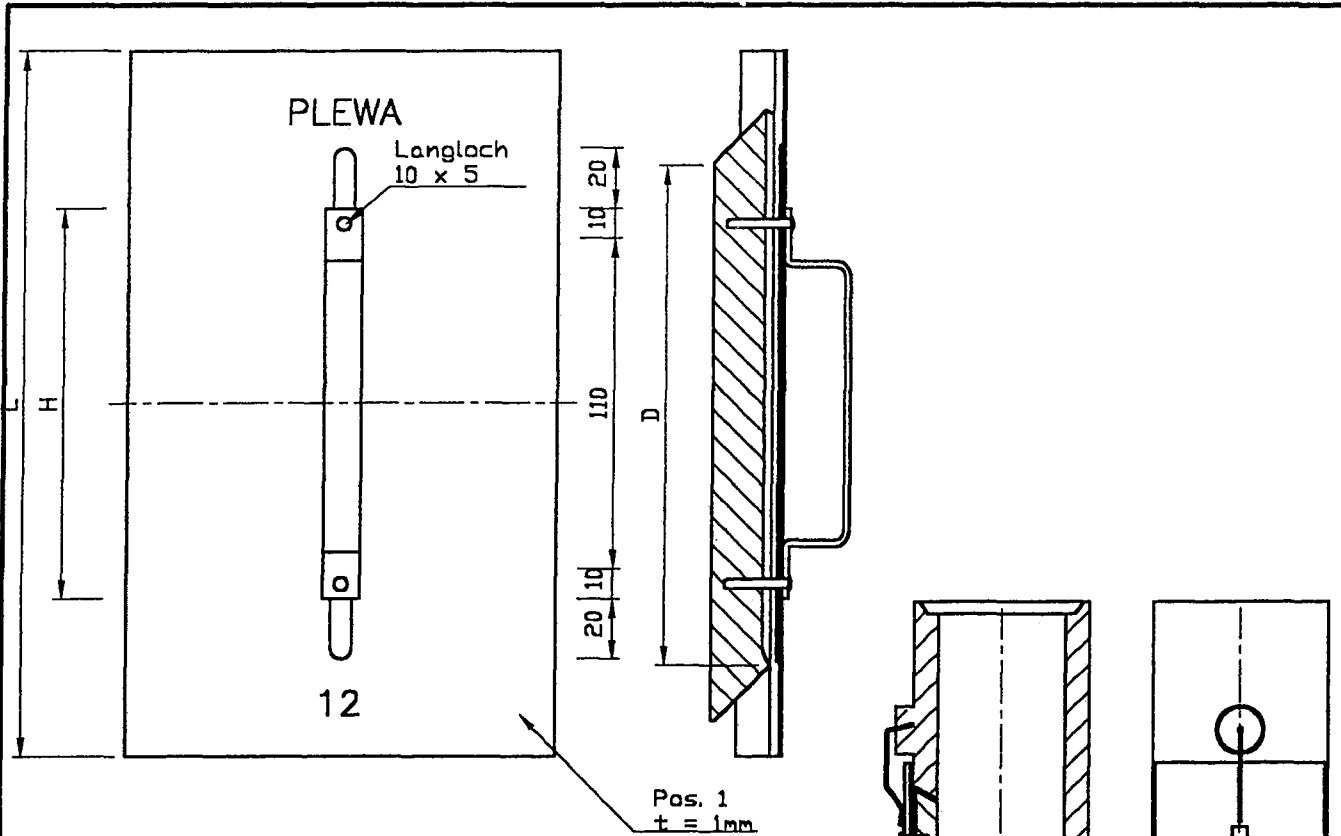

Rohr- querschnitt.	ges. Breite B	Länge L	gerade Fläche b flach	Radius r	Keramikern (Speicher/Klاردort) C D	
10/10	140	235	63	44	95	218/210
12/12	140	235	72	47		
14/14	140	235	84	51		
16/16	170	235	96	55	125	218/210
18/18	170	235	108	59		
20/20	170	235	120	65		
22/22	210	235	135	73	165	218/210
25/25	210	235	150	80		
27/27	210	235	165	88		
30/30	210	235	180	98		
35/35	280*	340*	210	114	165	218/210

*: z. Zt. vorerst nur im Format 210 x 235 lieferbar!

PLEWA
SCHORNSTEINSYSTEME

Merscheiderweg 1
54662 Speicher
Tel. 06562/63-0
Fax. 06562/930053

Schornsteinreinigungsverschlüsse
- Keramikformstück
mit Türblatt-

Anlage Nr. 1
zur allgemeinen bauaufsichtlichen
Zulassung Nr. *z-7.4.34-19*
vom *30. Juli 2009*

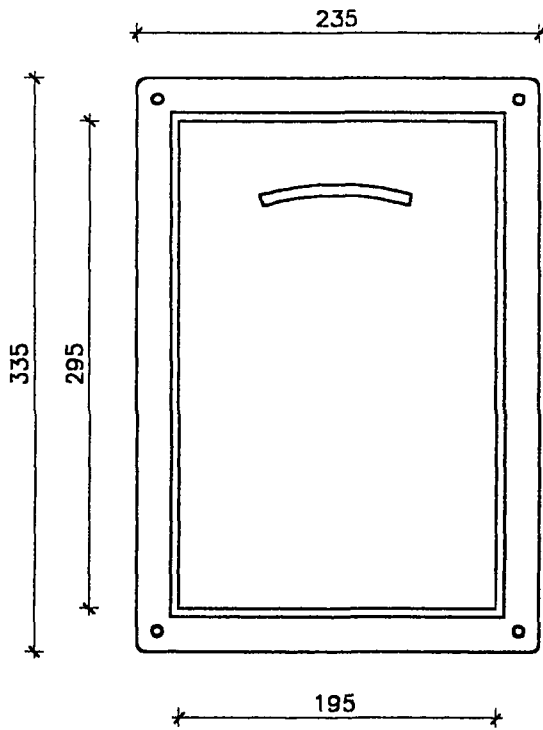

Reinigungstür mit einhängbarer Innentür
Materialdicke 0,7mm

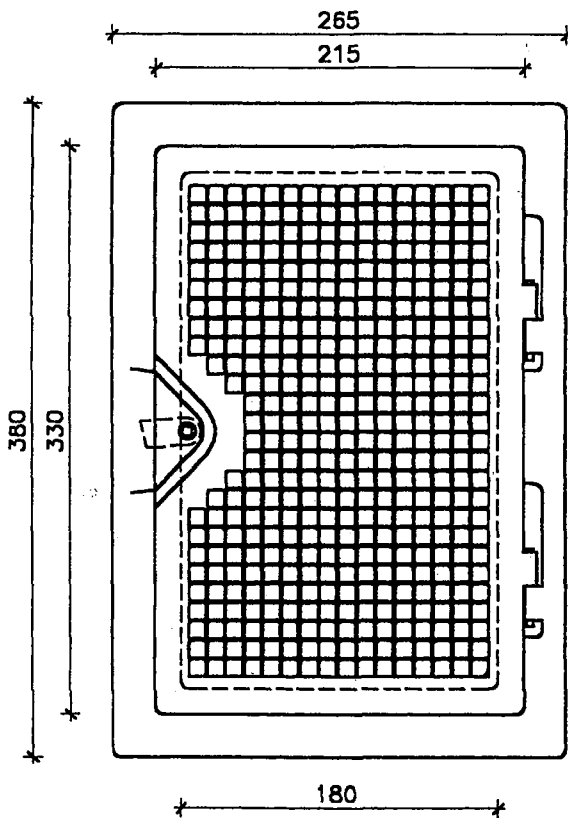
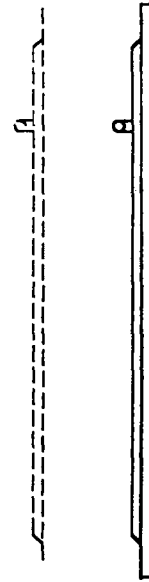

Gittertür mit Lochgröße 10 x 10 mm
Materialdicke 1mm



PLEWA
SCHORNSTEINSYSTEME

Merscheiderweg 1
54662 Speicher
Tel. 06562/63-0
Fax. 06562/930053

Schornsteinreinigungsverschlüsse
- Reinigungstüren für
Außenmantel-

Anlage Nr. 2.

zur allgemeinen bauaufsichtlichen
Zulassung Nr. 2-7.4-3419
vom 30. Juli 2009

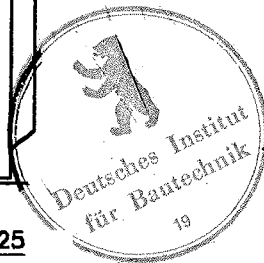
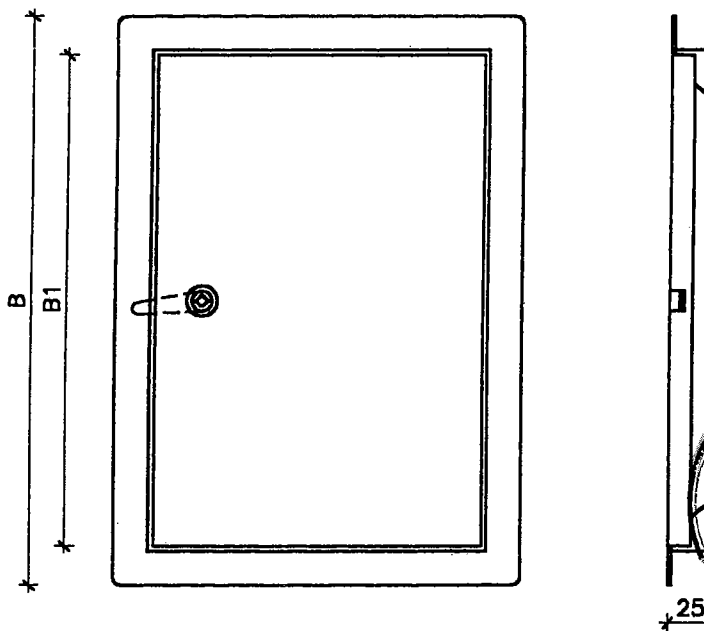
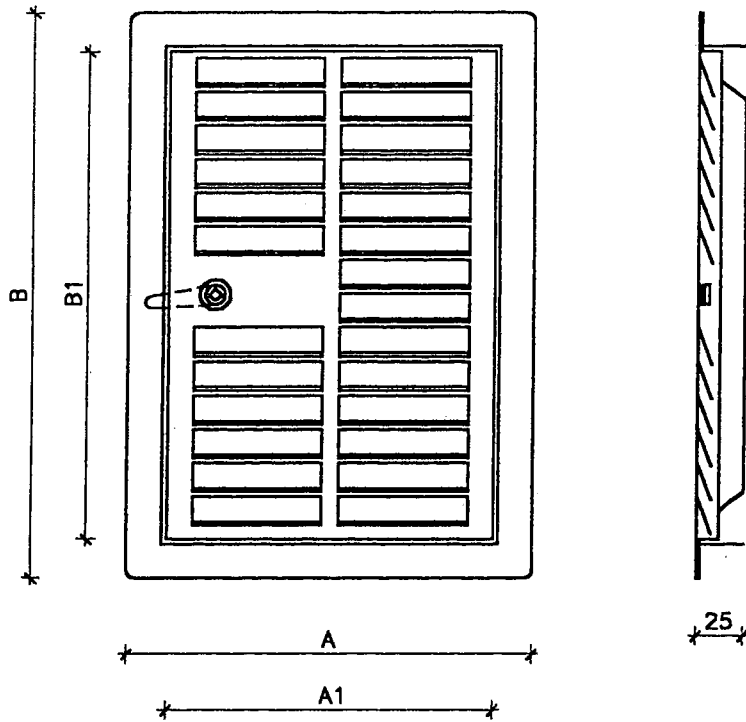

Reinigungstür mit geschlossenem / geschlitztem Türblatt

Nennweite	A	B	A1	B1
20x30	195	295	235	335
25x30	245	345	285	385

PLEWA
SCHORNSTEINSYSTEME

Merscheiderweg 1
54662 Speicher
Tel. 06562/63-0
Fax. 06562/930053

Schornsteinreinigungsverschlüsse
-Reinigungstüren für
Außenmantel-

Anlage Nr. 3

zur allgemeinen bauaufsichtlichen
Zulassung Nr. 2-74-3419
von 30. Juli 2009.

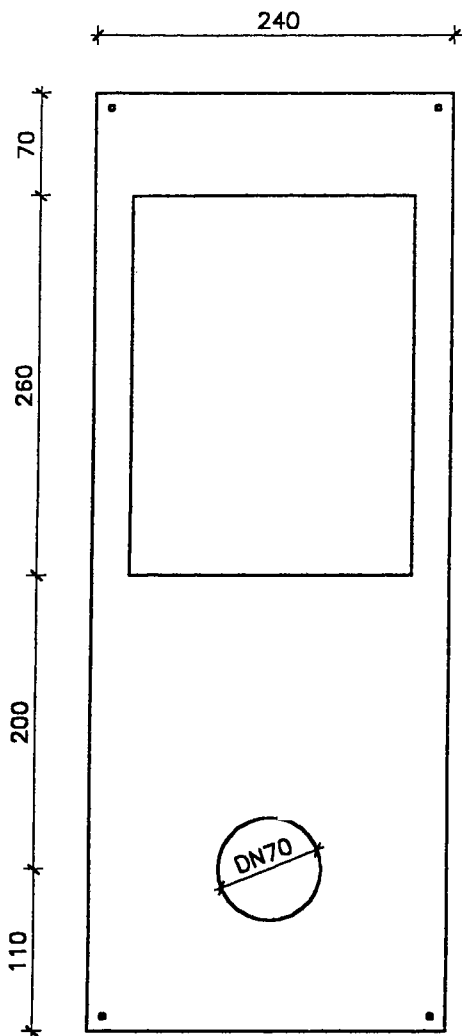

Blende
Abkantung 1cm, umlaufend
Material ST 37, verzinkt, pulverbeschichtet

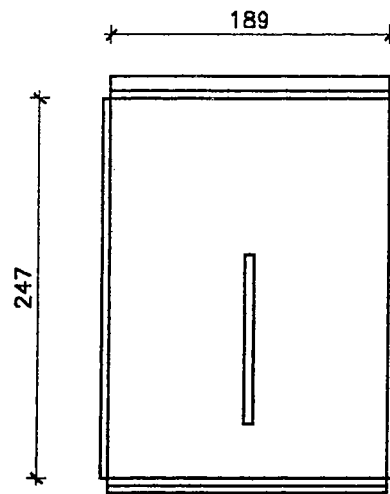

Einhängetür
Material ST 37, verzinkt, pulverbeschichtet



PLEWA
SCHORNSTEINSYSTEME

Merscheiderweg 1
54662 Speicher
Tel. 06562/63-0
Fax. 06562/930053

Schornsteinreinigungsverschlüsse
-Reinigungstüren für
Außenmantel-

Anlage Nr. 4.

zur allgemeinen bauaufsichtlichen

Zulassung Nr. *Z-7.4-3419*

vom *30. Juli 2009*