

Allgemeine bauaufsichtliche Zulassung

Deutsches Institut für Bautechnik
ANSTALT DES ÖFFENTLICHEN RECHTS

Zulassungsstelle für Bauprodukte und Bauarten
Bautechnisches Prüfamt

Mitglied der Europäischen Organisation für
Technische Zulassungen EOTA und der Europäischen Union
für das Agrément im Bauwesen UEAto

Tel.: +49 30 78730-0
Fax: +49 30 78730-320
E-Mail: dibt@dibt.de

Datum: 11. Juni 2010 Geschäftszeichen:
III 21-1.19.17-237/09

Zulassungsnummer:
Z-19.17-1988

Geltungsdauer bis:
30. Juni 2015

Antragsteller:
COES SPA
Via Caduti del Lavoro 9/A, 20096 PIOLTELLO (MI), ITALIEN

Zulassungsgegenstand:

Rohrabschottung "System Blue Power"
der Feuerwiderstandsklasse R 90 nach DIN 4102-11



Der oben genannte Zulassungsgegenstand wird hiermit allgemein bauaufsichtlich zugelassen.
Diese allgemeine bauaufsichtliche Zulassung umfasst zehn Seiten und neun Anlagen.

I. ALLGEMEINE BESTIMMUNGEN

- 1 Mit der *allgemeinen bauaufsichtlichen Zulassung* ist die *Verwendbarkeit bzw. Anwendbarkeit* des Zulassungsgegenstandes im Sinne der Landesbauordnungen nachgewiesen.
- 2 Sofern in der *allgemeinen bauaufsichtlichen Zulassung* Anforderungen an die besondere Sachkunde und Erfahrung der mit der Herstellung von Bauprodukten und Bauarten betrauten Personen nach den § 17 Abs. 5 Musterbauordnung entsprechenden Länderregelungen gestellt werden, ist zu beachten, dass diese Sachkunde und Erfahrung auch durch gleichwertige Nachweise anderer Mitgliedstaaten der Europäischen Union belegt werden kann. Dies gilt ggf. auch für im Rahmen des Abkommens über den Europäischen Wirtschaftsraum (EWR) oder anderer bilateraler Abkommen vorgelegte gleichwertige Nachweise.
- 3 Die *allgemeine bauaufsichtliche Zulassung* ersetzt nicht die für die Durchführung von Bauvorhaben gesetzlich vorgeschriebenen Genehmigungen, Zustimmungen und Bescheinigungen.
- 4 Die *allgemeine bauaufsichtliche Zulassung* wird unbeschadet der Rechte Dritter, insbesondere privater Schutzrechte, erteilt.
- 5 Hersteller und Vertreiber des Zulassungsgegenstandes haben, unbeschadet weiter gehender Regelungen in den "Besonderen Bestimmungen", dem Verwender bzw. Anwender des Zulassungsgegenstandes Kopien der *allgemeinen bauaufsichtlichen Zulassung* zur Verfügung zu stellen und darauf hinzuweisen, dass die *allgemeine bauaufsichtliche Zulassung* an der Verwendungsstelle vorliegen muss. Auf Anforderung sind den beteiligten Behörden Kopien der *allgemeinen bauaufsichtlichen Zulassung* zur Verfügung zu stellen.
- 6 Die *allgemeine bauaufsichtliche Zulassung* darf nur vollständig vervielfältigt werden. Eine auszugsweise Veröffentlichung bedarf der Zustimmung des Deutschen Instituts für Bautechnik. Texte und Zeichnungen von Werbeschriften dürfen der *allgemeinen bauaufsichtlichen Zulassung* nicht widersprechen. Übersetzungen der *allgemeinen bauaufsichtlichen Zulassung* müssen den Hinweis "Vom Deutschen Institut für Bautechnik nicht geprüfte Übersetzung der deutschen Originalfassung" enthalten.
- 7 Die *allgemeine bauaufsichtliche Zulassung* wird widerruflich erteilt. Die Bestimmungen der *allgemeinen bauaufsichtlichen Zulassung* können nachträglich ergänzt und geändert werden, insbesondere, wenn neue technische Erkenntnisse dies erfordern.





II. BESONDERE BESTIMMUNGEN

1 Zulassungsgegenstand und Anwendungsbereich

1.1 Zulassungsgegenstand

1.1.1 Die allgemeine bauaufsichtliche Zulassung gilt für die Herstellung und Anwendung der Rohrabschottung, "System Blue Power" genannt, als Bauart der Feuerwiderstandsklasse R 90 nach DIN 4102-11¹. Die Rohrabschottung dient zum Schließen von Öffnungen in inneren Wänden und Decken nach Abschnitt 1.2.1 durch die Rohre nach Abschnitt 1.2.2 hindurchgeführt wurden und verhindert für eine Feuerwiderstandsdauer von 90 Minuten die Übertragung von Feuer und Rauch durch diese Öffnungen.

1.1.2 Die Rohrabschottung besteht im Wesentlichen aus Rohrmanschetten und einem Fugenschluss. Die Rohrabschottung ist gemäß Abschnitt 4 aus den Bauprodukten nach Abschnitt 2 herzustellen.

1.2 Anwendungsbereich

1.2.1 Die Rohrabschottung darf in mindestens 10 cm dicke Wände aus Mauerwerk, Beton bzw. Stahlbeton oder Porenbeton und leichte Trennwände in Ständerbauart mit Stahlunterkonstruktion und beidseitiger Beplankung aus Gipskarton-Feuerschutzplatten oder nicht-brennbaren zement- bzw. gipsgebundenen Bauplatten sowie in mindestens 15 cm dicke Decken aus Beton bzw. Stahlbeton oder Porenbeton jeweils mindestens der Feuerwiderstandsklasse F 90 (feuerbeständig), Benennung (Kurzbezeichnung) F 90-AB, nach DIN 4102-2² eingebaut werden (s. Abschnitte 3.1.1 und 3.1.2).

1.2.2 Die Rohrabschottung darf zum Schließen von Öffnungen verwendet werden, wenn die hindurch geführten Installationen folgende Bedingungen erfüllen³:

Rohre aus thermoplastischen Kunststoffen

- Die Rohre müssen aus den in der Anlage 1 genannten Rohrwerkstoffen bestehen.
- Die Abmessungen der Rohre (Rohraußendurchmesser, Rohrwandstärke) müssen – bei Beachtung des Anwendungsbereiches für die jeweils verwendeten Rohrmanschetten und unter Berücksichtigung der Einbausituation der Rohrabschottung – den Angaben der Anlage 1 entsprechen.
- Die Rohre müssen für Abwasserleitungen bestimmt sein (s. Anlage 1).
- Die Rohre dürfen ggf. mit zusätzlichen Isolierungen versehen sein (s. Abschnitt 3.2.2).

1.2.3 Andere Teile oder Hilfskonstruktionen sowie elektrische Leitungen dürfen nicht durch die zu verschließende Bauteilöffnung hindurchgeführt werden.

1.2.4 Für die Anwendung der Rohrabschottung in anderen Bauteilen – z. B. in Decken, deren Zuordnung in eine Feuerwiderstandsklasse nach DIN 4102 nur mit Hilfe einer feuerwiderstandsfähigen Unterdecke möglich ist, oder in leichten Trennwänden anderer Bauarten als nach Abschnitt 3.1.2 – oder für Installationen anderer Anwendungsbereiche oder aus anderen Werkstoffen oder mit anderem Aufbau als nach Abschnitt 1.2.2 ist die Anwendbarkeit gesondert nachzuweisen, z. B. durch eine allgemeine bauaufsichtliche Zulassung.

1.2.5 Die im Folgenden beschriebenen und in den Anlagezeichnungen dargestellten Ausführungen stellen Mindestanforderungen zur Erfüllung der Anforderungen an den Brandschutz dar.

¹ DIN 4102-11:1985-12 Brandverhalten von Baustoffen und Bauteilen; Rohrummantelungen, Rohrabschottungen, Installationsschächte und -kanäle sowie Abschlüsse ihrer Revisionsöffnungen; Begriffe, Anforderungen und Prüfungen

² DIN 4102-2:1977-09 Brandverhalten von Baustoffen und Bauteilen; Bauteile; Begriffe, Anforderungen und Prüfungen

³ Technische Bestimmungen für die Ausführung von Rohrleitungsanlagen und die Zulässigkeit von Rohrdurchführungen bleiben unberührt.

Sofern bauaufsichtliche Anforderungen an den Schall- oder Wärmeschutz gestellt werden, sind entsprechende Nachweise anwendungsbezogen zu führen.

Es ist im Übrigen sicherzustellen, dass durch den Einbau der Abschottung die Standsicherheit des angrenzenden Bauteils – auch im Brandfall – nicht beeinträchtigt wird.

Die Vorschriften anderer Rechtsbereiche bleiben unberührt.



2 Bestimmungen für die Bauprodukte

2.1 Eigenschaften und Zusammensetzungen

2.1.1 Rohrmanschetten

2.1.1.1 Die Rohrmanschetten⁴, "Manschette Blue Power" bzw. "Manschette Blue Power L" genannt, müssen aus einem Stahlblechgehäuse sowie aus einer Brandschutzeinlage bestehen.

2.1.1.2 Das Stahlblechgehäuse muss – abhängig von der Manschettengröße – aus mindestens 0,6 mm, 0,8 mm bzw. 1 mm dickem Stahlblech bestehen und ausreichend gegen Korrosion geschützt sein.

Das Manschettengehäuse muss zum Befestigen der Manschette am Bauteil Befestigungslaschen und zum Verschließen der Manschette einen Hakenverschluss (hakenförmige Lasche und Ausstanzungen) besitzen.

2.1.1.3 Die Brandschutzeinlage muss aus dem dämmschichtbildenden Baustoff, "INTUSIT pro" genannt, gemäß der allgemeinen bauaufsichtlichen Zulassung Nr. Z-19.11-1895 bestehen.

Die Brandschutzeinlage der Rohrmanschette "Manschette Blue Power" muss als so genanntes "Formteil" ausgebildet sein (s. Anlage 2).

Die Brandschutzeinlage der Rohrmanschette "Manschette Blue Power L" muss aus mehreren Lagen eines Streifens aus dem vg. Baustoff bestehen (s. Anlage 3).

2.1.1.4 Die Abmessungen der Rohrmanschetten und der Brandschutzeinlagen müssen – unter Berücksichtigung des Außendurchmessers des durch die Bauteilöffnung hindurchgeführten Rohres – den Angaben auf den Anlagen 2 bzw. 3 entsprechen.

2.2 Herstellung und Kennzeichnung

2.2.1 Herstellung der Rohrmanschetten

Bei der Herstellung der Rohrmanschetten sind die Bestimmungen des Abschnitts 2.1.1 einzuhalten.

2.2.2 Kennzeichnung

2.2.2.1 Kennzeichnung der Rohrmanschetten

Jede Rohrmanschette für Rohrabschottungen nach dieser allgemeinen bauaufsichtlichen Zulassung und ggf. zusätzlich ihr Beipackzettel oder ihre Verpackung oder, wenn dies Schwierigkeiten bereitet, der Lieferschein oder die Anlage zum Lieferschein muss vom Hersteller mit dem Übereinstimmungszeichen (Ü-Zeichen) nach den Übereinstimmungszeichen-Verordnungen der Länder gekennzeichnet werden. Die Kennzeichnung darf nur erfolgen, wenn die Voraussetzungen nach Abschnitt 2.3 erfüllt sind.

Jede Rohrmanschette und ggf. jede dazugehörige Verpackung muss einen Aufdruck oder Aufkleber mit folgenden Angaben aufweisen:

⁴

Der Herstellprozess und die maßgeblichen Herstellbedingungen sind beim Deutschen Institut für Bautechnik hinterlegt und der fremdüberwachenden Stelle vom Antragsteller zur Verfügung zu stellen.

- Rohrmanschette "Manschette Blue Power" bzw. "Manschette Blue Power L" (mit Kennzeichnung für die Größe)
- Übereinstimmungszeichen (Ü-Zeichen) mit
 - Name des Herstellers
 - Zulassungsnummer: Z-19.17-1988
 - Bildzeichen oder Bezeichnung der Zertifizierungsstelle
- Herstellwerk
- Herstellungsjahr:



Das Schild ist auf der Rohrmanschette zu befestigen. Wahlweise dürfen diese Angaben auch erhaben eingeprägt werden.

2.2.2.3 Kennzeichnung der Rohrabschottung

Jede Rohrabschottung nach dieser allgemeinen bauaufsichtlichen Zulassung ist mit einem Schild dauerhaft zu kennzeichnen, das folgende Angaben enthalten muss:

- Rohrabschottung "System Blue Power" der Feuerwiderstandsklasse R 90 nach Zul.-Nr.: Z-19.17-1988
- Name des Herstellers der Rohrabschottung (Verarbeiter)
- Herstellungsjahr:

Das Schild ist jeweils neben der Rohrabschottung am Bauteil zu befestigen.

2.2.3 Einbauanleitung

Jede Rohrmanschette nach dieser allgemeinen bauaufsichtlichen Zulassung ist mit einer Einbauanleitung auszuliefern, die der Antragsteller dieser Zulassung erstellt und die mindestens folgende Angaben enthalten muss:

- Art und Mindestdicken der Wände und Decken, in die die Rohrabschottung eingebaut werden darf – bei feuerwiderstandsfähigen leichten Trennwänden auch der Aufbau und die Beplankung –,
- Grundsätze für den Einbau der Rohrabschottung mit Angaben über die dafür zu verwendenden Baustoffe,
- Hinweise auf zulässige Rohrmanschetten und Aufstellung der Rohre aus thermoplastischen Kunststoffen (Angaben zu Rohrwerkstoffen, Rohraußendurchmesser, Rohrwanddicke), an denen die jeweiligen Rohrmanschetten angeordnet werden dürfen,
- Hinweise auf die Art der Rohrleitung, an denen die jeweiligen Rohrmanschetten angeordnet werden dürfen,
- Hinweise auf zulässige Rohrisolierungen sowie Angaben zu den Isolierticken, bezogen auf die Rohrabmessungen,
- Anweisungen zum Einbau der Rohrabschottung, Sonderdurchführungen,
- Hinweise auf zulässige Verankerungs- oder Befestigungsmittel,
- Hinweise auf die Reihenfolge der Arbeitsvorgänge.

2.3 Übereinstimmungsnachweis

2.3.1 Allgemeines

- 2.3.1.1 Die Bestätigung der Übereinstimmung der Rohrmanschetten mit den Bestimmungen dieser allgemeinen bauaufsichtlichen Zulassung muss für jedes Herstellwerk mit einem Übereinstimmungszertifikat auf der Grundlage einer werkseigenen Produktionskontrolle und einer regelmäßigen Fremdüberwachung einschließlich einer Erstprüfung der Rohrmanschetten nach Maßgabe der folgenden Bestimmungen erfolgen.

Für die Erteilung des Übereinstimmungszertifikats und die Fremdüberwachung einschließlich der dabei durchzuführenden Produktprüfungen hat der Hersteller der Rohrmanschetten eine hierfür anerkannte Zertifizierungsstelle sowie eine hierfür anerkannte Überwachungsstelle einzuschalten. Die Erklärung, dass ein Übereinstimmungszertifikat erteilt ist,



hat der Hersteller durch Kennzeichnung der Bauprodukte mit dem Übereinstimmungszeichen (Ü-Zeichen) unter Hinweis auf den Verwendungszweck abzugeben. Dem Deutschen Institut für Bautechnik ist von der Zertifizierungsstelle eine Kopie des von ihr erteilten Übereinstimmungszertifikats zur Kenntnis zu geben.

2.3.2 Werkseigene Produktionskontrolle

In jedem Herstellwerk der Rohrmanschetten ist eine werkseigene Produktionskontrolle einzurichten und durchzuführen. Unter werkseigener Produktionskontrolle wird die vom Hersteller vorzunehmende kontinuierliche Überwachung der Produktion verstanden, mit der dieser sicherstellt, dass die von ihm hergestellten Bauprodukte den Bestimmungen dieser allgemeinen bauaufsichtlichen Zulassung entsprechen.

Die werkseigene Produktionskontrolle soll mindestens die im Folgenden aufgeführten Maßnahmen einschließen:

- Prüfung der Beschaffenheit und der Abmessungen der Stahlblechgehäuse und der Brandschutzeinlagen mindestens einmal pro 1000 Stück – jedoch mindestens einmal je Herstellungstag – bei ständiger Fertigung bzw. einmal pro Charge bei nichtständiger Fertigung.
- Prüfung, dass für die Herstellung der Rohrmanschetten ausschließlich die in dieser allgemeinen bauaufsichtlichen Zulassung geforderten Baustoffe verwendet werden.

Die Ergebnisse der werkseigenen Produktionskontrolle sind aufzuzeichnen. Die Aufzeichnungen müssen mindestens folgende Angaben enthalten:

- Bezeichnung des Bauprodukts bzw. des Ausgangsmaterials oder der Bestandteile,
- Art der Kontrolle oder Prüfung,
- Datum der Herstellung und der Prüfung des Bauprodukts bzw. des Ausgangsmaterials oder der Bestandteile,
- Ergebnis der Kontrollen und Prüfungen und, soweit zutreffend, Vergleich mit den Anforderungen,
- Unterschrift des für die werkseigene Produktionskontrolle Verantwortlichen.

Die Aufzeichnungen sind mindestens fünf Jahre aufzubewahren und der für die Fremdüberwachung eingeschalteten Überwachungsstelle vorzulegen. Sie sind dem Deutschen Institut für Bautechnik und der zuständigen obersten Bauaufsichtsbehörde auf Verlangen vorzulegen.

Bei ungenügendem Prüfergebnis sind vom Hersteller unverzüglich die erforderlichen Maßnahmen zur Abstellung des Mangels zu treffen. Rohrmanschetten die den Anforderungen nicht entsprechen, sind so zu handhaben, dass Verwechslungen mit übereinstimmenden ausgeschlossen werden. Nach Abstellung des Mangels ist – soweit technisch möglich und zum Nachweis der Mängelbeseitigung erforderlich – die betreffende Prüfung unverzüglich zu wiederholen.

2.3.3 Fremdüberwachung

In jedem Herstellwerk der Rohrmanschetten ist die werkseigene Produktionskontrolle durch eine Fremdüberwachung regelmäßig zu überprüfen, mindestens jedoch zweimal jährlich. Die Überwachungsstelle ist nach mindestens einjähriger beanstandungsfreier Überwachung berechtigt, die Zahl der Überwachungen auf eine pro Jahr herabzusetzen, wenn sich die Herstellung als wenig fehlerempfindlich erweist und die bisherigen Prüfergebnisse positiv sind.

Im Rahmen der Fremdüberwachung ist eine Erstprüfung der Rohrmanschetten durchzuführen, und es können auch Proben für Stichprobenprüfungen entnommen werden. Dabei ist die Einhaltung der in Abschnitt 2.1.1 für die Rohrmanschetten festgelegten Anforderungen zu überprüfen. Die Probenahmen und Prüfungen obliegen jeweils der anerkannten Überwachungsstelle.



Die Fremdüberwachung muss mindestens nachfolgende Maßnahmen umfassen:

- die Kontrolle der Ergebnisse der werkseigenen Produktionskontrolle,
- die Kontrolle der Abmessungen und Beschaffenheit der Stahlblechgehäuse und der Brandschutzeinlagen aus dem dämmschichtbildenden Baustoff,
- die Kontrolle der Kennzeichnung der für die Herstellung der Rohrmanschetten verwendeten Baustoffe sowie die Kennzeichnung der Rohrmanschetten selbst.

Die Ergebnisse der Zertifizierung und Fremdüberwachung sind mindestens fünf Jahre aufzubewahren. Sie sind von der Zertifizierungsstelle bzw. der Überwachungsstelle dem Deutschen Institut für Bautechnik und der zuständigen obersten Bauaufsichtsbehörde auf Verlangen vorzulegen.

3 Bestimmungen für den Entwurf

3.1 Bauteile

3.1.1 Die Rohrabschottung darf in

- Wände aus Mauerwerk nach DIN 1053-1⁵, aus Beton bzw. Stahlbeton nach DIN 1045⁶ oder Porenbeton-Bauplatten nach DIN 4166⁷,
- leichte Trennwände in Ständerbauart mit Stahlunterkonstruktion und Beplankungen nach Abschnitt 3.1.2 oder
- Decken aus Beton bzw. Stahlbeton nach DIN 1045⁶ oder aus Porenbeton gemäß DIN 4223⁸ und nach allgemeiner bauaufsichtlicher Zulassung

eingebaut werden.

Die Wände und Decken müssen den Bestimmungen des Abschnitts 1.2.1 entsprechen.

3.1.2 Die Rohrabschottung darf in leichte Trennwände in Ständerbauart mit Stahlunterkonstruktion und beidseitiger Beplankung aus nichtbrennbaren (Baustoffklasse DIN 4102-A)⁹ zement- bzw. gipsgebundenen Bauplatten eingebaut werden, wenn die Wände der Feuerwiderstandsklasse F 90 nach DIN 4102-4¹⁰ entsprechen oder die Feuerwiderstandsklasse F 90 durch ein allgemeines bauaufsichtliches Prüfzeugnis nachgewiesen ist.

3.1.3 Der Abstand der zu verschließenden Bauteilöffnung zu anderen Öffnungen oder Einbauten muss mindestens 20 cm betragen. Abweichend davon darf der Abstand zwischen Bauteilöffnungen für Rohrabschottungen nach dieser allgemeinen bauaufsichtlichen Zulassung entsprechend Abschnitt 3.2.3 reduziert werden.

3.2 Installationen

3.2.1 Rohre ohne Isolierungen

3.2.1.1 Durch die zu verschließende Bauteilöffnung dürfen senkrecht zur Bauteiloberfläche angeordnete thermoplastische Rohre gemäß Abschnitt 1.2.2 und Anlage 1 hindurchgeführt sein, deren Rohraußendurchmesser und deren Rohrwanddicke unter Beachtung der Einbausituation den Angaben zum Anwendungsbereich auf der Anlage 1 entsprechen müssen.

5	DIN 1053-1:	Mauerwerk; Berechnung und Ausführung (in der jeweils geltenden Ausgabe)
6	DIN 1045:	Beton und Stahlbeton; Bemessung und Ausführung (in der jeweils geltenden Ausgabe)
7	DIN 4166:	Porenbeton-Bauplatten und Porenbeton-Planbauplatten (in der jeweils geltenden Ausgabe)
8	DIN 4223:	Vorgefertigte bewehrte Bauteile aus dampfgehärtetem Porenbeton - Teil 1: Herstellung, Eigenschaften, Übereinstimmungsnachweis (in der jeweils geltenden Ausgabe)
9	DIN 4102-1:	Brandverhalten von Baustoffen und Bauteilen; Teil 1: Baustoffe; Begriffe, Anforderungen, Prüfungen (Ausgabe Mai 1998)
10	DIN 4102-4:1994-03	Brandverhalten von Baustoffen und Bauteilen; Zusammenstellung und Anwendung klassifizierter Baustoffe, Bauteile und Sonderbauteile

- 3.2.1.2 Die Rohre mit einem Außendurchmesser bis 160 mm dürfen wahlweise schräg eingebaut sein (s. Abschnitt 4.3 und Anlagen 5 und 8).
- 3.2.1.3 Die Rohre mit einem Außendurchmesser bis 160 mm dürfen wahlweise im Bereich der Durchführung mit zwei 45°-Bögen ausgeführt sein (s. Anlage 6).

3.2.2 Rohre mit Isolierungen

Die Rohre gemäß der Abschnitte 3.2.1.1 bis 3.2.1.3 dürfen mit einem bis zu 5 mm dicken Streifen aus normalentflammbarem (Baustoffklasse DIN 4102-B2)⁹ PE-Schaumstoff einlagig umwickelt sein (s. Anlagen 4 bis 8).

3.2.3 Abstände

Der Abstand zwischen Rohrabschottungen nach dieser allgemeinen bauaufsichtlichen Zulassung – gemessen zwischen den Rohren – muss bei

- Verwendung von teilweise eingemörtelten Rohrmanschetten und
- Sonderdurchführungen (Schrägdurchführungen oder Durchführung im Bereich von zwei 45°-Rohrbögen),

mindestens 10 cm betragen.

Bei allen anderen Einbaufällen dürfen die Rohrmanschetten von benachbarten Rohrabschottungen nach dieser allgemeinen bauaufsichtlichen Zulassung aneinander grenzen, sofern zwischen den Rohren keine Bereiche (z. B. Zwickel) vorhanden sind / entstehen, die nicht vollständig gemäß Abschnitt 4.4.5 verfüllt werden können.

3.2.4 Halterungen (Unterstützungen)

Bei Durchführung von Rohren durch Wände sind die ersten Halterungen (Unterstützungen) der Rohre beidseitig der Wand in einem Abstand ≤ 50 cm anzuordnen. Die Halterungen müssen in ihren wesentlichen Teilen nichtbrennbar (Baustoffklasse DIN 4102-A)⁹ sein.

4 Bestimmungen für die Ausführung

4.1 Allgemeines

Vor dem Einbau der Rohrmanschetten ist in jedem Fall zu kontrollieren, ob das Rohr den Bestimmungen von Abschnitt 3.2 entspricht.

4.2 Auswahl der Rohrmanschetten

- 4.2.1 Der Anwendungsbereich der Rohre (s. Anlage 1) gilt sowohl für die Rohrmanschetten "Manschette Blue Power" als auch – bis zu einer Rohrmanschettengröße DN 110 – für die Rohrmanschetten "Manschette Blue Power L".
- 4.2.2 Es muss die gemäß den Anlagen 2 bis 3 zum jeweiligen Rohraußendurchmesser passende kleinste Rohrmanschette verwendet werden.
- 4.2.3 Abweichend von Abschnitt 4.2.2 müssen die Rohrmanschetten an schrägen Rohren gemäß der Anlagen 5 und 8 um eine bzw. zwei (je nach Neigungswinkel des Rohres) Abmessungsstufen größer sein, als die zum jeweiligen Rohraußendurchmesser passende kleinste Rohrmanschette.
- 4.2.4 Abweichend von Abschnitt 4.2.2 müssen die Rohrmanschetten an Rohren mit zwei 45°-Bögen gemäß Abschnitt 3.2.1.3 um 2 Abmessungsstufen größer sein, als die zum jeweiligen Rohraußendurchmesser passende kleinste Rohrmanschette. Dies gilt bei Wänden beidseitig der Wand (s. Anlage 6).

4.3 Anordnung der Rohrmanschetten

- 4.3.1 Bei Rohrdurchführungen durch Decken muss an der Deckenunterseite und bei Rohrdurchführungen durch Wände muss auf jeder Wandseite je eine Rohrmanschette nach Abschnitt 2.1.1 angeordnet werden (s. Anlagen 4 bis 9).

4.3.2 Bei Verwendung der Rohrmanschetten an schrägen Rohren nach Abschnitt 3.2.1.2 oder an Rohren mit zwei 45°-Bögen gemäß Abschnitt 3.2.1.3 sind die Rohrmanschetten gemäß der Anlagen 5, 6 und 8 anzuordnen.

4.4 Befestigung der Rohrmanschetten und Fugenverschluss

4.4.1 Die gemäß Abschnitt 4.2 ausgewählten Rohrmanschetten sind im Bereich der Durchführung um das Rohr zu legen und mit Hilfe der hakenförmigen Lasche und den Einstanzen zu schließen.

4.4.2 Bei Befestigung der Rohrmanschetten an schrägen Rohren gemäß Abschnitt 3.2.1.2 bzw. an 45°-Bögen gemäß Abschnitt 3.2.1.3 ist die Manschette oval so aufzubiegen, dass sie nach dem Einbau auf einer Seite dicht am Rohr anliegt und auf der gegenüberliegenden Seite ein maximal 15 mm breiter Spalt zwischen Rohr und Manschette verbleibt (s. Anlagen 5, 6 und 8).

4.4.3 Die Befestigung der Rohrmanschetten an Massivwänden bzw. Decken muss über die Befestigungslaschen mit Hilfe von dafür geeigneten Dübeln und Stahlschrauben M8 erfolgen. Die Anzahl der Befestigungsmittel muss der Anzahl der Befestigungslaschen (abhängig von der Manschettengröße entsprechend der Angaben auf den Anlagen 2 und 3) entsprechen.

Bei der Befestigung der Manschetten mit Dübeln sind die geforderten Randabstände einzuhalten.

4.4.4 Die Befestigung der Rohrmanschetten an leichten Trennwänden nach Abschnitt 3.1.2 muss mittels durchgehender Gewindestangen M8 erfolgen; diese Art der Befestigung darf wahlweise auch bei allen anderen Einbaufällen verwendet werden (s. Anlagen 6, 7 und 8).

4.4.5 Die Restöffnung zwischen der Wand bzw. der Decke und dem ggf. isolierten hindurchgeführten Rohr ist vor der Montage der Rohrmanschetten mit formbeständigen, nichtbrennbaren (Baustoffklasse DIN 4102-A)⁹ Baustoffen, wie z. B. Beton, Zementmörtel oder Gipsmörtel, vollständig in Bauteildicke auszufüllen (s. Anlagen 4 bis 8).

4.4.6 Wahlweise darf – bei Anordnung an nicht isolierten Rohren gemäß Abschnitt 3.2.1.1 (d. h. nicht bei Sonderdurchführungen gemäß Abschnitt 3.2.1.2 bzw. 3.2.1.3) – eine maximal 15 mm breite Fuge zwischen der Bauteillaibung und dem hindurchgeführten Rohr mit nichtbrennbarer (Baustoffklasse DIN 4102-A)⁹ Mineralwolle, deren Schmelzpunkt mindestens 1000 °C nach DIN 4102-17¹¹ betragen muss, fest ausgestopft werden.

4.6 Einbauanleitung

Für die Ausführung der Rohrabschottung sind im Übrigen die Angaben der Einbauanleitung zu beachten (s. Abschnitt 2.2.3).

4.7 Übereinstimmungsbestätigung

Der Unternehmer (Verarbeiter), der die Rohrabschottung (Zulassungsgegenstand) herstellt, muss für jedes Bauvorhaben eine Übereinstimmungsbestätigung ausstellen, mit der er bescheinigt, dass die von ihm ausgeführte Rohrabschottung den Bestimmungen dieser allgemeinen bauaufsichtlichen Zulassung entspricht (ein Muster für diese Bestätigung s. Anlage 9). Diese Bestätigung ist dem Bauherrn zur ggf. erforderlichen Weiterleitung an die zuständige Bauaufsichtsbehörde auszuhändigen.



¹¹ DIN 4102-17:1990-12

Brandverhalten von Baustoffen und Bauteilen; Schmelzpunkt von Mineralfaser-Dämmstoffen; Begriffe, Anforderungen, Prüfung

5 Bestimmungen für die Nutzung

Bei jeder Ausführung der Rohrabschottung hat der Unternehmer (Verarbeiter) den Auftraggeber schriftlich darauf hinzuweisen, dass die Brandschutzwirkung der Rohrabschottung auf die Dauer nur sichergestellt ist, wenn die Rohrabschottung stets in ordnungsgemäßem Zustand gehalten wird.

Prof. Hoppe



Zulässige Rohre aus thermoplastischen Kunststoffen und deren Anwendungsbereiche:

Abwasserrohre mit dreischichtigem Wandaufbau aus PP gemäß allgemeiner bauaufsichtlicher Zulassung Nr. Z-42.1-411 gemäß unten angegebener Ziffer 1 mit einem Rohraußendurchmesser von 32 mm bis 200 mm und Rohrwanddicken von 1,8 mm bis 6,2 mm.

Anwendungsbereiche

Ø	s	gerade		schräg		zwei 45°-Bögen		Manschette "... L"	
		ohne PE*	5 mm PE*	ohne PE*	5 mm PE*	ohne PE*	5 mm PE*	ohne PE*	5 mm PE*
Einbau in Wände									
32	1,8	x	x	x	x	x	x	x	x
40	1,8	x	x	x	x	x	x	x	x
50	1,8	x	x	x	x	x	x	x	x
75	2,3	x	x	x	x	x	x	x	x
90	2,8	x	x	x	x	x	x	x	x
110	3,4	x	x	x	x	x	x	x	x
125	3,9	x	x	x	x	x	x		
160	4,9	x	x	x	x	x	x		
200	6,2	x	x						
Einbau in Decken									
32	1,8	x	x	x	x	x	x	x	x
40	1,8	x	x	x	x	x	x	x	x
50	1,8	x	x	x	x	x	x	x	x
75	1,9	x	x	x	x	x	x	x	x
90	2,2	x	x	x	x	x	x	x	x
110	2,7	x	x	x	x	x	x	x	x
125	3,1	x	x	x	x	x	x		
160	3,9	x	x	x	x	x	x		
200	6,2	x	x						

*Wahlweise mit einem bis zu 5 mm dicken PE-Schaumstoffstreifen gemäß Abschnitt 3.2.2



- 1 Z-42.1-411: Abwasserrohre mit dreischichtigem Wandaufbau aus PP und Formstücke aus PP mit der Bezeichnung "BluePower®" in den Nennweiten DN 30 bis DN 200

(Bezug auf die allgemeine bauaufsichtliche Zulassung in der jeweils geltenden Ausgabe)

Rohrabschottung "System Blue Power"
der Feuerwiderstandsklasse R 90 nach DIN 4102-11
- Übersicht der Installationen, Rohrwerkstoffe
und Anwendungsbereiche -

Anlage 1
zur Zulassung
Nr. Z-19.17-1988
vom 11.06.2010

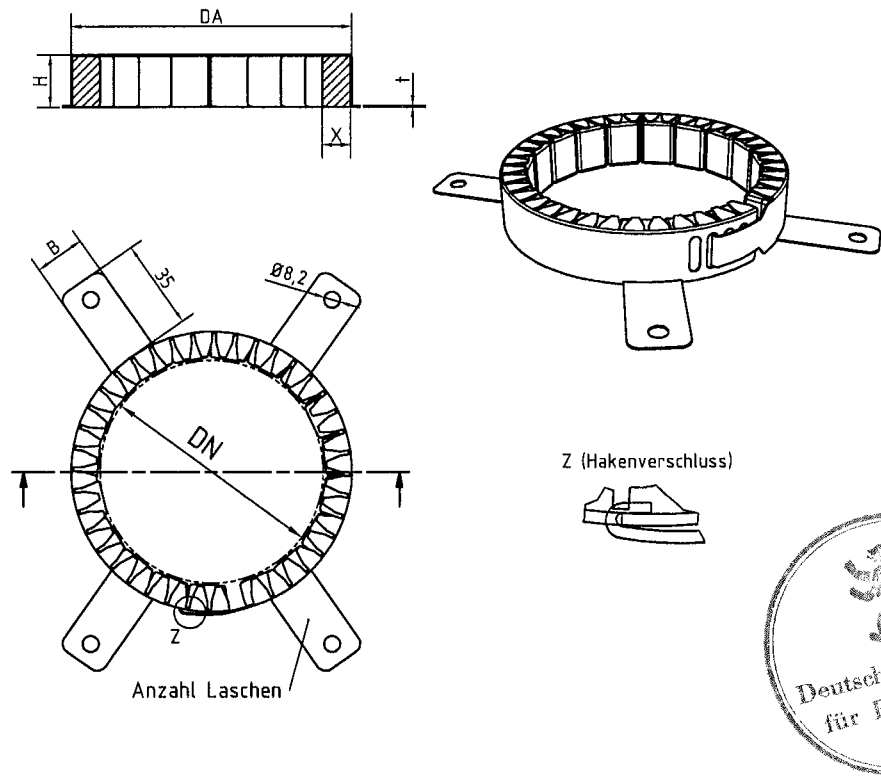

DN [mm]	DA [mm]	H [mm]	B [mm]	t [mm]	Anzahl Laschen	X [mm]
32	43	30	15	0,6	3	6,0
40	56	30	15	0,6	3	7,8
50	70	30	15	0,6	3	9,6
63	85	30	15	0,6	4	10,4
75	99	30	15	0,6	4	12,0
90	117	30	25	0,6	4	12,8
110	141	30	25	0,8	4	14,5
125	154	50	20	1,0	4	13,2
140	178	50	20	1,0	4	18,0
160	200	50	20	1,0	5	18,9
180	228	50	20	1,0	5	23,0
200	253	50	20	1,0	6	28,0

Maße in mm

Rohrabschottung "System Blue Power"
 der Feuerwiderstandsklasse R 90 nach DIN 4102-11
 – Rohrmanschette "Manschette Blue Power" –

Anlage 2
 zur Zulassung
 Nr. Z-19.17-1988
 vom 11.06.2010

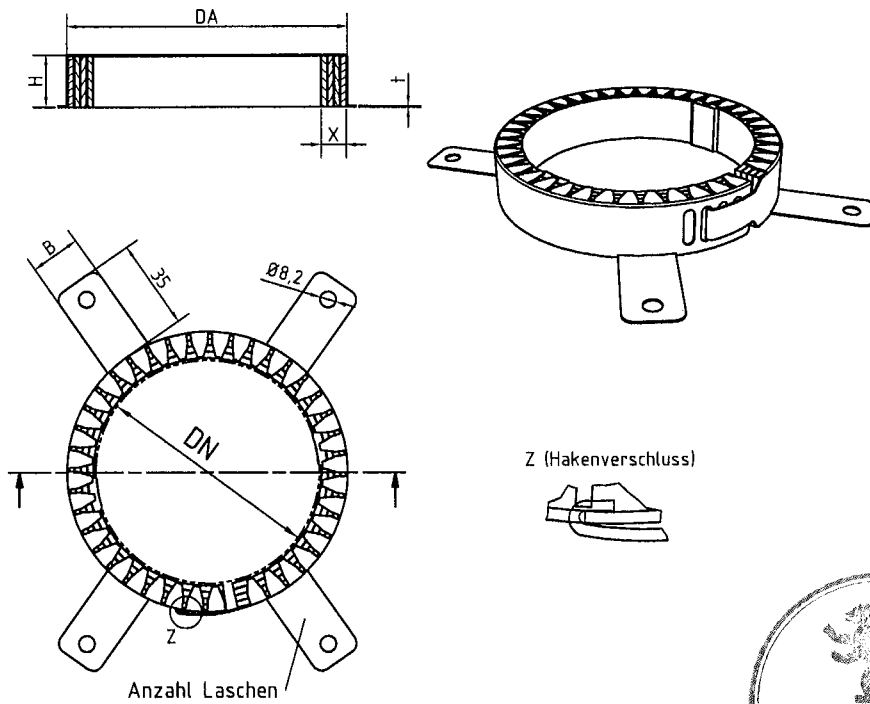

DN [mm]	DA [mm]	H [mm]	B [mm]	t [mm]	Anzahl Laschen	X [mm]
32	43	26	15	0,6	3	5,2
40	56	26	15	0,6	3	7,5
50	70	26	15	0,6	3	9,6
63	85	26	15	0,6	4	10,4
75	99	26	15	0,6	4	12,0
90	117	26	25	0,6	4	12,8
110	139	26	25	0,8	4	14,0

Maße in mm

Rohrabschottung "System Blue Power"
 der Feuerwiderstandsklasse R 90 nach DIN 4102-11
 – Rohrmanschette "Manschette Blue Power L" –

Anlage 3
 zur Zulassung
 Nr. Z-19.17-1988
 Vom 11.06.2010

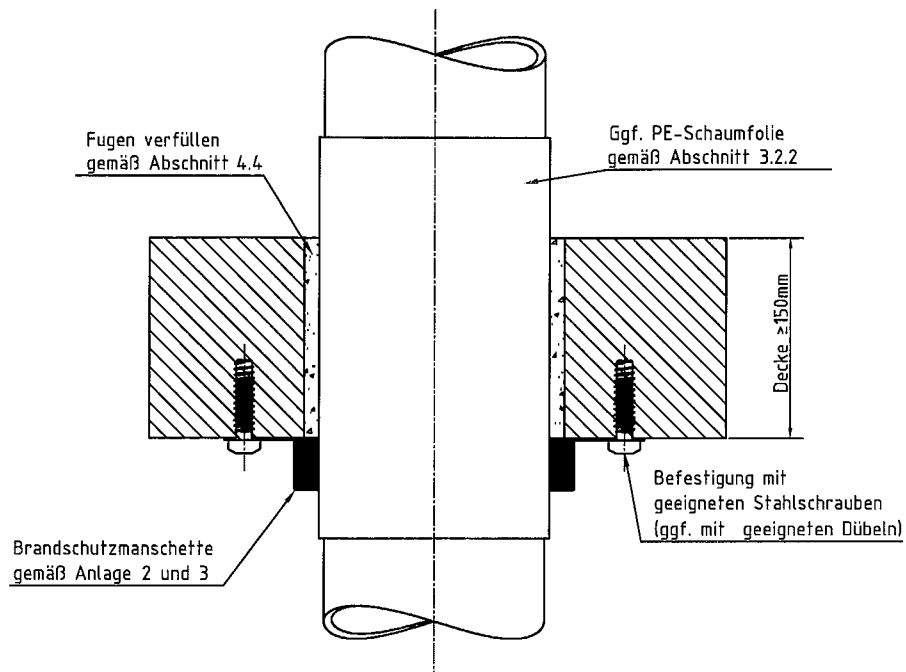

Maße in mm

Rohrabschottung "System Blue Power"
der Feuerwiderstandsklasse R 90 nach DIN 4102-11
– grader Einbau in Massivdecken –

Anlage 4
zur Zulassung
Nr. Z-19.17-1988
vom 11.06.2010

Ansicht A

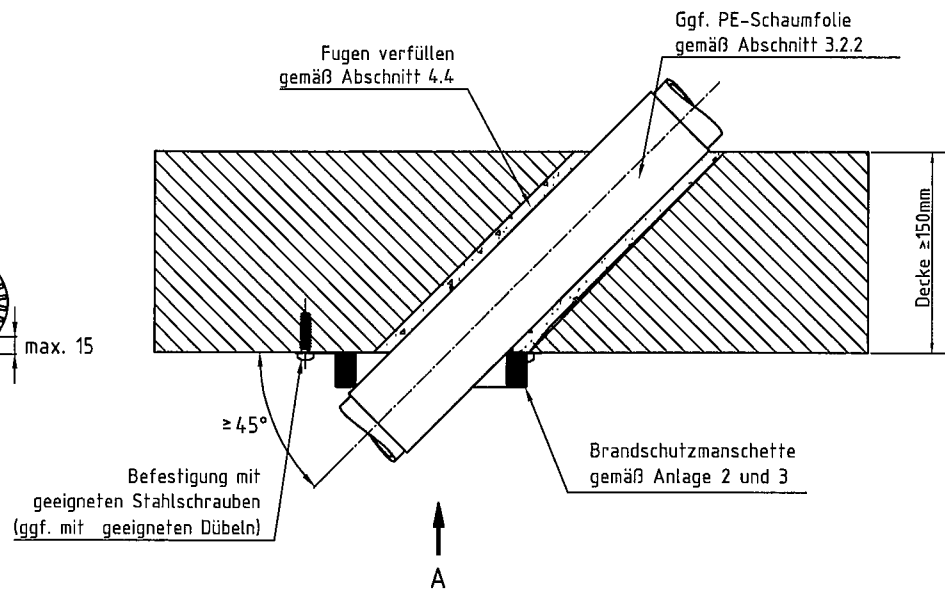
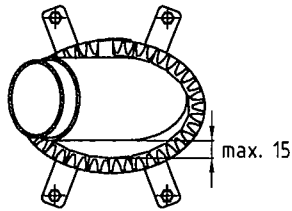

Maße in mm

Rohrabschottung "System Blue Power"
der Feuerwiderstandsklasse R 90 nach DIN 4102-11
– schräger Einbau in Massivdecken –

Anlage 5
zur Zulassung
Nr. Z-19.17-1988
vom 11.06.2010

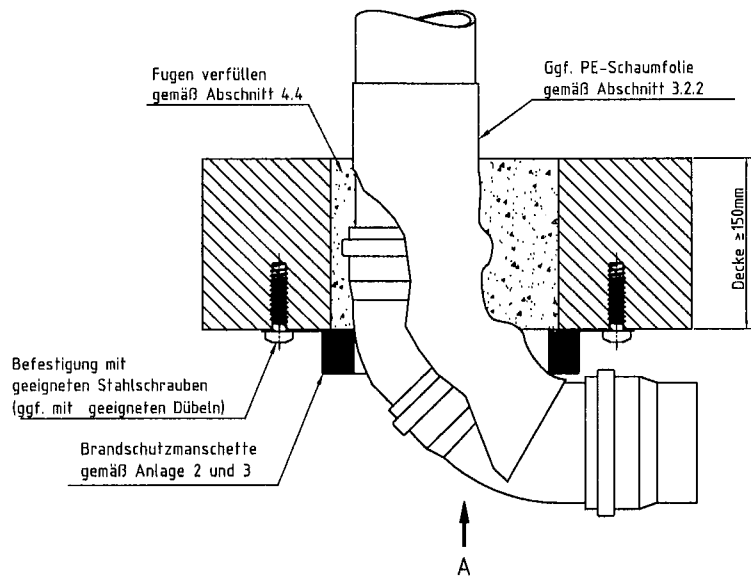

Ansicht A

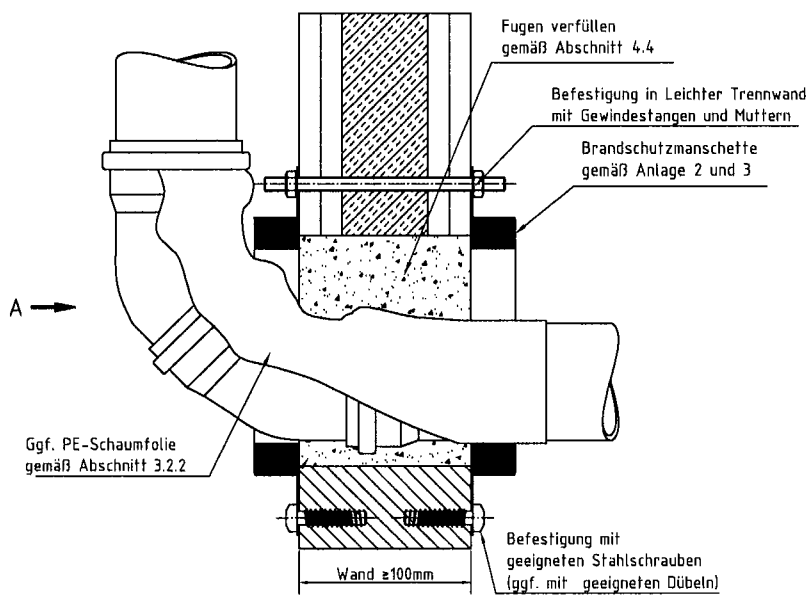
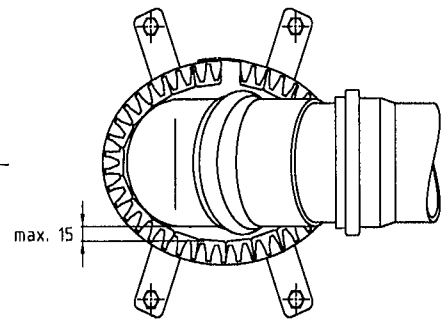

Ansicht A

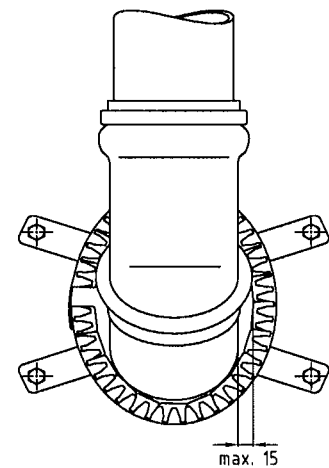

Maße in mm

Rohrabschottung "System Blue Power"
 der Feuerwiderstandsklasse R 90 nach DIN 4102-11
 – Einbau 2 x 45°-Situation in Wänden und Decken –

Anlage 6
 zur Zulassung
 Nr. Z-19.17-1988
 vom 11.06.2010

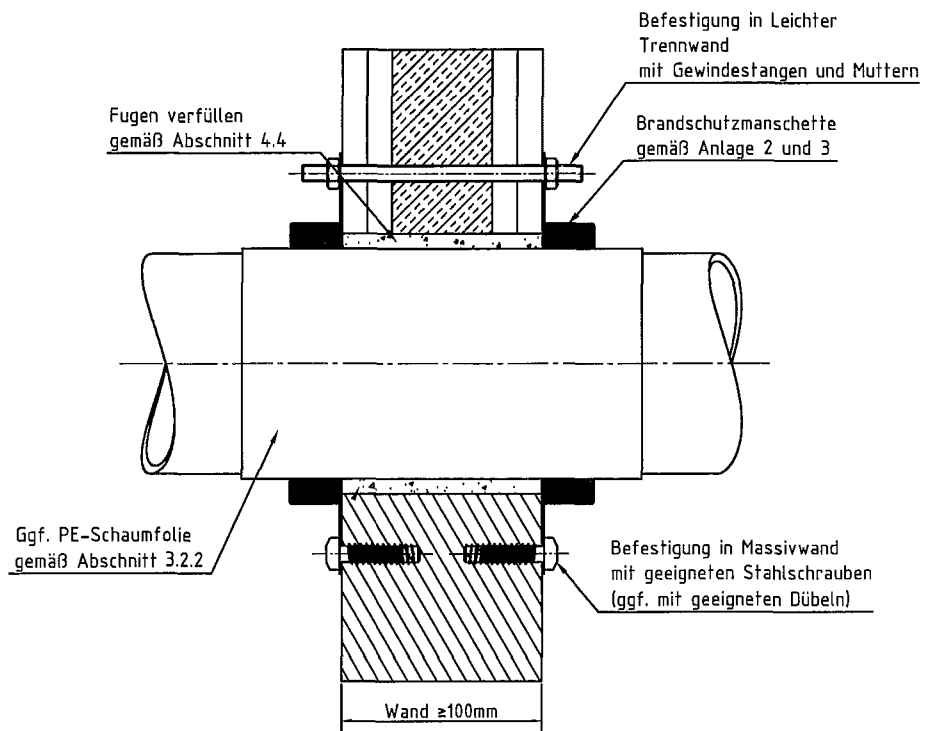

Maße in mm

Rohrabschottung "System Blue Power"
 der Feuerwiderstandsklasse R 90 nach DIN 4102-11
 – grader Einbau in Massivwände und leichte Trennwände –

Anlage 7
 zur Zulassung
 Nr. Z-19.17-1988
 vom 11.06.2010

Ansicht A

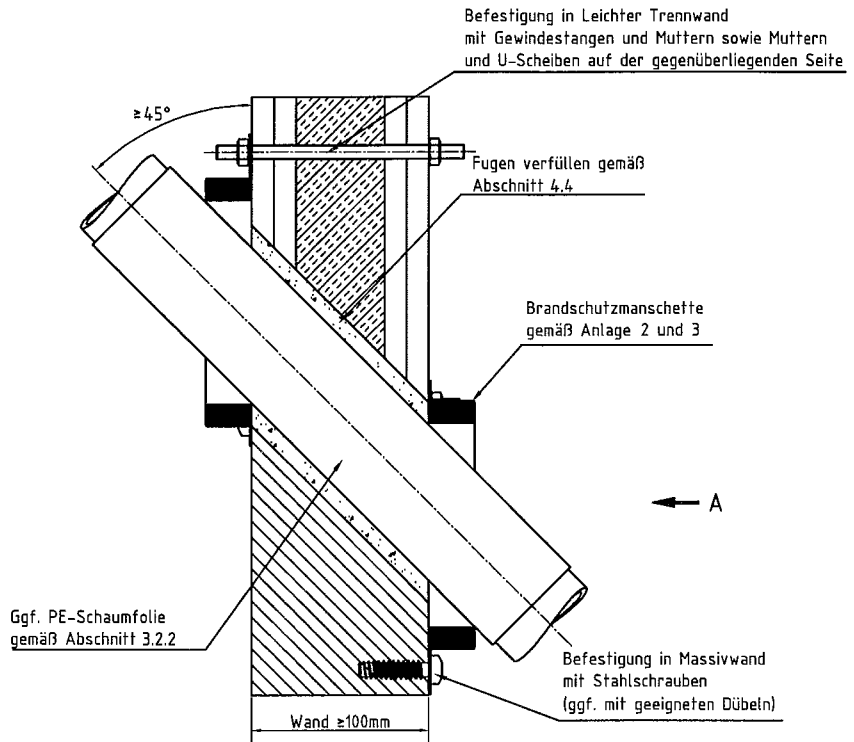
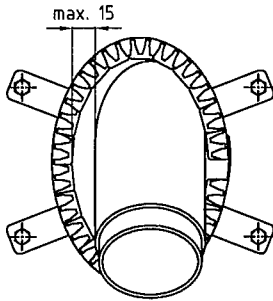

Maße in mm

Rohrabschottung "System Blue Power"
der Feuerwiderstandsklasse R 90 nach DIN 4102-11
- schräger Einbau in Massivwände und leichte Trennwände -

Anlage 8
zur Zulassung
Nr. Z-19.17-1988
vom 11.06.2010

Übereinstimmungsbestätigung

- Name und Anschrift des Unternehmens, das die **Rohrabschottung(en)** (Zulassungsgegenstand) hergestellt hat
- Baustelle bzw. Gebäude:
- Datum der Herstellung:
- Geforderte Feuerwiderstandsklasse der **Rohrabschottung(en)**:

Hiermit wird bestätigt, dass

- die Rohrabschottung(en) der Feuerwiderstandsklasse R... zum Einbau in Wände*) und Decken*) der Feuerwiderstandsklasse F ... hinsichtlich aller Einzelheiten fachgerecht und unter Einhaltung aller Bestimmungen der allgemeinen bauaufsichtlichen Zulassung Nr.: Z-19.17-.... des Deutschen Instituts für Bautechnik vom (und ggf. der Bestimmungen der Änderungs- und Ergänzungsbescheide vom) hergestellt und eingebaut sowie gekennzeichnet wurde(n) und
- die für die Herstellung des Zulassungsgegenstands verwendeten Bauprodukte entsprechend den Bestimmungen der allgemeinen bauaufsichtlichen Zulassung gekennzeichnet waren.

*) Nichtzutreffendes streichen

.....
(Ort, Datum)

.....
(Firma/Unterschrift)

(Diese Bescheinigung ist dem Bauherrn zur ggf. erforderlichen Weitergabe an die zuständige Bauaufsichtsbehörde auszuhändigen.)



Rohrabschottung "System Blue Power"
der Feuerwiderstandsklasse R 90 nach DIN 4102-11
- Übereinstimmungsbestätigung -

Anlage 9
zur Zulassung
Nr. Z-19.17-1988
vom 11.06.2010