

Allgemeine bauaufsichtliche Zulassung

Zulassungsstelle für Bauprodukte und Bauarten

Bautechnisches Prüfamt

Eine vom Bund und den Ländern
gemeinsam getragene Anstalt des öffentlichen Rechts

Mitglied der EOTA und der UEAtc

Datum:

25.08.2010

Geschäftszeichen:

II 33-1.54.3-17/96-5

Zulassungsnummer:

Z-54.3-399

Geltungsdauer bis:

18. Juni 2012

Antragsteller:

BENE Environmental Technologies GmbH

Hauptstraße 61

77855 Achern

Zulassungsgegenstand:

**Anwendungsbestimmungen sowie nicht harmonisierte und besondere Eigenschaften für
Abscheideranlagen für Leichtflüssigkeiten nach DIN EN 858-1 mit CE-Kennzeichnung:**

**Abscheideranlagen aus Beton bestehend aus einem Abscheider der Klasse I mit
Koaleszenzeinrichtung, einem unterhalb des Abscheiders angeordnetem Schlammfang und mit
einer integrierten oder separaten Probenahmestelle**



Der oben genannte Zulassungsgegenstand wird hiermit allgemein bauaufsichtlich zugelassen.³
Diese allgemeine bauaufsichtliche Zulassung umfasst 13 Seiten und sechs Anlagen.
Diese allgemeine bauaufsichtliche Zulassung ersetzt die allgemeine bauaufsichtliche Zulassung Nr. Z-54.3-399 vom 10. Juli 2007.

DIBt

I ALLGEMEINE BESTIMMUNGEN

- 1 Mit der allgemeinen bauaufsichtlichen Zulassung ist die Verwendbarkeit bzw. Anwendbarkeit des Zulassungsgegenstandes im Sinne der Landesbauordnungen nachgewiesen.
- 2 Sofern in der allgemeinen bauaufsichtlichen Zulassung Anforderungen an die besondere Sachkunde und Erfahrung der mit der Herstellung von Bauprodukten und Bauarten betrauten Personen nach den § 17 Abs. 5 Musterbauordnung entsprechenden Länderregelungen gestellt werden, ist zu beachten, dass diese Sachkunde und Erfahrung auch durch gleichwertige Nachweise anderer Mitgliedstaaten der Europäischen Union belegt werden kann. Dies gilt ggf. auch für im Rahmen des Abkommens über den Europäischen Wirtschaftsraum (EWR) oder anderer bilateraler Abkommen vorgelegte gleichwertige Nachweise.
- 3 Die allgemeine bauaufsichtliche Zulassung ersetzt nicht die für die Durchführung von Bauvorhaben gesetzlich vorgeschriebenen Genehmigungen, Zustimmungen und Bescheinigungen.
- 4 Die allgemeine bauaufsichtliche Zulassung wird unbeschadet der Rechte Dritter, insbesondere privater Schutzrechte, erteilt.
- 5 Hersteller und Vertreiber des Zulassungsgegenstandes haben, unbeschadet weitergehender Regelungen in den "Besonderen Bestimmungen", dem Verwender bzw. Anwender des Zulassungsgegenstandes Kopien der allgemeinen bauaufsichtlichen Zulassung zur Verfügung zu stellen und darauf hinzuweisen, dass die allgemeine bauaufsichtliche Zulassung an der Verwendungsstelle vorliegen muss. Auf Anforderung sind den beteiligten Behörden Kopien der allgemeinen bauaufsichtlichen Zulassung zur Verfügung zu stellen.
- 6 Die allgemeine bauaufsichtliche Zulassung darf nur vollständig vervielfältigt werden. Eine auszugsweise Veröffentlichung bedarf der Zustimmung des Deutschen Instituts für Bautechnik. Texte und Zeichnungen von Werbeschriften dürfen der allgemeinen bauaufsichtlichen Zulassung nicht widersprechen. Übersetzungen der allgemeinen bauaufsichtlichen Zulassung müssen den Hinweis "Vom Deutschen Institut für Bautechnik nicht geprüfte Übersetzung der deutschen Originalfassung" enthalten.
- 7 Die allgemeine bauaufsichtliche Zulassung wird widerruflich erteilt. Die Bestimmungen der allgemeinen bauaufsichtlichen Zulassung können nachträglich ergänzt und geändert werden, insbesondere, wenn neue technische Erkenntnisse dies erfordern.



II BESONDERE BESTIMMUNGEN

1 Zulassungsgegenstand und Anwendungsbereiche

1.1 Zulassungsgegenstand sind Anwendungsbestimmungen sowie nicht harmonisierte¹ und besondere Eigenschaften² für Abscheideranlagen für Leichtflüssigkeiten nach DIN EN 858-1³ einer Baureihe mit Abscheidern verschiedener Nenngrößen.

Leichtflüssigkeiten im Sinne der Norm DIN EN 858-1 sind Flüssigkeiten mineralischen Ursprungs mit einer Dichte bis zu 0,95 g/cm³, die im Wasser nicht oder nur gering löslich und unverseifbar sind. Stabile Emulsionen sind ausgenommen. Leichtflüssigkeiten im Sinne dieser Zulassung sind auch Mischungen aus Leichtflüssigkeiten und Biodiesel nach DIN EN 14214⁴ mit Biodieselanteilen bis 100 %. Andere Leichtflüssigkeiten pflanzlichen oder tierischen Ursprungs sind ausgenommen.

Die Abscheideranlagen bestehen im Wesentlichen aus den Komponenten Schlammfang, Abscheider Klasse I mit Koaleszenzeinrichtung sowie Probenahmestelle gemäß Anlage 1. Die Abscheider sind ohne oder mit einem selbsttätigem Abschluss ausgestattet. Die Komponenten Schlammfang und Abscheider sind in einem Behälter angeordnet. Die Behälter der Abscheideranlagen bestehen aus Beton. Die Probenahmestelle ist innerhalb oder außerhalb des Abscheiders angeordnet.

Die Konformität mit DIN EN 858-1 hinsichtlich der Eigenschaften Brandverhalten, Flüssigkeitsdichtheit, Wirksamkeit und Dauerhaftigkeit ist vom Hersteller bescheinigt worden. Die Abscheideranlagen sind auf der Grundlage des Anhangs ZA dieser harmonisierten Norm mit der CE-Kennzeichnung versehen.

1.2 Die Abscheideranlagen sind zum Erdbau bestimmt.

1.3 Die Abscheideranlagen können eingesetzt werden:

- a) zur Behandlung von mit Leichtflüssigkeiten verunreinigtem Regenwasser von befestigten Flächen z. B. Tankstellen, Öllagern und Ölumschlagplätzen sowie von Parkplätzen und Straßen in Wasserschutzgebieten,
- b) als Rückhalteeinrichtung für Leichtflüssigkeiten zur Absicherung von Anlagen und Flächen, in bzw. auf denen mit Leichtflüssigkeiten umgegangen wird, z. B. Tankstellen, Öllagern und Ölumschlagplätzen,
- c) zur Behandlung von mit Leichtflüssigkeiten verunreinigtem Schmutzwasser (gewerbliches Abwasser), das unter Berücksichtigung der Betriebsbedingungen bei industriellen Prozessen, der Reinigung von ölverschmutzten Teilen und der Reinigung ölverschmutzter Bodenflächen (ausgenommen Werkstattböden) anfällt,
- d) zur Behandlung von Abwasser, das unter Berücksichtigung der Betriebsbedingungen bei der maschinellen Fahrzeugreinigung (Teilstrom: Ausschleusung vor der Kreislaufanlage mit anschließender Einleitung), bei der manuellen Reinigung (Fahrzeugauberwäsche, Motorwäsche, Unterbodenwäsche, Chassisreinigung in Waschhallen sowie auf SB- oder betrieblichen Waschplätzen - ausgenommen Reinigung ölverschmutzter Werkstattböden -) und bei der Entwässerung von Flächen zur Annahme, Eingangslagerung, Trockenlegung, Demontage und Verdichtung von Altfahrzeugen anfällt,

¹ Standsicherheit, Dichtheit gegenüber Leichtflüssigkeiten

² Eignung für Leichtflüssigkeiten mit Biodieselanteilen bis 100 %

³ DIN EN 858-1:2005-02 Abscheideranlagen für Leichtflüssigkeiten; Bau-, Funktions- und Prüfgrundsätze, Kennzeichnung und Güteüberwachung

⁴ DIN EN 14214:2003-11 Kraftstoffe für Kraftfahrzeuge - Fettsäure-Methylester (FAME) für Dieselmotoren – Anforderungen und Prüfverfahren



- e) zur Vorabscheidung von Leichtflüssigkeiten aus Abwasser, das vor Einleitung in die öffentliche Entwässerungsanlage einer weitergehenden Behandlung zur Begrenzung von Kohlenwasserstoffen unterzogen wird.
- 1.4 Die Abscheideranlagen ohne selbsttätigen Abschluss sind ausschließlich für die Anwendung im Fall e) nach Abschnitt 1.3 bestimmt.
- 1.5 In den Fällen a) bis d) nach Abschnitt 1.3 ist das Ablaufwasser der Abscheideranlagen zur Einleitung in die öffentlichen Entwässerungsanlagen bestimmt.
Soweit das Ablaufwasser in ein Gewässer eingeleitet werden soll, ist dies im Einzelfall nur möglich nach Klärung der Zulässigkeit einer solchen Einleitung bzw. der ggf. erforderlichen zusätzlichen Anforderungen mit der örtlich zuständigen Wasserbehörde.
- 1.6 Abscheideranlagen, die im Fall d) nach Abschnitt 1.3 eingesetzt werden, sind Anlagen zur Begrenzung von Kohlenwasserstoffen in mineralöhlhaltigem Abwasser im Sinne von Teil E Absatz 2 des Anhangs 49 der Abwasserverordnung.
- 1.7 Der in den Fällen c) und d) nach Abschnitt 1.3 wasserrechtlich geforderte Wert für Kohlenwasserstoffe von 20 mg/l gilt als eingehalten.
- 1.8 Mit dieser allgemeinen bauaufsichtlichen Zulassung werden neben den bauaufsichtlichen auch die wasserrechtlichen Anforderungen im Sinne der Verordnungen der Länder zur Feststellung der wasserrechtlichen Eignung von Bauprodukten und Bauarten durch Nachweise nach den Landesbauordnungen (WasBauPVO) erfüllt.

2 Bestimmungen für das Bauprodukt

2.1 Eigenschaften und Aufbau der Abscheideranlagen

2.1.1 Eigenschaften und Aufbau nach DIN EN 858-1

Mit der vom Hersteller vorgelegten Konformitätserklärung wird bescheinigt, dass der Nachweis der Konformität der Abscheideranlagen im Hinblick auf deren Brandverhalten, Flüssigkeitsdichtheit, Wirksamkeit und Dauerhaftigkeit gemäß dem in der DIN EN 858-1 vorgesehenen Konformitätsbescheinigungsverfahren System 4 geführt wurde. Auf der Grundlage dieser Erklärung ist der Hersteller berechtigt, die Abscheideranlagen mit der CE-Kennzeichnung zu versehen.

Die Behälter der Abscheideranlagen und die Bauteile, aus denen die Verbindungen der Abscheider zu Zu- und Ablauf hergestellt werden, bestehen aus Beton und Edelstahl, die gemäß DIN EN 858-1, Anhang E, Tabelle A.1 der Brandverhaltensklasse A1 zugeordnet sind.

Der Antragsteller hat die Wirksamkeit der Abscheider nach DIN EN 858-1, Anhang ZA, Tabelle ZA.1 durch die Prüfstelle LGA Landesgewerbeamt Bayern, Zweigstelle Würzburg prüfen und bestätigen lassen und die Prüfberichte dem DIBt vorgelegt.

Nach Herstellerangaben haben die Abscheider unter den Prüfbedingungen nach DIN EN 858-1 eine Kohlenwasserstoffkonzentration im Ablauf von $\leq 5,0$ mg/l erreicht und sind damit der Abscheiderklasse I zuzuordnen.

Die Abscheider bewirken eine Trennung von Leichtflüssigkeiten vom Abwasser aufgrund der Schwerkraft und durch Koaleszenzvorgänge.

Die Behälter der Abscheideranlagen bestehen aus Beton. Sie sind mit einer Innenbeschichtung oder mit einer PEHD-Auskleidung versehen.

Die Schlammfänge und die Abscheider sind in einem Behälter angeordnet. Die Schlammfänge sind unterhalb der Abscheideräume angeordnet. Die Abscheider und die Schlammfänge entsprechen hinsichtlich der Gestaltung, der verwendeten Werkstoffe und der Maße den Angaben der Anlagen 2 bis 5.

Der selbsttätige Abschluss ist am Ablauf angeordnet und entspricht den Angaben der Anlage 6.



Die Probenahmestelle ist innerhalb des Abscheiders in einem Probenahmekasten oder außerhalb des Abscheiders in einem Schacht angeordnet. Die Probenahmestellen entsprechen den Angaben der Anlagen 1 bis 5.

Die Koaleszenzeinrichtung besteht aus Polyurethanschaum mit der Porendichte PPI 10 und entspricht im Übrigen den Angaben der Anlagen 2 bis 4. Die Koaleszenzeinrichtung erfüllt die Anforderungen der zum Zeitpunkt der Erteilung dieser Zulassung gültigen Zulassungsgrundsätze.

2.1.2 Nicht harmonisierte Eigenschaften

2.1.2.1 Standsicherheit⁵

Die Behälter der Abscheideranlage sind unter Berücksichtigung der Anforderungen nach DIN 4281⁶, Abschnitt 4.4 für den Einbau in nicht befahrbaren und befahrbaren Bereichen für Verkehrslasten bis SLW 60 und unter Einhaltung der Herstellungs- und Einbaubedingungen nach Abschnitt 2.2.1 und 4 gemäß dem Prüfbericht 99/02 des Regierungspräsidiums Tübingen, Landesstelle für Bautechnik vom 23.06.2009 standsicher.

2.1.2.2 Dichtheit gegenüber Leichtflüssigkeiten⁷

Der Abscheider- und Schlammfangbereich gemäß DIN EN 858-1, Abschnitt 6.3.1 ist mit einer leichtflüssigkeitsbeständigen Innenbeschichtung bzw. mit einer als Abdichtungssystem für LAU-Anlagen allgemein bauaufsichtlich zugelassenen PEHD-Auskleidung versehen und ist dicht gegenüber Leichtflüssigkeiten.

Die Produkte der Innenbeschichtung bzw. die PEHD-Auskleidung sind mit Herstellerbezeichnung im DIBt hinterlegt.

2.1.3 Besondere Eigenschaften

2.1.3.1 Eignung für Leichtflüssigkeiten mit Biodieselanteilen⁸

Die Beschichtung und die PEHD-Auskleidung gemäß Abschnitt 2.1.2.2 sind auch für Leichtflüssigkeiten mit Biodieselanteilen bis 100 % beständig.⁹

Die Abscheideranlagen sind auch zur Abtrennung von Leichtflüssigkeiten mit Biodieselanteilen bis 100 % geeignet.



2.2 Herstellung und Kennzeichnung

2.2.1 Herstellung

Die Betonbauteile für die Abscheideranlage sind werkmäßig herzustellen.

Es sind gemäß Standsicherheitsnachweis nach Abschnitt 2.1.2.1 Betonbauteile zu verwenden, die der Bauregelliste A Teil 1, lfd. Nr. 1.6.23 entsprechen und die folgende Merkmale aufweisen:

- Der Beton für die Behälter muss mindestens der Festigkeitsklasse C35/45 entsprechen.
- Der Beton muss auch die Anforderungen nach DIN 4281 erfüllen.
- Die Betonbauteile müssen die angegebenen Abmessungen aufweisen und gemäß der geprüften Statik bewehrt sein.

Die Betonbauteile müssen entsprechend den Bestimmungen der technischen Regel nach Bauregelliste A Teil 1, lfd. Nr. 1.6.23 mit dem bauaufsichtlichen Übereinstimmungszeichen gekennzeichnet sein. Die Kennzeichnung muss auch die für den Verwendungszweck erforderlichen oben genannten Merkmale enthalten.

⁵ Die Standsicherheit ist gemäß DIN EN 858-1, Abschnitt 6.4.1 national zu regeln.

⁶ DIN 4281:1998-08 Beton für werkmäßig hergestellte Entwässerungsgegenstände; Herstellung, Prüfungen und Überwachung

⁷ Die Dichtheit gegenüber Leichtflüssigkeiten ist von DIN EN 858-1 nicht berücksichtigt.

⁸ Die Eignung für Leichtflüssigkeiten mit Biodieselanteilen ist von DIN EN 858-1 nicht erfasst.

⁹ Zulassungsgrundsätze für Abscheideranlagen für Leichtflüssigkeiten mit Biodieselanteilen (FAME) - Fassung März 2008

Die Beschichtung ist entsprechend der Verarbeitungsanleitung des Herstellers durch geschultes Personal aufzubringen.

Sofern eine PEHD-Auskleidung verwendet wird, ist der Einbau entsprechend deren allgemeiner bauaufsichtlicher Zulassung auszuführen.

2.2.2 Kennzeichnung

Die CE-Kennzeichnung der Abscheideranlagen ist auf der Grundlage der Erklärung der Konformität mit der DIN EN 858-1, Anhang ZA vom Hersteller vorzunehmen.

Die Abscheideranlagen sind vom Hersteller gemäß DIN EN 858-1, Abschnitt 6.6.1 an einer auch nach dem Einbau einsehbarer Stelle mit einem Typenschild mit folgenden Angaben zu versehen:

- Abscheideranlage für Leichtflüssigkeiten nach DIN EN 858-1
- Abscheider Klasse I mit Koaleszenzeinrichtung
- Nenngröße
- Volumen des Abscheiders in l oder m³
- Volumen des Schlammfangs in l oder m³
- Speichermenge an Leichtflüssigkeit in l
- Schichtdicke der maximalen Speichermenge in mm
- Herstellungsjahr
- Name oder Zeichen des Herstellers



Zusätzlich sind die Abscheideranlagen in Bezug auf die Eigenschaften gemäß den Abschnitten 2.1.2 und 2.1.3 dieser allgemeinen bauaufsichtlichen Zulassung vom Hersteller mit dem Übereinstimmungszeichen (Ü-Zeichen) nach den Übereinstimmungszeichen-Verordnungen der Länder zu kennzeichnen. Die Kennzeichnung mit dem Ü-Zeichen darf nur erfolgen, wenn die Voraussetzungen nach Abschnitt 2.3 erfüllt sind.

2.2.3 Sonstiges

Sofern zutreffend sind bei der Herstellung und Kennzeichnung der Abscheideranlagen ggf. Anforderungen aus anderen Rechtsbereichen (z. B. Gesetze und Verordnungen zur Umsetzung der europäischen Niederspannungsrichtlinie, EMV-Richtlinie oder Richtlinie für Geräte und Schutzsysteme zur bestimmungsgemäßen Verwendung in explosionsgefährdeten Bereichen) zu beachten.

2.3 Übereinstimmungsnachweis

2.3.1 Allgemeines

Die Bestätigung der Übereinstimmung der Abscheideranlagen in Bezug auf die nicht harmonisierten und die besonderen Eigenschaften in Verbindung mit den Bestimmungen nach Abschnitt 2.1.2 und Abschnitt 2.1.3 dieser allgemeinen bauaufsichtlichen Zulassung muss für jedes Herstellwerk mit einer Übereinstimmungserklärung des Herstellers auf der Grundlage einer Ergänzung der im Rahmen der DIN EN 858-1 bestehenden werkseigenen Produktionskontrolle erfolgen. Die Übereinstimmungserklärung hat der Hersteller durch Kennzeichnung der Abscheideranlagen mit dem Übereinstimmungszeichen (Ü-Zeichen) gemäß 2.2.2 unter Hinweis auf den Verwendungszweck abzugeben.

2.3.2 Werkseigene Produktionskontrolle

In jedem Herstellwerk ist bezüglich der nicht harmonisierten und besonderen Eigenschaften eine ergänzende werkseigene Produktionskontrolle einzurichten und durchzuführen. Durch die vom Hersteller vorzunehmende kontinuierliche Überwachung der Produktion wird sichergestellt, dass die von ihm hergestellten Abscheideranlagen den Bestimmungen dieser allgemeinen bauaufsichtlichen Zulassung entsprechen.

Die werkseigene Produktionskontrolle gemäß DIN EN 858-1 ist durch die im Folgenden aufgeführten Maßnahmen zu ergänzen.

- Kontrollen und Überprüfung der Ausgangsmaterialien, der Bauteile für die Behälter und der Beschichtung bzw. Auskleidung:

Die Übereinstimmung der zugelieferten Materialien mit den Bestimmungen dieser allgemeinen bauaufsichtlichen Zulassung bzw. den Angaben des Antragstellers ist mindestens durch Werksbescheinigungen nach DIN EN 10204¹⁰ durch die Lieferer nachzuweisen. Die Lieferpapiere sind vom Hersteller der Abscheideranlage bei jeder Lieferung auf Übereinstimmung mit der Bestellung zu kontrollieren.

Die Kennzeichnung der Betonbauteile gemäß Abschnitt 2.2.1 ist zu prüfen.

- Kontrollen und Prüfungen, die an den fertigen Behältern durchzuführen sind:
 - Die in den Anlagen 2 und 3 festgelegten Maße sind mindestens an jedem 10. Behälter pro Baugröße und Fertigungslinie aber mindestens einmal je Fertigungsmonat zu kontrollieren. Hinsichtlich der Toleranzen gilt DIN 1999-100¹¹, Abschnitt 5.8.
 - Die Kontrollen der Ausführung der Beschichtung bzw. der PEHD-Auskleidung gelten mit den Prüfungen nach DIN EN 858-1, Anhang B, Tabelle B.2 als erfüllt.

Die Ergebnisse der ergänzenden Kontrollen und Prüfungen sind aufzuzeichnen und auszuwerten. Die Aufzeichnungen müssen mindestens folgende Angaben enthalten:

- Bezeichnung des Prüfgegenstandes
- Art der Kontrolle oder Prüfung
- Datum der Herstellung und der Prüfung
- Ergebnis der Kontrollen und Prüfungen und, soweit zutreffend, Vergleich mit den Anforderungen
- Unterschrift des für die werkseigene Produktionskontrolle Verantwortlichen

Die Aufzeichnungen sind mindestens fünf Jahre aufzubewahren. Sie sind dem Deutschen Institut für Bautechnik, der zuständigen obersten Bauaufsichtsbehörde oder der zuständigen Wasserbehörde auf Verlangen vorzulegen.

Bei ungenügendem Prüfergebnis sind vom Hersteller unverzüglich die erforderlichen Maßnahmen zur Abstellung des Mangels zu treffen. Bauprodukte, die den Anforderungen nicht entsprechen, sind so zu handhaben, dass Verwechslungen mit übereinstimmenden ausgeschlossen werden. Nach Abstellung des Mangels ist - soweit technisch möglich und zum Nachweis der Mängelbeseitigung erforderlich - die betreffende Prüfung unverzüglich zu wiederholen.



¹⁰
¹¹

DIN EN 10204:2005-01
DIN 1999-100:2003-10

Metallische Erzeugnisse; Arten von Prüfbescheinigungen
Abscheideranlagen für Leichtflüssigkeiten; Anforderungen für die Anwendung von
Abscheideranlagen nach DIN EN 858-1 und DIN EN 858-2

3 Bestimmungen für die abwassertechnische Bemessung

- 3.1 Für die abwassertechnische Bemessung der Abscheideranlagen ist DIN EN 858-2¹², Abschnitte 4.3 und 4.4 zugrunde zu legen, soweit im Folgenden nichts anderes bestimmt ist.
- 3.2 Für die abwassertechnische Bemessung der Abscheider für Leichtflüssigkeiten mit Biodieselanteilen bis 100 % gelten die Festlegungen gemäß DIN 1999-101¹³, Abschnitt 6.
- 3.3 Das erforderliche Schlammfangvolumen ist grundsätzlich gemäß DIN EN 858-2, Tabelle 5, in Verbindung mit DIN 1999-100, Abschnitt 13.1 zu ermitteln. Die Bestimmung in Fußnote a nach DIN EN 858-2, Tabelle 5 gilt nicht. Stattdessen gilt: ^a *Nicht für Abscheider kleiner als oder gleich NS 10, ausgenommen überdachte Parkflächen.*
- Sofern das in der Abscheideranlage vorhandene Schlammfangvolumen nicht dem erforderlichen Schlammfangvolumen entspricht, ist dem Abscheider ein weiterer Schlammfang mit einem Volumen von mindestens 100 x NS bzw. mindestens 600 l für NS 3 bis NS 6 vorzuschalten.
- 3.4 Die Speichermenge der Abscheider mit selbsttätigem Abschluss, bezogen auf eine Dichte der Leichtflüssigkeit von 0,85 g/cm³ und die Überhöhung der Deckeloberkante der Schacht-abdeckungen bei Aufstau der Leichtflüssigkeit über dem maßgebenden Niveau des Abwasserzuflusses, bezogen auf die Zulauftiefe und dem damit verbundenem Schachtaufbau sind den Angaben der Anlage 3 zu entnehmen.
- 3.5 Der maximale Betriebsflüssigkeitsspiegel der Abscheider ist Anlage 2 zu entnehmen.
- 3.6 Bei der Verwendung der Abscheider als Rückhalteeinrichtung gemäß Abschnitt 1.3 b), kann das Speichervolumen des Abscheiders als Rückhaltevolumen unter Beachtung der Entsorgungsbedingungen gemäß Abschnitt 5.3.3, Absatz 4 berücksichtigt werden. Die Anforderungen des Landesrechts bezüglich der mindestens erforderlichen Rückhaltevolumen sind einzuhalten.
- Die Abscheideranlagen sind nicht geeignet zur Verwendung als Rückhalteeinrichtung im Entwässerungssystem, wenn dieses im Falle einer Leckage mit Aufstau in der Abscheideranlage und Rückstau von Leichtflüssigkeiten (Kraftstoffen) betrieben wird.

4 Bestimmungen für den Einbau

4.1 Allgemeines

- 4.1.1 Jeder Abscheideranlage ist vom Hersteller eine Einbauanleitung beizufügen, die mindestens die nachfolgend genannten Bestimmungen sowie die Einbaubedingungen, die sich aus dem Standsicherheitsnachweis gemäß Abschnitt 2.1.2.1 ergeben, enthalten muss.
- 4.1.2 Beim Einbau sind die dem Standsicherheitsnachweis zugrunde gelegten Randbedingungen zu berücksichtigen. Im Übrigen gilt für den Einbau DIN EN 858-2, Abschnitt 5.
- 4.1.3 Schächte und Schachtverbindungen sind nach DIN V 4034-1¹⁴ Typ 2 in Verbindung mit DIN EN 1917¹⁵ auszuführen. Der Einbau von Ausgleichsringen beim Übergang vom Schacht zur Schachtabdeckung ist dauerhaft dicht auszuführen.

12	DIN EN 858-2:2003-10	Abscheideranlagen für Leichtflüssigkeiten; Wahl der Nenngröße, Einbau, Betrieb und Wartung
13	DIN 1999-101:2009-05	Abscheideranlagen für Leichtflüssigkeiten – Teil 101: Zusätzliche Anforderungen an Abscheideranlagen nach DIN EN 858-1, DIN EN 858-2 und DIN 1999-100 für Leichtflüssigkeiten mit Anteilen von Biodiesel bzw. Fettsäure-Methylester (FAME)
14	DIN V 4034-1:2004-08	Schächte aus Beton-, Stahlfaserbeton- und Stahlbetonfertigteilen für Abwasserleitungen und –kanäle – Typ 1 und Typ 2; Teil 1: Anforderungen, Prüfungen und Bewertung der Konformität
15	DIN EN 1917:2003-04	Einsteig- und Kontrollschächte aus Beton, Stahlfaserbeton und Stahlbeton

4.1.4 Hinsichtlich der Maße von Einsteig- und Kontrollschächten gelten die Anforderungen von DIN EN 476¹⁶, Abschnitt 6.

4.2 Abscheider mit selbsttätigem Abschluss

4.2.1 Die selbsttätigen Abschlüsse müssen so tarirt sein, dass sie bei Leichtflüssigkeiten mit einer Dichte von nicht mehr als $0,85 \text{ g/cm}^3$ sicher schließen; wo mit Leichtflüssigkeiten höherer Dichte zu rechnen ist, müssen die selbsttätigen Abschlüsse jedoch für die Flüssigkeit mit der höchsten Dichte tarirt sein.

4.2.2 Damit Leichtflüssigkeit aus den Abscheidern oder deren Aufsätzen nicht austreten kann, sind sie so einzubauen, dass die Oberkante der Deckel gegenüber dem maßgebenden Niveau des Abwasserzuflusses mindestens eine Überhöhung gemäß Abschnitt 3.4 besitzt. Bei von den Angaben in Abschnitt 3.4 abweichenden Schachtaufbauten ist die Überhöhung unter Berücksichtigung der Speichermenge gemäß den Angaben der Anlage 3 im Einzelfall zu ermitteln.

Das maßgebende Niveau ist

- die Oberkante des niedrigsten angeschlossenen Schmutzwasserablaufes, wenn kein Regenwasser in den Abscheider eingeleitet wird,
- die höchstmögliche Regenwasserstauhöhe, wenn auch Regenwasser in den Abscheider eingeleitet wird.

Zur Vermeidung eines Leichtflüssigkeitsaustrittes ist die Einhaltung der Überhöhung die sicherste Maßnahme. In Ausnahmefällen, in denen eine Überhöhung nicht möglich ist, müssen andere Sicherheitseinrichtungen eingesetzt werden, z. B. eine Einrichtung zum Feststellen der Schichtdicke der abgeschiedenen Leichtflüssigkeit und eine automatische Warnanlage, die spätestens Alarm gibt, sobald 4/5 der maximalen Speichermenge an Leichtflüssigkeit im Abscheider erreicht ist. Der Einbauer der Sicherheitseinrichtung muss den ordnungsgemäßen Einbau bestätigen.

4.3 Abscheider ohne selbsttätigen Abschluss

4.3.1 Abscheidern ohne selbsttätigen Abschluss sind gemäß Abschnitt 1.3 e) weitergehende Abwasserbehandlungsanlagen nachzuschalten.

4.3.2 Wenn aus der nachgeschalteten Abwasserbehandlungsanlage ein Rückstau in den Abscheider ohne selbsttätigen Abschluss erfolgen kann, gelten die Anforderungen gemäß Abschnitt 4.2.2. Die Überhöhung ist dann unter Berücksichtigung der Speichermenge nach den Angaben der Anlage 3 und des Schachtaufbaus im Einzelfall zu ermitteln.

Auf eine Überhöhung der Unterkante der Deckel gegenüber dem maßgebenden Niveau des Abwasserzuflusses kann verzichtet werden, wenn kein Rückstau aus der nachgeschalteten Abwasserbehandlungsanlage erfolgen kann.

4.4 Zugänglichkeit

Die Abscheideranlagen sind so einzubauen, dass alle Teile der Abscheideranlage, die regelmäßig kontrolliert und gewartet werden müssen, zugänglich oder mit allgemein verfügbaren technischen Hilfsmitteln erreichbar sind.



¹⁶ DIN EN 476:1997-08

Allgemeine Anforderungen an Bauteile für Abwasserkanäle und -leitungen für Schwer-Kraftentwässerungssysteme

Insbesondere sind sicherzustellen:

- im Betriebszustand (befüllte Abscheideranlage)
 - Einsehbarkeit des Flüssigkeitsspiegels, vorrangig im Bereich der Zu- und Abläufe und vor und hinter der Koaleszenzeinrichtung (direkt oder mit maximal einer Spiegelumlenkung)
 - Zugänglichkeit zur Schichtdickenmessung im Schlammfang und im Abscheider
 - Zugänglichkeit des selbsttätigen Abschlusses
- im entleerten Zustand
 - Zugänglichkeit der Zu- und Abläufe sowie der Koaleszenzeinrichtung
 - Ermöglichung der Generalinspektion einschließlich Abdichtung für die Dichtheitsprüfung

Gegebenenfalls sind vom Hersteller geeignete Maßnahmen zur Sicherstellung einer ordnungsgemäßen Kontrolle und Wartung vorzusehen.

4.5 Überprüfung nach dem Einbau

Nach dem Einbau und vor der Inbetriebnahme ist die Abscheideranlage gemäß Abschnitt 5.3.4 auf ihren ordnungsgemäßen Zustand zu prüfen.

5 Bestimmungen für Betrieb und Wartung

5.1 Allgemeines

5.1.1 Die Abscheidewirkung kann nur dauerhaft sichergestellt werden, wenn Betrieb und Wartung entsprechend den nachfolgenden Bestimmungen durchgeführt werden.

Jeder Abscheideranlage ist vom Hersteller eine Betriebs- und Wartungsanleitung beizufügen, die mindestens die nachfolgend genannten Bestimmungen sowie Angaben zu Möglichkeiten und Grenzen der Reparatur der Beschichtung enthalten muss. Die Wartungsanleitung für die Koaleszenzeinrichtung muss inhaltlich mindestens den Angaben der Anlagen 4 und 5 entsprechen.

Für Betrieb und Wartung sind DIN EN 858-2, Abschnitt 6, in Verbindung mit DIN 1999-100, Abschnitt 14 und die Betriebs- und Wartungsanleitung des Herstellers gemäß den nachfolgenden Bestimmungen anzuwenden.

5.1.2 Für eine ordnungsgemäße Probenahme ist die integrierte oder die separate Probenahmereinrichtung nach DIN 1999-100, Abschnitt 5.5.2 zu verwenden (siehe Anlage 1).

5.1.3 Es ist ein Betriebstagebuch zu führen, in dem die jeweiligen Zeitpunkte und Ergebnisse der durchgeführten Kontrollen, Wartungen und Überprüfungen, die Entsorgung entnommener Inhaltsstoffe sowie die Beseitigung eventuell festgestellter Mängel zu dokumentieren sind.

Im Betriebstagebuch sind weiterhin Nachweise zu den ggf. eingesetzten Wasch- und Reinigungsmitteln sowie Betriebs- und Hilfsstoffen zu führen.

Betriebstagebuch und Prüfberichte sind vom Betreiber aufzubewahren und auf Verlangen den örtlich zuständigen Aufsichtsbehörden oder den Betreibern der nachgeschalteten kommunalen Abwasseranlagen vorzulegen.

5.1.4 Bei allen Arbeiten im Rahmen der Eigenkontrolle, Wartung und Überprüfung der Abscheideranlagen sind die einschlägigen arbeitsschutzrechtlichen Bestimmungen einzuhalten.

Landesrechtliche Bestimmungen zur Eigenkontrolle, Wartung und Überprüfung der Abscheideranlagen (Art und Umfang der Tätigkeiten, erforderliche Qualifikationen zur Durchführung der Tätigkeiten) bleiben unberührt.



5.2 Betriebsbedingungen

5.2.1 In die Abscheideranlagen dürfen nur Abwässer eingeleitet werden, die mit Leichtflüssigkeiten gemäß Abschnitt 1.1, Absatz 2 verunreinigt sind.

Wenn gemeinsam mit den Leichtflüssigkeiten andere Stoffe in die Abscheideranlage eingeleitet werden, dürfen diese die Funktionsfähigkeit der Abscheideranlage und die Beständigkeit der verwendeten Materialien nicht beeinträchtigen.

Stabile Emulsionen dürfen nicht in die Abscheideranlage eingeleitet werden.

Bei der Reinigung ölverschmutzter Oberflächen ist die Entstehung stabiler Emulsionen in der Regel nicht zu erwarten, wenn an den Abwasseranfallstellen

- bei Reinigungsprozessen der Waschwasserdruck nicht über 6 MPA (60 bar) liegt (Geräteeinstellung),
- bei Reinigungsprozessen die Waschwassertemperatur nicht über 60 °C liegt (Geräteeinstellung),
- die eingesetzten Reinigungsmittel abscheidefreundlich sind (d. h. sie bilden nur temporär stabile Emulsionen),
- nur aufeinander abgestimmte Reinigungsmittel verwendet werden.

Abweichungen bei Waschwasserdruck und Waschwassertemperatur sind möglich, wenn dies nach den Produktbeschreibungen der Reinigungsmittelhersteller für die eingesetzten Reinigungsmittel ohne Beeinträchtigung der Abscheiderwirkung zulässig ist.

5.2.2 Das zu behandelnde Abwasser darf keine organischen Komplexbildner, die einen DOC-Eliminierungsgrad nach 28 Tagen von mindesten 80 % entsprechend Nr. 406 der Anlage "Analysen- und Messverfahren" der Abwasserverordnung nicht erreichen, sowie keine organisch gebundenen Halogene enthalten, die aus Wasch- und Reinigungsmitteln oder sonstigen Betriebs- und Hilfsstoffen stammen.

5.3 Maßnahmen zur Eigenkontrolle, Wartung und Überprüfung

Im Rahmen der Eigenkontrolle, Wartung und Überprüfung der Abscheideranlage sind mindestens folgende Maßnahmen durchzuführen:

5.3.1 Eigenkontrolle

Die Funktionsfähigkeit der Abscheideranlage ist monatlich durch einen Sachkundigen¹⁷ durch folgende Maßnahmen zu kontrollieren:

- Messung der Schichtdicke bzw. des Volumens der abgeschiedenen Leichtflüssigkeit im Abscheider,
- Messung der Lage des Schlammspiegels im Schlammfang,
- Kontrolle der Funktionsfähigkeit des selbsttätigen Abschlusses im Abscheider und evtl. vorhandener Alarmeinrichtungen (nach Durchführung einer Generalinspektion erstmalig wieder nach 6 Monaten),
- Sichtkontrolle des Wasserstandes vor und hinter dem Koaleszenzeinsatz bei Wasserdurchfluss, um eine Verstopfung des Einsatzes zu erkennen.

Festgestellte Mängel sind unverzüglich zu beseitigen, grobe Schwimmstoffe sind zu entfernen.

¹⁷

Als "sachkundig" werden Personen des Betreibers oder beauftragter Dritter angesehen, die auf Grund ihrer Ausbildung, ihrer Kenntnisse und ihrer durch praktische Tätigkeit gewonnenen Erfahrungen sicherstellen, dass sie Bewertungen oder Prüfungen im jeweiligen Sachgebiet sachgerecht durchführen.

Die sachkundige Person kann die Sachkunde für Betrieb und Wartung von Abscheideranlagen auf einem Lehrgang mit nachfolgender Vororteinweisung erwerben, den z. B. die einschlägigen Hersteller, Berufsverbände, Handwerkskammern sowie die auf dem Gebiet der Abscheidetechnik tätigen Sachverständigenorganisationen anbieten.



5.3.2 **Wartung**

Die Abscheideranlage ist halbjährlich entsprechend den Vorgaben des Herstellers durch einen Sachkundigen zu warten. Ergänzend zu den Maßnahmen der Eigenkontrolle nach Abschnitt 5.3.1 sind dabei folgende Arbeiten durchzuführen:

- Kontrolle des Koaleszenzeinsatzes auf Durchlässigkeit (wenn der Wasserstand vor und hinter dem Koaleszenzeinsatz deutliche Unterschiede aufweist) und auf Beschädigung, Reinigung oder Austausch des Koaleszenzeinsatzes nach Angaben des Herstellers, soweit erforderlich,
- Entleerung und Reinigung der Abscheideranlage, soweit erforderlich (z. B. bei starker Verschlammung),
- Reinigung der Ablaufrinne im Probenahmeschacht (falls vorhanden).

Soweit die Abscheideranlage ausschließlich eingesetzt wird zur

- Behandlung von mit Leichtflüssigkeiten verunreinigtem Regenwasser (Abschnitt 1.3 a) bzw. zur
- Absicherung von Anlagen und Flächen im Zusammenhang mit dem Umgang mit Leichtflüssigkeiten (Abschnitt 1.3 b)),

können die Intervalle der Wartungen in Abhängigkeit des tatsächlichen Anfalls an Schlamm und Leichtflüssigkeit in Eigenverantwortung des Betreibers auf maximal 12 Monate verlängert werden.

Die Feststellungen und durchgeführten Arbeiten sind in einem Wartungsbericht zu erfassen und zu bewerten.

5.3.3 **Entsorgung**

Die im Abscheider zurückgehaltene Leichtflüssigkeit ist spätestens zu entnehmen, wenn die Menge der abgeschiedenen Leichtflüssigkeit 80 % der Speichermenge erreicht hat. Die Speichermenge ist im Typenschild bzw. in den technischen Unterlagen zum Abscheider aufgeführt.

Sofern die Abscheider auch zur Abtrennung von Leichtflüssigkeiten mit Biodieselanteilen eingesetzt werden, ist abgeschiedene Leichtflüssigkeit spätestens nach einem Jahr von der Wasseroberfläche zu entfernen, bei Havariefällen unverzüglich.

Die Entsorgung des im Schlammfang enthaltenen Schlammes muss spätestens erfolgen, wenn die abgeschiedene Schlammmenge die Hälfte des Schlammfangvolumens gefüllt hat.

Bei Abscheidern, die gleichzeitig oder ausschließlich zur Absicherung von Anlagen oder Flächen dienen, in bzw. auf denen mit Leichtflüssigkeiten umgegangen wird (z. B. Betankungsflächen), ist ergänzend das nach den landesrechtlichen Bestimmungen erforderliche Rückhaltevolumen vorzuhalten. Die abgeschiedene Leichtflüssigkeit ist daher bei einer Unterschreitung dieses Rückhaltevolumens auch dann zu entnehmen, wenn die Menge der abgeschiedenen Leichtflüssigkeit 80 % der Speichermenge noch nicht erreicht hat.

Die abfallrechtlichen Bestimmungen bei der Entsorgung der aus der Anlage entnommenen Stoffe sind zu beachten.

Das Wiederbefüllen der Abscheideranlage muss mit Wasser (z. B. mit Trinkwasser, Betriebswasser, aufbereitetem Abwasser aus der Abscheideranlage) erfolgen, das den örtlichen Einleitbedingungen entspricht.



5.3.4 Überprüfung (Generalinspektion)

Vor der Inbetriebnahme und danach in regelmäßigen Abständen von nicht länger als 5 Jahren ist die Abscheideranlage, nach vorheriger Komplettentleerung und Reinigung, durch einen Fachkundigen¹⁸ auf ihren ordnungsgemäßen Zustand und sachgemäßen Betrieb zu prüfen.

Folgende Punkte müssen dabei mindestens geprüft bzw. erfasst werden:

- Angaben über den Ort der Prüfung, den Betreiber der Anlage unter Angabe der Bestandsdaten, den Auftraggeber, den Prüfer und der zuständigen Behörde,
- Sicherheit gegen den Austritt von Leichtflüssigkeiten aus der Abscheideranlage bzw. den Schachtaufbauten (Überhöhung / Warnanlage),
- baulicher Zustand der Abscheideranlage,
- Dichtheit der Abscheideranlage einschließlich Ablaufvorrichtung und integrierter Probenahmestelle (falls vorhanden) (Dichtheitsprüfung gemäß DIN 1999-100, Abschnitt 15),
- Zustand der Innenwandflächen bzw. Innenbeschichtung, der Einbauteile und der elektrischen Einrichtungen (falls vorhanden),
- Tarierung des selbsttätigen Abschlusses durch Gewichts- und Volumenbestimmung des Schwimmers,
- Vollständigkeit und Plausibilität der Aufzeichnungen im Betriebstagebuch,
- Nachweis der ordnungsgemäßen Entsorgung der Inhalte der Abscheideranlage,
- Vorhandensein und Vollständigkeit erforderlicher Zulassungen und Unterlagen (Genehmigungen, Entwässerungspläne, Bedienungs- und Wartungsanleitungen usw.),
- tatsächlicher Abwasseranfall (Herkunft, maximal möglicher Regen- und Schmutzwasseranfall, Inhaltsstoffe, eingesetzte Wasch- und Reinigungsmittel sowie Betriebs- und Hilfsstoffe, Einhaltung der Randbedingungen an den Abwasseranfallstellen zur Vermeidung stabiler Emulsionen),
- Bemessung, Eignung und Leistungsfähigkeit der Abscheideranlage in Bezug auf den tatsächlichen Abwasseranfall.

Zur Durchführung der Überprüfung ist ein Prüfbericht unter Angabe der Bestandsdaten und eventueller Mängel zu erstellen. Mängel sind, gegebenenfalls in Abstimmung mit der zuständigen Behörde, zu beseitigen.

5.3.5 Reparaturen

Reparaturen, insbesondere die der Beschichtungen, sind entsprechend den Herstellerangaben durch Personen durchzuführen, die über die notwendige Qualifikation für die fachkundige Ausführung der jeweils erforderlichen Arbeiten verfügen.

Christian Herold
Referatsleiter
Berlin, 25. August 2010



¹⁸ Fachkundige Personen sind Mitarbeiter betreiberunabhängiger Betriebe, Sachverständige oder sonstige Institutionen, die nachweislich über die erforderlichen Fachkenntnisse für Betrieb, Wartung und Überprüfung von Abscheideranlagen im hier genannten Umfang sowie die gerätetechnische Ausstattung zur Prüfung von Abscheideranlagen verfügen.

Im Einzelfall können diese Prüfungen bei größeren Betriebseinheiten auch von intern unabhängigen, bezüglich ihres Aufgabengebietes nicht weisungsgebundenen Fachkundigen des Betreibers mit gleicher Qualifikation und gerätetechnischer Ausstattung durchgeführt werden.

Kurzbeschreibung:

Abscheideranlage bestehend aus Abscheider Klasse I mit Koaleszenzeinrichtung und Schlammfang und Probenahme-
stelle nach DIN EN 858-1

Aufbau:

- äußerer Behälter aus Stahlbeton
- Einbauteile aus Edelstahl, alternativ Polyethylen
- alle Einbauteile werksmäßig vormontiert
- mit aushebarem Koaleszenzfilter auf PU-Basis
- mit aushebbarer Verschlussgarnitur
- wahlweise mit PE-Innenauskleidung oder leichtflüssigkeitsbeständiger Innenbeschichtung

NS	Schlammfang [l]	Ölspeicher [l]	DN [mm]	A [mm]	B [mm]	C [mm]	D [mm]	E [mm]
3/600/523	600	523	150	1200	600	1200	420	250
3/650/523	650	523	150	1200	600	1200	420	250
3/900/523	900	523	150	1200	600	1500	420	250
3/1000/523	1000	523	150	1200	600	1500	420	250
4/800/656	800	656	150	1500	420	1200	330	200
4/1200/656	1200	656	150	1500	420	1200	330	200
4-6/600/656	600	656	150	1500	420	1200	330	200
6/1200/656	1200	656	150	1500	420	1200	330	200
6/1800/656	1800	656	150	1500	420	1450	330	200
8/800/656	800	656	150	1500	420	1200	330	200
8/1600/656	1600	656	150	1500	420	1450	330	200
8/2400/656	2400	656	150	1500	420	1850	330	200
10/1000/656	1000	656	150	1500	420	1200	330	200
10/2000/656	2000	656	150	1500	420	1610	330	200
3-10/2500/656	2500	656	150	1500	420	1850	330	200
3-10/3000/656	2960	656	150	1500	420	2100	330	200
3-10/2500/885	2500	885	150	2000	285	1100	250	180
3-10/3000/885	3000	885	150	2000	285	1700	250	180
3-10/5000/885	5000	885	150	2000	285	1900	250	180
3-10/6000/885	6000	885	150	2000	285	2300	250	180
3-10/7000/885	7000	885	150	2000	285	2600	250	180
15-20/2500/875	2500	875	200	2000	285	1070	255	230
15-20/3000/875	3000	875	200	2000	285	1250	255	230
15-20/4000/875	4000	875	200	2000	285	1650	255	230
15-20/5000/875	4900	875	200	2000	285	1850	255	230
15-20/6000/875	6000	875	200	2000	285	2250	255	230
15-20/7000/875	7000	875	200	2000	285	2550	255	230
30/3000/1100	3000	1092	250	2500	740	1600	200	350
30/4000/1100	4000	1092	250	2500	740	1600	200	350
30/6000/1100	6000	1092	250	2500	740	2100	200	350
30/7000/1100	7000	1092	250	2500	740	2200	200	350
30/8000/1100	7870	1092	250	2500	740	2350	200	350
30/9000/1100	9000	1092	250	2500	740	2600	200	350
40/4000/760	4000	760	300	2500	1150	2050	140	350
40/5000/760	4850	760	300	2500	1150	2150	140	350
40/5500/760	5500	760	300	2500	1150	2300	140	350
40/7000/760	6810	760	300	2500	1150	2550	140	350

Schnitt I - I

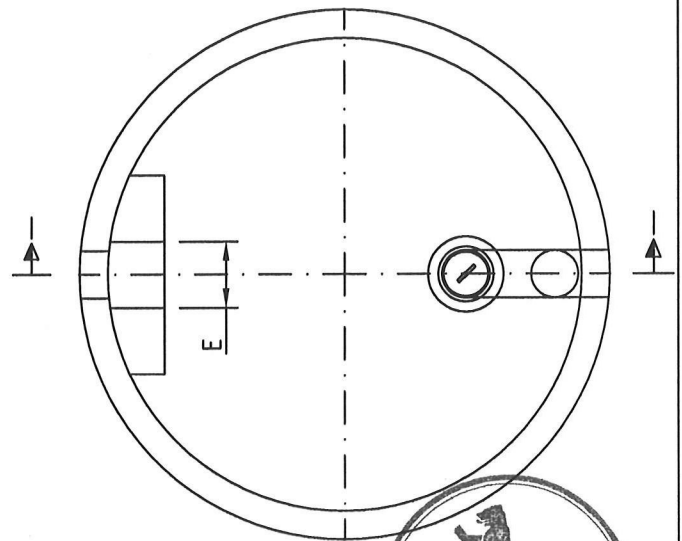
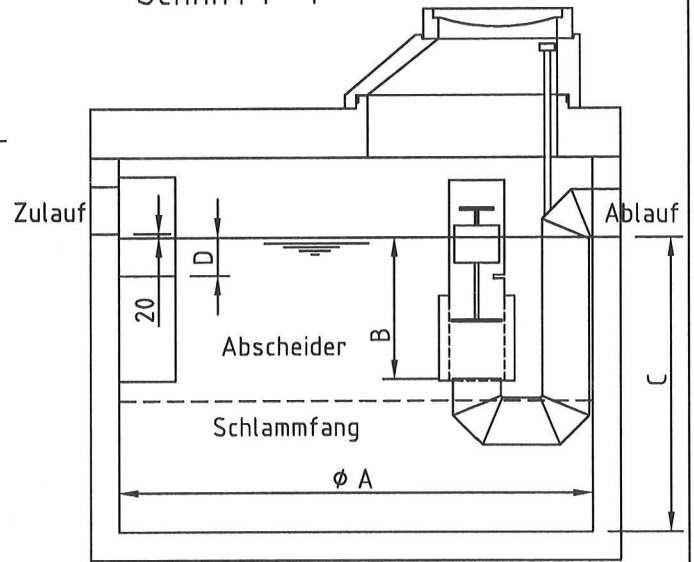

Detail integrierte Probenahme, Variante 2 (wahlweise)

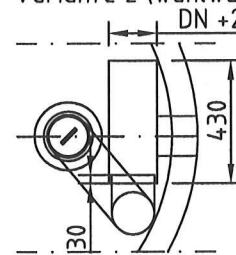

Probenahmeschacht als Probenahmeverrichtung gemäß DIN 1999-100 (wahlweise zur integrierten Probenahmeverrichtung)

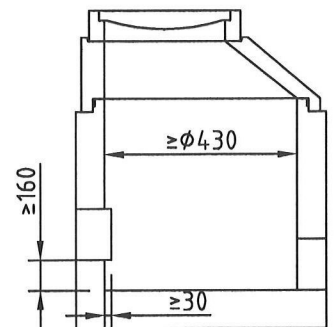

BENE BENE
Separa

Environmental Technologies
GmbH
Hauptstraße 61
77855 Achern
Tel.: 0 78 41 / 20 45 0
Fax.: 0 78 41 / 20 45 100

Abscheideranlage bestehend aus Abscheider Klasse I mit Koaleszenzeinrichtung und integriertem Schlammfang

Anlage 1
zur allgemeinen bauaufsichtlichen
Zulassung Nr. Z-54.3-399
vom 25. August 2010

- BENE Koaleszenzabscheider**
- mit integriertem Schlammfang
 - wahlweise mit oder ohne integrierte Probenahmevorrichtung
 - wahlweise mit PE-Innenauskleidung oder leichtflüssigkeitsbeständiger Innenbeschichtung in einem gemeinsamen Bauwerk

Schnitt

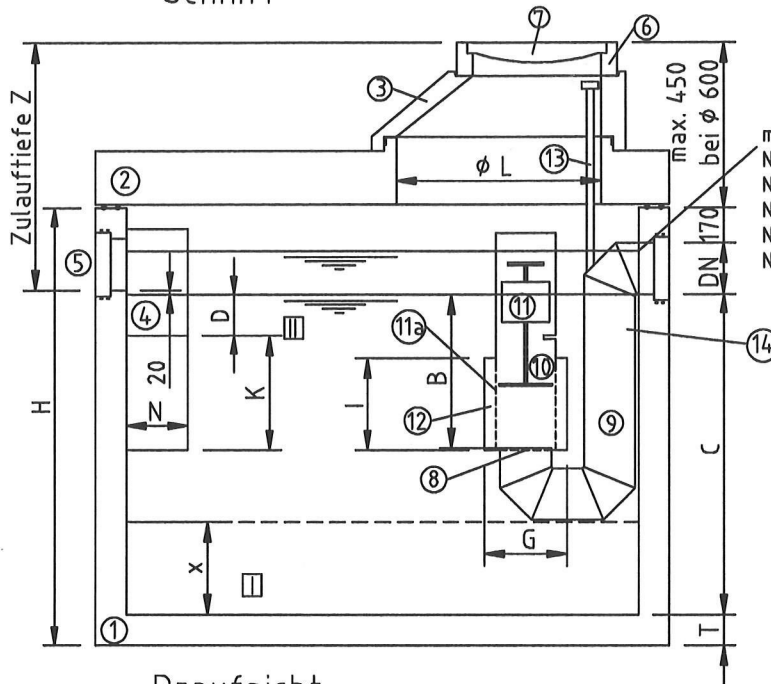

Schachtaufbau nach DIN EN 1917
in Verbindung mit DIN V 4034-1, Typ 2

- max. Betriebswasserspiegel (über RWSP):
- NS 3: 75 mm
 - NS 3-10: 185 mm
 - NS 20: 250 mm
 - NS 30: 255 mm
 - NS 40: 250 mm

Detail integrierte Probenahme, Variante 2 (wahlweise)

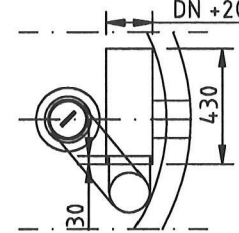

Draufsicht

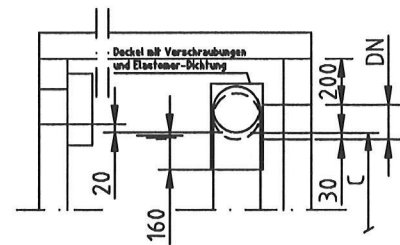
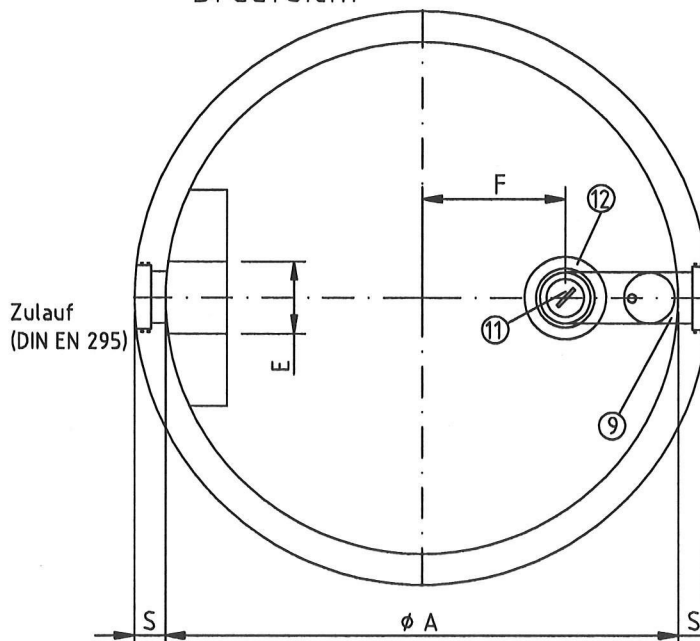

Behälter $\varnothing A$ (mm)	Standarddeckenöffnung $\varnothing L$ (mm)	Deckenöffnung $\varnothing L$ (mm) ³ alternativ bei geringer Zulaufftiefe
1200	mind. 1 x $\varnothing 1000$	1 x $\varnothing 625$ (unter 0,80 m) bzw. 1 x $\varnothing 800$ (unter 1,00 m)
1500	mind. 1 x $\varnothing 1000$	1 x $\varnothing 625$ (unter 0,80 m) bzw. 1 x $\varnothing 800$ (unter 1,00 m)
2000	mind. 1 x $\varnothing 1000$	1 x $\varnothing 625$ (unter 0,80 m) bzw. 1 x $\varnothing 800$ (unter 1,00 m)
2500	mind. 1 x $\varnothing 1000$	1 x $\varnothing 625$ (unter 0,85 m) bzw. 1 x $\varnothing 800$ (unter 1,05 m)

BENE
Separ
BENE
Environmental Technologies
GmbH
Hauptstraße 61
77855 Achern
Tel.: 0 78 41 / 20 45 0
Fax.: 0 78 41 / 20 45 100

Abscheideranlage bestehend aus Abscheider Klasse I mit Koaleszenzeinrichtung und integriertem Schlammfang

Anlage 2
zur allgemeinen bauaufsichtlichen Zulassung Nr. Z-54.3-399
vom 25. August 2010

Datenblatt

BENE Koaleszenzabscheider

- mit integriertem Schlammfang,
- wahlweise mit oder ohne integrierte Probenahmeverrichtung,
- wahlweise mit PEHD-Innenauskleidung oder leichtflüssigkeitsbeständiger Innenbeschichtung in einem gemeinsamen Bauwerk

Liste der Bauteile

Pos.	Benennung	Werkstoff
I.	Schlammfang	
1.	Äußeres Becken nach Typenstatik	Stahlbeton C35/45 nach DIN 1045-1
2.	Übergangsplatte bzw. Übergangsring	Stahlbeton C35/45 nach DIN 1045-1
3.	Schachtring/Schachthals/Auflagering nach DIN V 4034-1 Typ 2	Beton nach DIN 4281
4.	Einlaufteil	Edelstahl (1.4301 od. 1.4571)
5.	Gelenkige Anschlüsse, werksseitig in den monolithischen Betonguss integriert	Gelenkstücke nach EN 295 mit folgendem Nenndurchmesser: für NS 3 – 10: DN 150 für NS 15 u. 20: DN 200 für NS 30: DN 250 für NS 40: DN 300
6.	Ringdeckel	Beton nach DIN 4281
7.	Schachtabdeckung	GG nach EN 124 u. Beton
II.	Koaleszenzabscheider	
8.	Ablaufsockel	HDPE od. Edelstahl (1.4301 od. 1.4571)
9.	Ablaufrohr	Edelstahl (1.4301 od. 1.4571)
10.	Verschlussklappe u. –gestänge	HDPE od. Edelstahl (1.4301 od. 1.4571)
11.	Schwimmer	HDPE od. Edelstahl (1.4301 od. 1.4571)
11a.	Schwimmerführung mit Lochblech	Edelstahl (1.4301 od. 1.4571) Schlitzbreite \geq 15 mm
12.	Koaleszenzfilter Probenahmeverrichtung (wahlweise) Auslieferung mit oder ohne Probenahmeverrichtung möglich	Polyurethan-Schaum mit offener Porenstruktur
13.	Probenahmeverrichtung Variante 1 (wahlweise) Alternativ (nicht dargestellt): Probenahmeschlauch	HDPE od. Edelstahl (1.4301 od. 1.4571) Flexibler, ölbeständiger Schlauch
14.	Probenahmeverrichtung Variante 2, DIN 1999-100-konform (wahlweise)	Edelstahl (1.4301 od. 1.4571)



Als Überbau sind zentrische und exzentrische Konen sowie flache Abdeckungen möglich. Die Niveaueinpassung erfolgt durch zusätzliche Schacht- bzw. Auflageringe.

Abscheidern ohne die Probenahmeverrichtung Variante 2 ist ein Probenahmeschacht nach DIN 1999-100 nachzuschalten.

Beschichtungssystem

Leichtflüssigkeitsbeständige Innenbeschichtung mit erfolgreicher Herstellerprüfung gemäß EN 858-1, einschließlich Nachweis für Eignung für Biodiesel bis 100%.

wahlweise mit PE-HD-Innenauskleidung

HDPE-Material mit bauaufsichtlicher Zulassung geeignet als Auskleidungssystem

Beschreibung der Koaleszenzeinrichtung

Die Koaleszenzeinrichtung besteht aus einem Edelstahlzylinder mit zylinderringförmiger PU-Kunststoff-Patrone.

Sie ist in einem Metallschieber angeordnet und über ein Gestänge jederzeit erreichbar und heraushebbar.

Durch Koaleszenzvorgänge entsteht kein Materialverbrauch. Vor längerer UV-Bestrahlung ist die Koaleszenzeinrichtung zu schützen.

Wartungsanleitung der Koaleszenzeinrichtung

Die erforderlichen Reinigungsintervalle für die Koaleszenzeinrichtung ergeben sich aus der Betriebserfahrung. Sie sind u. a. abhängig vom Schlammanfall und -zusammensetzung im Abwasser.

Sollte bei der visuellen Kontrolle eine starke Verschmutzung festgestellt werden, ist folgendes zu tun:

1. Schachtabdeckung öffnen.
2. Abscheiderinhalt gemäß den gesetzlichen Bestimmungen entleeren/entsorgen.
3. Die Koaleszenzeinrichtung an der Schiebesicherung herausnehmen. Bei geringen Verschmutzungen über der Einstiegsöffnung des Behälters mit Frischwasser unter starkem Druck reinigen. Bei groben Verschmutzungen auf dem Waschplatz o. ä. mit Frischwasser unter starkem Druck (bitte beachten: dieses Waschwasser dem Abscheider wieder zuführen, um das Öl wieder zu sammeln).

Anlage 4

zur allgemeinen bauaufsichtlichen

Zulassung Nr. Z-54.3-399

vom 25. August 2010

4. Die Koaleszenzeinrichtung in die Schiebesicherung einstecken.
5. Den Abscheider befüllen (am Zulauf zum Becken), dabei den selbsttätigen Abschluss (Schwimmer) nach oben ziehen, bis das Wasser überläuft in den Ablauf; sodann den selbsttätigen Abschluss (Schwimmer) loslassen.
6. Schachtabdeckungen auflegen.
7. Die Abscheideranlage ist nun wieder betriebsbereit.

Zugänglichkeit des Abscheiders

1. Im entleerten Zustand: Der Abscheider ist begehbar. Zu- und Ablaufbereich sind dadurch zugänglich. Gegebenenfalls ist eine Entnahme der Koaleszenzeinrichtung nötig. Eine Abdichtung der Anlage für die Durchführung einer Dichtheitsprüfung im Rahmen einer Generalinspektion ist möglich. Hierzu ist das Einlaufteil mit einer Revisionsöffnung ausgestattet. Ablaufseitig wird die Anlage über den Zulauf des Probenahmeschachts abgedichtet.
2. Im Betriebszustand: durch die Einstiegsöffnungen des Abscheiders ist die Zugänglichkeit der Koaleszenzeinrichtung und des selbsttätigen Abschlusses gewährleistet. Öl- und Schlammstichtickenmessungen lassen sich problemlos durchführen. Beobachtungen des Wasserspiegels sind entweder direkt möglich, oder über eine Spiegelumlenkung (bei Abscheidern mit nur einer Einstiegsöffnung).
3. Gegebenenfalls Einsatz von Schachtabdeckungen mit 800 mm lichter Weite um Bestimmungen der DIN EN 476 einzuhalten.

Probenahmeschacht

Der Probenahmeschacht ist für das Entnehmen von Ablaufproben des Koaleszenzabscheiders zugänglich. Das Einsteigen kann bei befüllter Abscheideranlage erfolgen. Es sind hierbei die einschlägigen Bestimmungen für das Einsteigen in Schächte zu beachten!

Detail „integrierte Probenahmeverrichtung, Variante 1“

entspr. Pos. 13

Die Probenahmeverrichtung besteht aus:

1. Probenahmerohrschacht
2. Deckel des Probenahmerohrschachts
3. Probenahmebecher = Probenahmegefäß; der Probenahmebecher kann bei Bedarf zur Entnahme vom Ablaufwasserproben in den Probenahmerohrschacht eingeführt werden bis in die Tiefe des fließenden Ablaufwassers; der Probenahmebecher kann aber auch mit dem Gestänge dauernd in der Koaleszenzabscheideranlage installiert werden.
4. Der Deckel des Probenahmerohrschachts ist geruchsdicht auszuführen.

Alternative (nicht dargestellt)

Die Probenahmeverrichtung besteht aus:

1. flexibler, ölbeständiger Probenahmeschlauch
2. Schnellkupplung mit Blindkappe

Bei Bedarf kann über den Probenahmeschlauch mittels einer Handpumpe eine Wasserprobe aus dem gereinigten Ablaufwasser gezogen werden.

Detail „integrierte Probenahmeverrichtung, Variante 2“

Alternative entspr. Pos 14

Die Probenahmeverrichtung in der Variante 2 erfüllt die Anforderungen der DIN 1999-100.



Anlage 5
zur allgemeinen bauaufsichtlichen
Zulassung Nr. Z-54.3-399
vom 25. August 2010

Selbsttätiger Abschluss
Schwimmer mit Ventilteller und Ventilsitz

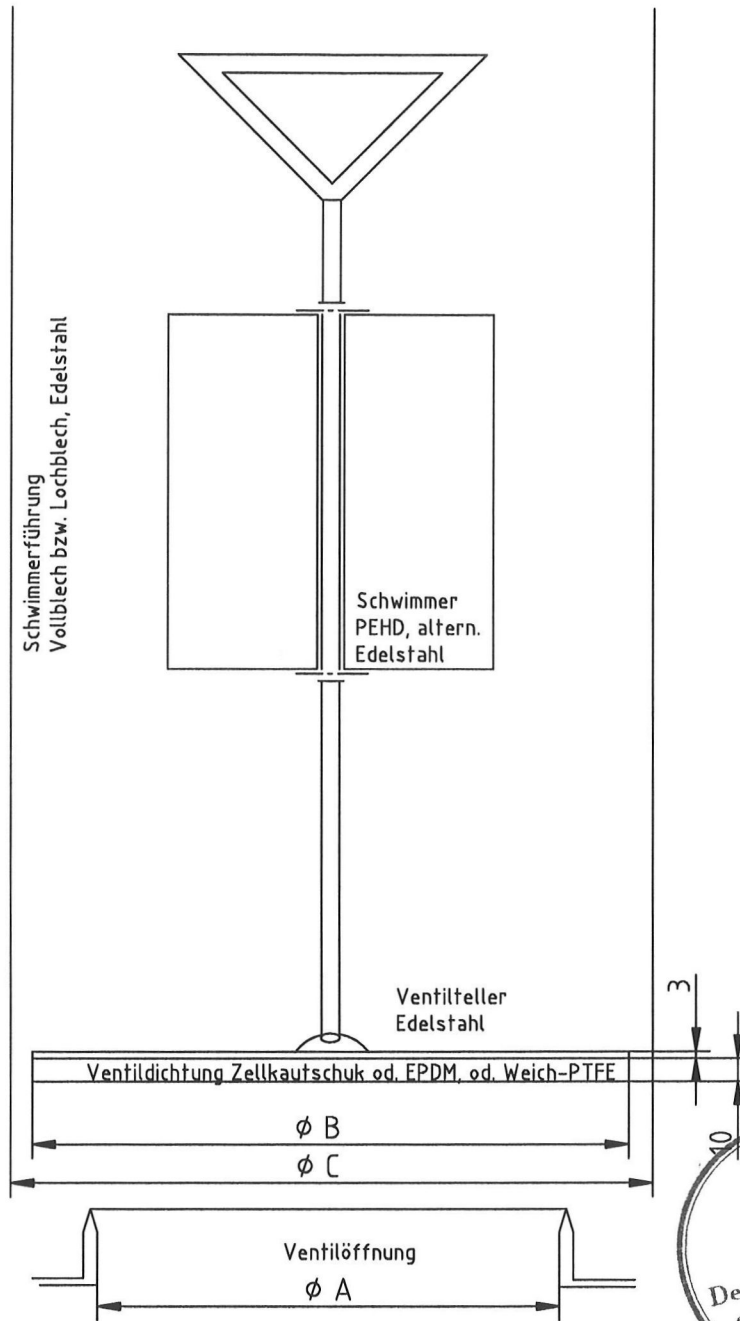

zum Anlagentyp mit NS ...	Behälter \varnothing (mm)	A (mm)	B (mm)	C (mm)
3	1200	150	240	250
3-10	1500	150	240	250
3-10	2000	150	240	250
15-20	2000	200	240	250
30	2500	250	275	290
40	2500	300	335	350

BENE
Separa

BENE
Environmental Technologies
GmbH
Hauptstraße 61
77855 Achern
Tel.: 0 78 41 / 20 45 0
Fax.: 0 78 41 / 20 45 100

Abscheideranlage mit
Koaleszenzeinrichtung

Anlage 6

zur allgemeinen bauaufsichtlichen
Zulassung Nr. Z-54.3-399

vom 25. August 2010