

Allgemeine bauaufsichtliche Zulassung

Zulassungsstelle für Bauprodukte und Bauarten
Bautechnisches Prüfamts

Eine vom Bund und den Ländern
gemeinsam getragene Anstalt des öffentlichen Rechts

Mitglied der EOTA, der UEAtc und der WFTAO

Datum:

20.05.2011

Geschäftszeichen:

III 36-1.6.20-93/09

Zulassungsnummer:

Z-6.20-2130

Geltungsdauer

vom: **20. Mai 2011**

bis: **20. Mai 2016**

Antragsteller:

Jansen Entwicklung GmbH & Co. KG

Am Wattberg 51

26903 Surwold

Zulassungsgegenstand:

T 90-1-FSA "Orpheus" bzw. T 90-1-RS-FSA "Orpheus" bzw.

T 90-2-FSA "Orpheus" bzw. T 90-2-RS-FSA "Orpheus"



Der oben genannte Zulassungsgegenstand wird hiermit allgemein bauaufsichtlich zugelassen.
Diese allgemeine bauaufsichtliche Zulassung umfasst neun Seiten und sechs Anlagen.

DIBt

I ALLGEMEINE BESTIMMUNGEN

- 1 Mit der allgemeinen bauaufsichtlichen Zulassung ist die Verwendbarkeit bzw. Anwendbarkeit des Zulassungsgegenstandes im Sinne der Landesbauordnungen nachgewiesen.
- 2 Sofern in der allgemeinen bauaufsichtlichen Zulassung Anforderungen an die besondere Sachkunde und Erfahrung der mit der Herstellung von Bauprodukten und Bauarten betrauten Personen nach den § 17 Abs. 5 Musterbauordnung entsprechenden Länderregelungen gestellt werden, ist zu beachten, dass diese Sachkunde und Erfahrung auch durch gleichwertige Nachweise anderer Mitgliedstaaten der Europäischen Union belegt werden kann. Dies gilt ggf. auch für im Rahmen des Abkommens über den Europäischen Wirtschaftsraum (EWR) oder anderer bilateraler Abkommen vorgelegte gleichwertige Nachweise.
- 3 Die allgemeine bauaufsichtliche Zulassung ersetzt nicht die für die Durchführung von Bauvorhaben gesetzlich vorgeschriebenen Genehmigungen, Zustimmungen und Bescheinigungen.
- 4 Die allgemeine bauaufsichtliche Zulassung wird unbeschadet der Rechte Dritter, insbesondere privater Schutzrechte, erteilt.
- 5 Hersteller und Vertreiber des Zulassungsgegenstandes haben, unbeschadet weiter gehender Regelungen in den "Besonderen Bestimmungen", dem Verwender bzw. Anwender des Zulassungsgegenstandes Kopien der allgemeinen bauaufsichtlichen Zulassung zur Verfügung zu stellen und darauf hinzuweisen, dass die allgemeine bauaufsichtliche Zulassung an der Verwendungsstelle vorliegen muss. Auf Anforderung sind den beteiligten Behörden Kopien der allgemeinen bauaufsichtlichen Zulassung zur Verfügung zu stellen.
- 6 Die allgemeine bauaufsichtliche Zulassung darf nur vollständig vervielfältigt werden. Eine auszugsweise Veröffentlichung bedarf der Zustimmung des Deutschen Instituts für Bautechnik. Texte und Zeichnungen von Werbeschriften dürfen der allgemeinen bauaufsichtlichen Zulassung nicht widersprechen. Übersetzungen der allgemeinen bauaufsichtlichen Zulassung müssen den Hinweis "Vom Deutschen Institut für Bautechnik nicht geprüfte Übersetzung der deutschen Originalfassung" enthalten.
- 7 Die allgemeine bauaufsichtliche Zulassung wird widerruflich erteilt. Die Bestimmungen der allgemeinen bauaufsichtlichen Zulassung können nachträglich ergänzt und geändert werden, insbesondere, wenn neue technische Erkenntnisse dies erfordern.



II BESONDERE BESTIMMUNGEN

1 Zulassungsgegenstand und Anwendungsbereich

1.1 Zulassungsgegenstand

1.1.1 Zulassungsgegenstand ist der Feuerschutzabschluss "Orpheus" als einblättrige bzw. zwei-blättrige Konstruktion (Stahl-Schiebeblatt-Abschlüsse).

Je Schiebeblatt darf ggf. eine Schlupftür - mit oder ohne Schwelle - angeordnet werden.

Der jeweilige Zulassungsgegenstand erfüllt die Anforderungen

- a) an einen Feuerschutzabschluss der Feuerwiderstandsklasse T 90 nach DIN 4102-5¹ und ist damit im bauaufsichtlichen Sinne verwendbar als feuerbeständiger und selbst-schließender Abschluss (siehe Abschnitte 2.1.1), oder
- b) an einen Feuerschutzabschluss der Feuerwiderstandsklasse T 90 nach DIN 4102-5¹ sowie an einen Rauchschutzabschluss nach DIN 18095-1² und ist damit im bauaufsicht-lichen Sinne verwendbar als feuerbeständiger, rauchdichter und selbstschließender Abschluss (siehe Abschnitte 2.1.1 und 2.1.2).

Der jeweilige Zulassungsgegenstand wird im Folgenden Feuerschutzabschluss genannt.

1.1.2 Der Feuerschutzabschluss besteht im Wesentlichen aus dem Schiebeblatt/den Schiebe-blättern, den Zubehörteilen sowie den Dichtungen, ggf. der Schlupftür und ggf. der/den so genannten Seitenklappe(n) und/oder der so genannten Sturzklappe (siehe Anlage 1).

Der Feuerschutzabschluss muss mit einer Schließgeschwindigkeitsregelung und einem Endlagendämpfer sowie ggf. mit einer Feststellanlage ausgestattet sein.

1.1.3 Die Schlupftür besteht im Wesentlichen aus dem Drehflügel und der im Schiebeblatt befestigten Zarge sowie den Zubehörteilen (siehe Anlage 1).

1.1.4 Der Feuerschutzabschluss wird im Wesentlichen unter Verwendung von speziellen Stahl-blechen und Brandschutzeinlagen hergestellt. Das Schiebeblatt/Die Schiebeblätter und die Schlupftür dürfen mit Glasausschnitten ausgeführt werden.

Einzelheiten zum konstruktiven Aufbau des Feuerschutzabschlusses, insbesondere Details zu Abmessungen, Werkstoffen und Ausführungsvarianten sowie erforderlichen Zubehör-teilen, sind beim Deutschen Institut für Bautechnik hinterlegt (Dokument A³).

Darüber hinaus sind Änderungen nur zulässig, wenn sie die nachstehend aufgeführten Eigenschaften des Feuerschutzabschlusses nicht wesentlich beeinflussen (Anlage 5/siehe Abschnitt 2.1.3).

1.2 Anwendungsbereich

1.2.1 Feuerschutzabschlüsse nach dieser allgemeinen bauaufsichtlichen Zulassung dienen nach Maßgabe bauordnungsrechtlicher Vorschriften zum Verschließen von Öffnungen in mindes-tens feuerbeständigen inneren Wänden (siehe Abschnitt 1.2.2). Dabei ist zu beachten, dass der Feuerschutzabschluss aufgrund seiner Bauart (Schiebeblatt-Abschluss) nicht in Flucht-richtung öffnet.

Der Feuerschutzabschluss darf nur in Wände/an Bauteile gemäß Abschnitt 3.1 eingebaut/angeschlossen werden.

¹ DIN 4102-5:1977-09 Brandverhalten von Baustoffen und Bauteilen; Feuerschutzabschlüsse, Abschlüsse in Fahrschachtwänden und gegen Feuer widerstandsfähige Verglasungen; Begriffe, Anforderungen und Prüfungen

² DIN 18095-1:1988-10 Türen; Rauchschutztüren; Begriffe und Anforderungen

³ Der Antragsteller/Hersteller hat das Dokument der zuständigen Bauaufsichtsbehörde auf Verlangen vorzulegen und - soweit es für die Fremdüberwachung benötigt wird - den dafür zuständigen Stellen zur Verfügung zu stellen.

Einzelheiten zum Einbau des Feuerschutzabschlusses sind beim Deutschen Institut für Bautechnik hinterlegt (Dokument B^{3,4}) und in der Einbauanleitung gemäß Abschnitt 2.2.3 angegeben.

Sofern die Ausführung des Feuerschutzabschlusses nach Abschnitt 3.3 mit der/den so genannten Seitenklappe(n) und/oder der Sturzklappe erfolgt, muss eine Feststellanlage gemäß der allgemeinen bauaufsichtlichen Zulassung Nr. Z-6.5-1725 oder Z-6.5-2003 verwendet werden.

- 1.2.2 Der Feuerschutzabschluss ist in brandschutztechnischer Hinsicht zur Verwendung in inneren Wänden/an Bauteilen im Innenbereich nachgewiesen. Nachweise zum Wärme- und/oder Schallschutz, sowie weitere Nachweise der Gebrauchstauglichkeit und Dauerhaftigkeit sind mit dieser allgemeinen bauaufsichtlichen Zulassung nicht erbracht, sondern ggf. für den speziellen Verwendungsfall – unter Berücksichtigung der Bestimmungen dieser allgemeinen bauaufsichtlichen Zulassung – zu führen.

2 Bestimmungen für das Bauprodukt

2.1 Eigenschaften

2.1.1 Feuerwiderstand und Dauerfunktion

Die Feuerwiderstandsklasse, in Verbindung mit der Eigenschaft "selbstschließend", wurde nach DIN 4102-5¹ (unter Berücksichtigung von Ergebnissen aus Prüfungen nach DIN EN 1634-1⁵) in Verbindung mit DIN 4102-18⁶ (unter Berücksichtigung von Ergebnissen aus Prüfungen nach DIN EN 1191⁷) bestimmt.⁸ Zum Nachweis der Dauerfunktion wurden der Feuerschutzabschluss 10.000 Prüfzyklen und die Schlupftür 200.000 Prüfzyklen unterzogen.

2.1.2 Rauchdichtheit

Die Rauchdichtheit wurde nach DIN EN 1634-3⁹ (in Verbindung mit DIN 18095-3¹⁰) bestimmt.⁸ Der Feuerschutzabschluss nach Abschnitt 1.1.1 b) muss zwischen dem Schiebeblatt und den Wandanschlussprofilen mit einer mindestens dreiseitig umlaufenden, dauerelastischen Dichtung¹¹ in Verbindung mit einer Bodendichtung ausgeführt werden.

Im Mittelstoß von zweiblättrigen Feuerschutzabschlüssen muss zusätzlich eine dauerelastische Dichtung¹¹ angeordnet sein.

2.1.3 Zulässige Änderungen und Ergänzungen

An bereits hergestellten Feuerschutzabschlüssen sind nach dieser allgemeinen bauaufsichtlichen Zulassung – ohne weitere Nachweise – die in der Anlage 5 aufgelisteten Änderungen und Ergänzungen möglich.

2.2 Herstellung und Kennzeichnung

2.2.1 Herstellung des Feuerschutzabschlusses

Bei der Herstellung des Feuerschutzabschlusses sind die Bestimmungen von Abschnitt 1.1 und Dokument A³ einzuhalten. Die Bestandteile, wie Zubehörteile, Brandschutzeinlagen u.a., dürfen verwendet werden, wenn ihre Verwendbarkeit durch eine Norm, ein allgemeines

⁴ Das Dokument B ist Bestandteil der Einbauanleitung

⁵ DIN EN 1634-1:2000-03 Feuerwiderstandsprüfungen für Tür- und Abschlusseinrichtungen; Teil 1: Feuerschutzabschlüsse

⁶ DIN 4102-18:1991-03 Brandverhalten von Baustoffen und Bauteilen; Feuerschutzabschlüsse, Nachweis der Eigenschaft "selbstschließend" (Dauerfunktionsprüfung)

⁷ DIN EN 1191:2000-08 Fenster und Türen - Dauerfunktion - Prüfverfahren

⁸ Gutachten, die eine Übereinstimmung mit den gemäß Prüfnormen zu erwartenden Ergebnissen bescheinigen, wurden für die Bewertung der Eigenschaften des Feuerschutzabschlusses ebenfalls berücksichtigt.

⁹ DIN 1634-3:2005-01 Feuerwiderstandsprüfungen für Tür- und Abschlusseinrichtungen; Teil 3: Rauchschutzabschlüsse

¹⁰ DIN 18095-3:1999-06 Rauchschutzabschlüsse – Teil 2: Anwendung von Prüfergebnissen

¹¹ Die Materialangaben sind beim Deutschen Institut für Bautechnik hinterlegt.

bauaufsichtliches Prüfzeugnis, eine allgemeine bauaufsichtliche Zulassung bzw. eine europäische technische Zulassung oder im Zulassungsverfahren für einen Feuerschutzabschluss nach dieser allgemeinen bauaufsichtlichen Zulassung nachgewiesen wurde.

2.2.2 Kennzeichnung

Der Feuerschutzabschluss muss vom Hersteller mit dem Übereinstimmungszeichen (Ü-Zeichen) nach den Übereinstimmungszeichen-Verordnungen der Länder gekennzeichnet werden. Die Kennzeichnung darf nur erfolgen, wenn die Voraussetzungen nach Abschnitt 2.3 erfüllt sind.

Die Kennzeichnung des Feuerschutzabschlusses muss durch ein Schild aus Stahlblech erfolgen, das folgende Angaben - dauerhaft lesbar - enthalten muss:

- T-90-1-FSA "Orpheus"¹² bzw. T-90-1-RS-FSA "Orpheus"¹² bzw. T-90-2-FSA "Orpheus"¹² bzw. T-90-2-RS-FSA "Orpheus"¹²
- Übereinstimmungszeichen (Ü-Zeichen) mit
 - Name des Herstellers
 - Zulassungsnummer: Z-6.20-2130
 - Bildzeichen oder Bezeichnung der Zertifizierungsstelle
- Herstellwerk:¹²
- Herstellungsjahr:¹²

Das Schild muss dauerhaft befestigt werden (Lage des Schildes siehe Anlage 1).

Wahlweise dürfen diese Angaben an gleicher Stelle eingeprägt werden.

2.2.3 Einbauanleitung

Jeder Feuerschutzabschluss ist mit einer schriftlichen Einbauanleitung auszuliefern, die der Antragsteller/Hersteller in Übereinstimmung mit dieser allgemeinen bauaufsichtlichen Zulassung erstellt und die mindestens die für den jeweiligen Feuerschutzabschluss relevanten Teile des Dokumentes B^{3,4} bei Berücksichtigung der jeweiligen Einbausituation sowie folgende Angaben enthalten muss:

- Angaben für den Einbau des Feuerschutzabschlusses (z. B. angrenzende Wände/Bauteile, zulässige Befestigungsmittel, Befestigungsabstände, Fugenausbildung),
- Hinweise auf zulässige Ausführungsvarianten und Zubehörteile,
- Anweisungen zum ggf. notwendigen Zusammenbau (Scheiben, Dichtungen),
- Hinweise bezüglich der Verwendung einer Feststellanlage,
- Hinweise zu Schweißarbeiten an der Konstruktion des Feuerschutzabschlusses,
- Anweisungen zu den Dämpfungseinrichtungen für den Schiebeblatt-Abschluss,
- Hinweise auf die Einstellung der Schließgeschwindigkeit des Feuerschutzabschlusses,
- Hinweise auf die Türschließereinstellung für die ggf. vorhandene Schlupftür,
- Angaben zur Montage der ggf. vorhandenen Seitenklappen(n) und/oder Sturzklappe.

2.3 Übereinstimmungsnachweis für den Feuerschutzabschluss

2.3.1 Allgemeines

2.3.1.1 Bestandteile, wie Zubehörteile, Brandschutzeinlagen u.a., dürfen zur Herstellung des Feuerschutzabschlusses nur verwendet werden, wenn für sie der im jeweiligen Verwendbarkeitsnachweis geforderte Übereinstimmungsnachweis vorliegt.

¹² Die Angaben müssen jeweils in unmittelbarer Nähe zu dem Buchstaben Ü angebracht werden.

Allgemeine bauaufsichtliche Zulassung

Nr. Z-6.20-2130

Seite 6 von 9 | 20. Mai 2011

2.3.1.2 Für Bestandteile, die die vorgenannten Eigenschaften des Feuerschutzabschlusses wesentlich beeinflussen und deren Verwendbarkeit im Zulassungsverfahren für diesen Feuerschutzabschluss geregelt wurde, ist die Übereinstimmung mit den Bestimmungen dieser allgemeinen bauaufsichtlichen Zulassung nachzuweisen, z. B. durch eine Werksbescheinigung "2.1" nach DIN EN 10204¹³.

2.3.1.3 Die Bestätigung der Übereinstimmung des Feuerschutzabschlusses mit den Bestimmungen dieser allgemeinen bauaufsichtlichen Zulassung muss für jedes Herstellwerk mit einem Übereinstimmungszertifikat auf der Grundlage einer werkseigenen Produktionskontrolle und einer regelmäßigen Fremdüberwachung einschließlich einer Erstprüfung des Feuerschutzabschlusses nach Maßgabe der folgenden Bestimmungen erfolgen.

2.3.1.4 Für die Erteilung des Übereinstimmungszertifikats und für die Fremdüberwachung einschließlich der dabei durchzuführenden Produktprüfungen hat der Hersteller des Feuerschutzabschlusses eine hierfür anerkannte Zertifizierungsstelle sowie eine hierfür anerkannte Überwachungsstelle einzuschalten.

Die Erklärung, dass ein Übereinstimmungszertifikat erteilt ist, hat der Hersteller durch Kennzeichnung der Bauprodukte mit dem Übereinstimmungszeichen (Ü-Zeichen) unter Hinweis auf den Verwendungszweck abzugeben.

Dem Deutschen Institut für Bautechnik ist von der Zertifizierungsstelle eine Kopie des von ihr erteilten Übereinstimmungszertifikats zur Kenntnis zu geben.

2.3.2 Werkseigene Produktionskontrolle

In jedem Herstellwerk des Feuerschutzabschlusses ist eine werkseigene Produktionskontrolle einzurichten und durchzuführen. Unter werkseigener Produktionskontrolle wird die vom Hersteller vorzunehmende kontinuierliche Überwachung der Produktion verstanden, mit der dieser sicherstellt, dass die von ihm hergestellten Bauprodukte den Bestimmungen dieser allgemeinen bauaufsichtlichen Zulassung sowie den Angaben im Dokument A³ entsprechen.

Die werkseigene Produktionskontrolle soll mindestens die nachfolgend genannten sowie die in Abstimmung mit der hierfür anerkannten Überwachungsstelle getroffenen Festlegungen hinsichtlich Art und Umfang der Kontrollen einschließen.

Die Ergebnisse der werkseigenen Produktionskontrolle sind aufzuzeichnen. Die Aufzeichnungen müssen mindestens folgende Angaben enthalten:

- Bezeichnung des Bauprodukts bzw. der Bestandteile,
- Art der Kontrolle oder Prüfung,
- Datum der Herstellung und der Prüfung des Bauprodukts bzw. der Bestandteile,
- Ergebnis der Kontrollen und Prüfungen und, soweit zutreffend, Vergleich mit den Anforderungen,
- Unterschrift des für die werkseigene Produktionskontrolle Verantwortlichen.

Die Aufzeichnungen sind mindestens fünf Jahre aufzubewahren und der für die Fremdüberwachung eingeschalteten Stelle vorzulegen.

Grundsätzlich ist jeder Feuerschutzabschluss auf Übereinstimmung mit den Bestimmungen dieser allgemeinen bauaufsichtlichen Zulassung einschließlich der dazu hinterlegten Dokumente A³ und B^{3,4} zu prüfen. Bei großen automatisierten Fertigungsserien ist diese Prüfung in Abstimmung mit der Überwachungsstelle - jedoch mindestens einmal an jedem Fertigungstag - durchzuführen.

¹³

DIN EN 10204:2005-01

Metallische Erzeugnisse – Arten von Prüfbescheinigungen



Bei ungenügendem Prüfergebnis sind vom Hersteller unverzüglich die erforderlichen Maßnahmen zur Abstellung des Mangels zu treffen. Feuerschutzabschlüsse, die den Anforderungen nicht entsprechen, sind so zu handhaben, dass Verwechslungen mit übereinstimmenden ausgeschlossen werden. Nach Abstellung des Mangels ist - soweit technisch möglich und zum Nachweis der Mängelbeseitigung erforderlich - die betreffende Prüfung unverzüglich zu wiederholen.

2.3.3 Fremdüberwachung

In jedem Herstellwerk des Feuerschutzabschlusses ist die werkseigene Produktionskontrolle durch eine Fremdüberwachung regelmäßig zu überprüfen, mindestens jedoch zweimal jährlich.

Im Rahmen der Erstprüfung des Feuerschutzabschlusses ist zu überprüfen, ob die Bestimmungen der Abschnitte 1.1 und 2.1 und des Dokumentes A³ dieser allgemeinen bauaufsichtlichen Zulassung für den Feuerschutzabschluss eingehalten sind. Weiterhin ist zu prüfen, ob eine Einbauanleitung gemäß Abschnitt 3.2 vorliegt und ob diese den Bestimmungen im Dokument B^{3,4} sowie in Abschnitt 3.2 entspricht.

Im Rahmen der Fremdüberwachung ist auch zu überprüfen, dass Baustoffe/Bauteile für den Feuerschutzabschluss nur verwendet werden, wenn für sie der jeweils geforderte Übereinstimmungsnachweis vorliegt.

Vorstehender Absatz gilt nicht für Bestandteile, wie Zubehörteile, Brandschutzeinlagen u.a., deren Verwendbarkeit im Zulassungsverfahren für diesen Feuerschutzabschluss geregelt wurde. Diese sind im Rahmen der Fremdüberwachung der Herstellung der Feuerschutzabschlüsse in jedem Herstellwerk zu überprüfen. Sie müssen bezüglich ihres konstruktiven Aufbaus und ihrer Eigenschaften den Bauprodukten entsprechen, die bei den Zulassungsprüfungen verwendet wurden³.

Die Ergebnisse der Zertifizierung und Fremdüberwachung sind mindestens fünf Jahre aufzubewahren. Sie sind von der Zertifizierungsstelle bzw. der Überwachungsstelle dem Deutschen Institut für Bautechnik und der zuständigen Bauaufsichtsbehörde auf Verlangen vorzulegen.

3 Bestimmungen für den Einbau

3.1 Allgemeines

Der Feuerschutzabschluss darf nur in Wände eingebaut werden bzw. an Bauteile anschließen, die den Bestimmungen der Anlagen 2 bis 4 entsprechen. Im Übrigen gelten die Bestimmungen der Einbauanleitung (siehe Abschnitt 2.2.3).

Beim Einbau des Feuerschutzabschlusses bleiben die Nachweise der Standsicherheit und Gebrauchstauglichkeit der angrenzenden Wände und Bauteile davon unberührt.

Der Boden im Bereich des Feuerschutzabschlusses muss nichtbrennbar¹⁴ sein.

3.2 Feststellanlagen

Der Feuerschutzabschluss muss mit einer für den Abschluss geeigneten Feststellanlage ausgeführt werden, deren Verwendbarkeit durch eine allgemeine bauaufsichtliche Zulassung nachgewiesen ist.

Feuerschutzabschlüsse, die in Verbindung mit so genannten Seiten- und/oder Sturzklappen ausgeführt sind, müssen mit einer Feststellanlage gemäß der allgemeinen bauaufsichtlichen Zulassung Nr. Z-6.5-1725 oder Z-6.5-2003 ausgestattet sein.

Die Feststellanlage muss die zeitliche Abfolge des Öffnungsvorgangs der so genannten Seitenklappe(n) und/oder Sturzklappe und das nachfolgende Schließen des Schieblattes/der Schieblätter sicherstellen.

¹⁴ Zuordnung der klassifizierten Eigenschaften des Brandverhaltens zu den bauaufsichtlichen Anforderungen gemäß Bauregelliste A Teil 1, Anlagen 0.2.1 oder 0.2.2, veröffentlicht in den "DIBt Mitteilungen" Sonderheft Nr. 39.

Werden vom Hersteller des Feuerschutzabschlusses bereits Teile einer Feststallanlage eingebaut, müssen diese Teile den Bestimmungen der allgemeinen bauaufsichtlichen Zulassung der vorgesehenen Feststallanlage entsprechen.

3.3 Ausführung des Feuerschutzabschlusses in Verbindung mit Seitenklappe(n) und/oder Sturzklappe

Wird ein ständig offen gehaltener Feuerschutzabschluss, eingebaut in Wände gemäß Anlagen 2 bis 4, mit einer Vorsatzwand (sogenannte Nischenwand) ausgeführt, so darf der Feuerschutzabschluss zur Abdeckung der seitlichen Nischenöffnungen in Verbindung mit der/den so genannten Seitenklappe(n) und/oder der Sturzklappe ausgeführt werden (siehe Abschnitt 3.2).

4 Bestimmungen für die Nutzung und Wartung (Nutzungssicherheit)

4.1 Allgemeines

Die Brandschutzwirkung der Feuerschutzabschlüsse ist auf die Dauer nur sichergestellt, wenn diese stets in ordnungsgemäßem Zustand gehalten werden (z. B. keine mechanische Beschädigung; keine Verschmutzung; Instandhaltung).

Auf beiden Seiten des Feuerschutzabschlusses sind im geöffneten Zustand sichtbare Hinweise anzubringen, dass das Abstellen von Gegenständen und der Aufenthalt von Personen innerhalb der Toröffnung verboten sind.

4.2 Nutzungssicherheit

Ein einmal eingeleiteter Schließvorgang darf nur zum Zwecke des Personenschutzes unterbrochen werden können. Der Schließvorgang muss sich nach Freiwerden des Schließbereichs selbstständig fortsetzen.

Weitergehende Anforderungen aufgrund anderer Vorschriften, insbesondere des Unfall- und Arbeitsschutzes, bleiben unberührt.

Durch geeignete Vorkehrungen ist sicherzustellen, dass der Feuerschutzabschluss im Falle eines Brandes oder bei Rauchentwicklung selbsttätig schließt.

Der Feuerschutzabschluss ist mit einer akustischen Warnanlage auszurüsten, die im Alarmfall das Schließen des Schiebeblattes/der Schiebeblätter nach Auslösen durch die Feststallanlage ankündigt.

Außer der selbsttätigen Auslösevorrichtung muss eine Möglichkeit für die Notauslösung von Hand gegeben sein.

4.3 Aufhängung des Schiebeblattes/der Schiebeblätter

Für die Verankerung der Führungsteile (Laufschiene, Ein- und Auslaufprofil, Umlenkrollen, usw.) und der Antriebseinheit dürfen nur die in der Einbauanleitung angegebenen Befestigungsarten verwendet werden.

4.4 Anforderungen an die Bauausführung

Der Feuerschutzabschluss ist unter Aufsicht des Herstellers oder eines von ihm beauftragten Sachkundigen einzubauen. Schweißarbeiten an der Aufhängung dürfen nur von geprüften Schweißern¹⁵ durchgeführt werden.

4.5 Wartung

4.5.1 Wartungsanleitung

Zu jedem Feuerschutzabschluss ist eine schriftliche Wartungsanleitung zu liefern.

¹⁵

DIN EN 287-1

Prüfung von Schweißern; Schmelzschweißen (jeweils geltende Ausgabe)

Aus der Wartungsanleitung muss ersichtlich sein, welche Arbeiten auszuführen sind, damit sichergestellt ist, dass der eingebaute Feuerschutzabschluss, ggf. in Verbindung mit der/den so genannten Seitenklappe(n) und/oder der Sturzklappe (siehe Abschnitt 3.3), auch nach längerer Nutzung seine Aufgabe erfüllt (z. B. Wartung von Verschleißteilen, Schließmitteln).

Bei Ausführung des Feuerschutzabschlusses nach Abschnitt 3.3 mit der/den so genannten Seitenklappe(n) und/oder der Sturzklappe ist im Rahmen der jährlichen Prüfung und Wartung der Feststallanlage, gemäß der allgemeinen bauaufsichtlichen Zulassung Nr. Z-6.5-1725 oder Z-6.5-2003, auch zu prüfen, dass die zeitliche Abfolge des Öffnungsvorgangs der Seitenklappen und das nachfolgende Schließen des Schiebetorblatts sichergestellt ist.

4.5.2 Überprüfung

Der Feuerschutzabschluss muss ständig betriebsfähig gehalten werden. Er muss mindestens einmal monatlich vom Betreiber in eigener Verantwortung auf Funktionsfähigkeit überprüft werden.

Die jährliche Prüfung und Wartung muss von einer Fachkraft oder einer hierfür ausgebildeten Person durchgeführt werden.

Der Hersteller des Feuerschutzabschlusses hat den Betreiber schriftlich über alle Forderungen zur turnusmäßigen Überprüfung zu unterrichten.

5 Übereinstimmungsbestätigung für den Einbau des Feuerschutzabschlusses

Der Unternehmer, der den Feuerschutzabschluss/die Feuerschutzabschlüsse eingebaut hat, muss für jedes Bauvorhaben eine Übereinstimmungsbestätigung ausstellen, mit der er bescheinigt, dass der Feuerschutzabschluss/die Feuerschutzabschlüsse hinsichtlich aller Einzelheiten fachgerecht und unter Einhaltung aller Bestimmungen der allgemeinen bauaufsichtlichen Zulassung Nr. Z-6.20-2130 vom ... (und ggf. der Bestimmungen der Änderungs- und Ergänzungsbescheide vom ...) sowie der Einbauanleitung, die der Antragsteller dieser Zulassung/Hersteller des Feuerschutzabschlusses bereit gestellt hat, eingebaut wurde(n).

Für diese Bestätigung ist das Muster nach Anlage 6 zugrunde zu legen. Diese Bestätigung ist dem Bauherrn zur ggf. erforderlichen Weiterleitung an die zuständige Bauaufsichtsbehörde auszuhändigen.

Maja Bolze
Referatsleiterin



1-flügelig

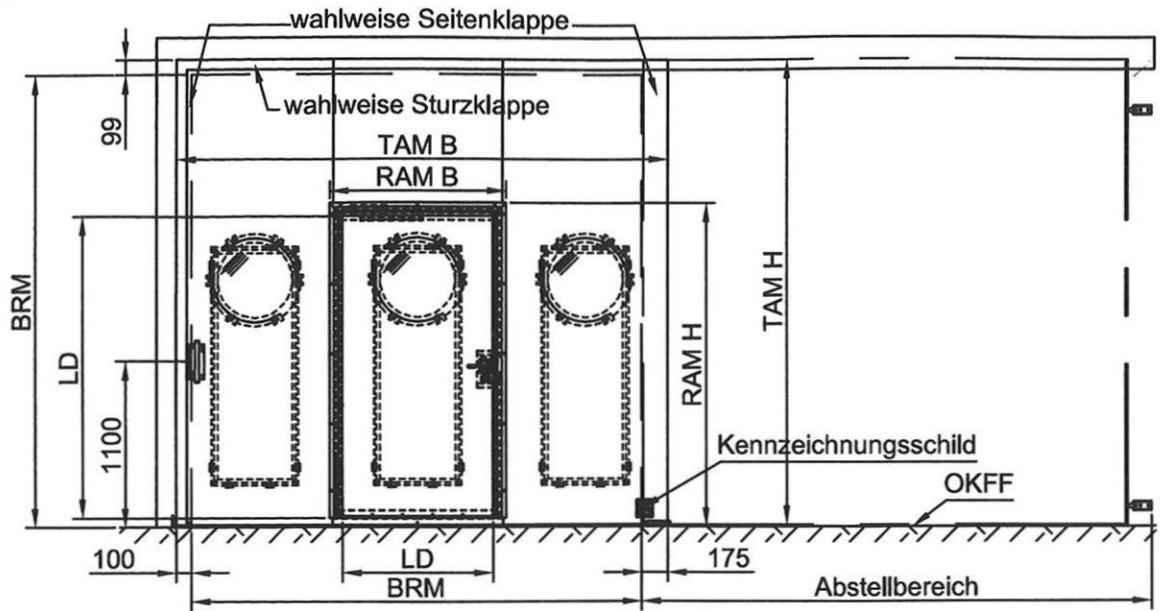

2-flügelig

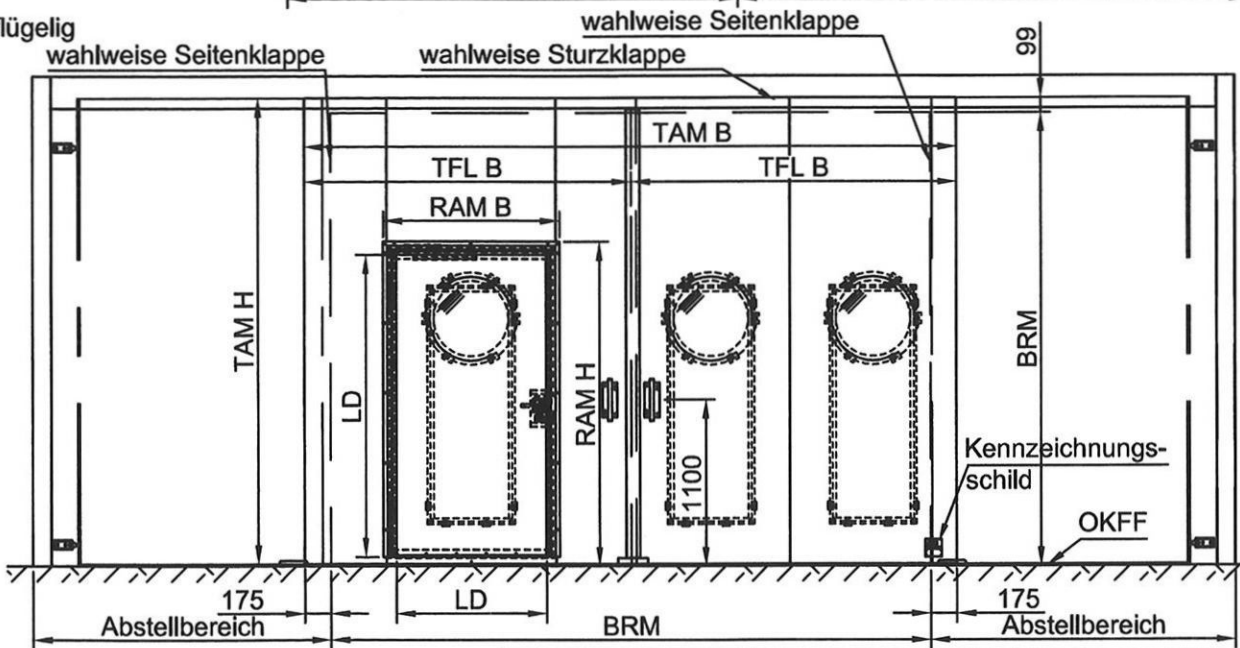

Sturzklappe

Seitenklappen
90° / 180°

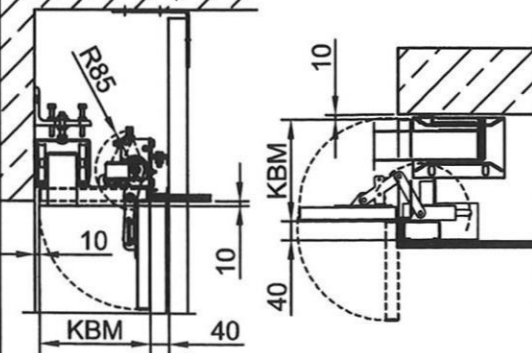

T90-1-RS-FSA "ORPHEUS" und T90-2-RS-FSA "ORPHEUS" immer mit 4-seitig umlaufender Dichtung ausführen und bei Wand- und Deckenanschluss versiegeln.

Abmessung Tor

FSA Tor	Baurichtmaß BRM Breite		Baurichtmaß BRM Höhe		Schiebetoraußenmaß TAM Breite		Schiebetoraußenmaß TAM Höhe	
	von	bis	von	bis	von	bis	von	bis
T90-1 ORPHEUS	1000	8500	2000	6000	1275	8775	2075	6099
T90-1 RS ORPHEUS	1000	7000	2000	4500	1275	7275	2075	4599
T90-2 ORPHEUS	2000	8500	2000	6000	2350	8850	2075	6099
T90-2 RS ORPHEUS	2000	7000	2000	4500	2350	7350	2075	4599

Abmessung eingebaute Schluftpür (wahlweise)

FSA Tür (mit und ohne Schwelle / mit und ohne Rauchschutz)	lichter Durchgang LD Breite		lichter Durchgang LD Höhe		Rahmenaußenmaß RAM Breite		Rahmenaußenmaß RAM Höhe	
	von	bis	von	bis	von	bis	von	bis
	525	1000	1700	2000	565	1240	1660	2010

Abmessung Nischenklappe (wahlweise)

Nischenklappe	Klappenbreite KBM		Klappenlänge	
	von	bis	von	bis
Einlauf/ Auslauf	210	500	1990	6000
Sturz	215	460	980	6000

alle Maße in mm

T90-1-FSA "ORPHEUS" bzw.
T90-1-RS-FSA "ORPHEUS" bzw.
T90-2-FSA "ORPHEUS" bzw.
T90-2-RS-FSA "ORPHEUS"

- Ansichten -

Anlage 1
zur Zulassung
Nr. Z-6.20-2130
vom 20.05.2011



Anlage 2

T90-1-FSA "ORPHEUS" bzw.
T90-1-RS-FSA "ORPHEUS" bzw.
T90-2-FSA "ORPHEUS" bzw.
T90-2-RS-FSA "ORPHEUS"

- Wände -

Die Eignung des Feuerschutzabschlusses nach dieser allgemeinen bauaufsichtlichen Zulassung zur Erfüllung der Anforderungen des Brandschutzes ist in Verbindung mit folgenden Wänden nachgewiesen.¹ Bei der Verwendung sind die bauordnungsrechtlichen Vorschriften zu beachten.

Wände	Mindestdicke [mm]
Wände aus Mauerwerk nach DIN 1053-1 ² , Steinfestigkeitsklasse mindestens 12, Normalmörtel der Mörtelgruppe \geq II	175
Wände aus Beton nach DIN 1045-1 ³ , Festigkeitsklasse mindestens C 12/15	140
Wände aus Porenbeton-Block- oder -Plansteinen nach DIN 4165-3 ⁴ , Festigkeitsklasse 4	240
Wände aus bewehrten - liegenden oder stehenden - Porenbetonplatten, sofern für diese eine allgemeine bauaufsichtliche Zulassung vorliegt, Festigkeitsklasse 4.4	200
Wände (Höhe \leq 5 m) - mindestens der Feuerwiderstandsklasse F 90, Benennung (Kurzbezeichnung) F 90-A - nach DIN 4102-4 ⁵ Tabelle 48 aus Gipskarton-Feuerschutzplatten in Verbindung mit Stahlhohlprofilen – mindestens 100 x 100 x 5 mm (bzw. gemäß statischen Erfordernissen) – mit einer mindestens 25 mm dicken beidseitigen (im Bereich der Toröffnung auch stirnseitigen) Beplankung aus nicht-brennbaren Gipskarton-Feuerschutzplatten (Baustoffklasse DIN 4102-A)	150
Montagewände (Höhe \leq 5 m) in Ständerbauweise mit beidseitiger Beplankung der Feuerwiderstandsklasse F 90, nachgewiesen durch allgemeines bauaufsichtliches Prüfzeugnis:	
- Nr. P-3310/563/07-MPA BS W112 / W113 / W142 / W152	Mindestdicke \geq 150 mm
- Nr. P-3157/4012-MPA BS W115	Mindestdicke \geq 155 mm
	W116
	W145
- Nr. P-3391/170/08-MPA BS W131	Mindestdicke \geq 166 mm
	W132
	W118
- Nr. P-3076/0669-MPA BS K234	Mindestdicke \geq 150 mm
- Nr. P-3202/2028-MPA BS W352 / W353	Mindestdicke \geq 150 mm



¹ Angaben und Details sind in Dokument B hinterlegt und Bestandteil der Einbauanleitung
² DIN 1053-1 Mauerwerk; Teil 1: Berechnung und Ausführung (jeweils geltende Ausgabe)
³ DIN 1045-1 Tragwerke aus Beton, Stahlbeton und Spannbeton; Teil 1: Bemessung und Konstruktion (jeweils geltende Ausgabe)
⁴ DIN 4165 Porenbeton-Blocksteine und Porenbeton-Plansteine (jeweils geltende Ausgabe)
⁵ DIN 4102-4:1994-03 Brandverhalten von Baustoffen und Bauteilen; Zusammenstellung und Anwendung klassifizierter Baustoffe, Bauteile und Sonderbauteile

Anlage 3

T90-1-FSA "ORPHEUS" bzw.
T90-1-RS-FSA "ORPHEUS" bzw.
T90-2-FSA "ORPHEUS" bzw.
T90-2-RS-FSA "ORPHEUS"

- Wände -

Die Eignung des Feuerschutzabschlusses nach dieser allgemeinen bauaufsichtlichen Zulassung zur Erfüllung der Anforderungen des Brandschutzes ist in Verbindung mit folgenden Wänden nachgewiesen.¹ Bei der Verwendung sind die bauordnungsrechtlichen Vorschriften zu beachten.

Wände		
Montagewände (Höhe ≤ 5 m) in Ständerbauweise mit beidseitiger Beplankung der Feuerwiderstandsklasse F 90, nachgewiesen durch allgemeines bauaufsichtliches Prüfzeugnis:		
- Nr. P-3956/1013-MPA BS	3.40.06 / 3.46.06 / 3.50.06	Mindestdicke ≥ 150 mm
	3.40.21	Mindestdicke ≥ 151 mm
	3.40.24	Mindestdicke ≥ 152 mm
	3.41.01 – 3.41.05 / 3.45.21 –	Mindestdicke ≥ 155 mm
	3.45.23 / 3.51.01 – 3.51.03	
	3.47.06	Mindestdicke ≥ 255 mm
	3.45.25	Mindestdicke ≥ 305 mm
- Nr. P-3213/2038-MPA BS	3.40.09	Mindestdicke ≥ 150 mm
- Nr. P-3701/7018-MPA BS	3.40.10 / 3.45.10	Mindestdicke ≥ 175 mm
- Nr. P-3020/0109-MPA BS	3.67.10	Mindestdicke ≥ 176 mm
	3.70.10	Mindestdicke ≥ 161 mm
- Nr. P-3700/7008-MPA BS	3.60.20	Mindestdicke ≥ 150 mm
- Nr. P-3704/7048-MPA BS	3.60.20	Mindestdicke ≥ 150 mm
- Nr. P-3696/6968-MPA BS	3.60.20	Mindestdicke ≥ 150 mm
- Nr. P-MPA-E-99-184	3.60.20	Mindestdicke ≥ 150 mm
- Nr. P-3854/1372-MPA BS	1 S 31 / 1 S 31 W / 1 S 32	Mindestdicke ≥ 150 mm
	1 S 34/1 / 1 S 34/2	Mindestdicke ≥ 180 mm
	1 S 36	Mindestdicke ≥ 280 mm
- Nr. P-3364/2549-MPA BS	1 S 33	Mindestdicke ≥ 136 mm
- Nr. P-3365/2559-MPA BS	1 S 35	Mindestdicke ≥ 170 mm
- Nr. P-3025/3165-MPA BS	1 S 41 H ₂ O / 1 S 42 H ₂ O	Mindestdicke ≥ 150 mm
- Nr. P-3358/2489-MPA BS	4 S 31	Mindestdicke ≥ 225 mm
	4 S 32	Mindestdicke ≥ 175 mm
- Nr. P-SAC 02/III-250	4 S 33	Mindestdicke ≥ 210 mm
	4 S 34 / 4 S 35	Mindestdicke ≥ 160 mm
- Nr. P-MPA-E-99-020	L 12	Mindestdicke ≥ 150 mm
	L 13 / L 14	Mindestdicke ≥ 155 mm
- Nr. P-MPA-E-99-021	L 12	Mindestdicke ≥ 150 mm
	L 13 / L 14	Mindestdicke ≥ 155 mm
- Nr. P-MPA-E-098-005	L 15	Mindestdicke ≥ 150 mm

Anlage 4

T90-1-FSA "ORPHEUS" bzw.
 T90-1-RS-FSA "ORPHEUS" bzw.
 T90-2-FSA "ORPHEUS" bzw.
 T90-2-RS-FSA "ORPHEUS"

- Wände und Bauteile -

Die Eignung des Feuerschutzabschlusses nach dieser allgemeinen bauaufsichtlichen Zulassung zur Erfüllung der Anforderungen des Brandschutzes ist in Verbindung mit folgenden Wänden/Bauteilen nachgewiesen.¹ Bei der Verwendung sind die bauordnungsrechtlichen Vorschriften zu beachten.

Wände und Bauteile		
Montagewände (Höhe ≤ 5 m) in Ständerbauweise mit beidseitiger Bepunktung der Feuerwiderstandsklasse F 90, nachgewiesen durch allgemeines bauaufsichtliches Prüfzeugnis:		
- Nr. P-3515/0519-MPA BS	L 16	Mindestdicke ≥ 150 mm
- Nr. P-3391/0890-MPA BS	L 18	Mindestdicke ≥ 161 mm
- Nr. P-3912/6000-MPA BS	150.70	Mindestdicke ≥ 130 mm
- Nr. P-MPA-E-98-099	450.70	Mindestdicke ≥ 130 mm
- Nr. P-MPA-E-99-047	450.81	Mindestdicke ≥ 140 mm
- Nr. P-3255/1469-MPA BS	450.90	Mindestdicke ≥ 147 mm
- Nr. P-3754/7548-MPA BS	450.91	Mindestdicke ≥ 131 mm
- Nr. P-3756/7568-MPA BS	450.92	Mindestdicke ≥ 138 mm
- Nr. P-3757/7578-MPA BS	450.93	Mindestdicke ≥ 131 mm
- Nr. P-3796/7968-MPA BS	450.95	Mindestdicke ≥ 142 mm
bekleidete Stahlstützen und/oder -träger mindestens der Feuerwiderstandsklasse F 90 – Benennung (Kurzbezeichnung) F 90-A – nach DIN 4102-4 ⁵		
bekleidete Stahlstützen und/oder -träger mindestens der Feuerwiderstandsklasse F 90 – Benennung (Kurzbezeichnung) F 90-A - nachgewiesen durch allgemeine bauaufsichtliche Prüfzeugnisse ¹		
- Nr. P 3459/883/07-MPA BS	nach statischem Nachweis	
- Nr. P-3175/4649-MPA BS	nach statischem Nachweis	
- Nr. P-3176/4659-MPA BS	nach statischem Nachweis	
- Nr. P-3891/1742-MPA BS	nach statischem Nachweis	
- Nr. P-3004/1293-MPA BS	nach statischem Nachweis	
- Nr. P-3115/2403-MPA BS	nach statischem Nachweis	
- Nr. P-3514/0509-MPA BS	nach statischem Nachweis	
- Nr. P-3186/4559-MPA BS	nach statischem Nachweis	
- Nr. P-3698/6989-MPA BS	nach statischem Nachweis	
- Nr. P-3185/4549-MPA BS	nach statischem Nachweis	
- Nr. P-3738/7388-MPA BS	nach statischem Nachweis	
- Nr. P-3193/4629-MPA BS	nach statischem Nachweis	
- Nr. P-3802/8029-MPA BS	nach statischem Nachweis	
- Nr. P-3548/0849-MPA BS	nach statischem Nachweis	



Anlage 5

T90-1-FSA "ORPHEUS" bzw.
T90-1-RS-FSA "ORPHEUS" bzw.
T90-2-FSA "ORPHEUS" bzw.
T90-2-RS-FSA "ORPHEUS"

- Zulässige Änderungen und Ergänzungen -

Die folgenden Änderungen und Ergänzungen dürfen - in Abstimmung mit dem Antragsteller der Zulassung - an bereits eingebauten Feuerschutzabschlüssen durchgeführt werden:

- o Anbringung von Kontakten, z. B. Magnetkontakte und Schließblechkontakte (Riegelkontakte) zur Verschlussüberwachung, sofern sie aufgesetzt oder in vorhandene Aussparungen eingesetzt werden können.
- o Führung von Kabeln auf dem Tür-/Torblatt (dies schließt eine Bohrung – $\varnothing \leq 10$ mm - von einer Tür-/Torblattkante oder -oberfläche in die Schlosstasche ein).
- o Austausch des Schlosses durch geeignetes, selbst verriegelndes Schloss mit Falle⁶, sofern dieses Schloss in die vorhandene Schlosstasche eingebaut werden kann und Veränderungen am Schließblech und am Türblatt nicht erforderlich werden. Anzahl und Lage der Verriegelungspunkte müssen eingehalten werden.
- o Anschrauben, Annieten oder Aufkleben von Hinweisschildern auf dem Tür-/Torblatt.
- o Anschrauben, Annieten oder Aufkleben von Streifen (etwa bis 250 mm Breite bzw. Höhe), angebracht bis maximal in Drückerhöhe, aus max. 1,5 mm Blech, z. B. Tritt- oder Kantenschutz auf dem Tür-/Torblatt.
- o Anbringung von Schutzstangen auf dem Tür-/Torblatt, sofern geeignete Befestigungspunkte vorhanden sind.
- o Aufkleben von Leisten aus Holz, Kunststoff, Aluminium, Stahl in jeder Form und Lage auf Glasscheiben.
- o Anbringung von Halteplatten für Haftmagnete von Feststellanlagen⁶ an den im Türblatt vorhandenen Befestigungspunkten.

Grundsätzlich gilt bei Rauchschutzeigenschaften, dass die Spalte und Anschlussfugen des Feuerschutzabschlusses dauerelastisch zu versiegeln sind. Alle Fugen des Feuerschutzabschlusses, der Zarge und der Einbauteile sind mit mindestens normalentflammbaren Baustoffen zu verschließen.



⁶ mit allgemeinem bauaufsichtlichem Verwendbarkeitsnachweis

T90-1-FSA "ORPHEUS" bzw.
T90-1-RS-FSA "ORPHEUS" bzw.
T90-2-FSA "ORPHEUS" bzw.
T90-2-RS-FSA "ORPHEUS"

Anlage 6

- Muster für eine Übereinstimmungsbestätigung -



Übereinstimmungsbestätigung

Name und Anschrift des Unternehmens, das den **Feuerschutzabschluss** / die **Feuerschutzabschlüsse** (Zulassungsgegenstand) eingebaut hat:.

.....
.....

Bauvorhaben:

.....
.....

Zeitraum des Einbaus
des Feuerschutzabschlusses / der Feuerschutzabschlüsse:

.....
.....

Hiermit wird bestätigt, dass der **Zulassungsgegenstand** /die **Zulassungsgegenstände** hinsichtlich aller Einzelheiten fachgerecht und unter Einhaltung aller Bestimmungen der allgemeinen bauaufsichtlichen Zulassung Nr.: Z-6.20-2130 des Deutschen Instituts für Bautechnik vom ... (und ggf. der Bestimmungen der Änderungs- und Ergänzungsbescheide vom ...) sowie der Einbauanleitung, die der Antragsteller dieser Zulassung/ Hersteller des Feuerschutzabschlusses bereit gestellt hat, eingebaut wurde(n).

.....
(Ort, Datum)

.....
(Firma/Unterschrift)

(Diese Bescheinigung ist dem Bauherrn zur ggf. erforderlichen Weitergabe an die zuständige Bauaufsichtsbehörde auszuhändigen.)