

Allgemeine bauaufsichtliche Zulassung

Zulassungsstelle für Bauprodukte und Bauarten

Bautechnisches Prüfamt

Eine vom Bund und den Ländern
gemeinsam getragene Anstalt des öffentlichen Rechts
Mitglied der EOTA, der UEAtc und der WFTAO

Datum:

16.05.2013

Geschäftszeichen:

II 27-1.40.21-3/13

Zulassungsnummer:

Z-40.21-363

Geltungsdauer

vom: **16. Mai 2013**

bis: **16. Mai 2018**

Antragsteller:

WERIT Kunststoffwerke
W. Schneider GmbH & Co. KG
Kölner Straße 59a
57610 Altenkirchen

Zulassungsgegenstand:

Behälter-Kombination aus Polyethylen (PE-HD)
750 l, 1000 l und 1500 l
Typ: WST "TECHNO 753 E/ 1002 E/ 1003 E/ 1503 E"
Behältersystem

Der oben genannte Zulassungsgegenstand wird hiermit allgemein bauaufsichtlich zugelassen.
Diese allgemeine bauaufsichtliche Zulassung umfasst elf Seiten und fünf Anlagen mit 16 Seiten.
Der Gegenstand ist erstmals am 10. März 2005 allgemein bauaufsichtlich zugelassen worden.

DIBt

I ALLGEMEINE BESTIMMUNGEN

- 1 Mit der allgemeinen bauaufsichtlichen Zulassung ist die Verwendbarkeit bzw. Anwendbarkeit des Zulassungsgegenstandes im Sinne der Landesbauordnungen nachgewiesen.
- 2 Sofern in der allgemeinen bauaufsichtlichen Zulassung Anforderungen an die besondere Sachkunde und Erfahrung der mit der Herstellung von Bauprodukten und Bauarten betrauten Personen nach den § 17 Abs. 5 Musterbauordnung entsprechenden Länderregelungen gestellt werden, ist zu beachten, dass diese Sachkunde und Erfahrung auch durch gleichwertige Nachweise anderer Mitgliedstaaten der Europäischen Union belegt werden kann. Dies gilt ggf. auch für im Rahmen des Abkommens über den Europäischen Wirtschaftsraum (EWR) oder anderer bilateraler Abkommen vorgelegte gleichwertige Nachweise.
- 3 Die allgemeine bauaufsichtliche Zulassung ersetzt nicht die für die Durchführung von Bauvorhaben gesetzlich vorgeschriebenen Genehmigungen, Zustimmungen und Bescheinigungen.
- 4 Die allgemeine bauaufsichtliche Zulassung wird unbeschadet der Rechte Dritter, insbesondere privater Schutzrechte, erteilt.
- 5 Hersteller und Vertreiber des Zulassungsgegenstandes haben, unbeschadet weiter gehender Regelungen in den "Besonderen Bestimmungen", dem Verwender bzw. Anwender des Zulassungsgegenstandes Kopien der allgemeinen bauaufsichtlichen Zulassung zur Verfügung zu stellen und darauf hinzuweisen, dass die allgemeine bauaufsichtliche Zulassung an der Verwendungsstelle vorliegen muss. Auf Anforderung sind den beteiligten Behörden Kopien der allgemeinen bauaufsichtlichen Zulassung zur Verfügung zu stellen.
- 6 Die allgemeine bauaufsichtliche Zulassung darf nur vollständig vervielfältigt werden. Eine auszugsweise Veröffentlichung bedarf der Zustimmung des Deutschen Instituts für Bautechnik. Texte und Zeichnungen von Werbeschriften dürfen der allgemeinen bauaufsichtlichen Zulassung nicht widersprechen. Übersetzungen der allgemeinen bauaufsichtlichen Zulassung müssen den Hinweis "Vom Deutschen Institut für Bautechnik nicht geprüfte Übersetzung der deutschen Originalfassung" enthalten.
- 7 Die allgemeine bauaufsichtliche Zulassung wird widerruflich erteilt. Die Bestimmungen der allgemeinen bauaufsichtlichen Zulassung können nachträglich ergänzt und geändert werden, insbesondere, wenn neue technische Erkenntnisse dies erfordern.

II BESONDERE BESTIMMUNGEN

1 Zulassungsgegenstand und Anwendungsbereich

(1) Gegenstand dieser allgemeinen bauaufsichtlichen Zulassung sind gemäß Anlage 1 werkmäßig hergestellte blasgeformte Behälter aus Polyethylen (PE-HD) mit integriertem Auffangbehälter aus Polyethylen (PE-HD) vom Typ "WST Techno 753 E/1002 E/1003 E/1503 E". Die Behältertypen WST Techno 1003 E und WST Techno 1503 E werden mit vertikalen Bandagen aus Stahl versehen. Das Fassungsvermögen der Behälter beträgt 750 l, 1000 l und 1500 l. An der Oberseite der Behälter sind vier Stützen zur Aufnahme von Einrichtungen zum Befüllen, zur Be- und Entlüftung, zur Sicherung gegen Überfüllen, zum Entleeren und ggf. zur Füllstandskontrolle angebracht.

(2) Die Behälter dürfen nur in Räumen von Gebäuden aufgestellt werden, jedoch nicht in explosionsgefährdeten Bereichen der Zonen 0 und 1. In Überschwemmungsgebieten sind die Behälter so aufzustellen, dass sie von der Flut nicht erreicht werden können.

(3) Die Behälter dürfen bei einer Temperatur der Lagerflüssigkeiten von 30 °C – wobei kurzzeitige Temperaturüberschreitungen um 10 K (z. B. durch höhere Temperatur der Lagerflüssigkeiten beim Einfüllen) zulässig sind – zur ortsfesten, drucklosen Lagerung der nachfolgend aufgeführten wassergefährdenden Flüssigkeiten verwendet werden, wobei eine Mischung der Lagerflüssigkeiten untereinander nicht zulässig ist:

1. Heizöl EL nach DIN 51603-1¹,
2. Heizöl DIN 51603 – 6 EL A Bio 5 bis Bio 15 nach DIN SPEC 51603-6² mit Zusatz von FAME nach DIN EN 14214³ ohne zusätzliche alternative Komponenten; nur in permeationshemmend ausgerüsteten Behältern,
3. Dieselmotorenkraftstoff nach DIN EN 590⁴
4. Fettsäure-Methylester nach DIN EN 14214³ (Biodiesel); nur in permeationshemmend ausgerüsteten Behältern,
5. Schmier-, Hydraulik-, Wärmeträgeröle Q, legiert oder unlegiert, Flammpunkt > 55 °C,
6. Schmier-, Hydraulik-, Wärmeträgeröle Q, gebraucht, Flammpunkt > 55 °C; Herkunft und Flammpunkt müssen vom Betreiber nachgewiesen werden können,
7. Pflanzenöle wie Baumwollsaat-, Oliven-, Raps-, Rizinus- oder Weizenkeimöl in jeder Konzentration, die nicht als Lebensmittel oder zur Herstellung von Lebensmitteln verwendet werden,
8. Ethylenglycol (CH₂OH) als Kühlerfrostschutzmittel,
9. Fotochemikalien (handelsüblich), in Gebrauchskonzentration (neue und gebrauchte) mit einer Dichte von max. 1,15 g/cm³,
10. Ammoniakwasser (-Lösung) NH₄OH, bis zu gesättigter Lösung,
11. Reine Harnstofflösung 32,5 % als NO_x-Reduktionsmittel (z. B. AdBlue) nach DIN 70070⁵, mit einer Dichte von max. 1,15 g/cm³, bei Behältern mit Bandagen müssen die Bandagenteile mit einem zusätzlichen Schutzanstrich ausgestattet werden.

(4) Die allgemeine bauaufsichtliche Zulassung wird unbeschadet der Prüf- oder Genehmigungsvorbehalte anderer Rechtsbereiche erteilt.

1	DIN 51603-1:2011-09	Flüssige Brennstoffe - Heizöle – Teil 1: Heizöl EL Mindestanforderungen
2	DIN SPEC 51603-6:2011-06	Flüssige Brennstoffe - Heizöle – Teil 6: Heizöl EL A, Mindestanforderungen
3	DIN EN 14214:2010-04	Kraftstoffe für Kraftfahrzeuge – Fettsäure-Methylester (FAME) für Dieselmotoren - Anforderungen und Prüfverfahren
4	DIN EN 590:2010-05	Kraftstoffe für Kraftfahrzeuge, Dieselmotoren, Anforderungen und Prüfverfahren
5	DIN 70070:2005-08	Dieselmotoren, NO _x - Reduktionsmittel AUS 32, Qualitätsanforderungen

Allgemeine bauaufsichtliche Zulassung

Nr. Z-40.21-363

Seite 4 von 11 | 16. Mai 2013

(5) Durch diese allgemeine bauaufsichtliche Zulassung entfällt für den Zulassungsgegenstand die wasserrechtliche Eignungsfeststellung nach § 63 des WHG⁶. Der Verwender hat jedoch in eigener Verantwortung nach der Anlagenverordnung zu prüfen, ob die gesamte Anlage einer Eignungsfeststellung bedarf, obwohl diese für den Zulassungsgegenstand entfällt.

(6) Die Geltungsdauer dieser allgemeinen bauaufsichtlichen Zulassung (s. Seite 1) bezieht sich auf die Verwendung im Sinne von Einbau oder Aufstellung des Zulassungsgegenstandes und nicht auf die Verwendung im Sinne der späteren Nutzung.

2 Bestimmungen für die Bauprodukte**2.1 Allgemeines**

Die Behälter und ihre Teile müssen den Besonderen Bestimmungen und den Anlagen dieses Bescheides sowie den beim Deutschen Institut für Bautechnik hinterlegten Angaben entsprechen.

2.2 Eigenschaften und Zusammensetzung**2.2.1 Werkstoffe**

(1) Für die Herstellung der Behälter sind die in Anlage 2 genannten Werkstoffe zu verwenden.

(2) Bei der Verwendung der Behälter zur Lagerung von Fotochemikalien und reiner Harnstofflösung 32,5% (s. Abschnitt 1 (3), Pos. 9 und Pos. 11 der Besonderen Bestimmungen) ist auf die Bandagenteile zusätzlich zur Verzinkung ein Schutzanstrich, bestehend aus mindestens 2 Deckbeschichtungen Epoxidharz oder Polyurethan (Polyacrylat-Polysocyanat) mit einer Gesamt-Sollschichtdicke von mindestens 100 µm, aufzubringen.

2.2.2 Konstruktionsdetails

Konstruktionsdetails der Behälter müssen den Anlagen 1 bis 1.6 sowie den im DIBt hinterlegten Angaben entsprechen.

2.2.3 Standsicherheit

Die Behälter sind unter den geltenden Anwendungsbedingungen bis zu einer Betriebstemperatur von 30 °C standsicher.

2.2.4 Brandverhalten

Der Werkstoff Polyethylen (PE-HD) ist in der zur Anwendung kommenden Dicke normalentflammbar (Baustoffklasse B2 nach DIN 4102-1)⁷. Zur Widerstandsfähigkeit gegenüber Flammeneinwirkungen siehe Abschnitt 3 (1).

2.3 Herstellung, Verpackung, Transport, Lagerung und Kennzeichnung**2.3.1 Herstellung**

(1) Die Herstellung muss nach der beim DIBt hinterlegten Herstellungsbeschreibung erfolgen.

(2) Die Behälter dürfen nur in den nachfolgend aufgeführten Werken auf denselben Fertigungsanlagen hergestellt werden, auf denen die in der Erstprüfung von der Zertifizierungsstelle positiv beurteilten Behälter gefertigt wurden:

⁶ Gesetz zur Ordnung des Wasserhaushalts (Wasserhaushaltsgesetz- WHG) vom 31. Juli 2009 (BGBl. I S. 2585)

⁷ DIN 4102-1:1998-05 Brandverhalten von Baustoffen und Bauteilen – Teil 1: Baustoffe; Begriffe, Anforderungen und Prüfungen

Allgemeine bauaufsichtliche Zulassung

Nr. Z-40.21-363

Seite 5 von 11 | 16. Mai 2013

1. Werit Kunststoffwerke
W. Schneider GmbH & Co. KG
Kölner Straße 59a
57610 Altenkirchen/Westerwald
2. Werit Sanitär - Kunststofftechnik
GmbH & Co. KG.
Geldroper Straße 5-11
01458 Ottendorf-Okrilla

(3) Bei wesentlichen Änderungen an der Blasanlage, (wie z. B. am Extruder, am Blaskopf oder an der Blasform) und bei Änderung der chemischen Nachbehandlung ist die Zertifizierungsstelle zu informieren, die über die weitere Vorgehensweise (Einschaltung des DIBt, Sonderprüfungen) entscheidet.

2.3.2 Verpackung, Transport, Lagerung

Verpackung, Transport und Lagerung müssen gemäß Anlage 3 erfolgen.

2.3.3 Kennzeichnung

(1) Die Behälter müssen vom Hersteller mit dem Übereinstimmungszeichen (Ü-Zeichen) nach den Übereinstimmungszeichen-Verordnungen der Länder gekennzeichnet werden. Die Kennzeichnung darf nur erfolgen, wenn die Voraussetzungen nach Abschnitt 2.4 erfüllt sind.

(2) Außerdem hat der Hersteller die Behälterkombination, bestehend aus Innenbehälter und Auffangvorrichtung an der Auffangvorrichtung gut sichtbar und dauerhaft mit folgenden Angaben zu kennzeichnen:

- Herstellungsnummer,
- Herstellungsdatum,
- Nenninhalt des Behälters bei einem zulässigen Füllungsgrad (gemäß ZG-ÜS⁸) in Liter,
- Werkstoff (die verwendete Formmasse muss aus der Kennzeichnung hervorgehen z. B. "PE-HD - Lupolen 4261 AG UV") für Innen- und Außenbehälter,
- die Behälter aus der modifizierten Formmasse müssen jeweils zusätzlich zum Werkstoff mit der Buchstabenkombination "+ S" gekennzeichnet werden,
- zulässige Betriebstemperatur,
- Hinweis auf drucklosen Betrieb,
- Vermerk "Außenaufstellung nicht zulässig",
- Vermerk "Nur für Lagermedien gemäß allgemeiner bauaufsichtlicher Zulassung Z-40.21-363".

(3) Die zum zulässigen Füllungsgrad gehörende Füllhöhe ist am Behälter bzw. am Füllstandsanzeiger zu kennzeichnen (Füllstandsmarke-Maximum).

2.4 Übereinstimmungsnachweis

2.4.1 Allgemeines

(1) Die Bestätigung der Übereinstimmung der Behälter mit den Bestimmungen dieser allgemeinen bauaufsichtlichen Zulassung muss für jedes Herstellwerk mit einem Übereinstimmungszertifikat auf der Grundlage einer werkseigenen Produktionskontrolle und einer regelmäßigen Fremdüberwachung einschließlich einer Erstprüfung der Behälter nach Maßgabe der folgenden Bestimmungen erfolgen.

⁸ ZG-ÜS: Zulassungsgrundsätze für Sicherheitseinrichtungen von Behältern und Rohrleitungen - Überfüllsicherungen, Stand: Juli 2012

Allgemeine bauaufsichtliche Zulassung

Nr. Z-40.21-363

Seite 6 von 11 | 16. Mai 2013

(2) Für die Erteilung des Übereinstimmungszertifikats und die Fremdüberwachung einschließlich der dabei durchzuführenden Produktprüfungen, hat der Hersteller der Behälter eine hierfür anerkannte Zertifizierungsstelle sowie eine hierfür anerkannte Überwachungsstelle einzuschalten.

(3) Die Erklärung, dass ein Übereinstimmungszertifikat erteilt ist, hat der Hersteller durch Kennzeichnung der Bauprodukte mit dem Übereinstimmungszeichen (Ü-Zeichen) unter Hinweis auf den Verwendungszweck abzugeben.

(4) Dem Deutschen Institut für Bautechnik ist von der Zertifizierungsstelle eine Kopie des von ihr erteilten Übereinstimmungszertifikats zur Kenntnis zu geben. Dem Deutschen Institut für Bautechnik ist zusätzlich eine Kopie des Erstprüfberichts zur Kenntnis zu geben.

2.4.2 Werkseigene Produktionskontrolle

(1) In jedem Herstellwerk ist eine werkseigene Produktionskontrolle einzurichten und durchzuführen. Unter werkseigener Produktionskontrolle wird die vom Hersteller vorzunehmende kontinuierliche Überwachung der Produktion verstanden, mit der dieser sicherstellt, dass die von ihm hergestellten Behälter den Bestimmungen dieser allgemeinen bauaufsichtlichen Zulassung entsprechen.

(2) Die werkseigene Produktionskontrolle muss für die Werkstoffe mindestens die in Anlage 4, Abschnitt 1.1, für Behälter mindestens die in Anlage 4, Abschnitt 1.2, für die Bandagen mindestens die in Anlage 4, Abschnitt 1.3 aufgeführten Prüfungen einschließen.

(3) Die Ergebnisse der werkseigenen Produktionskontrolle sind aufzuzeichnen und auszuwerten. Die Aufzeichnungen müssen mindestens folgende Angaben enthalten:

- Bezeichnung des Bauprodukts bzw. des Ausgangsmaterials;
- Art der Kontrolle oder Prüfung;
- Datum der Herstellung und der Prüfung des Bauprodukts bzw. des Ausgangsmaterials oder der Bestandteile;
- Ergebnis der Kontrollen und Prüfungen und Vergleich mit den Anforderungen;
- Unterschrift des für die werkseigene Produktionskontrolle Verantwortlichen.

(4) Die Aufzeichnungen sind mindestens fünf Jahre aufzubewahren und der für die Fremdüberwachung eingeschalteten Überwachungsstelle vorzulegen. Sie sind dem Deutschen Institut für Bautechnik vorzulegen sowie der zuständigen obersten Bauaufsichtsbehörde auf Verlangen vorzulegen.

(5) Bei ungenügendem Prüfergebnis sind vom Hersteller unverzüglich die erforderlichen Maßnahmen zur Abstellung des Mangels zu treffen. Bauprodukte, die den Anforderungen nicht entsprechen, sind so zu handhaben, dass Verwechslungen mit übereinstimmenden ausgeschlossen werden. Nach Abstellung des Mangels ist - soweit technisch möglich - die betreffende Prüfung unverzüglich zu wiederholen.

2.4.3 Fremdüberwachung

(1) In jedem Herstellwerk ist die werkseigene Produktionskontrolle durch eine Fremdüberwachung entsprechend Anlage 4, Abschnitt 2 (2), regelmäßig zu überprüfen, mindestens jedoch zweimal jährlich.

(2) Im Rahmen der Fremdüberwachung ist eine Erstprüfung der Behälter entsprechend Anlage 4, Abschnitt 2 (1), durchzuführen. Darüber hinaus können auch Proben für Stichprobenprüfungen entnommen werden. Die Probenahme und Prüfungen obliegen jeweils der anerkannten Überwachungsstelle. Wenn die der allgemeinen bauaufsichtlichen Zulassung zugrunde liegenden Verwendbarkeitsprüfungen an amtlich entnommenen Proben aus der laufenden Produktion durchgeführt wurden, ersetzen diese Prüfungen die Erstprüfung.

Allgemeine bauaufsichtliche Zulassung

Nr. Z-40.21-363

Seite 7 von 11 | 16. Mai 2013

(3) Die Ergebnisse der Zertifizierung und Fremdüberwachung sind mindestens fünf Jahre aufzubewahren. Sie sind von der Zertifizierungsstelle bzw. der Überwachungsstelle dem Deutschen Institut für Bautechnik vorzulegen sowie der zuständigen obersten Bauaufsichtsbehörde auf Verlangen vorzulegen.

3 Bestimmungen für Entwurf und Bemessung

(1) Die Behälter nach dieser allgemeinen bauaufsichtlichen Zulassung (bestehend aus Innen- und Außenbehälter) sind dafür ausgelegt, einer Brandeinwirkung von 30 Minuten Dauer in Räumen von Gebäuden, die den baurechtlichen Anforderungen an Heiz- und Heiz-ölagerräume entsprechen, zu widerstehen, ohne undicht zu werden.

(2) Die Bedingungen für die Aufstellung der Behälter sind den wasser-, arbeitsschutz- und baurechtlichen Vorschriften zu entnehmen.

4 Bestimmungen für die Ausführung

(1) Mit dem Einbauen bzw. Aufstellen der Behälter dürfen nur solche Betriebe beauftragt werden, die für diese Tätigkeiten Fachbetriebe im Sinne von § 3 der Verordnung über Anlagen zum Umgang mit wassergefährdenden Stoffen⁹ sind, es sei denn, diese Tätigkeiten sind nach landesrechtlichen Vorschriften von der Fachbetriebspflicht ausgenommen oder der Hersteller der Behälter führt diese Tätigkeiten mit eigenem sachkundigen Personal aus.

(2) Beim Transport oder der Montage beschädigte Behälter dürfen nicht verwendet werden, soweit die Schäden die Dichtheit oder die Standsicherheit der Behälter mindern. Eine Instandsetzung der Behälter (Innen-/Außenbehälter) ist nicht zulässig.

(3) Die Beurteilung von Schäden und Maßnahmen zur Beseitigung von Schäden sind im Einvernehmen mit einem für Kunststofffragen zuständigen Sachverständigen¹⁰, ggf. unter Mitwirkung des Antragstellers, zu treffen.

(4) In Erdbebengebieten innerhalb der Erdbebenzonen 1 bis 3 nach DIN 4149¹¹ sind die Behälter ausreichend in ihrer Lage zu sichern.

4.2 Ausrüstung der Behälter

(1) Die Bedingungen für die Ausrüstung der Behälter sind den wasser-, bau- und arbeitsschutzrechtlichen Vorschriften zu entnehmen. Sofern für die Ausrüstung keine wasser- bzw. baurechtlichen Vorschriften existieren, ist TRbF 20¹², Abschnitt 9 zu beachten.

(2) Die Einrichtungen müssen so beschaffen sein, dass unzulässiger Über- und Unterdruck und unzulässige Beanspruchungen der Behälterwand vermieden werden.

(3) Bei Anschluss eines geeigneten Grenzwertgebers mit einem bauaufsichtlichen Verwendbarkeitsnachweis und unter Verwendung eines allgemein bauaufsichtlich zugelassenen Befüllsystems Typ "WERIT OB-System" sowie eines dazugehörigen nicht kommunizierenden Entnahmesystems mit einem bauaufsichtlichen Verwendbarkeitsnachweis dürfen die Behälter zur Lagerung der Medien nach Abschnitt 1 (3), Pos. 1. bis Pos. 4. zu Behältersystemen mit bis zu 15 Behältern gleicher Größe und Typ mit jeweils maximal fünf Behältern in einer Reihe zusammengeschlossen werden. Siehe hierzu Abschnitt 4.3.3 sowie Anlage 5.

⁹ Verordnung über Anlagen zum Umgang mit wassergefährdenden Stoffen vom 31. März 2010 (BGBl. I S. 377)

¹⁰ Sachverständige von Zertifizierungs- und Überwachungsstellen sowie weitere Sachverständige, die auf Anfrage vom DIBt bestimmt werden

¹¹ DIN 4149:2005-04 Bauten in deutschen Erdbebengebieten – Lastannahmen, Bemessung und Ausführung üblicher Hochbauten

¹² TRbF 20 Technische Regeln für brennbare Flüssigkeiten, Lager, Hrsg.: BArbBl. 4/2001 S. 60, geändert BArbBl. 2/2002 S. 66 und BArbBl. 6/2002 S. 63

Allgemeine bauaufsichtliche Zulassung

Nr. Z-40.21-363

Seite 8 von 11 | 16. Mai 2013

(4) Zwischen Innen- und Außenbehälter (Auffangbehälter) ist ggf. nach Maßgabe der wasserrechtlichen Anforderungen eine für den vorgesehenen Verwendungszweck geeignete Leckagesonde mit allgemeiner bauaufsichtlicher Zulassung einzubauen.

4.3 Montage**4.3.1 Allgemeines**

(1) Die Behälter sind lotrecht in Räumen von Gebäuden, vor UV-Strahlung geschützt so aufzustellen, dass Möglichkeiten zur Brandbekämpfung in ausreichendem Maße vorhanden sind.

(2) Die Böden der Behälter müssen vollständig auf einer ebenen, biegesteifen und glatten Auflagerplatte bzw. einer sorgfältig verdichteten und befestigten ebenen Auflagerfläche stehen.

(3) Die Behälter müssen von Wänden und sonstigen Bauteilen sowie untereinander einen solchen Abstand haben, dass die Erkennung von Füllstand, Leckagen und die Zustandskontrolle durch Inaugenscheinahme jederzeit möglich ist.

(4) Die Behälter sind gegen Beschädigungen durch anfahrende Fahrzeuge zu schützen, z. B. durch geschützte Aufstellung, einen Anfahrerschutz oder durch Aufstellen in einem geeigneten Raum.

(5) Das Kennzeichnungsschild (Gravurschild) sowie der Grenzwertgeber (GWG) mit Anschlussarmatur müssen sich an einer begehbaren Seite der Behälteranlage befinden. Die ggf. vorhandene Füllstandsanzeige muss gut ablesbar sein.

(6) Der Grenzwertgeber ist – in Fließrichtung des Volumenstroms betrachtet –

- bei Reihen- oder Blockaufstellung im ersten Behälter des Tanksystems,
- bei Treppen- oder Winkelaufstellung (unvollständige Reihen) im ersten Behälter der kleinsten unvollständigen Behälterreihe, wobei sich die Behälteranzahl der nachfolgenden Reihen nicht verringern darf,

einzubauen. Für Medien nach Abschnitt 1 (3) Pos. 1. bis Pos. 4. sind die Bezugsmaße für die Einbautiefe des Grenzwertgebers in der allgemeinen bauaufsichtlichen Zulassung Nr.: Z-40.7-494 genannt und einzuhalten.

4.3.2 Rohrleitungen

(1) Die Entnahmeleitung ist grundsätzlich als Einstrangsystem (ohne Rücklauf) auszuführen. Wenn aus technischen Gründen die Entnahmeleitung als Zweistrangsystem ausgeführt wird, muss die Rücklaufleitung des Entnahmesystems bei Behältersystemen - in Fließrichtung des Füllvolumenstroms betrachtet - im ersten Behälter, in dem auch der Grenzwertgeber installiert ist, enden.

(2) Be- und Entlüftungsleitungen müssen der TRbF 20¹³, Abschnitt 9.1.2 entsprechen. Sie müssen ausreichend bemessen und dürfen nicht absperrbar sein. Sie sind, einschließlich der Rohrverbindungen, so auszulegen, dass sie bei einem Überdruck von 0,3 bar dicht bleiben. Die Austrittsöffnungen sind gegen Eindringen von Regenwasser zu schützen.

(3) Be- und Entlüftungsleitungen oder -einrichtungen dürfen nicht in geschlossenen Räumen münden. Das gilt nicht für einzeln aufgestellte Behälter mit einem Rauminhalt bis 1000 l zur Lagerung von Medien nach Abschnitt 1 (3), Pos. 1. bis Pos. 4.

(4) An eine gemeinsame Be- und Entlüftungsleitung dürfen nur dann mehrere Behälter angeschlossen werden, wenn die zu lagernden Flüssigkeiten bzw. deren Dämpfe keine gefährlichen Verbindungen eingehen.

¹³

TRbF 20 Technische Regeln für brennbare Flüssigkeiten, Lager, Hrsg.: BArbBl. 4/2001 S. 60, geändert BArbBl. 2/2002 S. 66 und BArbBl. 6/2002 S. 63

Allgemeine bauaufsichtliche Zulassung

Nr. Z-40.21-363

Seite 9 von 11 | 16. Mai 2013

(5) Beim Anschließen der Rohrleitungen an das Füllsystem bzw. an die Behälterstützen bei Einzelbehältern ist darauf zu achten, dass kein Zwang entsteht und keine zusätzlichen äußeren Lasten auf den Behälter einwirken, die nicht planmäßig vorgesehen sind.

4.3.3 Aufstellbedingungen für Behältersysteme

(1) Bei Lagerung von Medien nach Abschnitt 1 (3) Pos. 1. bis Pos. 4. müssen Behälter bzw. jeder Behälter eines Behältersystems – im befüllten Zustand – an mindestens einer Behälterseite einen begehbaren Abstand von mindestens 40 cm haben. An den übrigen Behälterseiten muss der Abstand mindestens 5 cm betragen.

(2) Abweichend von Absatz (1) dürfen die Behälter, wenn sie sich hinsichtlich der Ausführung der Rückhalteeinrichtung, der Art der Leck- bzw. Leckageerkennung und ggf. Alarmierung sowie der Sicherheitseinrichtungen gegen Überfüllung in eines der Systeme gemäß Anlage 5, Tabelle 1 einteilen lassen, unter Berücksichtigung der in Anlage 5, Tabelle 2 für das jeweilige System aufgeführten Wand bzw. Deckenabstände, zu Behältersystemen mit bis zu 15 Behältern gleicher Größe und Typ in maximal drei Reihen mit jeweils maximal fünf Behältern zusammengeschlossen werden.

(3) Der Mittenabstand im Behältersystem muss an der schmalen Behälterseite (Stirnseite) mindestens 845 mm ("WST Techno 753/1002/1003 E") bzw. 880 mm ("WST Techno 1503 E"); an der Breitseite der Behälter:

- Typ WST "Techno 753 E" mindestens 980 mm
 - Typ WST "Techno 1003 E" mindestens 1250 mm
 - Typ WST "Techno 1002 E" mindestens 1495 mm
 - Typ WST "Techno 1503 E" mindestens 1720 mm
- betragen.

(4) Die Behälter sind untereinander durch Abstandsrohre (s. Anlage 1.6) in ihrer Lage zueinander zu fixieren.

4.4 Dokumentation und Übereinstimmungsbestätigung

Die ausführende Firma hat die ordnungsgemäße Aufstellung, den Einbau und Montage in Übereinstimmung mit der Montageanleitung des Herstellers und gemäß den Bestimmungen der allgemeinen bauaufsichtlichen Zulassung unter Beachtung der bauaufsichtlichen Verwendbarkeitsnachweise der Ausrüstungsteile mit einer Übereinstimmungsbestätigung zu bestätigen. Diese Bestätigung ist in jedem Einzelfall dem Betreiber vorzulegen und von ihm in die Bauakte aufzunehmen.

5 Bestimmungen für Nutzung, Unterhalt, Wartung und Prüfung**5.1 Nutzung****5.1.1 Lagerflüssigkeiten**

(1) Die Behälter dürfen zur Lagerung von wassergefährdenden Flüssigkeiten gemäß Abschnitt 1 (3) mit den dort genannten Einschränkungen verwendet werden.

(2) Die Lagerung verunreinigter Medien ist nicht zulässig, wenn die Verunreinigungen zu einem anderen Stoffverhalten führen.

5.1.2 Nutzbares Behältervolumen

Der zulässige Füllungsgrad der Behälter darf 95 % nicht übersteigen, wenn nicht nach Maßgabe der TRbF 20¹³, Abschnitt 9.3.2.2 ein anderer Füllungsgrad nachgewiesen oder einzuhalten ist.

5.1.3 Unterlagen

Dem Betreiber der Anlage sind vom Hersteller der Behälter folgende Unterlagen auszuhandigen:

Allgemeine bauaufsichtliche Zulassung

Nr. Z-40.21-363

Seite 10 von 11 | 16. Mai 2013

- Abdruck der allgemeinen bauaufsichtlichen Zulassung Nr. Z-40.21-363,
- Abdruck des bauaufsichtlichen Verwendbarkeitsnachweises des verwendeten Grenzwertgebers/ der verwendeten Überfüllsicherung (wenn im Lieferumfang enthalten),
- Abdruck des bauaufsichtlichen Verwendbarkeitsnachweises der zur Verwendung kommenden Leckagesonde (wenn im Lieferumfang enthalten),
- Montageanleitung zur Aufstellung der Behälter bzw. der Behältersysteme,
- Abdruck der allgemeinen bauaufsichtlichen Zulassung Nr.: Z-40.7-494 für das Befüllsystem vom Typ "WERIT OB-System" (nur bei Behältersystemen).

5.1.4 Betrieb

(1) Der Betreiber hat vor Inbetriebnahme der Behälter bzw. des Behältersystems, an geeigneter Stelle ein dauerhaft sichtbares Schild anzubringen, auf dem die gelagerte Flüssigkeit gemäß Abschnitt 1 (3) einschließlich ihrer Dichte und Konzentration angegeben ist. Die Kennzeichnung nach anderen Rechtsbereichen bleibt unberührt.

(2) Die Betriebsvorschriften der TRbF 20¹³ und der Verordnung über Anlagen zum Umgang mit wassergefährdenden Stoffen⁹ sind einzuhalten.

(3) Vor dem Befüllen ist zu überprüfen, ob das einzulagernde Medium dem auf dem Schild nach Absatz (1) entspricht und die Temperatur des einzufüllenden Mediums nicht zur Überschreitung der zulässigen Betriebstemperatur nach Abschnitt 1 (3) führt. Außerdem ist zu prüfen, wie viel Lagerflüssigkeit der Behälter aufnehmen kann und ob der Grenzwertgeber/die Überfüllsicherung im ordnungsgemäßen Zustand ist.

(4) Einzeln aufgestellte Behälter dürfen nur mit festen Anschlüssen und nur unter Verwendung einer Überfüllsicherung, die rechtzeitig vor Erreichen des zulässigen Flüssigkeitsstands den Füllvorgang selbsttätig unterbricht oder akustischen Alarm auslöst, befüllt werden. Dies gilt nicht für Behälter mit einem Rauminhalt von nicht mehr als 1000 l, wenn sie mit einem selbsttätig schließenden Zapfventil und Füllraten bis 200 l/min im freien Auslauf befüllt werden.

(5) Behältersysteme dürfen nur über fest angeschlossene Rohrleitungen oder Schläuche aus Straßentankfahrzeugen oder Aufsetztanks unter Verwendung einer Pumpe mit einer Förderrate bis zu 1200 l/min und einem Nullförderdruck bis zu 10 bar Überdruck befüllt werden, wenn sie mit Einrichtungen gemäß Abschnitt 4.2 (3) ausgerüstet sind.

(6) Die Füllvorgänge sind vollständig zu überwachen. Nach Beendigung des Befüllvorgangs ist die Einhaltung des zulässigen Füllungsgrades nach Abschnitt 5.1.2 zu überprüfen.

(7) Die Behälter dürfen für Zwecke des hier geregelten Anwendungsbereichs (ortfeste Lagerung) nur im leeren Zustand transportiert werden. Die Aufstellposition der Behälter im befüllten oder teilbefüllten Zustand darf nicht verändert werden.

(8) Eine wechselnde Befüllung der Behälter mit unterschiedlichen Medien ist nicht zulässig.

(9) Bei der Verwendung der Behälter zur Lagerung von gebrauchten Schmier-, Hydraulik- und Wärmeträgerölen und gebrauchten Fotochemikalien handelt es sich um Sammelbehälter mit Stutzen für den sicheren Anschluss einer fest verlegten Rohrleitung oder abnehmbaren Leitung zur Benutzung durch Fachpersonal (nicht durch jedermann).

5.2 Unterhalt, Wartung

(1) Der Betreiber einer Lageranlage ist verpflichtet, mit dem Instandhalten und Reinigen der Behälter und des Rohrleitungssystems nur solche Betriebe zu beauftragen, die für diese Tätigkeiten Fachbetriebe im Sinne von § 3 der Verordnung über Anlagen zum Umgang mit wassergefährdenden Stoffen⁹ sind, es sei denn, diese Tätigkeiten sind nach landesrechtlichen Vorschriften von der Fachbetriebspflicht ausgenommen oder der Hersteller der Behälter führt diese Tätigkeiten mit eigenem sachkundigen Personal aus.

Allgemeine bauaufsichtliche Zulassung

Nr. Z-40.21-363

Seite 11 von 11 | 16. Mai 2013

(2) Maßnahmen zur Beseitigung von Schäden sind im Einvernehmen mit einem für Kunststofffragen zuständigen Sachverständigen¹⁰, ggf. unter Mitwirkung des Antragstellers zu klären.

(3) Die Reinigung des Innern von Behältern (z. B. für eine Inspektion) unter Verwendung von Lösungsmitteln ist unzulässig. Die Unfallverhütungsvorschriften sowie die jeweiligen Vorschriften für die Verwendung von chemischen Reinigungsmitteln und die Beseitigung anfallender Reste müssen beachtet werden.

(4) Die Auffang- und Innenbehälter sind in der Regel transluzent und ermöglichen die visuelle Erkennbarkeit von Leckagen sowie des Füllstands. Falls der Füllstand ohne Hilfsmittel nicht mehr erkennbar ist, ist jeder betroffene Behälter mindestens mit einem Flüssigkeitsstandanzeiger und einer für den vorgesehenen Verwendungszweck geeigneten Leckagesonde mit allgemeiner bauaufsichtlicher Zulassung nachzurüsten.

5.3 Prüfungen

5.3.1 Funktionsprüfung/Prüfung vor Inbetriebnahme

(1) Nach Aufstellung der Behälter und Montage der entsprechenden Rohrleitungen und Sicherheitseinrichtungen ist eine Funktionsprüfung erforderlich. Diese besteht aus Sichtprüfung, Dichtheitsprüfung, Prüfung der Befüll-, Belüftungs- und Entnahmeleitungen und sonstigen Einrichtungen.

(2) Die Funktionsprüfung ersetzt nicht eine erforderliche Prüfung vor Inbetriebnahme durch einen Sachverständigen nach Wasserrecht, die gemeinsame Durchführung ist jedoch möglich.

5.3.2 Laufende Prüfungen/Prüfungen nach Inbetriebnahme

(1) Der Betreiber hat mindestens einmal wöchentlich die Behälter durch Inaugenscheinnahme auf Dichtheit zu überprüfen. Sobald Undichtheiten entdeckt werden, ist die Anlage außer Betrieb zu nehmen und der schadhafte Behälter ggf. zu entleeren.

(2) Die Funktionsfähigkeit der ggf. vorhandenen Leckagesonde ist nach den Angaben in der allgemeinen bauaufsichtlichen Zulassung für diese Leckagesonde zu überprüfen.

(3) Prüfungen nach anderen Rechtsbereichen bleiben unberührt.

Holger Eggert
Referatsleiter

Beglaubigt

WST Techno 1003/1503 E

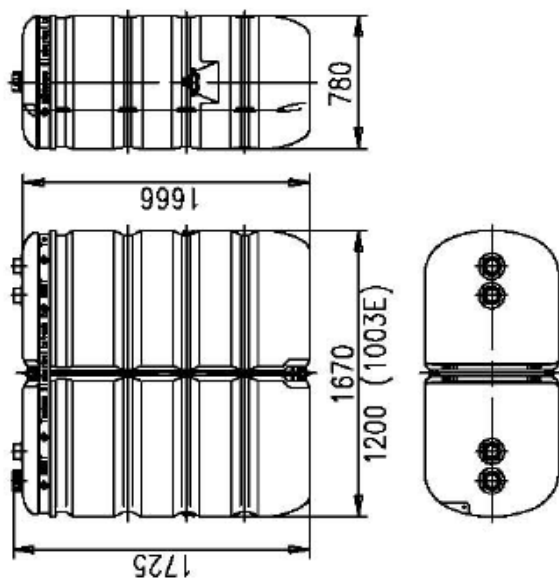

WST Techno 1002 E

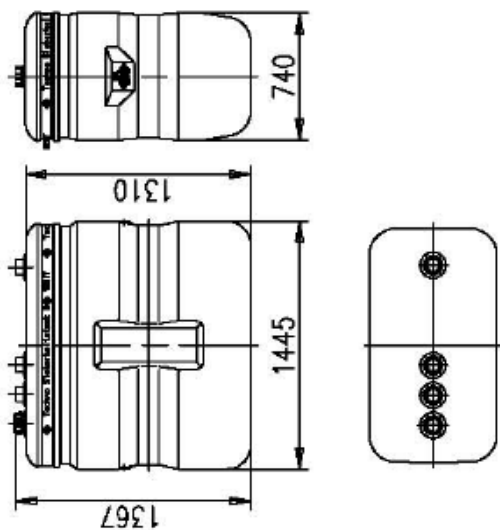

WST Techno 753 E

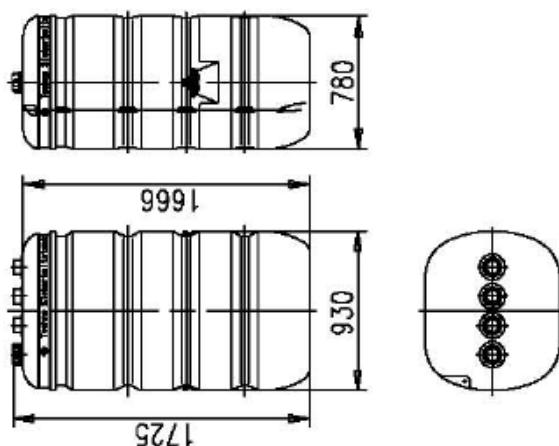

Behälter-Kombination aus Polyethylen (PE-HD) 750 l, 1000 l und 1500 l
 Typ: WST "TECHNO 753 E/ 1002 E/ 1003 E/ 1503 E" Behältersystem

Übersicht

Anlage 1

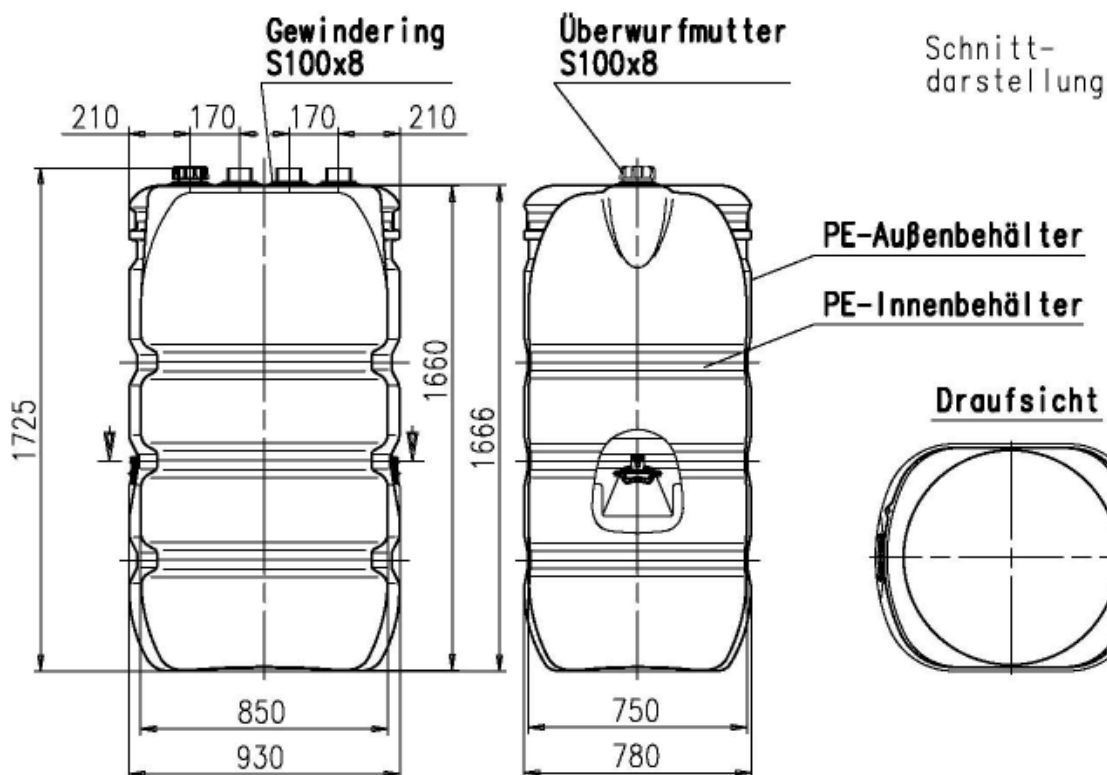
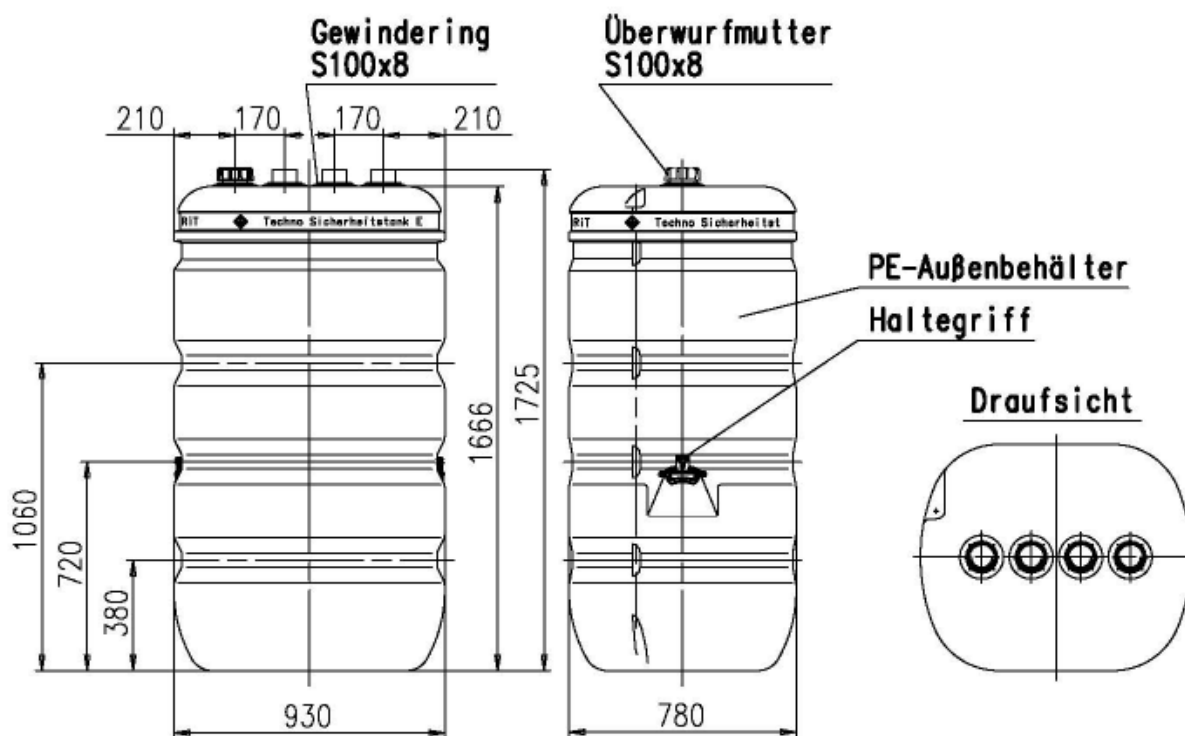

Behälter-Kombination aus Polyethylen (PE-HD) 750 l, 1000 l und 1500 l
 Typ: WST "TECHNO 753 E/ 1002 E/ 1003 E/ 1503 E" Behältersystem

WST Techno 753 E
 Vorder-, Seitenansicht und Draufsicht

Anlage 1.1

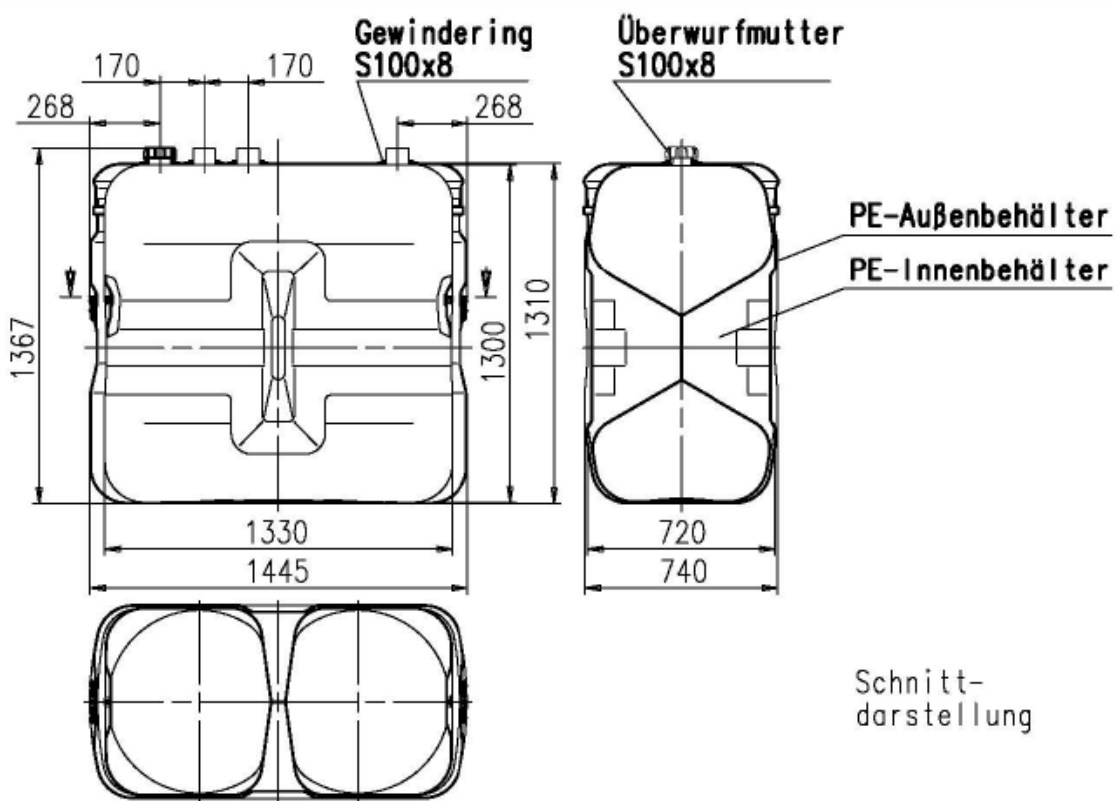
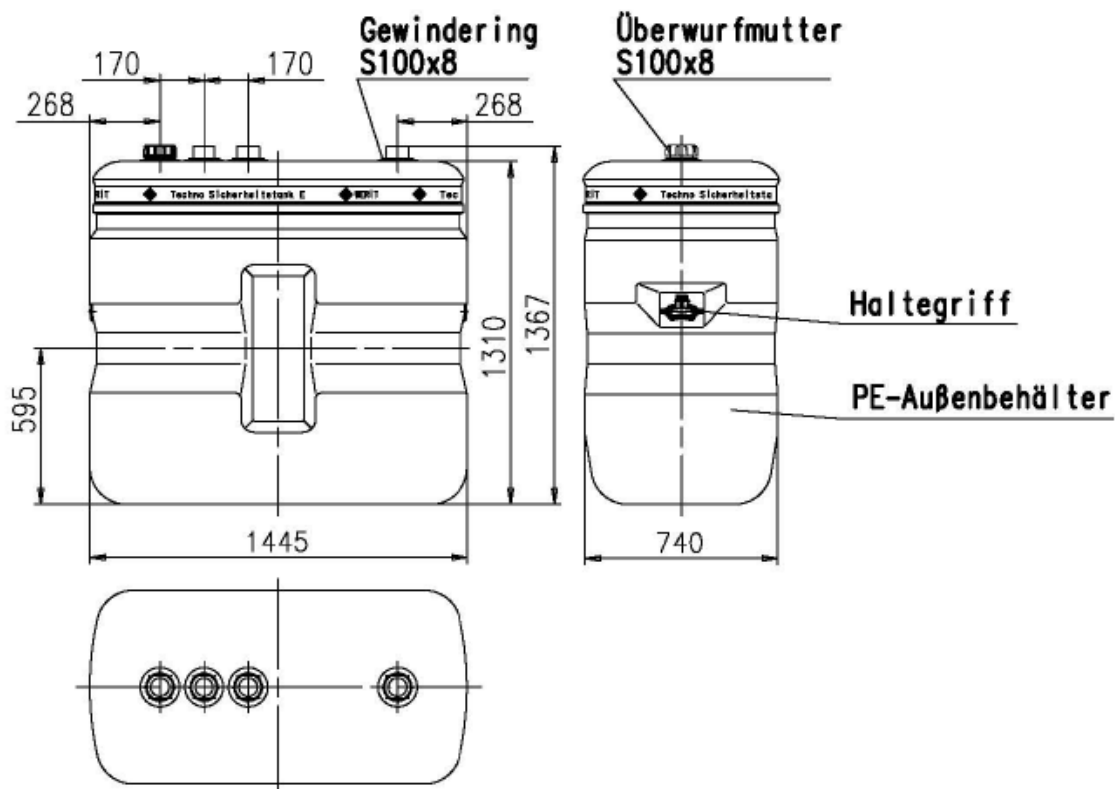

Behälter-Kombination aus Polyethylen (PE-HD) 750 l, 1000 l und 1500 l
 Typ: WST "TECHNO 753 E/ 1002 E/ 1003 E/ 1503 E" Behältersystem

WST Techno 1002 E
 Vorder-, Seitenansicht und Draufsicht

Anlage 1.2

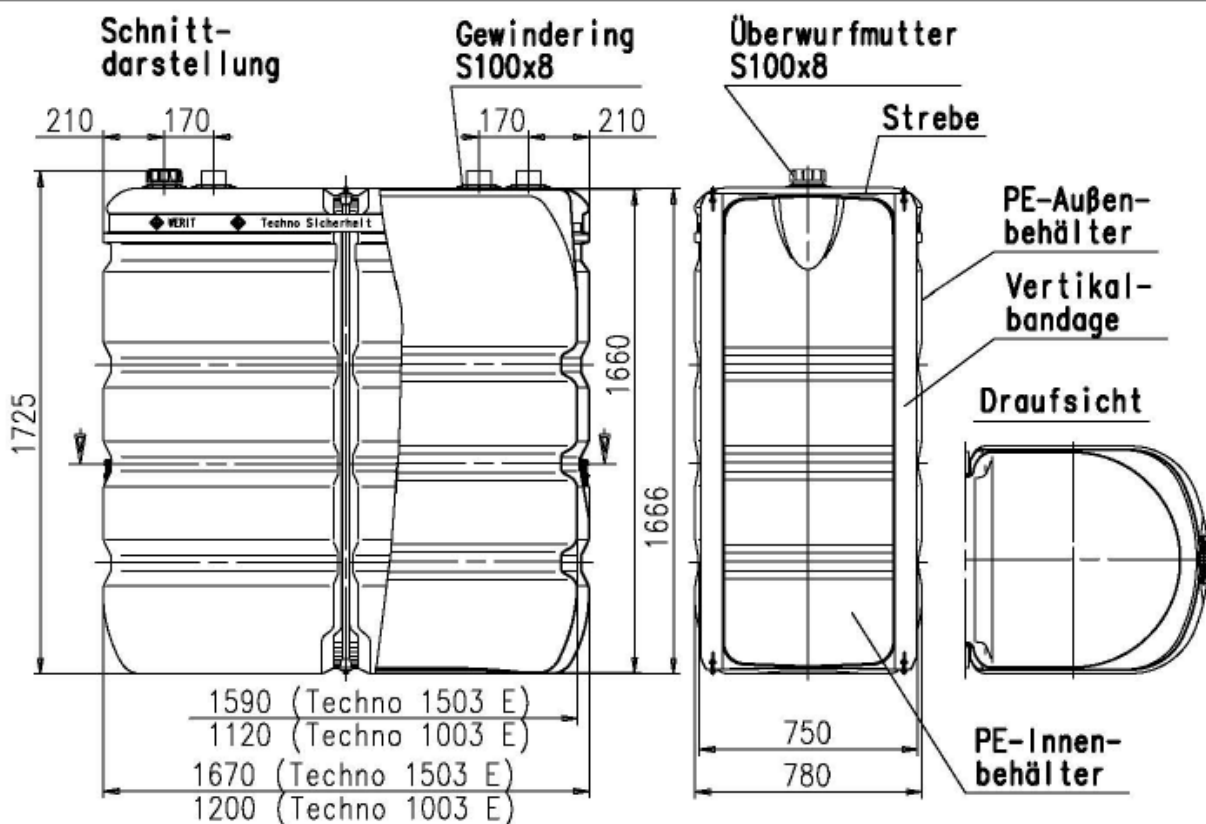
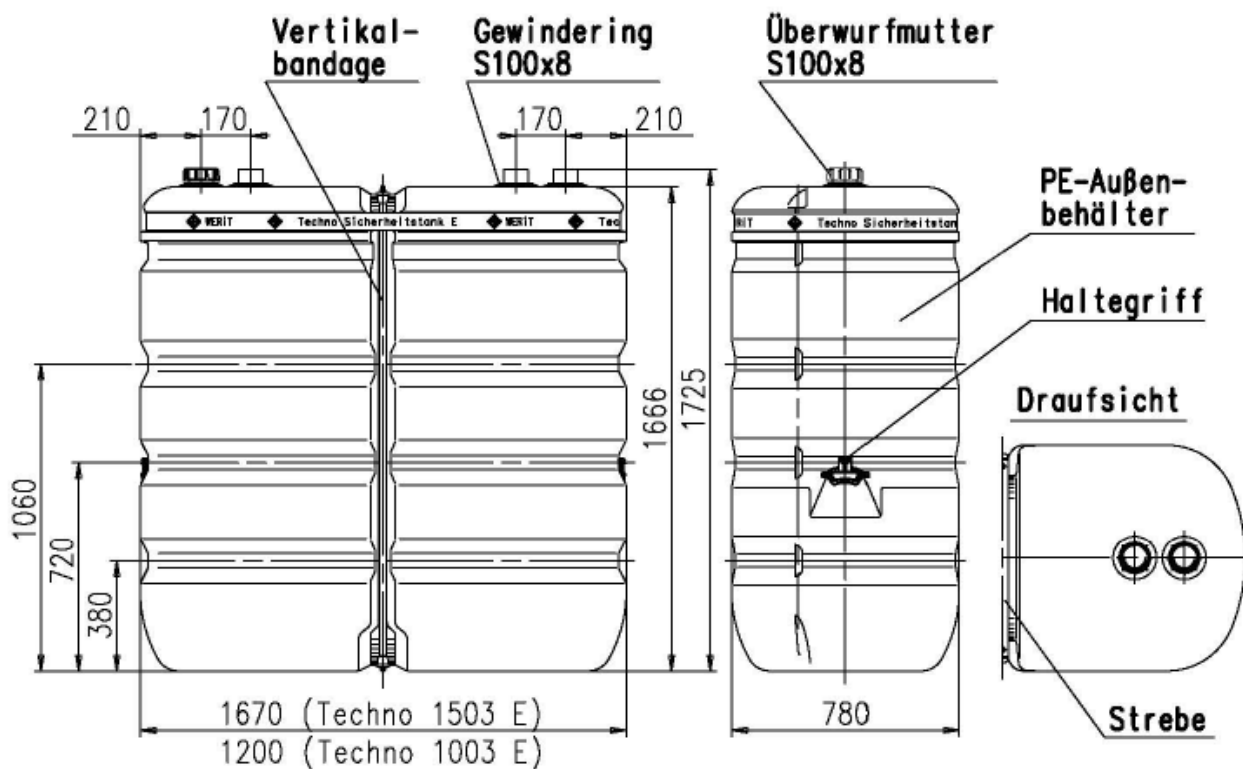

Behälter-Kombination aus Polyethylen (PE-HD) 750 l, 1000 l und 1500 l
 Typ: WST "TECHNO 753 E/ 1002 E/ 1003 E/ 1503 E" Behältersystem

WST Techno 1003/1503 E
 Vorder-, Seitenansicht und Draufsicht

Anlage 1.3

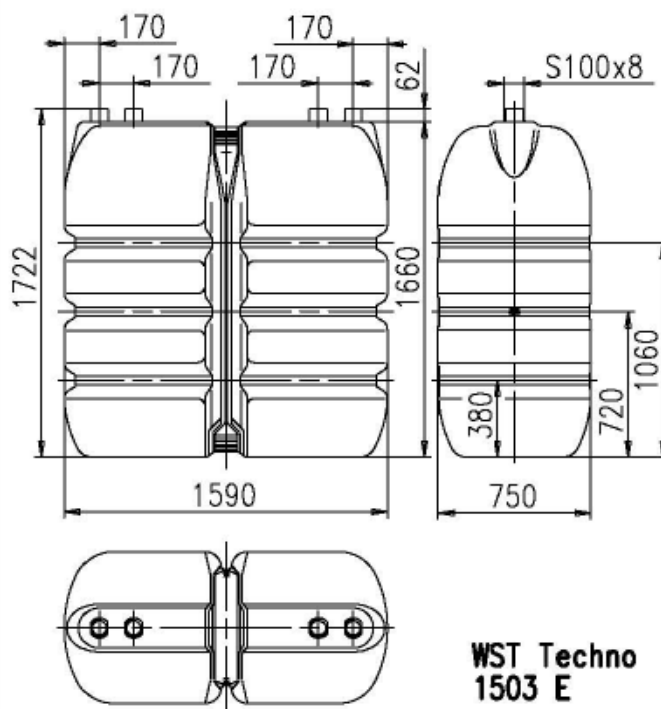
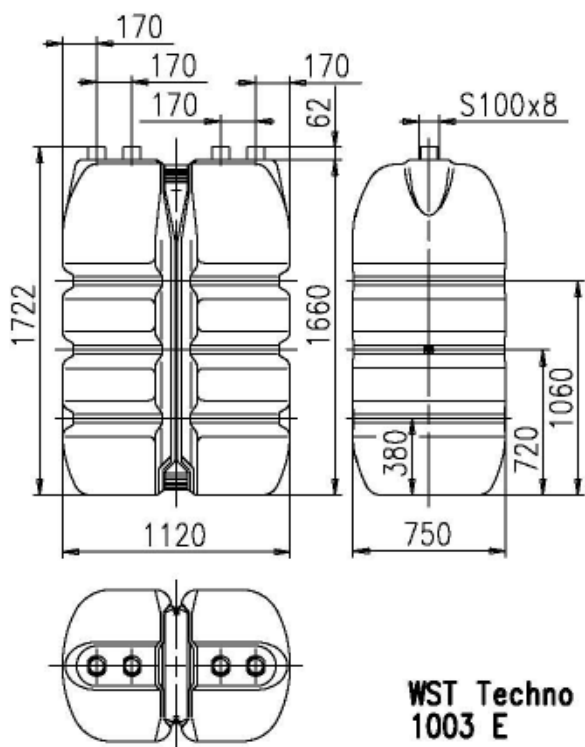
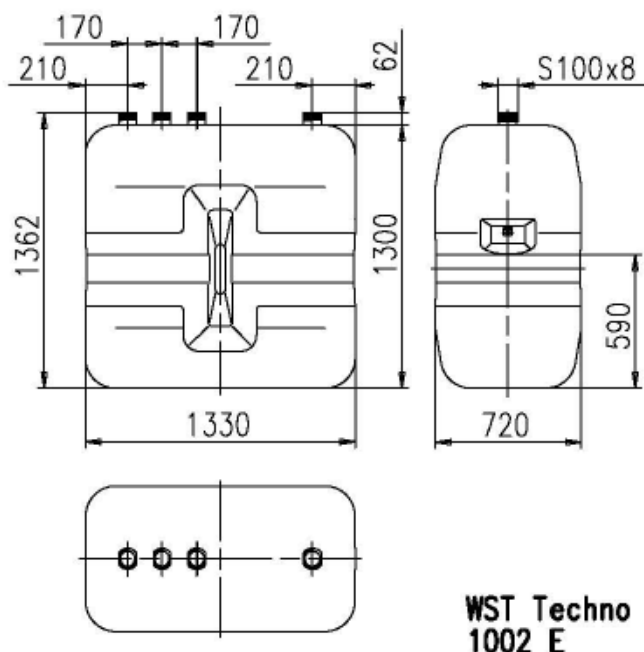
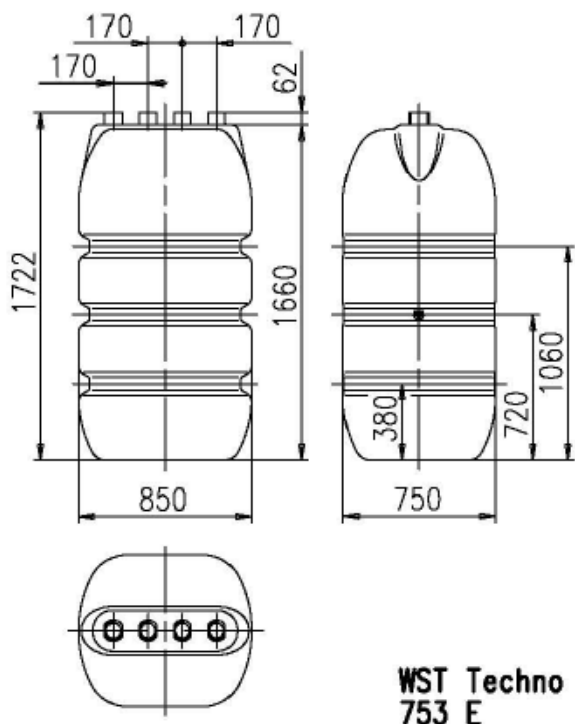

Behälter-Kombination aus Polyethylen (PE-HD) 750 l, 1000 l und 1500 l
 Typ: WST "TECHNO 753 E/ 1002 E/ 1003 E/ 1503 E" Behältersystem

WST Techno 753/1002/1003/1503 E
 Innentank

Anlage 1.4

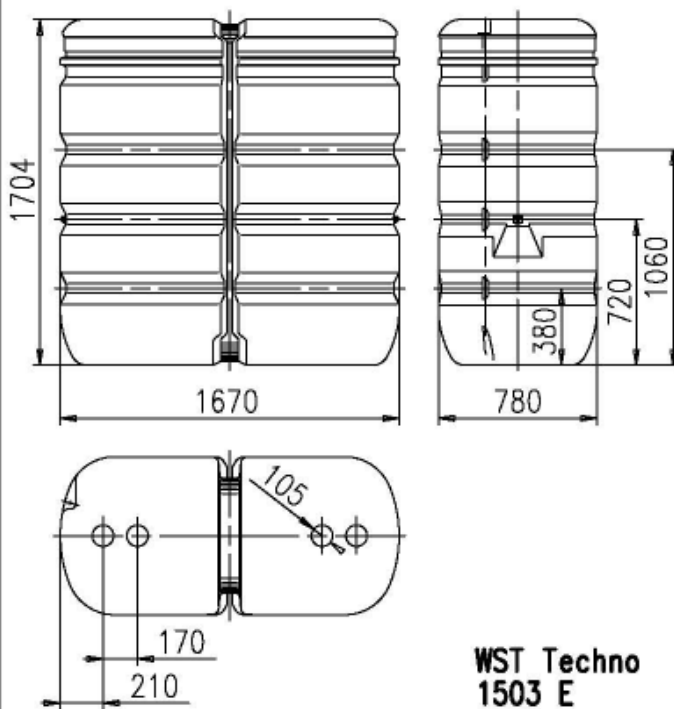
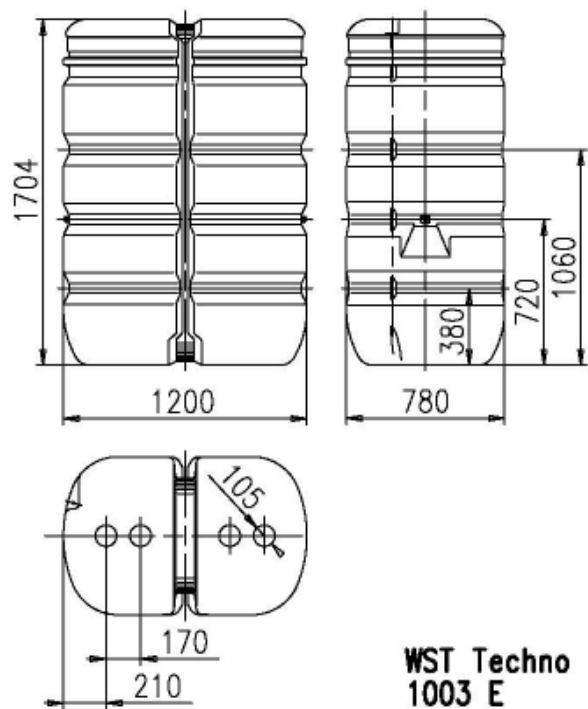
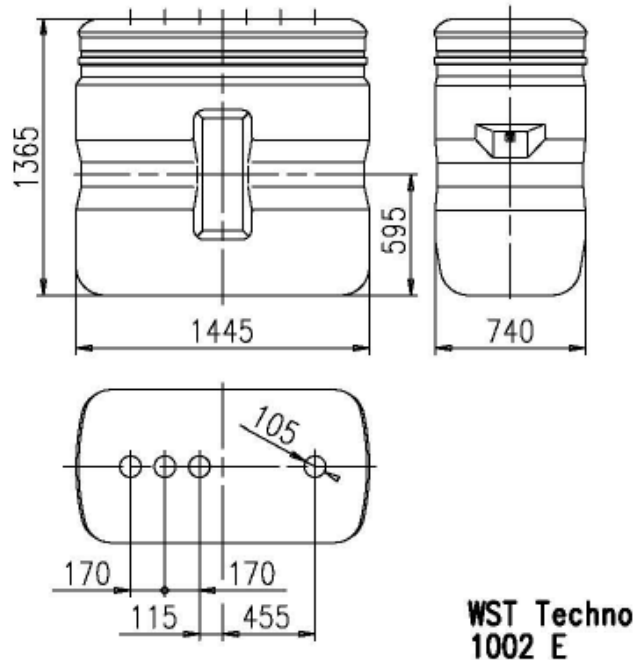
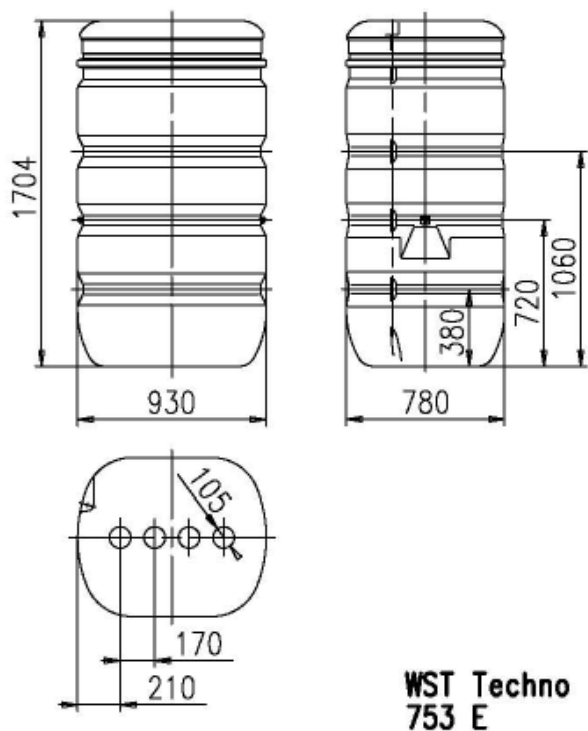

Behälter-Kombination aus Polyethylen (PE-HD) 750 l, 1000 l und 1500 l
 Typ: WST "TECHNO 753 E/ 1002 E/ 1003 E/ 1503 E" Behältersystem

WST Techno 753/1002/1003/1503 E
 Außentank

Anlage 1.5

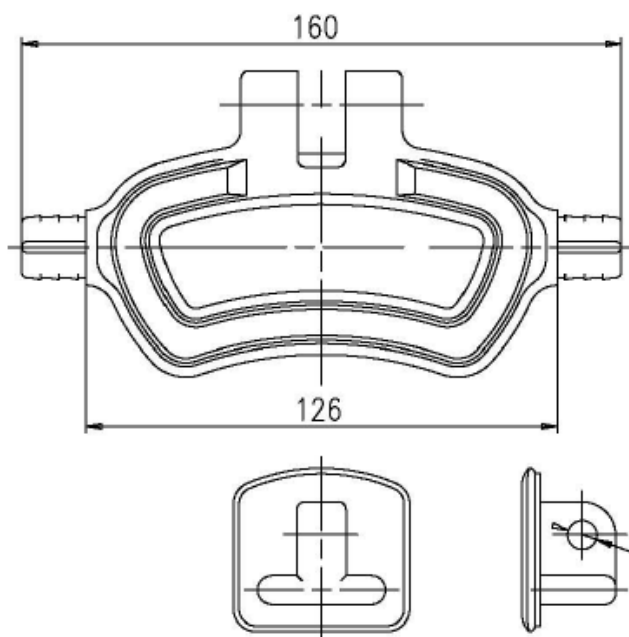

Haltegriff

PE-HD

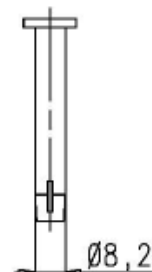

Einblasteil

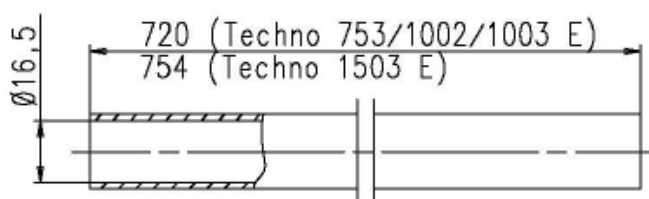

Abstandsrohr

PE-HD
 Regenerat
 schwarz

Auswechsel-
 bares
 Ziffernblatt
 750-1500 l

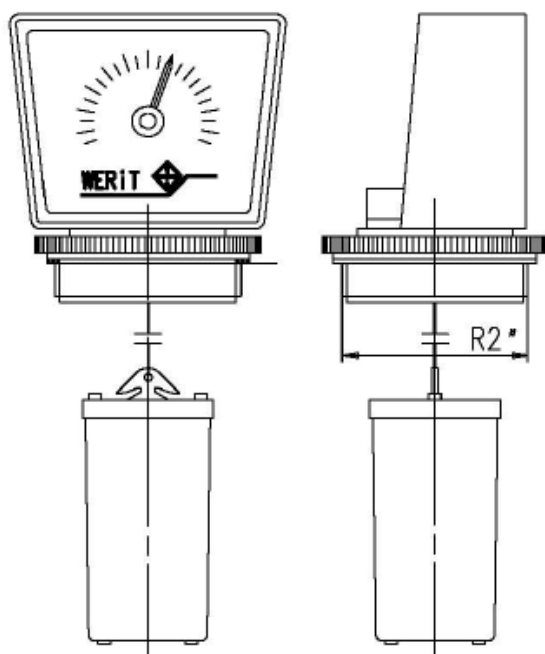

Füllstandsanzeige

Behälter-Kombination aus Polyethylen (PE-HD) 750 l, 1000 l und 1500 l
 Typ: WST "TECHNO 753 E/ 1002 E/ 1003 E/ 1503 E" Behältersystem

WST Techno 753/1002/1003/1503
 Haltegriff, Abstandsrohr und Füllstandsanzeige

Anlage 1.6

**Behälter-Kombination aus Polyethylen (PE-HD) 750 I,
1000 I und 1500 I Typ: WST "TECHNO 753 E/ 1002 E/
1003 E/ 1503 E", Behältersystem**

Anlage 2

Werkstoffe

1 Formmassen für Behälter / Behälterkombination

(1) Zur Herstellung der Behälter (Innenbehälter und Auffangbehälter) dürfen nur die in der Spalte 1 der nachstehenden Tabelle 1 aufgeführten Formmassen mit den in Spalte 2 und 3 genannten Materialkennwerten verwendet werden.

Tabelle 1: Formmassen, Materialkennwerte

Spalte	1	2	3
Nr.	Typenbezeichnung Hersteller Bezeichnung nach DIN EN ISO 1872-1¹	Schmelzindex MFI 190/21,6 [g/10 min]	Dichte bei 23 °C [g/cm³]
1.	Lupolen 4261 AG UV der Basell Polyolefine GmbH BHN, 45 T 006	6,1 ± 0,7	0,945 ± 0,002
2.	Lupolen 4261 AG UV der Basell Polyolefine GmbH + 5% SELAR	5,3 ± 0,8	0,946 ± 0,002

(2) Die Formmasse Nr. 2. besteht aus "Lupolen 4261 AG UV" (natur) und maximal 5 Gew.-% eines permeationshemmenden Zuschlagstoffes "Selar RB 901 D" der Fa. Dolder².

(3) Die Formmasse ist mit mindestens 70 % Neuware und höchstens 30 % sortenreiner Rücklaufmasse zu verarbeiten. Die Verwendung von Regranulaten ist nicht zulässig.

2 Bandagen (nur Behälter WST-Techno 1003 E und 1503 E)

(1) Die Konstruktionsdetails sind in den beim DIBt hinterlegten Unterlagen aufgeführt.

(2) Zinkauflage vom jeweils: > 50 µm.

3 Behälterzubehör, Abstandshalter

(1) Details und Werkstoffe sind in den hinterlegten Unterlagen aufgeführt.

(2) Die Abstandsrohre sind in der Anlage 1.6 abgebildet.

¹ DIN EN ISO 1872-1:1999-10 Polyethylen (PE)-Formmassen, Teil 1: Bezeichnungssystem und Basis für Spezifikationen
² Die Zusammensetzung des Produktes ist dem DIBt bekannt.

**Behälter-Kombination aus Polyethylen (PE-HD) 750 I,
1000 I und 1500 I Typ: WST "TECHNO 753 E/ 1002 E/
1003 E/ 1503 E", Behältersystem**

Anlage 3

Verpackung, Transport und Lagerung

1 Verpackung

Eine Verpackung der Behälter zum Zwecke des Transports bzw. der (Zwischen-) Lagerung ist bei Beachtung der Anforderungen des Abschnitts 2 nicht erforderlich. Alle Stutzenöffnungen sind durch Aufschrauben der Verschlusskappen zu schließen.

2 Transport, Lagerung

2.1 Allgemeines

Der Transport ist nur von solchen Firmen durchzuführen, die über fachliche Erfahrungen, geeignete Geräte, Einrichtungen und Transportmittel sowie ausreichend geschultes Personal verfügen. Zur Vermeidung von Gefahren für Beschäftigte und Dritte sind die einschlägigen Unfallverhütungsvorschriften zu beachten.

2.2 Transportvorbereitung

(1) Die Behälter sind so für den Transport vorzubereiten, dass beim Verladen, Transportieren und Abladen keine Schäden auftreten.

(2) Die Ladefläche des Transportfahrzeugs muss so beschaffen sein, dass Beschädigungen der Behälter durch punktförmige Stoß- oder Druckbelastungen auszuschließen sind.

2.3 Auf- und Abladen

(1) Beim Abheben, Verfahren und Absetzen der Behälter müssen stoßartige Beanspruchungen vermieden werden.

(2) Kommt ein Gabelstapler zum Einsatz, müssen während der Fahrt mit dem Gabelstapler die Behälter gesichert werden.

(3) Stutzen und sonstige hervorstehende Behälerteile dürfen nicht zur Befestigung oder zum Heben herangezogen werden. Ein Schleifen der Behälter über den Untergrund ist nicht zulässig.

2.4 Beförderung

(1) Die Behälter sind gegen Lageveränderung während der Beförderung zu sichern.

(2) Durch die Art der Befestigung dürfen die Behälter nicht beschädigt werden.

2.5 Lagerung

(1) Bei Zwischenlagerung im Freien sind die Behälter gegen Beschädigung und Sturmeinwirkung sowie vor direkter UV-Einstrahlung zu schützen. Die Behälter dürfen nicht länger als 6 Monate der Freibewitterung ausgesetzt werden.

(2) Es ist unbedingt darauf zu achten, dass kein Niederschlagswasser zwischen Innenbehälter und Auffangbehälter gerät.

2.6 Schäden

Bei Schäden, die durch den Transport bzw. bei der Zwischenlagerung entstanden sind, ist nach den Feststellungen eines für Kunststofffragen zuständigen Sachverständigen³, ggf. unter Mitwirkung des Antragstellers zu verfahren.

³ Sachverständige von Zertifizierungs- und Überwachungsstellen sowie weitere Sachverständige, die auf Anfrage vom DIBt bestimmt werden

Behälter-Kombination aus Polyethylen (PE-HD) 750 I,
1000 I und 1500 I Typ: WST "TECHNO 753 E/ 1002 E/
1003 E/ 1503 E", Behältersystem

Anlage 4
Seite 1 von 4

Übereinstimmungsnachweis

1 Werkseigene Produktionskontrolle

1.1 Werkstoffe

(1) Für die in Anlage 2, Tabelle 1 aufgeführten Werkstoffe sind die in der Tabelle 1 genannten Nachweise zu erbringen, wobei die in Tabelle 2 genannten Überwachungskennwerte als Minimal- bzw. Maximalwerte einzuhalten sind.

(2) Bei der Ermittlung der Werte ist jeweils der Mittelwert aus mindestens drei Einzelmessungen zu bilden.

Tabelle 1: Prüfungen und Dokumentation der Werkstoffe

Gegenstand	Eigenschaft	Prüfgrundlage	Dokumentation	Häufigkeit
Formmasse	Handelsname, Typenbezeichnung, Formmasstyp nach DIN EN ISO 1872-1 ¹	Anlage 2, Abschnitt 1	Abnahmeprüfzeugnis 3.1 nach DIN EN 10204 ⁴	jede Lieferung
	Schmelzindex, Dichte		Aufzeichnung oder Abnahmeprüfzeugnis 3.1 nach DIN EN 10204 ⁴	
Formstoff	Schmelzindex, Dichte	Anlage 4, Abschnitt 1.2	Aufzeichnung	nach Betriebsanlauf bzw. nach Chargenwechsel

Tabelle 2: Werkstoffkennwerte (Überwachungskennwerte)

Gegenstand	Dichte [g/cm ³] nach DIN EN ISO 1183-1 ⁵	Schmelzindex [g/10 min] nach DIN ISO 1133 ⁶
Formmasse	siehe Anlage 2, Nr. 1	
Formstoff	$d_{R(e)} + 0,004 \geq d_{R(a)}$	MFI 190/21,6 (e) - 0,15 MFI 190/21,6 (a) ≤ MFI 190/21,6 (a)
Index a ... vor der Verarbeitung an der Formmasse Index e ... nach der Verarbeitung am Formstoff		

⁴ DIN EN 10204:2005-01

Metallische Erzeugnisse – Arten von Prüfbescheinigungen

⁵ DIN EN ISO 1183-1:2004-05

Kunststoffe – Verfahren zur Bestimmung der Dichte von nicht verschäumten Kunststoffen – Teil 1: Eintauchverfahren, Verfahren mit Flüssigkeitspyknometer und Titrationverfahren

⁶ DIN ISO 1133:2000-02

Kunststoffe – Bestimmung der Schmelze-Massefließrate (MFR) und der Schmelze-Volumenfließrate (MVR) von Thermoplasten

**Behälter-Kombination aus Polyethylen (PE-HD) 750 I,
 1000 I und 1500 I Typ: WST "TECHNO 753 E/ 1002 E/
 1003 E/ 1503 E", Behältersystem**

**Anlage 4
 Seite 2 von 4**

Übereinstimmungsnachweis

1.2 Behälter

(1) An den Behältern / Behälterkombinationen sind die in Tabelle 3 genannten Prüfungen durchzuführen, wobei die in den Tabellen 4 bis 7 genannten Messwerte einzuhalten sind.

Tabelle 3: Prüfungen und Prüfgrundlage

Eigenschaft	Prüfgrundlage	Dokumentation	Häufigkeit
Oberflächen	in Anlehnung an DVS 2206 ⁷	Aufzeichnung	jeder Behälter
Wanddicken, Behältermassen	s. Tabelle 4 bis Tabelle 7 dieser Anlage		
Dichtheit	Prüfdrücke s. BPG ⁸ , Abschnitt 3.4.1 (7)		
Überlaufvolumen und Differenz des Überlaufvolumens für Behälter in Behältersystemen	s. Abschnitt 1.2 (2) dieser Anlage (nur Innenbehälter)		nach Maßgabe der Zertifizierungsstelle

Tabelle 4: Mindestwanddicken, -behältermassen für Behälter aus der Formmasse Lupolen 4261 AG UV

Eigenschaft	Messpunkt/Maßgabe	Messwerte*	
		Innenbehälter WHT 753 E	Auffangbehälter WST Techno 753 E
Wanddicke [mm]	im Bereich der Ecken und Kanten oben	4,2	2,0
	unten	3,1	3,2
	im Bodenbereich	5,4	3,6
	in den übrigen Bereichen (Flächen)	3,3	2,5
Masse [kg]	Behälter ohne Zubehör	25,6	23,4

* Werte gelten auch für die Formmasse Lupolen 4261 AG UV (natur) plus max. 5 % Selar

⁷ Merkblatt DVS 2206:1975-11 Prüfung von Bauteilen und Konstruktionen aus thermoplastischen Kunststoffen"
⁸ BPG:1984-12 Bau- und Prüfgrundsätze für oberirdische Behälter und Behälterteile aus Thermoplasten

Behälter-Kombination aus Polyethylen (PE-HD) 750 I,
 1000 I und 1500 I Typ: WST "TECHNO 753 E/ 1002 E/
 1003 E/ 1503 E", Behältersystem

Anlage 4
 Seite 3 von 4

Übereinstimmungsnachweis

Tabelle 5: Mindestwanddicken, -behältermassen für Behälter aus der Formmasse
 Lupolen 4261 AG UV

Eigenschaft	Messpunkt/Maßgabe	Messwerte*	
		Innenbehälter WHT 1003 E	Auffangbehälter WST Techno 1003 E
Wanddicke [mm]	im Bereich der Ecken und Kanten oben unten	4,3 4,0	2,3 3,1
	im Bodenbereich	5,0	4,6
	in den übrigen Bereichen (Flächen)	4,0	2,0
Masse [kg]	Behälter ohne Zubehör	40,3	23,8
* Werte gelten auch für die Formmasse Lupolen 4261 AG UV (natur) plus max. 5 % Selar			

Tabelle 6: Mindestwanddicken, -behältermassen für Behälter aus der Formmasse
 Lupolen 4261 AG UV

Eigenschaft	Messpunkt/Maßgabe	Messwerte*	
		Innenbehälter WHT 1002 E	Auffangbehälter WST Techno 1002 E
Wanddicke [mm]	im Bereich der Ecken und Kanten oben unten	3,4 4,0	2,0 2,5
	im Bodenbereich	5,3	3,5
	in den übrigen Bereichen (Flächen)	3,8	3,0
Masse [kg]	Behälter ohne Zubehör	38,5	28,0
* Werte gelten auch für die Formmasse Lupolen 4261 AG UV (natur) plus max. 5 % Selar			

**Behälter-Kombination aus Polyethylen (PE-HD) 750 I,
 1000 I und 1500 I Typ: WST "TECHNO 753 E/ 1002 E/
 1003 E/ 1503 E", Behältersystem**

**Anlage 4
 Seite 4 von 4**

Übereinstimmungsnachweis

Tabelle 7: Mindestwanddicken, -behältermassen für Behälter aus der Formmasse Lupolen 4261 AG UV

Eigenschaft	Messpunkt/Maßgabe	Messwerte*	
		Innenbehälter WHT 1503 E	Auffangbehälter WST Techno 1503 E
Wanddicke [mm]	im Bereich der Ecken und Kanten oben unten	3,9 4,0	2,0 2,2
	im Bodenbereich	6,1	4,3
	in den übrigen Bereichen (Flächen)	3,2	2,0
Masse [kg]	Behälter ohne Zubehör	44,9	32,0

* Werte gelten auch für die Formmasse Lupolen 4261 AG UV (natur) plus max. 5 % Selar.

(2) Die Differenz des Überlaufvolumens ΔV für Behälter (Innenbehälter) in Behältersystemen (Volumendifferenz) muss die nachfolgend genannte Anforderung erfüllen:

$$\Delta V = V_{\max} - V_{\min} \leq 1\% V_{\min}$$

V_{\max} : Überlaufvolumen des größten Behälters des Behältersystems

V_{\min} : Überlaufvolumen des kleinsten Behälters des Behältersystems

(3) Im Zeitraum der Geltungsdauer dieser allgemeinen bauaufsichtlichen Zulassung sind alle Behältertypen in die Prüfung einzubeziehen.

1.3 Bandagen (nur Behälter "WST-Techno 1003 E" und "WST-Techno 1503 E")

(1) Die in Anlage 2, Abschnitt 2 aufgeführten Anforderungen sind einzuhalten.

(2) Die Zusammensetzung des Schutzanstriches gemäß Abschnitt 2.2.1 (2) der Besonderen Bestimmungen ist durch ein Abnahmeprüfzeugnis 3.1 nach DIN EN 10204⁴ nachzuweisen.

2 Fremdüberwachung

(1) Vor Beginn der laufenden Überwachung jedes Werkes müssen durch die Zertifizierungsstelle oder unter deren Verantwortung in Übereinstimmung mit dieser allgemeinen bauaufsichtlichen Zulassung willkürlich aus der inspizierten Herstellmenge nach Gutdünken des Probenehmers zu entnehmende Behälter geprüft werden (Erstprüfung). Die Proben für die Erstprüfung sind vom Vertreter der Zertifizierungsstelle normalerweise während der Erstinspektion des Werkes zu bestimmen und zu markieren. Die Proben und die Prüfanforderungen müssen den Bestimmungen der Anlage 4, Abschnitt 1 entsprechen. Der Probenehmer muss über das Verfahren der Probeentnahme ein Protokoll anfertigen.

(2) Die stichprobenartigen Prüfungen im Rahmen der Fremdüberwachung sollen den Prüfungen der werkseigenen Produktionskontrolle nach Abschnitt 1 dieser Anlage entsprechen.

3 Dokumentation

Zur Dokumentation siehe die Abschnitte 2.4.2 und 2.4.3 der Besonderen Bestimmungen.

**Behälter-Kombination aus Polyethylen (PE-HD) 750 I,
 1000 I und 1500 I Typ: WST "TECHNO 753 E/ 1002 E/
 1003 E/ 1503 E", Behältersystem**

**Anlage 5
 Seite 1 von 3**

**Abstandsregelung für Behälter und Behältersysteme zur Lagerung von Medien nach
 Abschnitt 1 (3) Pos. 1. bis Pos. 4.**

1 Abstandsregelung

(1) In Anlehnung an TRwS 791 Teil 1⁹ sind nachfolgend aufgeführte Bedingungen hinsichtlich der Abstände der Behälter einzuhalten.

(2) Die Behälter und Behältersysteme entsprechend dieser Zulassung sind hinsichtlich der Ausführung der Rückhalteeinrichtung, der Art der Leck- bzw. Leckageerkennung und ggf. Alarmierung sowie der Sicherheitseinrichtungen gegen Überfüllung in eines der Systeme nach Tabelle 1 einzuteilen.

(3) In Abhängigkeit der Einteilung gem. Tabelle 1 und der Art der Aufstellung (Einzelbehälter, ein-, zwei- oder dreireihig) sind die in Tabelle 2 angegebenen Abstände zu den Wänden des Aufstellraumes und zur Decke einzuhalten. Zwischen den Behältern eines Behältersystems ist ein Abstand von mindestens 5 cm erforderlich.

Tabelle 1: Einteilung der Behälter und Behältersysteme

System	Art der Rückhaltung	Art der Leck- bzw. Leckageerkennung und ggf. Alarmgebung	Vermeidung von Überfüllungen
1	Doppelwandig	Leckanzeigergerät, Automatisch	ein Behälter mit Grenzwertgeber die anderen Behälter mit je einem Füllstandsbegrenzer
2	Integrierte Rückhalteeinrichtung	Leckageerkennungssystem, Automatisch	
3	Integrierte Rückhalteeinrichtung	mechanische Leckageerkennung, visuell	
4	Integrierte Rückhalteeinrichtung	transluzent (durchscheinend) visuell	
5	vor Ort gefertigte Rückhalteeinrichtung	visuell	
6	Doppelwandig	Leckanzeigergerät, Automatisch	ein Behälter mit Grenzwertgeber
7	Integrierte Rückhalteeinrichtung	Leckageerkennungssystem, Automatisch	
8	Integrierte Rückhalteeinrichtung	mechanische Leckageerkennung, visuell	
9	Integrierte Rückhalteeinrichtung	transluzent (durchscheinend) visuell	
10	werksgefertigte nichtintegrierte Rückhalteeinrichtung	visuell	
11	vor Ort gefertigte Rückhalteeinrichtung	visuell	

Behälter-Kombination aus Polyethylen (PE-HD) 750 I,
1000 I und 1500 I Typ: WST "TECHNO 753 E/ 1002 E/
1003 E/ 1503 E", Behältersystem

Anlage 5
Seite 2 von 3

Abstandsregelung für Behälter und Behältersysteme zur Lagerung von Medien nach
Abschnitt 1 (3) Pos. 1. bis Pos. 4.

Tabelle 2: Wand- und Deckenabstände in Abhängigkeit des Systems gemäß Tabelle 1

Gruppe	System	Einzelbehälter	1-reihig	2-reihig ¹⁰	3-reihig ¹⁰
I	1	KA + SE	KA + SE	KA + SE	KA + SE
II	2	G1	G1 oder S ¹²	G1 + S + D20 oder G2	G1 ¹¹ + S + D50 oder G1 + S ¹² + D20 oder G2 + S
III	3 4 6 7	G1, Ausnahme: System 6 wie Gruppe I	G1	G1 ¹³ + S + D50 oder G2	G1 ^{11, 13} + S + D20 oder G2 + S
IV	8 9 10	G1	G1	G2 + D50	G + D50
V	5 11	G4	G4 + D20	G4 + D50	G4 + D50 + G

Legende:

- G: Jeder Behälter muss von mindestens einer Seite von einem 40 cm breiten Gang aus erreichbar sein
- G1: Ein 40 cm breiter Gang an einer Längsseite des Behälters bzw. Behältersystems und 5 cm an den anderen Seiten
- G2: 2 je 40 cm breite Gänge an beiden Längsseiten des Behältersystems, beide Gänge müssen zugänglich sein, und 5 cm an den anderen Seiten
- G4: 4 je 40 cm breite Gänge um den Behälter bzw. das Behältersystem
- D20: Abstand Decke – Behälterscheitel ≥ 20 cm, wenn durch geeignete Hilfsmittel (z. B. durch eine Zwangsführung des Sensors) sichergestellt ist, dass der Sensor aus dem Behälter bzw. der Rückhalteeinrichtung entnommen und wieder eingeführt werden kann, ohne dass die Behälter oder ein Gerüst bestiegen werden muss
- D50: Abstand Decke – Behälterscheitel ≥ 50 cm
- KA: Keine Anforderung an die Abstände über die montagebedingten Abstände hinaus.

- 10 Einzelne Behälter einer Reihe am Gang bleiben unberücksichtigt
- 11 Nur bei (2 + 1) –reihiger Aufstellung (ein 40 cm breiter Gang nach der zweiten Reihe)
- 12 Es muss durch geeignete an den Behältern vorhandene Hilfsmittel (z. B. durch eine Zwangsführung des Sensors) sichergestellt werden, dass der Sensor aus dem Behälter bzw. der Rückhalteeinrichtung entnommen und wieder eingeführt werden kann, ohne dass die Behälter oder ein Gerüst bestiegen werden muss
- 13 Bei System 4 ist für eine ausreichende Beleuchtung der Räume zwischen den Behältern zu sorgen

**Behälter-Kombination aus Polyethylen (PE-HD) 750 I,
1000 I und 1500 I Typ: WST "TECHNO 753 E/ 1002 E/
1003 E/ 1503 E", Behältersystem**

**Anlage 5
Seite 3 von 3**

**Abstandsregelung für Behälter und Behältersysteme zur Lagerung von Medien nach
Abschnitt 1 (3) Pos. 1. bis Pos. 4.**

- S: Sicherheitseinrichtungen (mechanische oder elektronische Leckageerkennungssysteme, Grenzwertgeber und Füllstandsbegrenzer) müssen für die Kontrolle/Prüfbarkeit auf Funktionsfähigkeit erreichbar sein (max. Abstand vom Gang 1,25 m, größere Abstände sind zulässig, wenn die durch Personen zu erwartende Lasten durch eine Stützkonstruktion ausgehalten werden und die Sicherheitseinrichtungen nicht auf andere Art und Weise kontrollierbar/prüfbar sind). Auf Rohrleitungen dürfen keine Lasten abgesetzt werden.
- SE: Sicherheitseinrichtungen (Leckanzeigegerät, Grenzwertgeber und Füllstandsbegrenzer) müssen für die Kontrolle/Prüfbarkeit auf Funktionsfähigkeit erreichbar sein, Abstände werden nicht festgelegt