

Allgemeine bauaufsichtliche Zulassung

Zulassungsstelle für Bauprodukte und Bauarten

Bautechnisches Prüfamt

Eine vom Bund und den Ländern
gemeinsam getragene Anstalt des öffentlichen Rechts
Mitglied der EOTA, der UEAtc und der WFTAO

Datum:

21.06.2013

Geschäftszeichen:

II 31-1.55.31-22/08.1

Zulassungsnummer:

Z-55.31-233

Geltungsdauer

vom: **12. August 2013**

bis: **12. August 2018**

Antragsteller:

Mall GmbH

Umweltsysteme

Hüfingerring Straße 39-45

78166 Donaueschingen-Pföhren

Zulassungsgegenstand:

**Anwendungsbestimmungen für Kleinkläranlagen nach
DIN EN 12566-3 mit CE-Kennzeichnung:**

**Kleinkläranlagen mit Abwasserbelüftung aus Beton;
Belebungsanlagen im Aufstaubetrieb Typ SanoClean S für 4 bis 50 EW;
Ablaufklasse C**

Der oben genannte Zulassungsgegenstand wird hiermit allgemein bauaufsichtlich zugelassen.
Diese allgemeine bauaufsichtliche Zulassung umfasst sieben Seiten und 26 Anlagen.

DIBt

I ALLGEMEINE BESTIMMUNGEN

- 1 Mit der allgemeinen bauaufsichtlichen Zulassung ist die Verwendbarkeit bzw. Anwendbarkeit des Zulassungsgegenstandes im Sinne der Landesbauordnungen nachgewiesen.
- 2 Sofern in der allgemeinen bauaufsichtlichen Zulassung Anforderungen an die besondere Sachkunde und Erfahrung der mit der Herstellung von Bauprodukten und Bauarten betrauten Personen nach den § 17 Abs. 5 Musterbauordnung entsprechenden Länderregelungen gestellt werden, ist zu beachten, dass diese Sachkunde und Erfahrung auch durch gleichwertige Nachweise anderer Mitgliedstaaten der Europäischen Union belegt werden kann. Dies gilt ggf. auch für im Rahmen des Abkommens über den Europäischen Wirtschaftsraum (EWR) oder anderer bilateraler Abkommen vorgelegte gleichwertige Nachweise.
- 3 Die allgemeine bauaufsichtliche Zulassung ersetzt nicht die für die Durchführung von Bauvorhaben gesetzlich vorgeschriebenen Genehmigungen, Zustimmungen und Bescheinigungen.
- 4 Die allgemeine bauaufsichtliche Zulassung wird unbeschadet der Rechte Dritter, insbesondere privater Schutzrechte, erteilt.
- 5 Hersteller und Vertreiber des Zulassungsgegenstandes haben, unbeschadet weitergehender Regelungen in den "Besonderen Bestimmungen", dem Verwender bzw. Anwender des Zulassungsgegenstandes Kopien der allgemeinen bauaufsichtlichen Zulassung zur Verfügung zu stellen und darauf hinzuweisen, dass die allgemeine bauaufsichtliche Zulassung an der Verwendungsstelle vorliegen muss. Auf Anforderung sind den beteiligten Behörden Kopien der allgemeinen bauaufsichtlichen Zulassung zur Verfügung zu stellen.
- 6 Die allgemeine bauaufsichtliche Zulassung darf nur vollständig vervielfältigt werden. Eine auszugsweise Veröffentlichung bedarf der Zustimmung des Deutschen Instituts für Bautechnik. Texte und Zeichnungen von Werbeschriften dürfen der allgemeinen bauaufsichtlichen Zulassung nicht widersprechen. Übersetzungen der allgemeinen bauaufsichtlichen Zulassung müssen den Hinweis "Vom Deutschen Institut für Bautechnik nicht geprüfte Übersetzung der deutschen Originalfassung" enthalten.
- 7 Die allgemeine bauaufsichtliche Zulassung wird widerruflich erteilt. Die Bestimmungen der allgemeinen bauaufsichtlichen Zulassung können nachträglich ergänzt und geändert werden, insbesondere, wenn neue technische Erkenntnisse dies erfordern.

II BESONDERE BESTIMMUNGEN

1 Zulassungsgegenstand und Anwendungsbereich

Zulassungsgegenstand sind Anwendungsbestimmungen für Kleinkläranlagen mit Abwasserbelüftung; Belebungsanlagen im Aufstaubetrieb Typ SanoClean S nach DIN EN 12566-3¹ mit CE-Kennzeichnung. Die Kleinkläranlagen werden entsprechend der in Anlage 1 grundsätzlich dargestellten Bauweise betrieben. Die Behälter der Kleinkläranlagen bestehen aus Beton. Die Kleinkläranlagen sind auf der Grundlage des Anhangs ZA der harmonisierten Norm DIN EN 12566-3 mit der CE-Kennzeichnung für die Eigenschaften Reinigungsleistung, Bemessung, Wasserdichtheit, Standsicherheit und Dauerhaftigkeit versehen. Die Konformität mit dieser harmonisierten Norm wird vom Hersteller auf der Grundlage der Erstprüfung durch eine anerkannte Prüfstelle bestätigt.

Die Kleinkläranlagen sind ausgelegt für 4 bis 50 EW und entsprechen der Ablaufklasse C.

1.2 Kleinkläranlagen mit Abwasserbelüftung dienen der aeroben biologischen Behandlung des im Trennverfahren erfassten häuslichen Schmutzwassers und gewerblichen Schmutzwassers soweit es häuslichem Schmutzwasser vergleichbar ist.

1.3 Der Kleinkläranlage dürfen nicht zugeleitet werden:

- gewerbliches Schmutzwasser, soweit es nicht häuslichem Schmutzwasser vergleichbar ist
- Fremdwasser, wie z. B.
 - Kühlwasser
 - Ablaufwasser von Schwimmbecken
 - Niederschlagswasser
 - Drainagewasser

1.4 Mit dieser allgemeinen bauaufsichtlichen Zulassung werden neben den bauaufsichtlichen auch die wasserrechtlichen Anforderungen im Sinne der Verordnung der Länder zur Feststellung der wasserrechtlichen Eignung von Bauprodukten und Bauarten durch Nachweise nach den Landesbauordnungen (WasBauPVO) erfüllt.

2 Bestimmungen für das Bauprodukt

2.1 Eigenschaften und Anforderungen

2.1.1 Eigenschaften und Anforderungen nach DIN EN 12566-3

Mit der vom Hersteller vorgelegten Konformitätserklärung wird bescheinigt, dass der Nachweis der Konformität der Kleinkläranlagen mit DIN EN 12566-3 im Hinblick auf die Prüfung der Reinigungsleistung, die Bemessung, Wasserdichtheit, Standsicherheit und Dauerhaftigkeit gemäß dem vorgesehenen Konformitätsbescheinigungsverfahren System 3 geführt wurde. Grundlage für die Konformitätsbescheinigung ist der Prüfbericht über die Erstprüfung der vorgenannten Eigenschaften durch eine anerkannte Prüfstelle und die werkseigene Produktionskontrolle durch den Hersteller.

2.1.2 Eigenschaften und Anforderungen nach Wasserrecht

Die Kleinkläranlagen entsprechend der Funktionsbeschreibung in Anlage 25 wurden auf der Grundlage des vorgelegten Prüfberichtes über die Reinigungsleistung nach den Zulassungsgrundsätzen des Deutschen Instituts für Bautechnik (DIBt), Stand bei der Erteilung dieser allgemeinen bauaufsichtlichen Zulassung, für die Anwendung in Deutschland beurteilt.

¹ DIN EN 12566-3:2009-07 Kleinkläranlagen für bis zu 50 EW, Teil 3: Vorgefertigte und/oder vor Ort montierte Anlagen zur Behandlung von häuslichem Schmutzwasser

Allgemeine bauaufsichtliche Zulassung

Nr. Z-55.31-233

Seite 4 von 7 | 21. Juni 2013

Damit erfüllen die Anlagen mindestens die Anforderungen nach AbwV² Anhang 1, Teil C, Ziffer 4. Die Kleinkläranlagen haben im Rahmen der bauaufsichtlichen Zulassung folgende Prüfkriterien im Ablauf eingehalten:

- BSB₅:
 - ≤ 25 mg/l aus einer 24 h-Mischprobe, homogenisiert
 - ≤ 40 mg/l aus einer qualifizierten Stichprobe, homogenisiert
- CSB:
 - ≤ 100 mg/l aus einer 24 h-Mischprobe, homogenisiert
 - ≤ 150 mg/l aus einer qualifizierten Stichprobe, homogenisiert
- Abfiltrierbare Stoffe: ≤ 75 mg/l aus einer qualifizierten Stichprobe

Damit sind die Anforderungen an die Ablaufklasse C (Anlagen mit Kohlenstoffabbau) eingehalten.

2.1.3 Klärtechnische Bemessung und Aufbau**2.1.3.1 Aufbau der Kleinkläranlagen**

Die Kleinkläranlagen mit Abwasserbelüftung müssen hinsichtlich ihrer Gestaltung, der verwendeten Werkstoffe, den Einbauten und der Maße den Angaben der Anlagen 1 bis 24 entsprechen.

2.1.3.2 Klärtechnische Bemessung

Die klärtechnische Bemessung für jede Baugröße ist den Tabellen in den Anlagen 14 bis 24 zu entnehmen.

2.2 Herstellung, Kennzeichnung**2.2.1 Herstellung**

Die Behälter der Kleinkläranlagen sind gemäß den Anforderungen der DIN EN 12566-3 herzustellen.

2.2.2 Kennzeichnung

Die CE-Kennzeichnung der Kleinkläranlagen ist auf der Grundlage der Erklärung der Konformität mit der DIN EN 12566-3, Anhang ZA, beruhend auf der Erstprüfung durch eine anerkannte Prüfstelle und der werkseigenen Produktionskontrolle, vom Hersteller vorzunehmen.

Zusätzlich müssen die Kleinkläranlagen in Bezug auf die Eigenschaften gemäß dem Abschnitt 2.1.2 dieser allgemeinen bauaufsichtlichen Zulassung jederzeit leicht erkennbar und dauerhaft mit folgenden Angaben gekennzeichnet werden:

- Typbezeichnung
- max. EW
- Elektrischer Anschlusswert
- Nutzbare Volumina
 - der Vorklärung/des Schlammspeichers
 - des Puffers
 - des SBR-Reaktors
- Ablaufklasse C

3 Bestimmungen für den Einbau und Inbetriebnahme**3.1 Einbaustelle**

Bei der Wahl der Einbaustelle ist darauf zu achten, dass die Kleinkläranlage jederzeit zugänglich und die Schlammabnahme jederzeit sichergestellt ist. Der Abstand der Anlage von vorhandenen und geplanten Wassergewinnungsanlagen muss so groß sein, dass Beeinträchtigungen nicht zu besorgen sind. In Wasserschutzgebieten sind die jeweiligen landesrechtlichen Vorschriften zu beachten.

² AbwV Verordnung über Anforderungen an das Einleiten von Abwasser in Gewässer (Abwasserverordnung)

3.2 Allgemeine Bestimmungen für den Einbau

Der Einbau ist nur von solchen Firmen durchzuführen, die über fachliche Erfahrungen, geeignete Geräte und Einrichtungen sowie über ausreichend geschultes Personal verfügen. Zur Vermeidung von Gefahren für Beschäftigte und Dritte sind die einschlägigen Unfallverhütungsvorschriften zu beachten.

Der Einbau ist gemäß der Einbauanleitung des Herstellers (Auszug wesentlicher Punkte aus der Einbauanleitung siehe Anlage 26 dieser allgemeinen bauaufsichtlichen Zulassung) unter Berücksichtigung der Randbedingungen, die dem Standsicherheitsnachweis zu Grunde gelegt wurden, vorzunehmen. Die Einbauanleitung muss auf der Baustelle vorliegen.

Die Kleinkläranlage darf unter Berücksichtigung der Einbauanleitung auch im Grundwasser eingebaut werden.

Die Abdeckungen sind gegen unbefugtes Öffnen abzusichern.

3.3 Prüfung der Wasserdichtheit im betriebsbereiten Zustand

Außenwände und Sohlen der Anlagenteile sowie Rohranschlüsse müssen dicht sein. Zur Prüfung ist die Anlage nach dem Einbau mindestens bis 5 cm über dem Rohrscheitel des Zulaufrohres mit Wasser zu füllen (DIN 4261-1³). Die Prüfung ist analog DIN EN 1610⁴ durchzuführen. Bei Behältern aus Beton darf nach Sättigung der Wasserverlust innerhalb von 30 Minuten 0,1 l/m² benetzter Innenfläche der Außenwände nicht überschreiten.

Diese Prüfung der Wasserdichtheit in betriebsbereitem Zustand schließt nicht den Nachweis der Dichtheit bei ansteigendem Grundwasser ein. In diesem Fall können durch die zuständige Behörde vor Ort besondere Maßnahmen zur Prüfung der Wasserdichtheit festgelegt werden.

3.4 Inbetriebnahme

Der Betreiber ist bei der Inbetriebnahme der Anlage vom Antragsteller oder von einer anderen fachkundigen Person einzuweisen. Die Einweisung ist vom Einweisenden zu bescheinigen.

Das Betriebsbuch mit Betriebs- und Wartungsanleitung ist dem Betreiber zu übergeben.

4 Bestimmungen für Nutzung, Betrieb und Wartung

4.1 Allgemeines

Die unter Abschnitt 2.1.2 bestätigten Eigenschaften sind im Vor-Ort-Einsatz nur erreichbar, wenn Betrieb und Wartung entsprechend den nachfolgenden Bestimmungen durchgeführt werden.

Kleinkläranlagen müssen stets betriebsbereit sein. Störungen an technischen Einrichtungen müssen akustisch und/oder optisch angezeigt werden.

Die Kleinkläranlagen müssen mit einer netzunabhängigen Stromausfallüberwachung mit akustischer und/oder optischer Alarmgebung ausgestattet sein.

In Kleinkläranlagen darf nur Abwasser eingeleitet werden, das diese weder beschädigt noch ihre Funktion beeinträchtigt (siehe DIN 1986-3⁵).

Der Hersteller der Anlage hat eine Anleitung für den Betrieb und die Wartung einschließlich der Schlammabnahme, die mindestens die Bestimmungen dieser allgemeinen bauaufsichtlichen Zulassung enthalten müssen, aufzustellen und dem Betreiber der Anlage auszuhändigen.

³ DIN 4261-1:2010-10
⁴ DIN EN 1610:1997-10
⁵ DIN 1986-3:2004-11

Kleinkläranlagen – Teil 1: Anlagen zur Schmutzwasservorbehandlung
Verlegung und Prüfung von Abwasserleitungen und -kanälen
Entwässerungsanlagen für Gebäude und Grundstücke, Regeln für Betrieb und Wartung

Allgemeine bauaufsichtliche Zulassung

Nr. Z-55.31-233

Seite 6 von 7 | 21. Juni 2013

Alle Anlagenteile, die der regelmäßigen Wartung bedürfen, müssen jederzeit sicher zugänglich sein.

Betrieb und Wartung sind so einzurichten, dass

- Gefährdungen der Umwelt nicht zu erwarten sind, was besonders für die Entnahme, den Abtransport und die Unterbringung von Schlamm aus Kleinkläranlagen gilt;
- die Kleinkläranlagen in ihrem Bestand und in ihrer bestimmungsgemäßen Funktion nicht beeinträchtigt oder gefährdet werden;
- das für die Einleitung vorgesehene Gewässer nicht über das erlaubte Maß hinaus belastet oder sonst nachteilig verändert wird;
- keine nachhaltig belästigenden Gerüche auftreten.

Muss zu Reparatur- oder Wartungszwecken in die Kleinkläranlage eingestiegen werden, ist besondere Vorsicht geboten. Die entsprechenden Unfallverhütungsvorschriften sind einzuhalten.

4.2 Nutzung

Die Zahl der Einwohner, deren Abwasser den Kleinkläranlagen jeweils höchstens zugeführt werden darf (max. EW), richtet sich nach den Angaben in den Anlagen 14 bis 24 dieser allgemeinen bauaufsichtlichen Zulassung.

4.3 Betrieb

4.3.1 Allgemeines

Der Betreiber muss die Arbeiten durch eine von ihm beauftragte sachkundige⁶ Person durchführen lassen, wenn er selbst nicht die erforderliche Sachkunde besitzt.

Der Betreiber hat in regelmäßigen Zeitabständen alle Arbeiten durchzuführen, die im Wesentlichen die Funktionskontrolle der Anlage sowie ggf. die Messung der wichtigsten Betriebsparameter zum Inhalt haben; dabei ist die Betriebsanleitung zu beachten.

4.3.2 Tägliche Kontrolle

Es ist zu kontrollieren, ob die Anlage in Betrieb ist.

4.3.3 Monatliche Kontrollen

Es sind folgende Kontrollen durchzuführen:

- Sichtprüfung des Ablaufes auf Schlammabtrieb
- Kontrolle der Zu- und Abläufe auf Verstopfung (Sichtprüfung)
- Ablesen des Betriebsstundenzählers von Gebläse und Pumpen und Eintragen in das Betriebsbuch

Festgestellte Mängel oder Störungen sind unverzüglich vom Betreiber bzw. von einem beauftragten Fachmann zu beheben und im Betriebsbuch zu vermerken.

⁶

Als "sachkundig" werden Personen des Betreibers oder beauftragter Dritter angesehen, die auf Grund ihrer Ausbildung, ihrer Kenntnisse und ihrer durch praktische Tätigkeit gewonnenen Erfahrungen gewährleisten, dass sie Eigenkontrollen an Kleinkläranlagen sachgerecht durchführen.

4.4 **Wartung**

Die Wartung ist von einem Fachbetrieb (Fachkundige)⁷ mindestens zweimal im Jahr (im Abstand von ca. sechs Monaten) gemäß Wartungsanleitung durchzuführen.

Der Inhalt der Wartung ist mindestens Folgender:

- Einsichtnahme in das Betriebsbuch mit Feststellung des regelmäßigen Betriebes (Soll-Ist-Vergleich)
- Funktionskontrolle der betriebswichtigen maschinellen, elektrotechnischen und sonstigen Anlageteile wie Gebläse und Pumpen
- Wartung von Gebläse und Pumpen nach Angaben der Hersteller
- Funktionskontrolle der Steuerung und der Alarmfunktion
- Einstellen optimaler Betriebswerte wie Sauerstoffversorgung und Schlammvolumenanteil
- Prüfung der Schlammhöhe in der Vorklärung/Schlamm Speicher. Gegebenenfalls Veranlassung der Schlammabfuhr durch den Betreiber. Für einen ordnungsgemäßen Betrieb der Kleinkläranlage ist eine bedarfsgerechte Schlamm Entsorgung geboten. Die Schlamm Entsorgung ist spätestens bei folgender Füllung des Schlamm Speichers mit Schlamm zu veranlassen.
 - Anlagen mit Vorklärung (425 l/EW): bei 50 % Füllung
 - Anlagen mit Schlamm Speicher (250 l/EW): bei 70 % Füllung
- Durchführung von allgemeinen Reinigungsarbeiten, z. B. Beseitigung von Ablagerungen
- Überprüfung des baulichen Zustandes der Anlage
- Kontrolle der ausreichenden Be- und Entlüftung
- die durchgeführte Wartung ist im Betriebshandbuch zu vermerken

Untersuchungen im Belebungsbecken:

- Sauerstoffkonzentration
- Schlammvolumenanteil

Im Rahmen der Wartung ist eine Stichprobe des Ablaufes zu entnehmen. Dabei sind folgende Werte zu überprüfen:

- Temperatur
- pH-Wert
- absetzbare Stoffe
- CSB

Die Feststellungen und durchgeführten Arbeiten sind in einem Wartungsbericht zu erfassen. Der Wartungsbericht ist dem Betreiber zuzuleiten. Der Betreiber hat den Wartungsbericht dem Betriebshandbuch beizufügen und dieses der zuständigen Bauaufsichtsbehörde bzw. der zuständigen Wasserbehörde auf Verlangen vorzulegen.

Christian Herold
Referatsleiter

Beglaubigt

⁷ Fachbetriebe sind betreiberunabhängige Betriebe, deren Mitarbeiter (Fachkundige) aufgrund ihrer Berufsausbildung und der Teilnahme an einschlägigen Qualifizierungsmaßnahmen über die notwendige Qualifikation für Betrieb und Wartung von Kleinkläranlagen verfügen.

Schnitt A-A

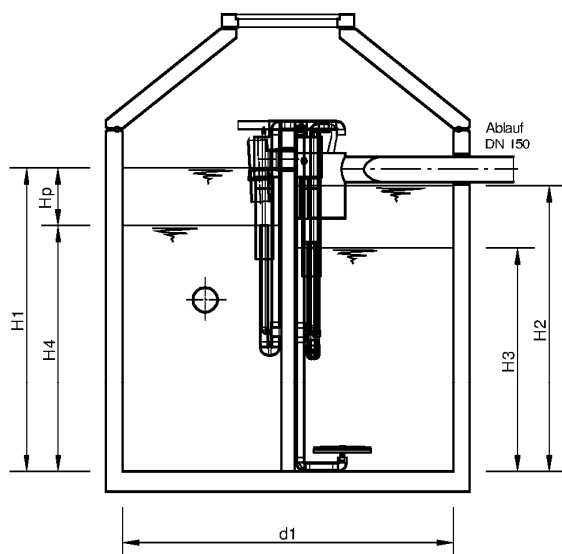

Schnitt B-B

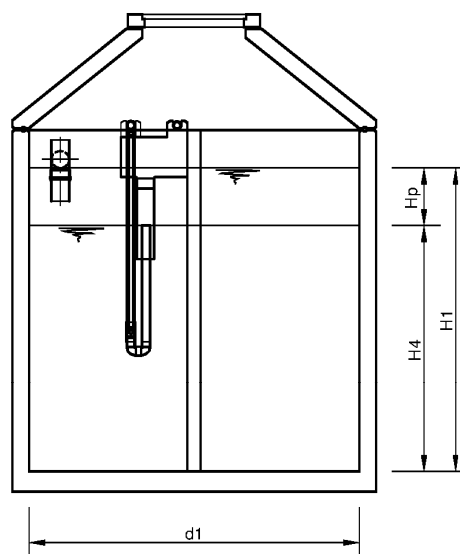

Schnitt C-C

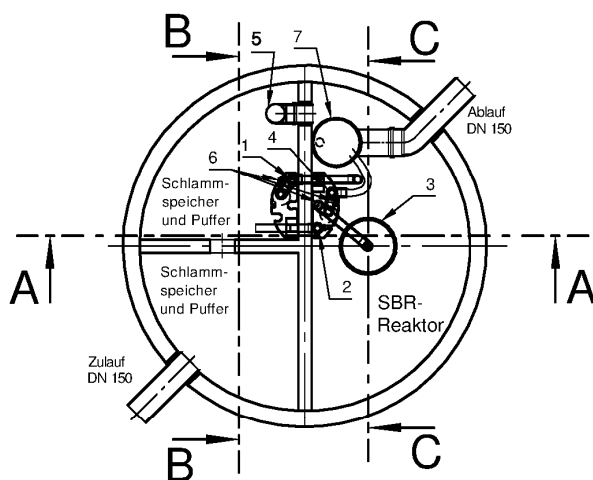
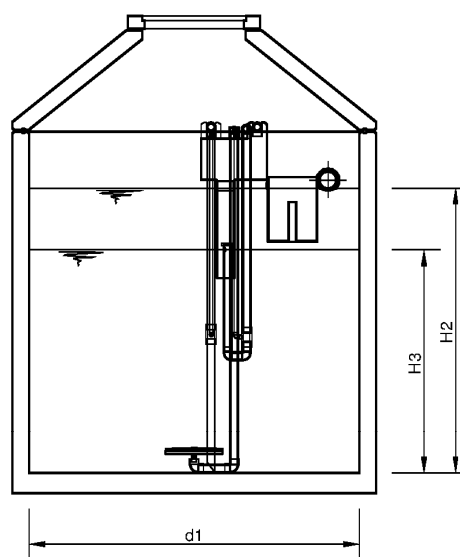

- 1 Heber Beschickung
- 2 Heber Überschlußschlamm
- 3 Tellerbelüfter
- 4 Heber Klarwasserabzug
- 5 Notüberlauf
- 6 Luftanschlüsse
- 7 OPTIONAL Probenahme mit Notüberlauf

Kläranlagen Typ SanoClean bestehen aus einem oder mehreren Behältern nach gleichem klärtechnischem Aufbau

Anwendungsbestimmungen für Kleinkläranlagen nach DIN EN 12566-3 mit CE-Kennzeichnung: SBR-Anlagen aus Beton Typ SanoClean S für 4 bis 50 EW; Ablaufklasse C

Zeichnung – allgemeiner Aufbau

Anlage 1

Schnitt A-A

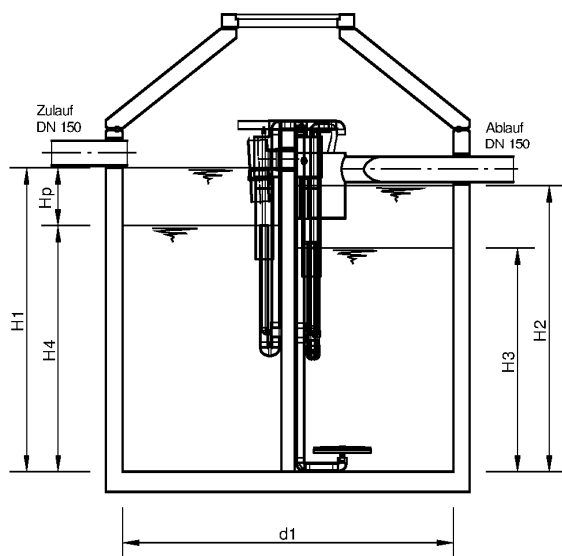

Schnitt B-B

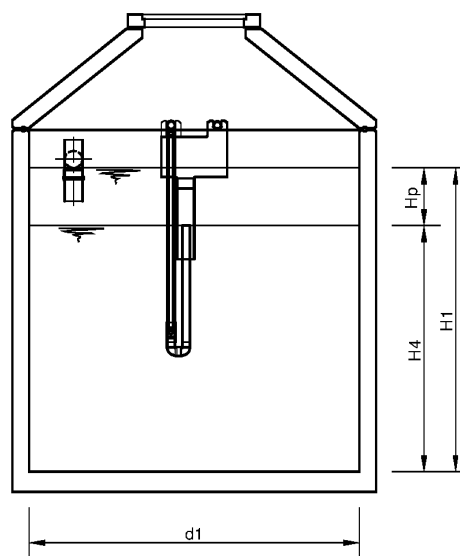

Schnitt C-C

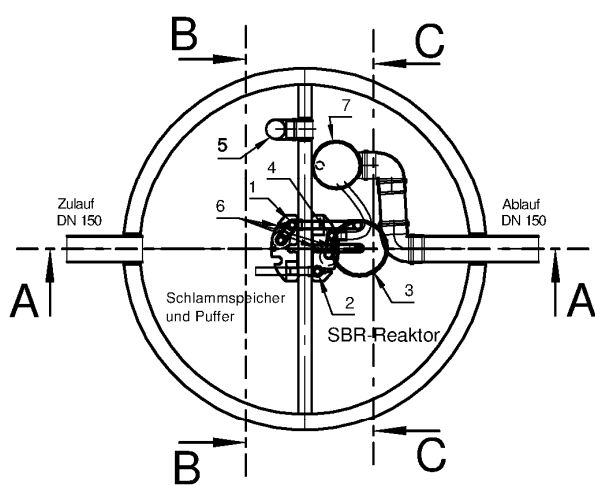
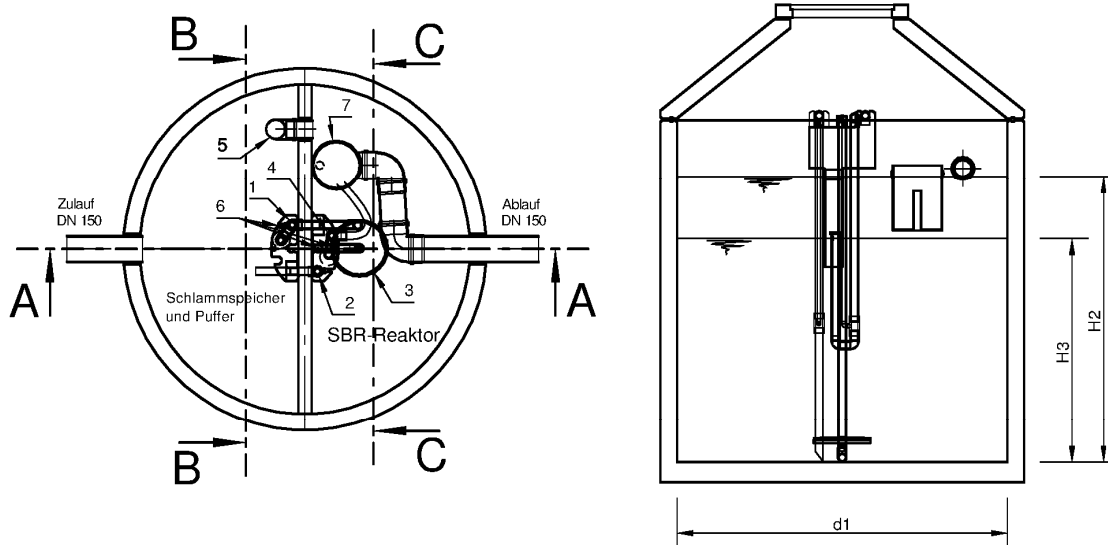

- 1 Heber Beschickung
- 2 Heber Überschlußschlamm
- 3 Tellerbelüfter
- 4 Heber Klarwasserabzug
- 5 Notüberlauf
- 6 Luftanschlüsse
- 7 OPTIONAL Probenahme mit Notüberlauf

Anwendungsbestimmungen für Kleinkläranlagen nach DIN EN 12566-3 mit CE-Kennzeichnung: SBR-Anlagen aus Beton Typ SanoClean S für 4 bis 50 EW; Ablaufklasse C

Zeichnung – Ausführung H

Anlage 2

Schnitt A-A

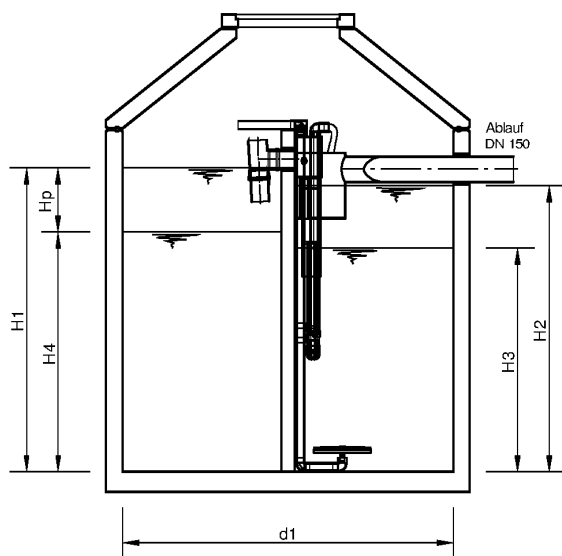

Schnitt B-B

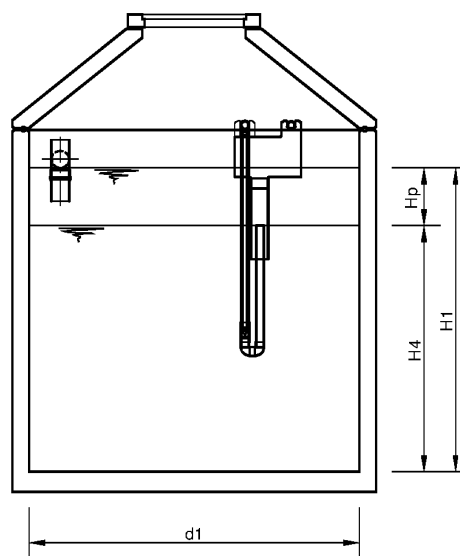

Schnitt C-C

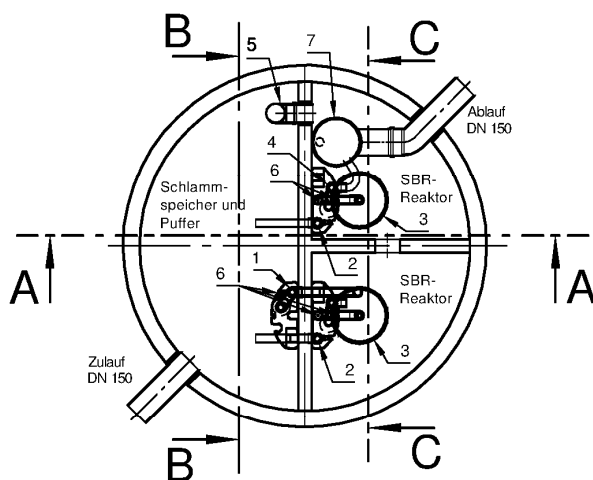
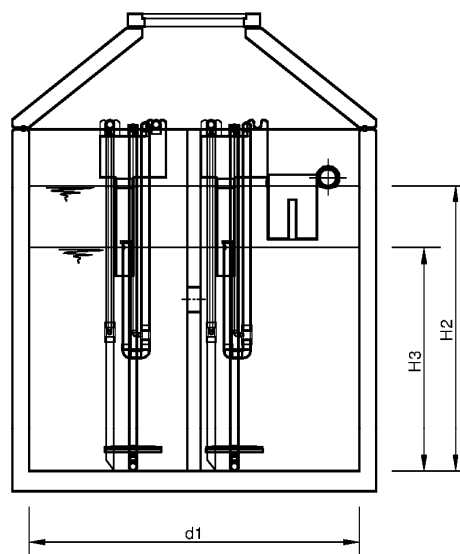

- 1 Heber Beschickung
- 2 Heber Überschußschlamm
- 3 Tellerbelüfter
- 4 Heber Klarwasserabzug
- 5 Notüberlauf
- 6 Luftanschlüsse
- 7 OPTIONAL Probenahme mit Notüberlauf

Anwendungsbestimmungen für Kleinkläranlagen nach DIN EN 12566-3 mit CE-Kennzeichnung: SBR-Anlagen aus Beton Typ SanoClean S für 4 bis 50 EW; Ablaufklasse C

Zeichnung – Ausführung 2V

Anlage 3

Schnitt A-A

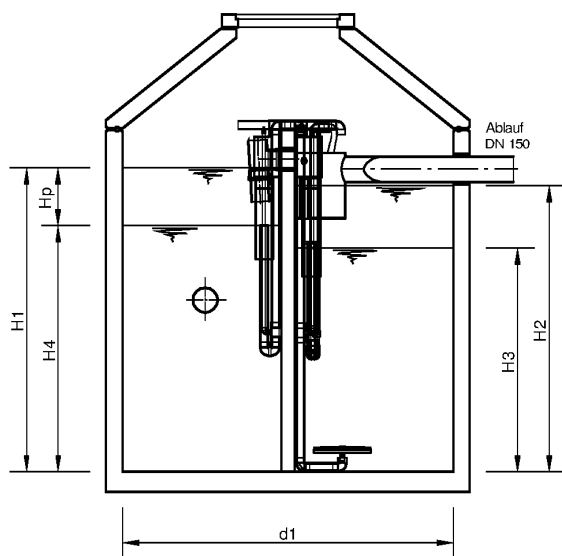

Schnitt B-B

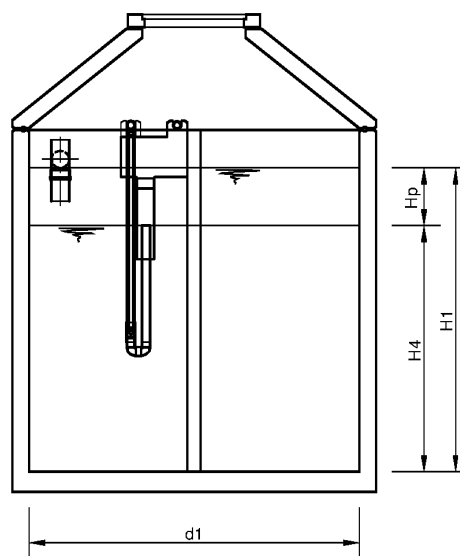

Schnitt C-C

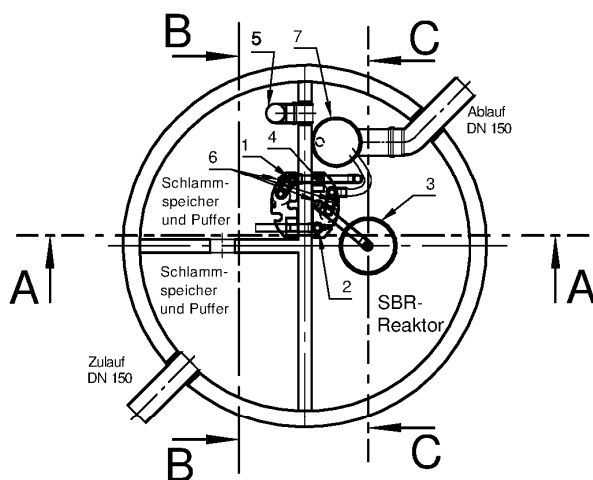
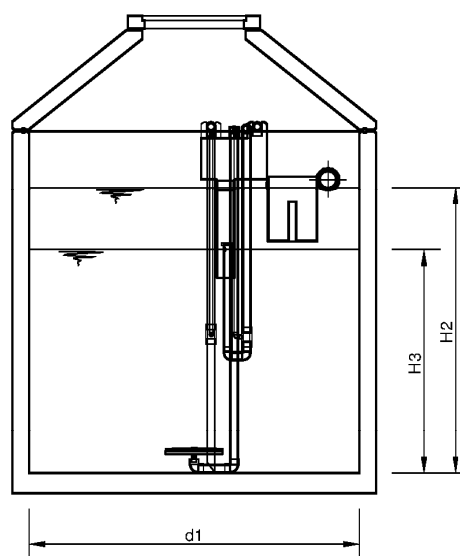

- 1 Heber Beschickung
- 2 Heber Überschußschlamm
- 3 Tellerbelüfter
- 4 Heber Klarwasserabzug
- 5 Notüberlauf
- 6 Luftanschlüsse
- 7 OPTIONAL Probenahme mit Notüberlauf

Anwendungsbestimmungen für Kleinkläranlagen nach DIN EN 12566-3 mit CE-Kennzeichnung: SBR-Anlagen aus Beton Typ SanoClean S für 4 bis 50 EW; Ablaufklasse C

Zeichnung – Ausführung H mit 2VK

Anlage 4

Schnitt A-A

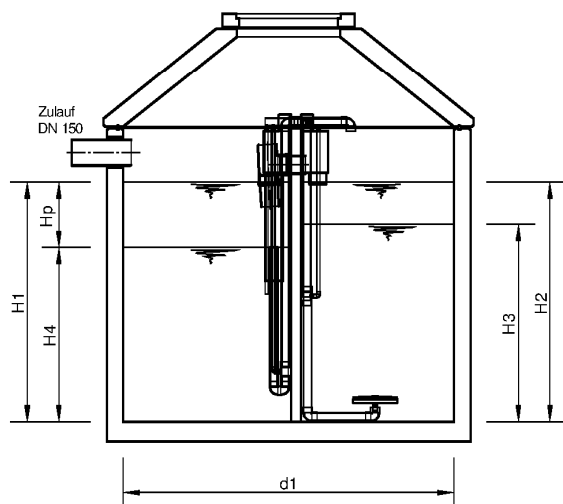

Schnitt B-B

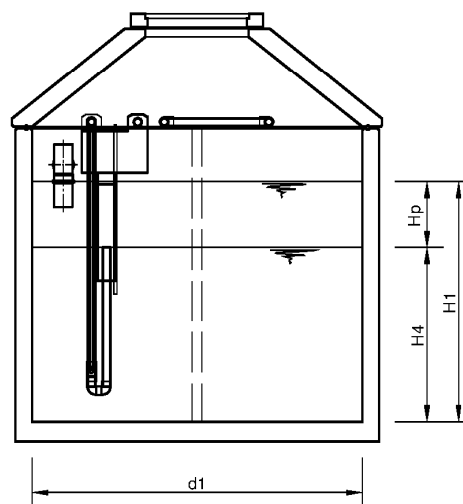

Schnitt C-C

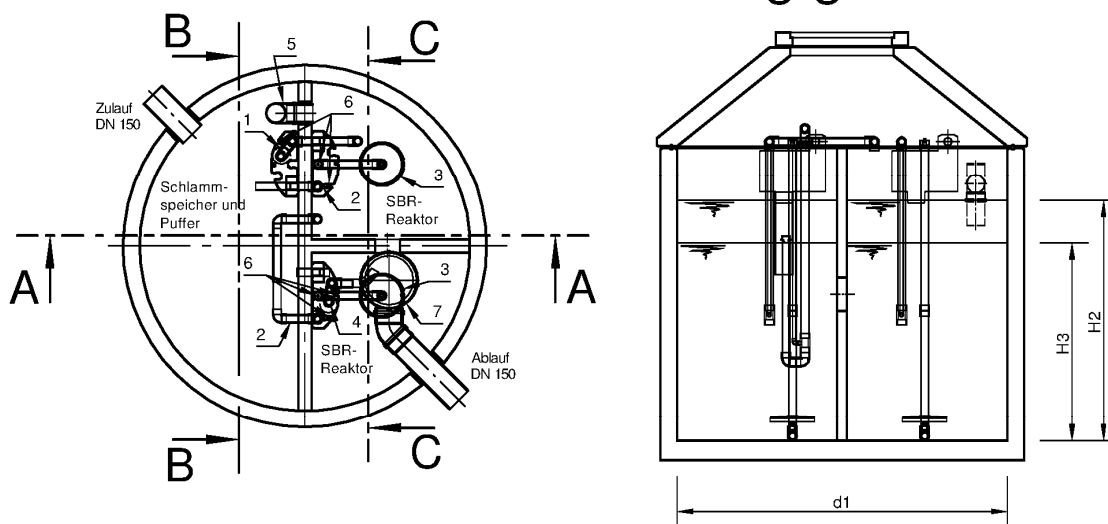

- 1 Heber Beschickung
- 2 Heber Überschußschlamm
- 3 Tellerbelüfter
- 4 Heber Klarwasserabzug
- 5 Notüberlauf
- 6 Luftanschlüsse
- 7 OPTIONAL Probenahme mit Notüberlauf

Anwendungsbestimmungen für Kleinkläranlagen nach DIN EN 12566-3 mit CE-Kennzeichnung: SBR-Anlagen aus Beton Typ SanoClean S für 4 bis 50 EW; Ablaufklasse C

Zeichnung – Ausführung 2V L

Anlage 5

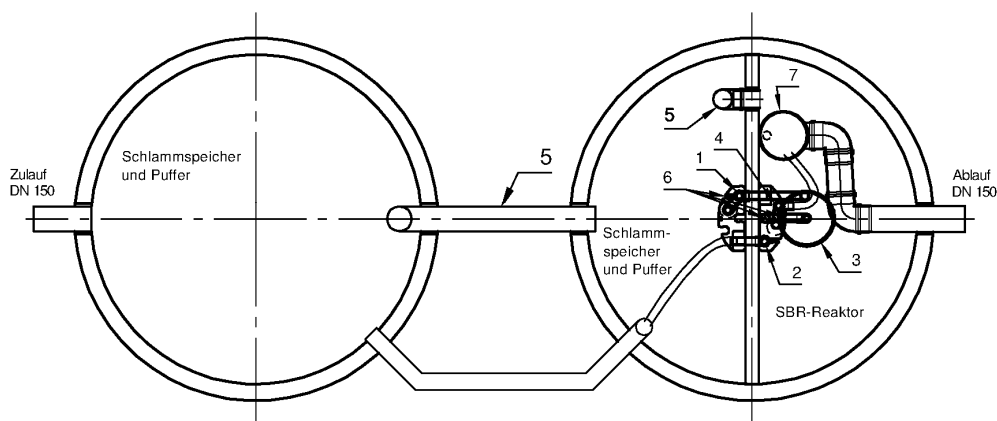
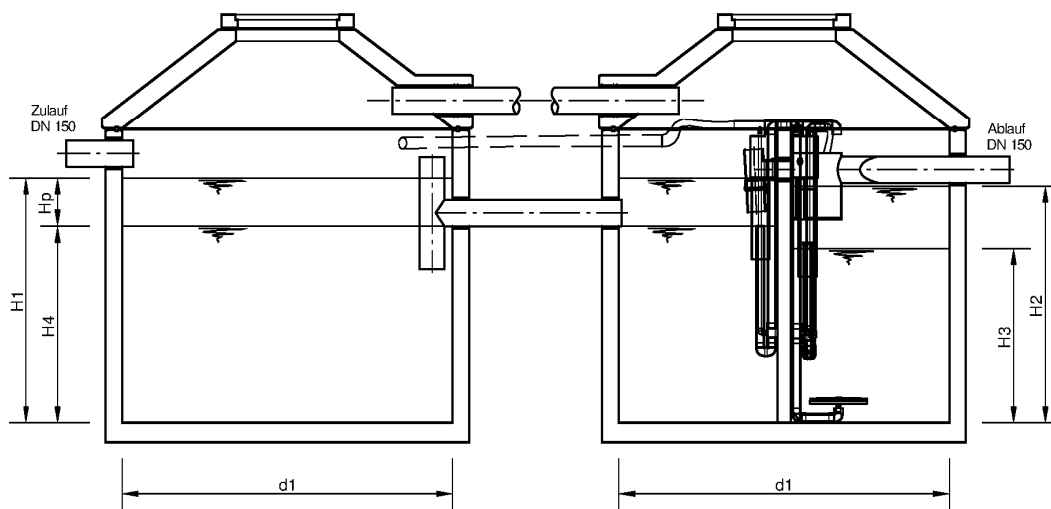

- 1 Heber Beschickung
- 2 Heber Überschußschlamm
- 3 Tellerbelüfter
- 4 Heber Klarwasserabzug
- 5 Notüberlauf
- 6 Luftanschlüsse
- 7 OPTIONAL Probenahme mit Notüberlauf

Anwendungsbestimmungen für Kleinkläranlagen nach DIN EN 12566-3 mit CE-Kennzeichnung: SBR-Anlagen aus Beton Typ SanoClean S für 4 bis 50 EW; Ablaufklasse C

Zeichnung – Ausführung H-1

Anlage 6

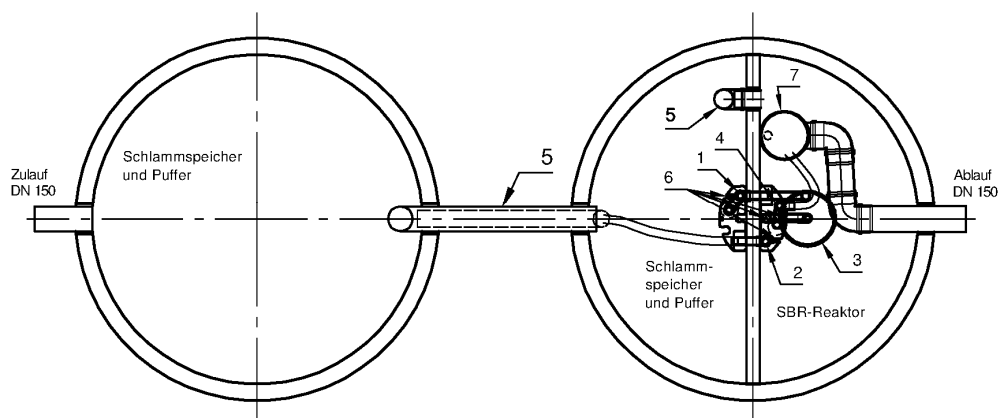
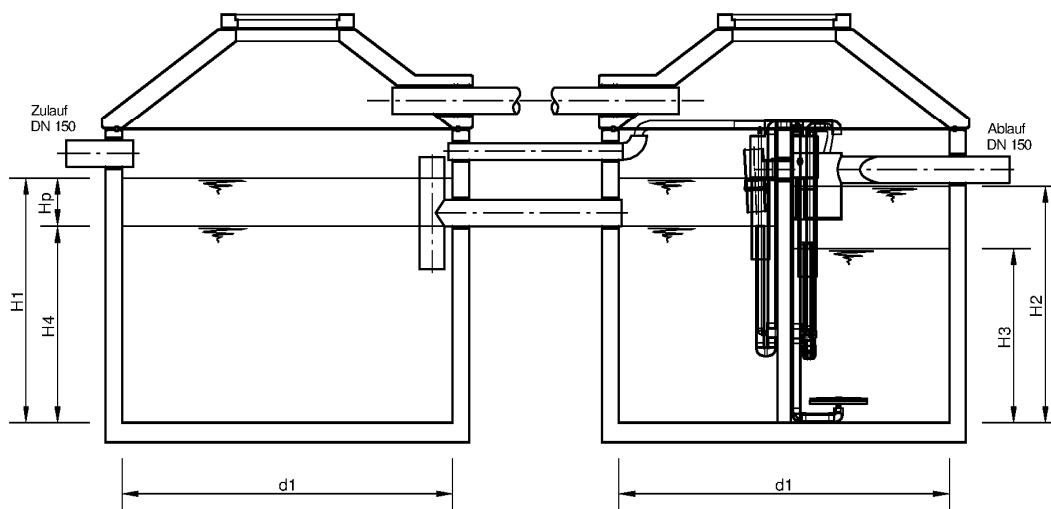

- 1 Heber Beschickung
- 2 Heber Überschußschlamm
- 3 Tellerbelüfter
- 4 Heber Klarwasserabzug
- 5 Notüberlauf
- 6 Luftanschlüsse
- 7 OPTIONAL Probenahme mit Notüberlauf

Anwendungsbestimmungen für Kleinkläranlagen nach DIN EN 12566-3 mit CE-Kennzeichnung: SBR-Anlagen aus Beton Typ SanoClean S für 4 bis 50 EW; Ablaufklasse C

Zeichnung – Ausführung H-2

Anlage 7

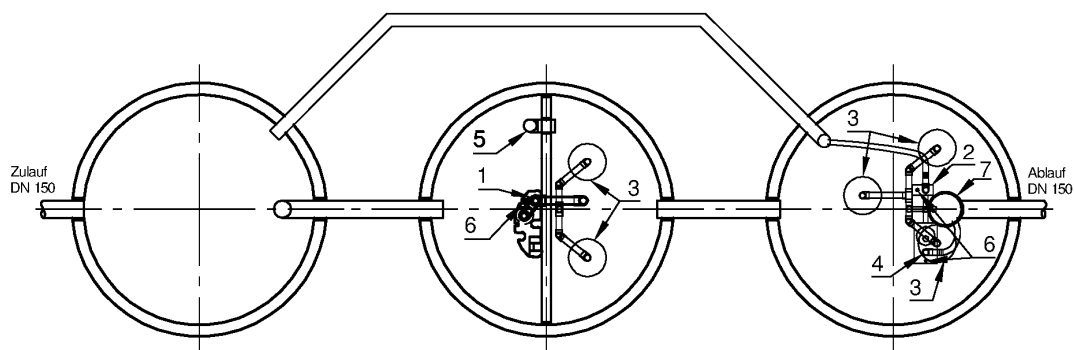
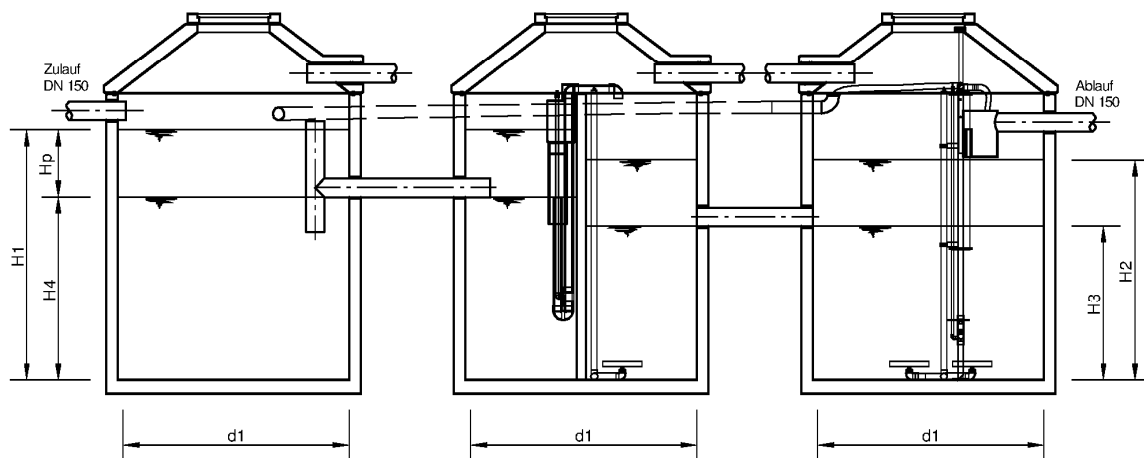

- 1 Heber Beschickung
- 2 Heber Überschlußschlamm
- 3 Tellerbelüfter
- 4 Heber Klarwasserabzug
- 5 Notüberlauf
- 6 Luftanschlüsse
- 7 OPTIONAL Probenahme mit Notüberlauf

Anwendungsbestimmungen für Kleinkläranlagen nach DIN EN 12566-3 mit CE-Kennzeichnung: SBR-Anlagen aus Beton Typ SanoClean S für 4 bis 50 EW; Ablaufklasse C

Zeichnung – Ausführung HK-1

Anlage 8

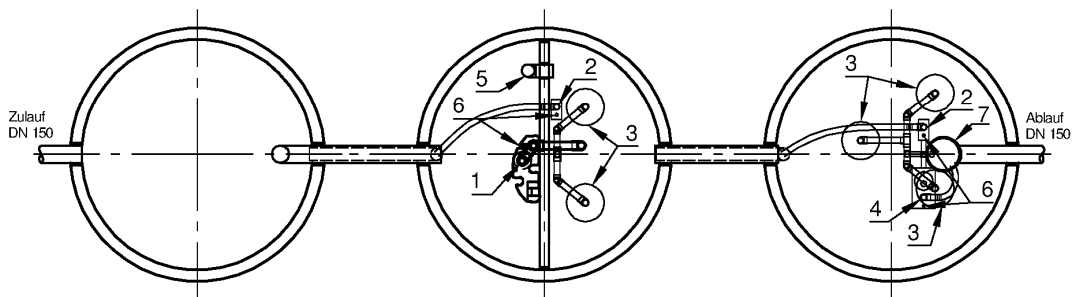
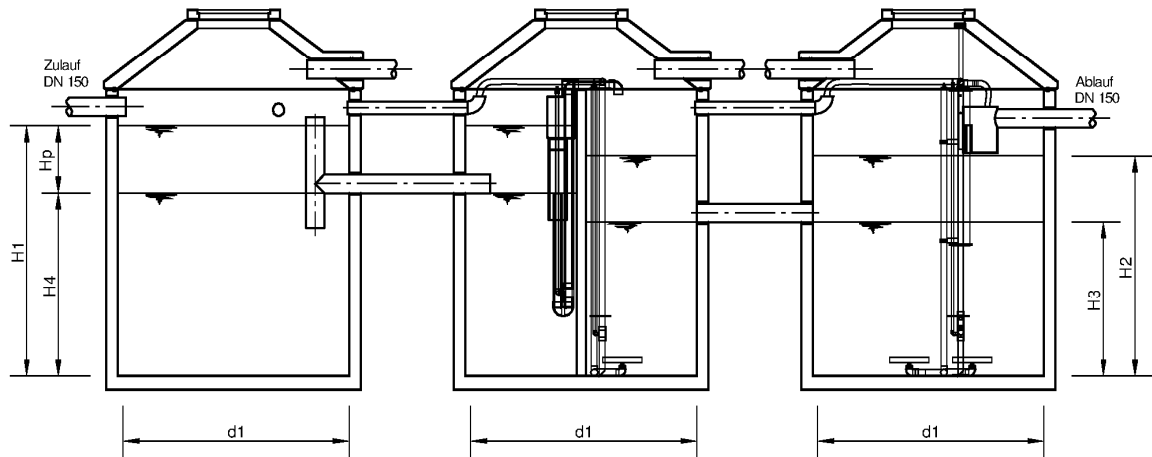

- 1 Heber Beschickung
- 2 Heber Überschußschlamm
- 3 Tellerbelüfter
- 4 Heber Klarwasserabzug
- 5 Notüberlauf
- 6 Luftanschlüsse
- 7 OPTIONAL Probenahme mit Notüberlauf

Anwendungsbestimmungen für Kleinkläranlagen nach DIN EN 12566-3 mit CE-Kennzeichnung: SBR-Anlagen aus Beton Typ SanoClean S für 4 bis 50 EW; Ablaufklasse C

Zeichnung – Ausführung HK-2

Anlage 9

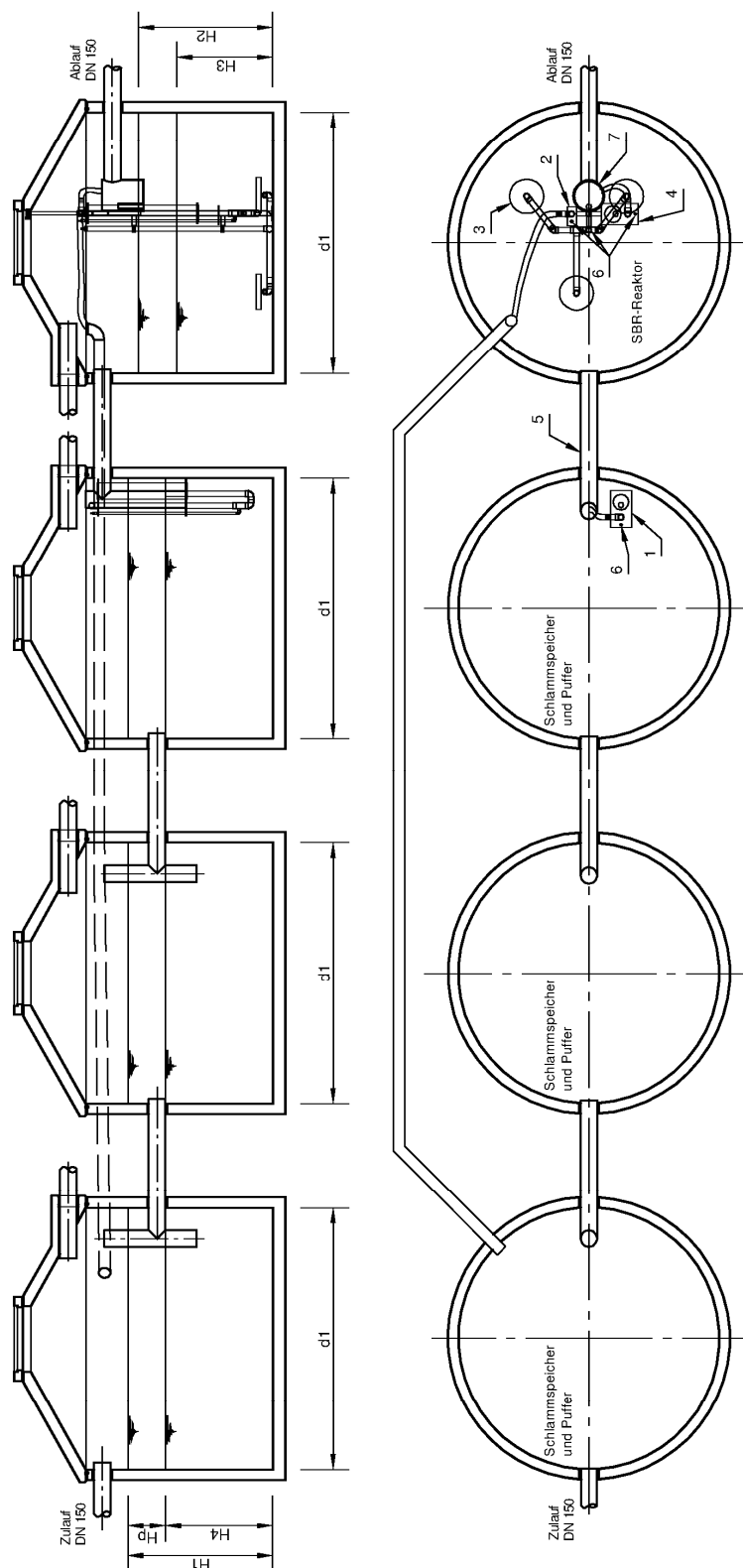

- 1 Heber Beschickung
- 2 Heber Überschlusßschlamm
- 3 Tellerbelüfter
- 4 Heber Klarwasserabzug
- 5 Notüberlauf
- 6 Luftanschlüsse
- 7 OPTIONAL Probenahme mit Notüberlauf

Anwendungsbestimmungen für Kleinkläranlagen nach DIN EN 12566-3 mit CE-Kennzeichnung: SBR-Anlagen aus Beton Typ SanoClean S für 4 bis 50 EW; Ablaufklasse C

Zeichnung – Ausführung 2K-1

Anlage 10

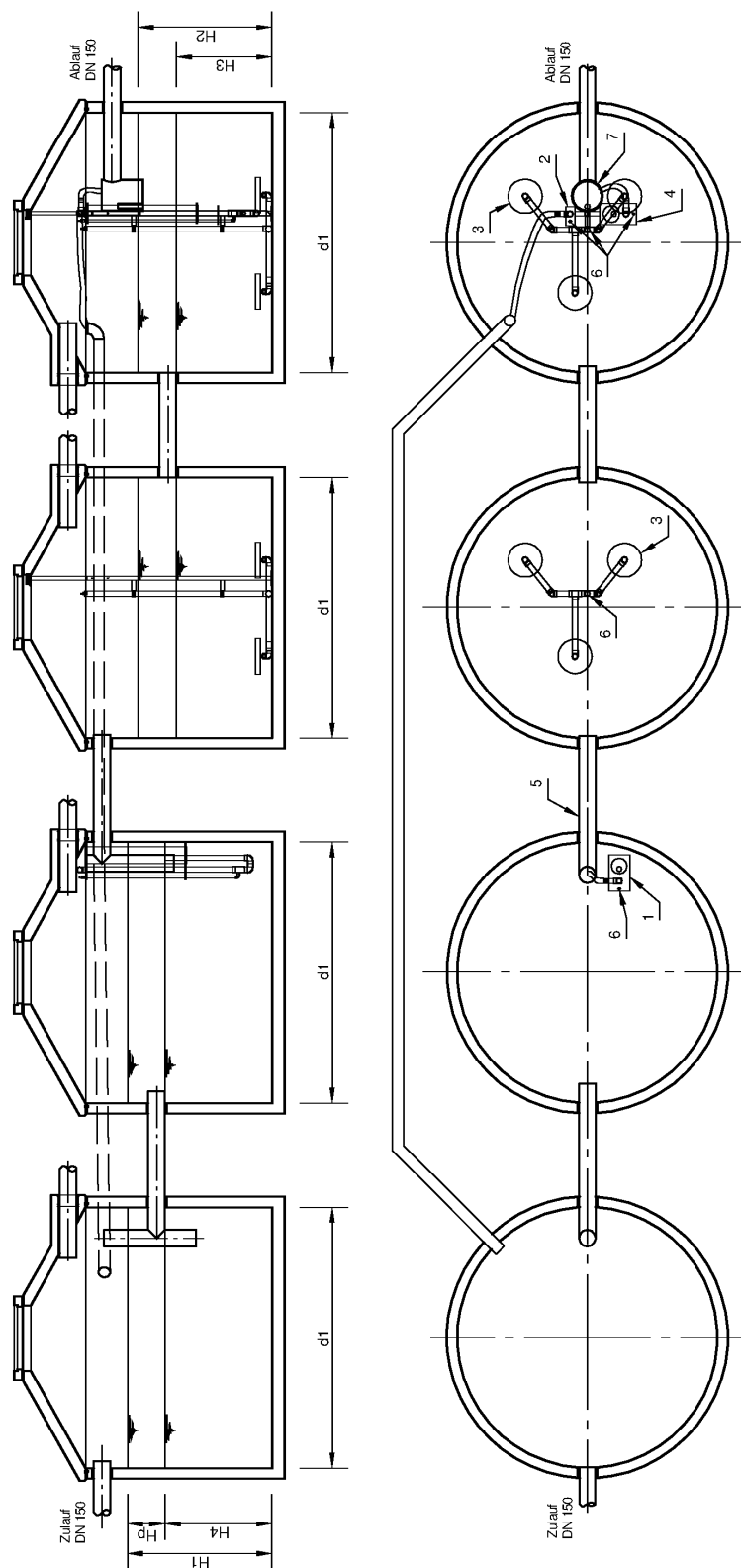

- 1 Heber Beschickung
- 2 Heber Überschlußschlamm
- 3 Tellerbelüfter
- 4 Heber Klarwasserabzug
- 5 Notüberlauf
- 6 Luftanschlüsse
- 7 OPTIONAL Probenahme mit Notüberlauf

Anwendungsbestimmungen für Kleinkläranlagen nach DIN EN 12566-3 mit CE-Kennzeichnung: SBR-Anlagen aus Beton Typ SanoClean S für 4 bis 50 EW; Ablaufklasse C

Zeichnung – Ausführung 2K-2

Anlage 11

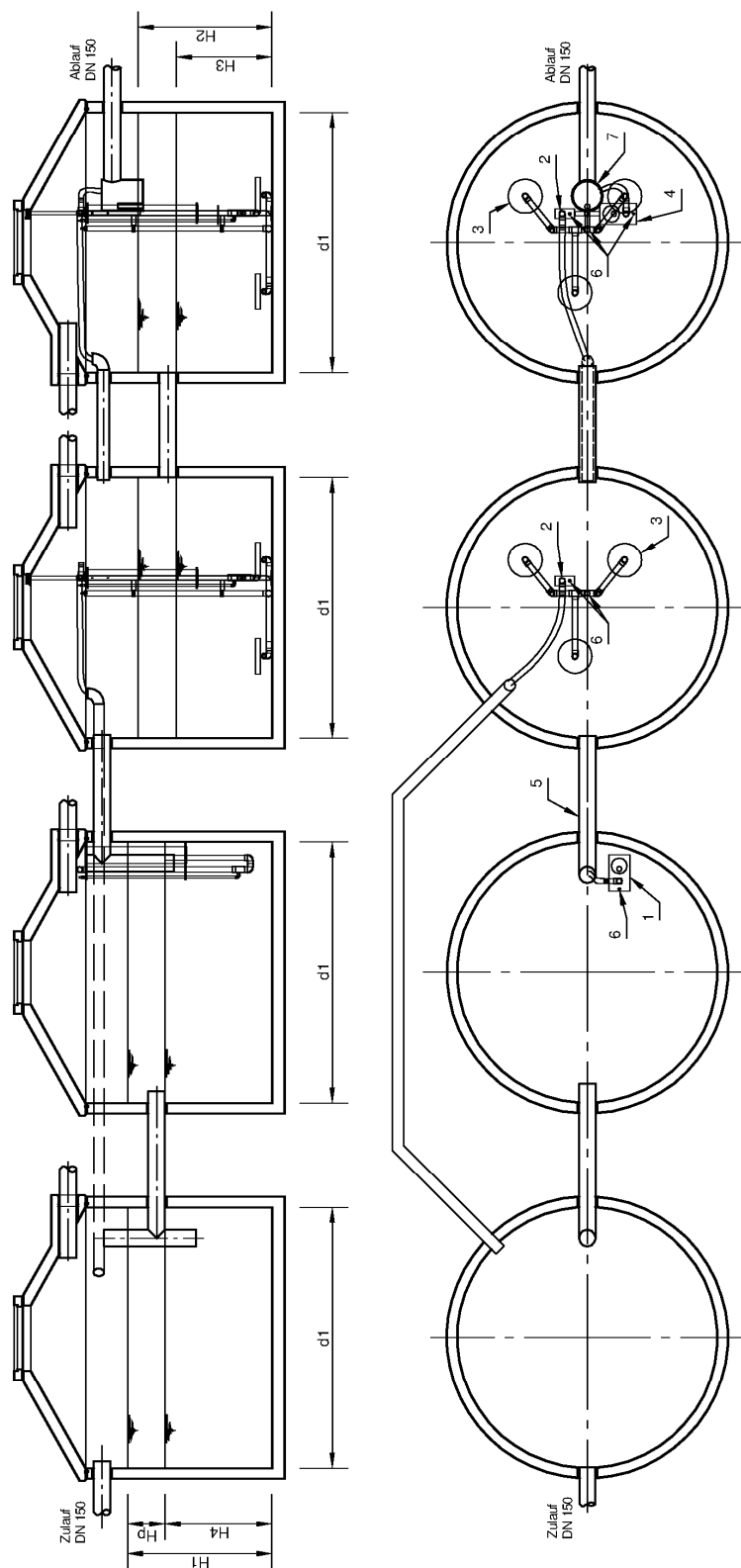

- 1 Heber Beschickung
- 2 Heber Überschlußschlamm
- 3 Tellerbelüfter
- 4 Heber Klarwasserabzug
- 5 Notüberlauf
- 6 Luftanschlüsse
- 7 OPTIONAL Probenahme mit Notüberlauf

Anwendungsbestimmungen für Kleinkläranlagen nach DIN EN 12566-3 mit CE-Kennzeichnung: SBR-Anlagen aus Beton Typ SanoClean S für 4 bis 50 EW; Ablaufklasse C

Zeichnung – Ausführung K

Anlage 12

Heber
 Beschickung

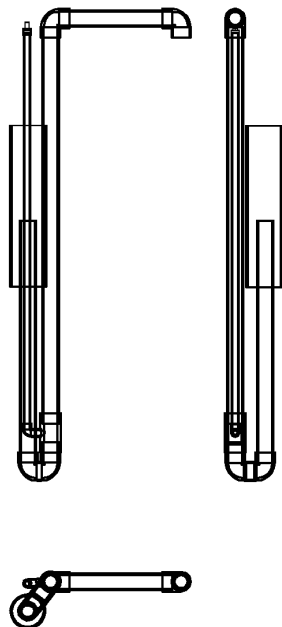

Heber
 Klarwasserabzug

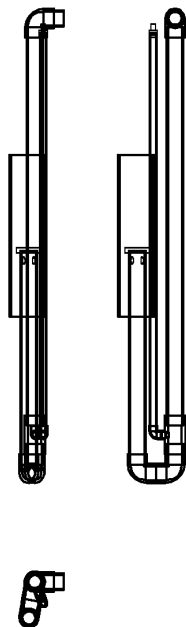

Heber
 Überschlußschlamm

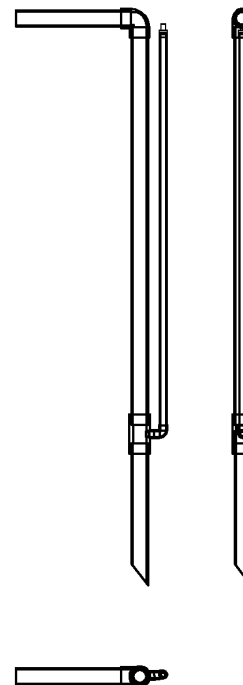

Belüfter

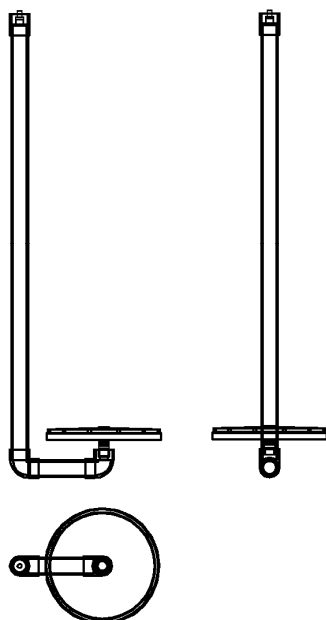

Probenahmebehälter

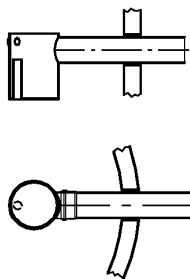

Tauchrohr



Anwendungsbestimmungen für Kleinkläranlagen nach DIN EN 12566-3 mit CE-Kennzeichnung: SBR-Anlagen aus Beton Typ SanoClean S für 4 bis 50 EW; Ablaufklasse C

Detailzeichnungen

Anlage 13



SanoClean MIT SCHLAMMSPEICHER

Auslegungsdaten	spezifisches Puffervolumen bis 8 EW: $6 \cdot Q_{10} + 0.2 \text{ m}^3 \text{ Badewannenstoß}$		spezifisches Schlammindex: 100		H2: > 1 m		H3 / H2: > 2/3											
	Ansatz Schlammvolumen: 400 ml	Ansatz TS Belebtschlamm: 4 g	Ansatz Schlammindex: 100	Ansatz Schlammindex: 100	H2: > 1 m	H3 / H2: > 2/3	H2: > 1 m	H3 / H2: > 2/3										
SBR Reaktor	Schlammspeicher und Puffer		Schlammspeicher und Puffer		Schlammspeicher und Puffer		Schlammspeicher und Puffer											
	d 1																	
Bauform	Typ	EW - Zahl	m^3/d	m^3/h	kg / d	Zykluszahl pro Tag (variabel)	Anzahl Behälter	Behälterform	Durchmesser Behälter	Nutzungsanteil Schlammspeicher und Puffer am Behälter	Fläche	m^3	Volumen für Belegung vor Befüllung	Volumen für Belegung nach Befüllung	Wassertiefe Belegung vor Befüllung (Mindesthöhe)	Wassertiefe Belegung nach Befüllung (Mindesthöhe)	Raumbelastung der Belegung (mit Zykluszeiten)	Schlammbelastung der Belegung (mit Zykluszeiten)
H15	4	4	0,6	0,06	0,24	4	1,0	rund	1,5	50	0,88	1,00	1,00	1,48	1,13	1,67	0,163	0,041
H18	4	4	0,6	0,06	0,24	4	1,0	rund	1,8	50	1,27	1,00	0,56	1,18	0,93	1,35	0,140	0,035
H20	4	4	0,6	0,06	0,24	4	1,0	rund	2	50	1,57	1,00	0,56	1,14	0,72	1,08	0,141	0,035
H18	6	6	0,9	0,09	0,36	4	1,0	rund	1,8	50	1,27	1,5	0,74	1,18	0,93	1,49	0,190	0,048
H20	6	6	0,9	0,09	0,36	4	1,0	rund	2	50	1,57	1,5	0,74	1,15	0,74	1,21	0,190	0,048
H23	6	6	0,9	0,09	0,36	4	1,0	rund	2,3	50	2,08	1,5	0,74	1,50	0,72	1,08	0,160	0,040
H18	8	8	1,2	0,12	0,48	4	1,0	rund	1,8	50	1,27	2	0,92	2,01	1,58	2,30	0,164	0,041
H20	8	8	1,2	0,12	0,48	4	1,0	rund	2	50	1,57	2	0,92	2,00	1,27	1,86	0,164	0,041
H23	8	8	1,2	0,12	0,48	4	1,0	rund	2,3	50	2,08	2	0,92	2,01	0,97	1,41	0,164	0,041
H25	8	8	1,2	0,12	0,48	4	1,0	rund	2,5	50	2,45	2	0,92	2,00	0,82	1,19	0,164	0,041
H27	8	8	1,2	0,12	0,48	4	1,0	rund	2,7	50	2,86	2	0,92	2,00	0,70	1,02	0,164	0,041
H18	10	10	1,5	0,15	0,6	4	1,0	rund	1,8	50	1,27	2,5	1,1	2,86	1,97	2,83	0,167	0,042
H20	10	10	1,5	0,15	0,6	4	1,0	rund	2	50	1,57	2,5	1,1	2,50	1,59	2,29	0,167	0,042
H23	10	10	1,5	0,15	0,6	4	1,0	rund	2,3	50	2,08	2,5	1,1	2,49	1,20	1,73	0,167	0,042
H25	10	10	1,5	0,15	0,6	4	1,0	rund	2,5	50	2,45	2,5	1,1	2,45	1,02	1,47	0,166	0,042
H27	10	10	1,5	0,15	0,6	4	1,0	rund	2,7	50	2,86	2,5	1,1	2,7	0,88	1,26	0,166	0,042
H20	12	12	1,8	0,18	0,72	4	1,0	rund	2	50	1,57	3	1,08	2,71	1,72	2,41	0,190	0,048
H23	12	12	1,8	0,18	0,72	4	1,0	rund	2,3	50	2,08	3	1,08	2,71	1,30	1,82	0,190	0,048
H25	12	12	1,8	0,18	0,72	4	1,0	rund	2,5	50	2,45	3	1,08	2,71	1,10	1,54	0,190	0,048
H27	12	12	1,8	0,18	0,72	4	1,0	rund	2,7	50	2,86	3	1,08	2,86	0,95	1,32	0,190	0,048
H30	12	12	1,8	0,18	0,72	4	1,0	rund	3	50	3,53	3	1,08	3,79	0,77	1,07	0,190	0,048
H23	14	14	2,1	0,21	0,84	4	1,0	rund	2,3	50	2,08	3,5	1,26	3,16	1,52	2,13	0,190	0,048

Anwendungsbestimmungen für Kleinkläranlagen nach DIN EN 12566-3 mit CE-Kennzeichnung: SBR-Anlagen aus Beton Typ SanoClean S für 4 bis 50 EW; Ablaufklasse C

Kläartechnische Bemessung

Anlage 14



SanoClean MIT SCHLAMMSPEICHER

spezifisches Puffervolumen bis 8 EW: 6'Q ₁₀ + 0.2 m³ Badewannenstoß	Ansatz Schlammvolumen: 400 ml	Ansatz TS Belebtschlamm: 4 g	Ansatz Schlammindex: 100	H2: > 1 m	H3 / H2: > 23
Zwischenwerte für Einwohnerwerte und Abmessungen sind zu interpolieren					

Auslegungsdaten	Schlammspeicher und Puffer										SBR Reaktor																	
	Bauform	SanoClean	EW - Zahl	Täglicher Schmutzwasseranfall	Tägliche BSB ₅ - Fracht	Zykluszahl pro Tag (variabel)	Anzahl Behälter	Durchmesser Behälter	Nutzungsanteil Schlammspeicher und Puffer am Behälter	Fläche	Erforderliches Volumen für Schlammspeicher	tatsächlich vorhandenes Schlammspeichervolumen	Erforderliches Volumen für Puffer	H _p	H ₄	H ₁	Anzahl Behälter	Behälterform	Durchmesser Behälter = d ₂	Nutzungsanteil SBR - Reaktor am Behälter	Fläche	Volumen für Belegung vor Befüllung	Volumen für Belegung nach Befüllung	Wassertiefe Belegung vor Befüllung (Mindesthöhe)	H ₃	Wassertiefe Belegung nach Befüllung (Mindesthöhe)	H ₂	Raumbelastung der Belegung (mit Zykluszeiten)
H25	14	14	2.1	0.21	0.84	4	1.0	rund	2.5	50	2.45	3.5	1.26	0.51	1.43	1.94	1.0	rund	2.5	50	2.45	3.16	4.42	1.29	1.80	0.190	0.048	
H27	14	14	2.1	0.21	0.84	4	1.0	rund	2.7	50	2.86	3.5	1.26	0.44	1.22	1.66	1.0	rund	2.7	50	2.86	3.16	4.42	1.10	1.54	0.190	0.048	
H30	14	14	2.1	0.21	0.84	4	1.0	rund	3	50	3.53	3.5	1.26	0.36	0.99	1.35	1.0	rund	3	50	3.53	3.16	4.42	0.89	1.25	0.190	0.048	
H25	16	16	2.4	0.24	0.96	4	1.0	rund	2.3	50	2.08	4	1.44	0.69	1.93	2.62	1.0	rund	2.3	50	2.08	3.61	5.05	1.74	2.43	0.190	0.048	
H25	16	16	2.4	0.24	0.96	4	1.0	rund	2.5	50	2.45	4	1.44	0.59	1.63	2.22	1.0	rund	2.5	50	2.45	3.61	5.05	1.47	2.06	0.190	0.048	
H27	16	16	2.4	0.24	0.96	4	1.0	rund	2.7	50	2.86	4	1.44	0.50	1.40	1.90	1.0	rund	2.7	50	2.86	3.61	5.05	1.26	1.76	0.190	0.048	
H30	16	16	2.4	0.24	0.96	4	1.0	rund	3	50	3.53	4	1.44	0.41	1.13	1.54	1.0	rund	3	50	3.53	3.61	5.05	1.02	1.43	0.190	0.048	
H25	20	20	3	0.3	1.2	4	1.0	rund	2.5	50	2.45	5	1.80	0.73	2.04	2.77	1.0	rund	2.5	50	2.45	4.52	6.32	1.84	2.57	0.190	0.048	
H27	20	20	3	0.3	1.2	4	1.0	rund	2.7	50	2.86	5	1.80	0.63	1.75	2.38	1.0	rund	2.7	50	2.86	4.52	6.32	1.58	2.21	0.190	0.048	
H30	20	20	3	0.3	1.2	4	1.0	rund	3	50	3.53	5	1.80	0.51	1.41	1.92	1.0	rund	3	50	3.53	4.52	6.32	1.28	1.79	0.190	0.048	
H30	24	24	3.6	0.36	1.44	4	1.0	rund	3	50	3.53	6	2.16	0.61	1.70	2.31	1.0	rund	3	50	3.53	5.42	7.58	1.53	2.14	0.190	0.048	
H30	25	25	3.75	0.375	1.5	4	1.0	rund	3	50	3.53	6.3	2.25	0.64	1.77	2.41	1.0	rund	3	50	3.53	5.64	7.89	1.60	2.23	0.190	0.048	
H30	28	28	4.2	0.42	1.68	4	1.0	rund	3	50	3.53	7	2.52	0.71	1.98	2.69	1.0	rund	3	50	3.53	6.32	8.84	1.79	2.50	0.190	0.048	
K10	4	4	0.6	0.06	0.24	4	1.0	rund	1	100	0.79	1	1.00	0.56	0.71	1.27	1.0	rund	1	100	0.79	1.00	1.56	1.28	1.99	0.154	0.038	
K10	6	6	0.9	0.09	0.36	4	1.0	rund	1	100	0.79	1.5	1.50	0.74	0.94	1.91	1.0	rund	1	100	0.79	1.50	2.24	1.91	2.85	0.161	0.040	
K15	6	6	0.9	0.09	0.36	4	1.0	rund	1.5	100	1.77	1.5	1.50	0.74	0.42	0.85	1.27	1.0	rund	1.5	100	1.77	1.50	2.24	0.85	1.27	0.160	0.040
K15	8	8	1.2	0.12	0.48	4	1.0	rund	1.5	100	1.77	2	2.00	0.92	0.52	1.13	1.65	1.0	rund	1.5	100	1.77	2.00	2.92	1.13	1.65	0.165	0.041
K18	8	8	1.2	0.12	0.48	4	1.0	rund	1.8	100	2.54	2	2.00	0.92	0.36	0.79	1.15	1.0	rund	1.8	100	2.54	2.01	2.93	0.79	1.15	0.164	0.041
K20	8	8	1.2	0.12	0.48	4	1.0	rund	2	100	3.14	2	2.00	0.92	0.29	0.64	0.93	1.0	rund	2	100	3.14	2.38	3.30	0.76	1.05	0.146	0.036
K15	12	12	1.8	0.18	0.72	4	1.0	rund	1.5	100	1.77	3	3.00	1.08	0.61	1.70	2.31	1.0	rund	1.5	100	1.77	2.71	3.79	1.53	2.14	0.190	0.048
K18	12	12	1.8	0.18	0.72	4	1.0	rund	1.8	100	2.54	3	3.00	1.08	0.42	1.18	1.60	1.0	rund	1.8	100	2.54	2.71	3.79	1.06	1.49	0.190	0.048
K20	12	12	1.8	0.18	0.72	4	1.0	rund	2	100	3.14	3	3.00	1.08	0.34	0.95	1.30	1.0	rund	2	100	3.14	2.71	3.79	0.86	1.21	0.190	0.048
K23	12	12	1.8	0.18	0.72	4	1.0	rund	2.3	100	4.15	3	3.00	1.08	0.26	0.72	0.98	1.0	rund	2.3	100	4.15	3.28	4.36	0.79	1.05	0.165	0.041
K25	12	12	1.8	0.18	0.72	4	1.0	rund	2.5	100	4.91	3	3.00	1.08	0.22	0.61	0.83	1.0	rund	2.5	100	4.91	4.07	5.15	0.83	1.05	0.140	0.035
K18	16	16	2.4	0.24	0.96	4	1.0	rund	1.8	100	2.54	4	4.00	1.44	0.57	1.17	1.41	1.0	rund	1.8	100	2.54	3.61	5.05	1.42	1.99	0.190	0.048
K20	16	16	2.4	0.24	0.96	4	1.0	rund	2	100	3.14	4	4.00	1.44	0.46	1.27	1.73	1.0	rund	2	100	3.14	3.61	5.05	1.15	1.61	0.190	0.048
K23	16	16	2.4	0.24	0.96	4	1.0	rund	2.3	100	4.15	4	4.00	1.44	0.36	0.96	1.31	1.0	rund	2.3	100	4.15	3.61	5.05	0.87	1.22	0.190	0.048

Anwendungsbestimmungen für Kleinkläranlagen nach DIN EN 12566-3 mit CE-Kennzeichnung: SBR-Anlagen aus Beton Typ SanoClean S für 4 bis 50 EW; Ablaufklasse C

Kläartechnische Bemessung

Anlage 15



SanoClean MIT SCHLAMMSPEICHER

Auslegungsdaten	spezifisches Puffervolumen bis 8 EW: 6'Q ₁₀ + 0.2 m³ Badewannenstoß		spezifisches Schlammindex: 100		H2: > 1 m		H3 / H2: > 23		Zwischenwerte für Einwohnerwerte und Abmessungen sind zu interpolieren																			
	Ansatz Schlammvolumen: 400 ml	Ansatz TS Belebtschlamm: 4 g	Ansatz Schlammindex: 100	Ansatz Schlammindex: 100	H2: > 1 m	H3 / H2: > 23	SBR Reaktor																					
Schlammspeicher und Puffer																												
Bauform	SanoClean	EW - Zahl	Täglicher Schmutzwasseranfall	Tägliche BSB ₅ - Fracht	Zykluszahl pro Tag (variabel)	Anzahl Behälter	Durchmesser Behälter	Nutzungsanteil Schlammspeicher und Puffer am Behälter	Fläche	Erforderliches Volumen für Schlammspeicher	tatsächlich vorhandenes Schlammspeichervolumen	Erforderliches Volumen für Puffer	Hp	H4	H1	Anzahl Behälter	Behälterform	Durchmesser Behälter = d2	Nutzungsanteil SBR - Reaktor am Behälter	Fläche	Volumen für Belegung vor Befüllung	Volumen für Belegung nach Befüllung	Wassertiefe Belegung vor Befüllung (Mindesthöhe)	Wassertiefe Belegung nach Befüllung (Mindesthöhe)	Raumbelastung der Belegung (mit Zykluszeiten)	Schlambelastung der Belegung (mit Zykluszeiten)		
																											d 1	H3
K25	16	24	0,24	0,96	4	1,0	rund	2,5	100	4,91	4	4,00	1,44	0,29	0,81	1,11	1,0	rund	2,5	100	4,91	3,61	5,05	0,74	1,03	0,190	0,048	
K18	20	20	3	0,3	1,2	4	1,0	rund	1,8	100	2,54	5	5,00	1,8	0,71	1,96	2,67	1,0	rund	1,8	100	2,54	4,52	6,32	1,77	2,48	0,190	0,048
K20	20	20	3	0,3	1,2	4	1,0	rund	2	100	3,14	5	5,00	1,8	0,57	1,59	2,16	1,0	rund	2	100	3,14	4,52	6,32	1,44	2,01	0,190	0,048
K23	20	20	3	0,3	1,2	4	1,0	rund	2,3	100	4,15	5	5,00	1,8	0,43	1,20	1,64	1,0	rund	2,3	100	4,15	4,52	6,32	1,09	1,52	0,190	0,048
K25	20	20	3	0,3	1,2	4	1,0	rund	2,5	100	4,91	5	5,00	1,8	0,37	1,02	1,39	1,0	rund	2,5	100	4,91	4,52	6,32	0,92	1,29	0,190	0,048
K28	20	20	3	0,3	1,2	4	1,0	rund	2,8	100	6,16	5	5,00	1,8	0,29	0,81	1,10	1,0	rund	2,8	100	6,16	4,52	6,32	0,73	1,03	0,190	0,048
K30	20	20	3	0,3	1,2	4	1,0	rund	3	100	7,07	5	5,00	1,8	0,25	0,71	0,96	1,0	rund	3	100	7,07	4,52	6,32	0,64	0,89	0,190	0,048
K20	24	24	3,6	0,36	1,44	4	1,0	rund	2	100	3,14	6	6,00	2,16	0,69	1,91	2,60	1,0	rund	2	100	3,14	5,42	7,58	1,72	2,41	0,190	0,048
K23	24	24	3,6	0,36	1,44	4	1,0	rund	2,3	100	4,15	6	6,00	2,16	0,52	1,44	1,96	1,0	rund	2,3	100	4,15	5,42	7,58	1,30	1,82	0,190	0,048
K25	24	24	3,6	0,36	1,44	4	1,0	rund	2,5	100	4,91	6	6,00	2,16	0,44	1,22	1,66	1,0	rund	2,5	100	4,91	5,42	7,58	1,10	1,54	0,190	0,048
K28	24	24	3,6	0,36	1,44	4	1,0	rund	2,8	100	6,16	6	6,00	2,16	0,35	0,97	1,33	1,0	rund	2,8	100	6,16	5,42	7,58	0,88	1,23	0,190	0,048
K30	24	24	3,6	0,36	1,44	4	1,0	rund	3	100	7,07	6	6,00	2,16	0,31	0,85	1,15	1,0	rund	3	100	7,07	5,42	7,58	0,77	1,07	0,190	0,048
K20	25	25	3,75	0,375	1,5	4	1,0	rund	2	100	3,14	6,3	6,25	2,25	0,72	1,99	2,71	1,0	rund	2	100	3,14	5,64	7,89	1,80	2,51	0,190	0,048
K23	25	25	3,75	0,375	1,5	4	1,0	rund	2,3	100	4,15	6,3	6,25	2,25	0,54	1,50	2,05	1,0	rund	2,3	100	4,15	5,64	7,89	1,36	1,90	0,190	0,048
K25	25	25	3,75	0,375	1,5	4	1,0	rund	2,5	100	4,91	6,3	6,25	2,25	0,46	1,27	1,73	1,0	rund	2,5	100	4,91	5,64	7,89	1,15	1,61	0,190	0,048
K28	25	25	3,75	0,375	1,5	4	1,0	rund	2,8	100	6,16	6,3	6,25	2,25	0,37	1,02	1,38	1,0	rund	2,8	100	6,16	5,64	7,89	0,92	1,28	0,190	0,048
K30	25	25	3,75	0,375	1,5	4	1,0	rund	3	100	7,07	6,3	6,25	2,25	0,32	0,88	1,20	1,0	rund	3	100	7,07	5,64	7,89	0,80	1,12	0,190	0,048
K23	28	28	4,2	0,42	1,68	4	1,0	rund	2,3	100	4,15	7	7,00	2,52	0,61	1,68	2,29	1,0	rund	2,3	100	4,15	6,32	8,84	1,52	2,13	0,190	0,048
K25	28	28	4,2	0,42	1,68	4	1,0	rund	2,5	100	4,91	7	7,00	2,52	0,51	1,43	1,94	1,0	rund	2,5	100	4,91	6,32	8,84	1,29	1,80	0,190	0,048
K28	28	28	4,2	0,42	1,68	4	1,0	rund	2,8	100	6,16	7	7,00	2,52	0,41	1,14	1,55	1,0	rund	2,8	100	6,16	6,32	8,84	1,03	1,44	0,190	0,048
K30	28	28	4,2	0,42	1,68	4	1,0	rund	3	100	7,07	7	7,00	2,52	0,36	0,99	1,35	1,0	rund	3	100	7,07	6,32	8,84	0,89	1,25	0,190	0,048
K25	30	30	4,5	0,45	1,8	4	1,0	rund	2,3	100	4,15	7,5	7,50	2,7	0,65	1,81	2,46	1,0	rund	2,3	100	4,15	6,77	9,47	1,63	2,28	0,190	0,048
K28	30	30	4,5	0,45	1,8	4	1,0	rund	2,5	100	4,91	7,5	7,50	2,7	0,55	1,53	2,08	1,0	rund	2,5	100	4,91	6,77	9,47	1,38	1,93	0,190	0,048
K28	30	30	4,5	0,45	1,8	4	1,0	rund	2,8	100	6,16	7,5	7,50	2,7	0,44	1,22	1,66	1,0	rund	2,8	100	6,16	6,77	9,47	1,10	1,54	0,190	0,048
K30	30	30	4,5	0,45	1,8	4	1,0	rund	3	100	7,07	7,5	7,50	2,7	0,38	1,06	1,44	1,0	rund	3	100	7,07	6,77	9,47	0,96	1,34	0,190	0,048
K25	32	32	4,8	0,48	1,92	4	1,0	rund	2,5	100	4,91	8	8,00	2,88	0,59	1,63	2,22	1,0	rund	2,5	100	4,91	7,23	10,11	1,47	2,06	0,190	0,048
K28	32	32	4,8	0,48	1,92	4	1,0	rund	2,8	100	6,16	8	8,00	2,88	0,47	1,30	1,77	1,0	rund	2,8	100	6,16	7,23	10,11	1,17	1,64	0,190	0,048

Anwendungsbestimmungen für Kleinkläranlagen nach DIN EN 12566-3 mit CE-Kennzeichnung: SBR-Anlagen aus Beton Typ SanoClean S für 4 bis 50 EW; Ablaufklasse C

Kläartechnische Bemessung

Anlage 16



MIT SCHLAMMSPEICHER

SanoClean

Ansatz Schlammvolumen: 400 ml	Ansatz TS Belebtschlamm: 4 g	Ansatz Schlammindex: 100	H2: > 1 m	H3 / H2: > 2,3
spezifisches Puffervolumen bis 8 EW: $6 \cdot Q_{10} + 0,2 \text{ m}^3$ Badewannenstoß				
spezifisches Puffervolumen ab 12 EW: $6 \cdot Q_{10}$				

Auslegungsdaten	Schlammspeicher und Puffer					SBR Reaktor																				
	d 1	H1	H4	Hp	H3	H2	Zwischenwerte für Einwohnerwerte und Abmessungen sind zu interpolieren	Anzahl Behälter	Behälterform	Nutzungsanteil SBR - Reaktor am Behälter	Fläche	Volumen für Belegung vor Befüllung	Volumen für Belegung nach Befüllung	Wassertiefe Belegung vor Befüllung (Mindesthöhe)	Wassertiefe Belegung nach Befüllung (Mindesthöhe)	Raumbelastung der Belegung (mit Zykluszeiten)	Schlambelastung der Belegung (mit Zykluszeiten)									
EW - Zahl	SanoClean	Bauform	Täglicher Schmutzwasseranfall	Zykluszahl pro Tag (variabel)	Tägliche BSB ₅ - Fracht	Nutzungsanteil Schlammspeicher und Puffer am Behälter												Fläche	Erforderliches Volumen für Schlammspeicher	tatsächlich vorhandenes Schlammspeichervolumen	Erforderliches Volumen für Puffer	Minimal erforderliche Wassertiefe für Puffer	vorhandene Gesamtwassertiefe Grobentschlammung Schlammspeicher und Puffer nach Abpumpen	vorhandene Gesamtwassertiefe Schlammspeicher und Puffer vor Abpumpen		
32	32	K30	4,8	4	1,92	4	1,0	3	100	7,07	8	8,00	2,88	0,41	1,13	1,54	1,0	3	100	7,07	7,23	10,11	1,02	1,43	0,190	0,048
35	35	K25	5,25	4	2,1	4	1,0	3	100	4,91	8,8	8,75	3,15	0,64	1,78	2,42	1,0	3	100	4,91	7,90	11,05	1,61	2,25	0,190	0,048
35	35	K28	5,25	4	2,1	4	1,0	3	100	6,16	8,8	8,75	3,15	0,51	1,42	1,93	1,0	3	100	6,16	7,90	11,05	1,28	1,80	0,190	0,048
35	35	K30	5,25	4	2,1	4	1,0	3	100	7,07	8,8	8,75	3,15	0,45	1,24	1,68	1,0	3	100	7,07	7,90	11,05	1,12	1,56	0,190	0,048
36	36	K25	5,4	4	2,16	4	1,0	3	100	4,91	9	9,00	3,24	0,66	1,83	2,49	1,0	3	100	4,91	8,13	11,37	1,66	2,32	0,190	0,048
36	36	K28	5,4	4	2,16	4	1,0	3	100	6,16	9	9,00	3,24	0,53	1,46	1,99	1,0	3	100	6,16	8,13	11,37	1,32	1,85	0,190	0,048
36	36	K30	5,4	4	2,16	4	1,0	3	100	7,07	9	9,00	3,24	0,46	1,27	1,73	1,0	3	100	7,07	8,13	11,37	1,15	1,61	0,190	0,048
40	40	K25	6	4	2,4	4	1,0	3	100	4,91	10	10,00	3,6	0,73	2,04	2,77	1,0	3	100	4,91	9,03	12,63	1,84	2,57	0,190	0,048
40	40	K28	6	4	2,4	4	1,0	3	100	6,16	10	10,00	3,6	0,58	1,62	2,21	1,0	3	100	6,16	9,03	12,63	1,47	2,05	0,190	0,048
40	40	K30	6	4	2,4	4	1,0	3	100	7,07	10	10,00	3,6	0,51	1,41	1,92	1,0	3	100	7,07	9,03	12,63	1,28	1,79	0,190	0,048
44	44	K25	6,6	4	2,64	4	1,0	3	100	4,91	11	11,00	3,96	0,81	2,24	3,05	1,0	3	100	4,91	9,93	13,89	2,02	2,83	0,190	0,048
44	44	K28	6,6	4	2,64	4	1,0	3	100	6,16	11	11,00	3,96	0,64	1,79	2,43	1,0	3	100	6,16	9,93	13,89	1,61	2,26	0,190	0,048
44	44	K30	6,6	4	2,64	4	1,0	3	100	7,07	11	11,00	3,96	0,56	1,56	2,12	1,0	3	100	7,07	9,93	13,89	1,41	1,97	0,190	0,048
45	45	K25	6,75	4	2,7	4	1,0	3	100	4,91	11	11,25	4,05	0,83	2,29	3,12	1,0	3	100	4,91	10,16	14,21	2,07	2,90	0,190	0,048
45	45	K28	6,75	4	2,7	4	1,0	3	100	6,16	11	11,25	4,05	0,66	1,83	2,48	1,0	3	100	6,16	10,16	14,21	1,65	2,31	0,190	0,048
45	45	K30	6,75	4	2,7	4	1,0	3	100	7,07	11	11,25	4,05	0,57	1,59	2,16	1,0	3	100	7,07	10,16	14,21	1,44	2,01	0,190	0,048
50	50	K28	7,5	4	3	4	1,0	3	100	6,16	13	12,50	4,5	0,73	2,03	2,76	1,0	3	100	6,16	11,29	15,79	1,83	2,56	0,190	0,048
50	50	K30	7,5	4	3	4	1,0	3	100	7,07	13	12,50	4,5	0,64	1,77	2,41	1,0	3	100	7,07	11,29	15,79	1,60	2,23	0,190	0,048
50	50	K30	7,5	4	3	4	1,0	3	100	7,07	13	12,50	4,5	0,64	1,77	2,41	1,0	3	100	7,07	11,29	15,79	1,60	2,23	0,190	0,048
50	50	H18K18	3	4	1,2	3	1,0	3	100	3,82	5	5,00	1,8	0,47	1,31	1,78	1,5	2	100	3,82	4,52	6,32	1,18	1,65	0,190	0,048
20	20	H20K20	3	4	1,2	3	1,0	3	100	4,71	5	5,00	1,8	0,38	1,06	1,44	1,5	2	100	4,71	4,52	6,32	0,96	1,34	0,190	0,048
20	20	H23K23	3	4	1,2	3	1,0	3	100	6,23	5	5,00	1,8	0,29	0,80	1,09	1,5	2	100	6,23	4,74	6,54	0,76	1,05	0,183	0,046
20	20	H25K25	3	4	1,2	3	1,0	3	100	7,36	5	5,00	1,8	0,24	0,68	0,92	1,5	2	100	7,36	5,93	7,73	0,81	1,05	0,155	0,039
24	24	H18K18	3,6	4	1,44	4	1,5	2	100	3,82	6	6,00	2,16	0,57	1,57	2,14	1,5	2	100	3,82	5,42	7,58	1,42	1,99	0,190	0,048
24	24	H20K20	3,6	4	1,44	4	1,5	2	100	4,71	6	6,00	2,16	0,46	1,27	1,73	1,5	2	100	4,71	5,42	7,58	1,15	1,61	0,190	0,048
24	24	H23K23	3,6	4	1,44	4	1,5	2	100	6,23	6	6,00	2,16	0,35	0,96	1,31	1,5	2	100	6,23	5,42	7,58	0,87	1,22	0,190	0,048
24	24	H25K25	3,6	4	1,44	4	1,5	2	100	7,36	6	6,00	2,16	0,29	0,81	1,11	1,5	2	100	7,36	5,42	7,58	0,74	1,03	0,190	0,048

Anwendungsbestimmungen für Kleinkläranlagen nach DIN EN 12566-3 mit CE-Kennzeichnung: SBR-Anlagen aus Beton Typ SanoClean C für 4 bis 50 EW; Ablaufklasse C

Klärtechnische Bemessung

Anlage 17



MIT SCHLAMMSPEICHER

SanoClean

Ansatz Schlammvolumen: 400 ml	Ansatz TS Belebtschlamm: 4 g	Ansatz Schlammindex: 100	H3 / H2: > 23
Ansatz Schlammvolumen: 400 ml	Ansatz TS Belebtschlamm: 4 g	Ansatz Schlammindex: 100	H2: > 1 m
spezifisches Puffervolumen bis 8 EW: 6'Q ₁₀ + 0.2 m³ Badewannenstoß			
spezifisches Puffervolumen ab 12 EW: 6'Q ₁₀			

Auslegungsdaten	Schlammspeicher und Puffer		SBR Reaktor																						
	d 1	Hp	H4	H1	Fläche	Erforderliches Volumen für Schlammspeicher	tatsächlich vorhandenes Schlammspeichervolumen	Erforderliches Volumen für Puffer	Minimal erforderliche Wassertiefe für Puffer	vorhandene Gesamtwassertiefe Grobentschlammung Schlammspeicher und Puffer nach Abpumper	vorhandene Gesamtwassertiefe Schlammspeicher und Puffer vor Abpumper	Anzahl Behälter	Behälterform	Durchmesser Behälter = d2	Nutzungsanteil SBR - Reaktor am Behälter	Fläche	Volumen für Belegung vor Befüllung	Volumen für Belegung nach Befüllung	Wassertiefe Belegung vor Befüllung (Mindesthöhe)	H3	H2	Raumbelastung der Belegung (mit Zykluszeiten)	Schlambelastung der Belegung (mit Zykluszeiten)		
Bauform	25	25	25	25	25	25	25	25	25	25	25	25	25	25	25	25	25	25	25	25	25	25	25	25	25
SanoClean	28	28	28	28	28	28	28	28	28	28	28	28	28	28	28	28	28	28	28	28	28	28	28	28	28
EW - Zahl	30	30	30	30	30	30	30	30	30	30	30	30	30	30	30	30	30	30	30	30	30	30	30	30	30
Täglicher Schmutzwasseranfall	32	32	32	32	32	32	32	32	32	32	32	32	32	32	32	32	32	32	32	32	32	32	32	32	32
Tägliche BSB ₅ - Fracht	32	32	32	32	32	32	32	32	32	32	32	32	32	32	32	32	32	32	32	32	32	32	32	32	32
Zykluszahl pro Tag (variabel)	32	32	32	32	32	32	32	32	32	32	32	32	32	32	32	32	32	32	32	32	32	32	32	32	32
Anzahl Behälter	32	32	32	32	32	32	32	32	32	32	32	32	32	32	32	32	32	32	32	32	32	32	32	32	32
Behälterform	32	32	32	32	32	32	32	32	32	32	32	32	32	32	32	32	32	32	32	32	32	32	32	32	32
Durchmesser Behälter	32	32	32	32	32	32	32	32	32	32	32	32	32	32	32	32	32	32	32	32	32	32	32	32	32
Nutzungsanteil Schlammspeicher und Puffer am Behälter	32	32	32	32	32	32	32	32	32	32	32	32	32	32	32	32	32	32	32	32	32	32	32	32	32
Fläche	32	32	32	32	32	32	32	32	32	32	32	32	32	32	32	32	32	32	32	32	32	32	32	32	32
Erforderliches Volumen für Schlammspeicher	32	32	32	32	32	32	32	32	32	32	32	32	32	32	32	32	32	32	32	32	32	32	32	32	32
tatsächlich vorhandenes Schlammspeichervolumen	32	32	32	32	32	32	32	32	32	32	32	32	32	32	32	32	32	32	32	32	32	32	32	32	32
Erforderliches Volumen für Puffer	32	32	32	32	32	32	32	32	32	32	32	32	32	32	32	32	32	32	32	32	32	32	32	32	32
Minimal erforderliche Wassertiefe für Puffer	32	32	32	32	32	32	32	32	32	32	32	32	32	32	32	32	32	32	32	32	32	32	32	32	32
vorhandene Gesamtwassertiefe Grobentschlammung Schlammspeicher und Puffer nach Abpumper	32	32	32	32	32	32	32	32	32	32	32	32	32	32	32	32	32	32	32	32	32	32	32	32	32
vorhandene Gesamtwassertiefe Schlammspeicher und Puffer vor Abpumper	32	32	32	32	32	32	32	32	32	32	32	32	32	32	32	32	32	32	32	32	32	32	32	32	32
Anzahl Behälter	32	32	32	32	32	32	32	32	32	32	32	32	32	32	32	32	32	32	32	32	32	32	32	32	32
Behälterform	32	32	32	32	32	32	32	32	32	32	32	32	32	32	32	32	32	32	32	32	32	32	32	32	32
Durchmesser Behälter = d2	32	32	32	32	32	32	32	32	32	32	32	32	32	32	32	32	32	32	32	32	32	32	32	32	32
Nutzungsanteil SBR - Reaktor am Behälter	32	32	32	32	32	32	32	32	32	32	32	32	32	32	32	32	32	32	32	32	32	32	32	32	32
Fläche	32	32	32	32	32	32	32	32	32	32	32	32	32	32	32	32	32	32	32	32	32	32	32	32	32
Volumen für Belegung vor Befüllung	32	32	32	32	32	32	32	32	32	32	32	32	32	32	32	32	32	32	32	32	32	32	32	32	32
Volumen für Belegung nach Befüllung	32	32	32	32	32	32	32	32	32	32	32	32	32	32	32	32	32	32	32	32	32	32	32	32	32
Wassertiefe Belegung vor Befüllung (Mindesthöhe)	32	32	32	32	32	32	32	32	32	32	32	32	32	32	32	32	32	32	32	32	32	32	32	32	32
H3	32	32	32	32	32	32	32	32	32	32	32	32	32	32	32	32	32	32	32	32	32	32	32	32	32
H2	32	32	32	32	32	32	32	32	32	32	32	32	32	32	32	32	32	32	32	32	32	32	32	32	32
Raumbelastung der Belegung (mit Zykluszeiten)	32	32	32	32	32	32	32	32	32	32	32	32	32	32	32	32	32	32	32	32	32	32	32	32	32
Schlambelastung der Belegung (mit Zykluszeiten)	32	32	32	32	32	32	32	32	32	32	32	32	32	32	32	32	32	32	32	32	32	32	32	32	32

Anwendungsbestimmungen für Kleinkläranlagen nach DIN EN 12566-3 mit CE-Kennzeichnung: SBR-Anlagen aus Beton Typ SanoClean S für 4 bis 50 EW; Ablaufklasse C

Kläartechnische Bemessung

Anlage 18



SanoClean MIT SCHLAMMSPEICHER

Ansatz Schlammvolumen: 400 ml	Ansatz TS Belebtschlamm: 4 g	Ansatz Schlammindex: 100	H2: > 1 m	H3 / H2: > 2,3
spezifisches Puffervolumen bis 8 EW: 6'Q ₁₀ + 0,2 m³ Badewannenstoß				
spezifisches Puffervolumen ab 12 EW: 6'Q ₁₀				

Auslegungsdaten	Schlammspeicher und Puffer		SBR Reaktor																								
	d 1	Hp	H4	H1	vorhandene Gesamtwassertiefe Schlammspeicher und Puffer vor Abpumpen	vorhandene Gesamtwassertiefe Grobentschlammung, Schlammspeicher und Puffer nach Abpumpen	Minimal erforderliche Wassertiefe für Puffer	Erforderliches Volumen für Puffer	tatsächlich vorhandenes Schlammspeichervolumen	Erforderliches Volumen für Schlammspeicher	Fläche	Nutzungsanteil Schlammspeicher und Puffer am Behälter	Anzahl Behälter	Behälterform	Durchmesser Behälter = d2	Nutzungsanteil SBR - Reaktor am Behälter	Fläche	Volumen für Belegung vor Befüllung	Volumen für Belegung nach Befüllung	Wassertiefe Belegung vor Befüllung (Mindesthöhe)	H3	Wassertiefe Belegung nach Befüllung (Mindesthöhe)	H2	Raumbelastung der Belegung (mit Zykluszeiten)	Schlammbelastung der Belegung (mit Zykluszeiten)		
H25K25	32	4,8	0,48	1,92	4	1,5	rund	2,5	100	7,36	8	8,00	2,88	0,39	1,09	1,48	1,5	rund	2,5	100	7,36	7,23	10,11	0,98	1,37	0,190	0,048
H28K28	32	4,8	0,48	1,92	4	1,5	rund	2,8	100	9,24	8	8,00	2,88	0,31	0,87	1,18	1,5	rund	2,8	100	9,24	7,23	10,11	0,78	1,09	0,190	0,048
H30K30	32	4,8	0,48	1,92	4	1,5	rund	3	100	10,60	8	8,00	2,88	0,27	0,75	1,03	1,5	rund	3	100	10,60	7,72	10,60	0,73	1,00	0,181	0,045
H20K20	35	5,25	0,525	2,1	4	1,5	rund	2	100	4,71	8,8	8,75	3,15	0,67	1,88	2,53	1,5	rund	2	100	4,71	7,90	11,05	1,68	2,35	0,190	0,048
H23K23	35	5,25	0,525	2,1	4	1,5	rund	2,3	100	6,23	8,8	8,75	3,15	0,51	1,40	1,91	1,5	rund	2,3	100	6,23	7,90	11,05	1,27	1,77	0,190	0,048
H25K25	35	5,25	0,525	2,1	4	1,5	rund	2,5	100	7,36	8,8	8,75	3,15	0,43	1,19	1,62	1,5	rund	2,5	100	7,36	7,90	11,05	1,07	1,50	0,190	0,048
H28K28	35	5,25	0,525	2,1	4	1,5	rund	2,8	100	9,24	8,8	8,75	3,15	0,34	0,95	1,29	1,5	rund	2,8	100	9,24	7,90	11,05	0,86	1,20	0,190	0,048
H30K30	35	5,25	0,525	2,1	4	1,5	rund	3	100	10,60	8,8	8,75	3,15	0,30	0,83	1,12	1,5	rund	3	100	10,60	7,45	10,60	0,70	1,00	0,198	0,050
H20K20	36	5,4	0,54	2,16	4	1,5	rund	2	100	4,71	9	9,00	3,24	0,69	1,91	2,60	1,5	rund	2	100	4,71	8,13	11,37	1,72	2,41	0,190	0,048
H23K23	36	5,4	0,54	2,16	4	1,5	rund	2,3	100	6,23	9	9,00	3,24	0,52	1,44	1,96	1,5	rund	2,3	100	6,23	8,13	11,37	1,30	1,82	0,190	0,048
H25K25	36	5,4	0,54	2,16	4	1,5	rund	2,5	100	7,36	9	9,00	3,24	0,44	1,22	1,66	1,5	rund	2,5	100	7,36	8,13	11,37	1,10	1,54	0,190	0,048
H28K28	36	5,4	0,54	2,16	4	1,5	rund	2,8	100	9,24	9	9,00	3,24	0,35	0,97	1,33	1,5	rund	2,8	100	9,24	8,13	11,37	0,88	1,23	0,190	0,048
H30K30	36	5,4	0,54	2,16	4	1,5	rund	3	100	10,60	9	9,00	3,24	0,31	0,85	1,15	1,5	rund	3	100	10,60	8,13	11,37	0,77	1,07	0,190	0,048
H20K20	40	6	0,6	2,4	4	1,5	rund	2	100	4,71	10	10,00	3,6	0,76	2,12	2,89	1,5	rund	2	100	4,71	9,03	12,63	1,92	2,68	0,190	0,048
H23K23	40	6	0,6	2,4	4	1,5	rund	2,3	100	6,23	10	10,00	3,6	0,58	1,60	2,18	1,5	rund	2,3	100	6,23	9,03	12,63	1,45	2,03	0,190	0,048
H25K25	40	6	0,6	2,4	4	1,5	rund	2,5	100	7,36	10	10,00	3,6	0,49	1,36	1,85	1,5	rund	2,5	100	7,36	9,03	12,63	1,23	1,72	0,190	0,048
H28K28	40	6	0,6	2,4	4	1,5	rund	2,8	100	9,24	10	10,00	3,6	0,39	1,08	1,47	1,5	rund	2,8	100	9,24	9,03	12,63	0,98	1,37	0,190	0,048
H30K30	40	6	0,6	2,4	4	1,5	rund	3	100	10,60	10	10,00	3,6	0,34	0,94	1,28	1,5	rund	3	100	10,60	9,03	12,63	0,85	1,19	0,190	0,048
H20K20	45	6,75	0,675	2,7	4	1,5	rund	2	100	4,71	11	11,25	4,05	0,86	2,39	3,25	1,5	rund	2	100	4,71	10,16	14,21	2,16	3,02	0,190	0,048
H23K23	45	6,75	0,675	2,7	4	1,5	rund	2,3	100	6,23	11	11,25	4,05	0,65	1,81	2,46	1,5	rund	2,3	100	6,23	10,16	14,21	1,63	2,28	0,190	0,048
H25K25	45	6,75	0,675	2,7	4	1,5	rund	2,5	100	7,36	11	11,25	4,05	0,55	1,53	2,08	1,5	rund	2,5	100	7,36	10,16	14,21	1,38	1,93	0,190	0,048
H28K28	45	6,75	0,675	2,7	4	1,5	rund	2,8	100	9,24	11	11,25	4,05	0,44	1,22	1,66	1,5	rund	2,8	100	9,24	10,16	14,21	1,10	1,54	0,190	0,048
H30K30	45	6,75	0,675	2,7	4	1,5	rund	3	100	10,60	11	11,25	4,05	0,38	1,06	1,44	1,5	rund	3	100	10,60	10,16	14,21	0,96	1,34	0,190	0,048
H23K23	48	7,2	0,72	2,88	4	1,5	rund	2,3	100	6,23	12	12,00	4,32	0,69	1,93	2,62	1,5	rund	2,3	100	6,23	10,84	15,16	1,74	2,43	0,190	0,048
H25K25	48	7,2	0,72	2,88	4	1,5	rund	2,5	100	7,36	12	12,00	4,32	0,59	1,63	2,22	1,5	rund	2,5	100	7,36	10,84	15,16	1,47	2,06	0,190	0,048
H28K28	48	7,2	0,72	2,88	4	1,5	rund	2,8	100	9,24	12	12,00	4,32	0,47	1,30	1,77	1,5	rund	2,8	100	9,24	10,84	15,16	1,17	1,64	0,190	0,048
H30K30	48	7,2	0,72	2,88	4	1,5	rund	3	100	10,60	12	12,00	4,32	0,41	1,13	1,54	1,5	rund	3	100	10,60	10,84	15,16	1,02	1,43	0,190	0,048

Anwendungsbestimmungen für Kleinkläranlagen nach DIN EN 12566-3 mit CE-Kennzeichnung: SBR-Anlagen aus Beton Typ SanoClean S für 4 bis 50 EW; Ablaufklasse C

Kläartechnische Bemessung

Anlage 19



SanoClean MIT SCHLAMMSPEICHER

Auslegungsdaten	spezifisches Puffervolumen bis 8 EW: 6'Q ₁₀ + 0,2 m³ Badewannenstoß		Ansatz Schlammvolumen: 400 ml		Ansatz TS Belebtschlamm: 4 g		Ansatz Schlammindex: 100		H2: > 1 m		H3 / H2: > 2,3	
	Schlammspeicher und Puffer		Schlammspeicher und Puffer		Schlammspeicher und Puffer		Schlammspeicher und Puffer		SBR Reaktor		SBR Reaktor	
	d 1											
Bauform												
SanoClean	50	20	20	20	20	20	20	20	20	20	20	20
EW - Zahl	50	20	20	20	20	20	20	20	20	20	20	20
Täglicher Schmutzwasseranfall	7,5	0,75	3	4	1,5	3	4	1,5	3	4	1,5	3
Tägliche BSB ₅ - Fracht	7,5	0,75	3	4	1,5	3	4	1,5	3	4	1,5	3
Zykluszahl pro Tag (variabel)	3	4	1,5	3	4	1,5	3	4	1,5	3	4	1,5
Anzahl Behälter	4	1,5	3	4	1,5	3	4	1,5	3	4	1,5	3
Behälterform	rund	rund	rund	rund	rund	rund	rund	rund	rund	rund	rund	rund
Durchmesser Behälter	2,3	2,3	2,3	2,3	2,3	2,3	2,3	2,3	2,3	2,3	2,3	2,3
Nutzungsanteil Schlammspeicher und Puffer am Behälter	100	100	100	100	100	100	100	100	100	100	100	100
Fläche	6,23	13	12,50	13	12,50	13	12,50	13	12,50	13	12,50	13
Erforderliches Volumen für Schlammspeicher	4,5	0,72	4,5	0,72	4,5	0,72	4,5	0,72	4,5	0,72	4,5	0,72
tatsächlich vorhandenes Schlammspeichervolumen	4,5	0,61	4,5	0,61	4,5	0,61	4,5	0,61	4,5	0,61	4,5	0,61
Erforderliches Volumen für Puffer	1,8	0,35	1,8	0,35	1,8	0,35	1,8	0,35	1,8	0,35	1,8	0,35
Minimal erforderliche Wassertiefe für Puffer	1,8	0,35	1,8	0,35	1,8	0,35	1,8	0,35	1,8	0,35	1,8	0,35
H ₄	2,01	2,31	1,70	2,31	1,5	2,31	1,5	2,31	1,5	2,31	1,5	2,31
vorhandene Gesamtwassertiefe Grobentschlammung, Schlammspeicher und Puffer nach Abpumpen	2,01	2,31	1,70	2,31	1,5	2,31	1,5	2,31	1,5	2,31	1,5	2,31
H ₃	2,73	1,84	1,34	1,84	1,5	1,84	1,5	1,84	1,5	1,84	1,5	1,84
vorhandene Gesamtwassertiefe Schlammspeicher und Puffer vor Abpumpen	2,73	1,84	1,34	1,84	1,5	1,84	1,5	1,84	1,5	1,84	1,5	1,84
Anzahl Behälter	1,5	2,0	2,0	2,0	2,0	2,0	2,0	2,0	2,0	2,0	2,0	2,0
Behälterform	rund	rund	rund	rund	rund	rund	rund	rund	rund	rund	rund	rund
Durchmesser Behälter = d ₂	2,3	2,3	2,3	2,3	2,3	2,3	2,3	2,3	2,3	2,3	2,3	2,3
Nutzungsanteil SBR - Reaktor am Behälter	100	100	100	100	100	100	100	100	100	100	100	100
Fläche	6,23	10,60	5,09	10,60	5,09	10,60	5,09	10,60	5,09	10,60	5,09	10,60
Volumen für Belegung vor Befüllung	11,29	10,60	5,09	10,60	5,09	10,60	5,09	10,60	5,09	10,60	5,09	10,60
Volumen für Belegung nach Befüllung	15,79	10,60	5,09	10,60	5,09	10,60	5,09	10,60	5,09	10,60	5,09	10,60
Wassertiefe Belegung vor Befüllung (Mindesthöhe)	1,81	1,06	0,89	1,06	0,89	1,06	0,89	1,06	0,89	1,06	0,89	1,06
Wassertiefe Belegung nach Befüllung (Mindesthöhe)	2,53	1,06	0,89	1,06	0,89	1,06	0,89	1,06	0,89	1,06	0,89	1,06
Raumbelastung der Belegung (mit Zykluszeiten)	0,048	0,048	0,048	0,048	0,048	0,048	0,048	0,048	0,048	0,048	0,048	0,048
Schlammbelastung der Belegung (mit Zykluszeiten)	0,048	0,048	0,048	0,048	0,048	0,048	0,048	0,048	0,048	0,048	0,048	0,048

Anwendungsbestimmungen für Kleinkläranlagen nach DIN EN 12566-3 mit CE-Kennzeichnung: SBR-Anlagen aus Beton Typ SanoClean S für 4 bis 50 EW; Ablaufklasse C

Klärtechnische Bemessung

Anlage 20



SanoClean MIT VORKLÄRUNG

Auslegungsdaten	spezifisches Puffervolumen : 6 Q ₁₀		Ansatz TS Belutschlamm: 4 g		Ansatz Schlammindex: 100		H2: > 1 m		H3 / H2: > 2/3		Zwischenwerte für Einwohnerwerte und Abmessungen sind zu interpolieren																																												
	SanoClean Typ		EW - Zahl		Täglicher Schmutzwasseranfall		Tägliche BSB ₅ - Zulauf		Tägliche BSB ₅ - Fracht nach Vorklärung		Zykluszahl pro Tag (variabel)		Anzahl Behälter		Behälterform		Durchmesser Behälter		Nutzungsanteil Vorklärung und Puffer am Behälter		Fläche		Erforderliches Volumen für Vorklärung		tatsächlich vorhandenes Vorklärervolumen		Erforderliches Volumen für Puffer		Minimal erforderliche Wassertiefe für Puffer		vorhandene Gesamtwassertiefe Vorklärung und Puffer nach Abpumpen		vorhandene Gesamtwassertiefe vor Abpumpen		Anzahl Behälter		Behälterform		Durchmesser Behälter = d2		Nutzungsanteil SBR - Reaktor am Behälter		Fläche		Volumen für Belebung vor Befüllung		Volumen für Belebung nach Befüllung		Wassertiefe Belebung vor Befüllung (Mindesthöhe)		Wassertiefe Belebung nach Befüllung (Mindesthöhe)		Raumbelastung der Belebung (mit Zykluszeiten)		
Auslegungsdaten		SanoClean Typ		EW - Zahl		Täglicher Schmutzwasseranfall		Tägliche BSB ₅ - Zulauf		Tägliche BSB ₅ - Fracht nach Vorklärung		Zykluszahl pro Tag (variabel)		Anzahl Behälter		Behälterform		Durchmesser Behälter		Nutzungsanteil Vorklärung und Puffer am Behälter		Fläche		Erforderliches Volumen für Vorklärung		tatsächlich vorhandenes Vorklärervolumen		Erforderliches Volumen für Puffer		Minimal erforderliche Wassertiefe für Puffer		vorhandene Gesamtwassertiefe Vorklärung und Puffer nach Abpumpen		vorhandene Gesamtwassertiefe vor Abpumpen		Anzahl Behälter		Behälterform		Durchmesser Behälter = d2		Nutzungsanteil SBR - Reaktor am Behälter		Fläche		Volumen für Belebung vor Befüllung		Volumen für Belebung nach Befüllung		Wassertiefe Belebung vor Befüllung (Mindesthöhe)		Wassertiefe Belebung nach Befüllung (Mindesthöhe)		Raumbelastung der Belebung (mit Zykluszeiten)	
Auslegungsdaten		SanoClean Typ		EW - Zahl		Täglicher Schmutzwasseranfall		Tägliche BSB ₅ - Zulauf		Tägliche BSB ₅ - Fracht nach Vorklärung		Zykluszahl pro Tag (variabel)		Anzahl Behälter		Behälterform		Durchmesser Behälter		Nutzungsanteil Vorklärung und Puffer am Behälter		Fläche		Erforderliches Volumen für Vorklärung		tatsächlich vorhandenes Vorklärervolumen		Erforderliches Volumen für Puffer		Minimal erforderliche Wassertiefe für Puffer		vorhandene Gesamtwassertiefe Vorklärung und Puffer nach Abpumpen		vorhandene Gesamtwassertiefe vor Abpumpen		Anzahl Behälter		Behälterform		Durchmesser Behälter = d2		Nutzungsanteil SBR - Reaktor am Behälter		Fläche		Volumen für Belebung vor Befüllung		Volumen für Belebung nach Befüllung		Wassertiefe Belebung vor Befüllung (Mindesthöhe)		Wassertiefe Belebung nach Befüllung (Mindesthöhe)		Raumbelastung der Belebung (mit Zykluszeiten)	
V15	4	4	0,6	0,06	0,24	0,16	4	1,0	rund	1,5	75	1,33	2	2,64	0,36	0,27	1,99	2,26	1,0	rund	1,5	25	0,44	0,67	1,00	1,51	2,26	0,160																											
V18	4	4	0,6	0,06	0,24	0,16	4	1,0	rund	1,8	75	1,91	2	2,64	0,36	0,19	1,38	1,57	1,0	rund	1,8	25	0,64	0,67	1,00	1,05	1,57	0,160																											
V20	4	4	0,6	0,06	0,24	0,16	4	1,0	rund	2	75	2,66	2	2,64	0,36	0,15	1,12	1,27	1,0	rund	2	25	0,79	0,67	1,00	0,85	1,27	0,160																											
V18	6	6	0,9	0,09	0,36	0,24	4	1,0	rund	1,8	75	1,91	2,55	3,06	0,54	0,28	1,60	1,89	1,0	rund	1,8	25	0,64	0,80	1,20	1,26	1,89	0,200																											
V20	6	6	0,9	0,09	0,36	0,24	4	1,0	rund	2	75	2,36	2,55	3,06	0,54	0,23	1,30	1,53	1,0	rund	2	25	0,79	0,80	1,20	1,02	1,53	0,200																											
V20	8	8	1,2	0,12	0,48	0,32	4	1,0	rund	2	75	2,36	3,4	4,08	0,72	0,31	1,73	2,04	1,0	rund	2	25	0,79	1,07	1,60	1,36	2,04	0,200																											
V23	8	8	1,2	0,12	0,48	0,32	4	1,0	rund	2,3	75	3,12	3,4	4,08	0,72	0,23	1,31	1,54	1,0	rund	2,3	25	1,04	1,07	1,60	1,03	1,54	0,200																											
V25	8	8	1,2	0,12	0,48	0,32	4	1,0	rund	2,5	75	3,68	3,4	4,08	0,72	0,20	1,11	1,30	1,0	rund	2,5	25	1,23	1,07	1,60	0,87	1,30	0,200																											
V25	12	12	1,8	0,18	0,72	0,48	4	1,0	rund	2,5	75	3,68	5,1	6,12	1,08	0,29	1,66	1,96	1,0	rund	2,5	25	1,23	1,60	2,40	1,30	1,96	0,200																											
V28	12	12	1,8	0,18	0,72	0,48	4	1,0	rund	2,8	75	4,62	5,1	6,12	1,08	0,23	1,33	1,56	1,0	rund	2,8	25	1,54	1,60	2,40	1,04	1,56	0,200																											
V25	16	16	2,4	0,24	0,96	0,64	4	1,0	rund	2,5	75	3,68	6,8	8,16	1,44	0,39	2,22	2,61	1,0	rund	2,5	25	1,23	2,13	3,20	1,74	2,61	0,200																											
V28	16	16	2,4	0,24	0,96	0,64	4	1,0	rund	2,8	75	4,62	6,8	8,16	1,44	0,31	1,77	2,08	1,0	rund	2,8	25	1,54	2,13	3,20	1,39	2,08	0,200																											
V30	16	16	2,4	0,24	0,96	0,64	4	1,0	rund	3	75	5,30	6,8	8,16	1,44	0,27	1,54	1,81	1,0	rund	3	25	1,77	2,13	3,20	1,21	1,81	0,200																											
V28	20	20	3	0,3	1,2	0,8	4	1,0	rund	2,8	75	4,62	8,5	10,20	1,8	0,39	2,21	2,60	1,0	rund	2,8	25	1,54	2,67	4,00	1,73	2,60	0,200																											
V30	20	20	3	0,3	1,2	0,8	4	1,0	rund	3	75	5,30	8,5	10,20	1,8	0,34	1,92	2,26	1,0	rund	3	25	1,77	2,67	4,00	1,51	2,26	0,200																											

Anwendungsbestimmungen für Kleinkläranlagen nach DIN EN 12566-3 mit CE-Kennzeichnung: SBR-Anlagen aus Beton Typ SanoClean S für 4 bis 50 EW; Ablaufklasse C

Kläartechnische Bemessung

Anlage 21



SanoClean MIT VORKLÄRUNG

Auslegungsdaten	spezifisches Puffervolumen : 6 Q ₁₀		Ansatz Schlammvolumen: 400 ml		Ansatz TS Beladungsschlamm: 4 g		Ansatz Schlammindex: 100		H2: > 1 m		H3 / H2: > 2/3	
	Auslegungswerte für Einwohnerwerte und Abmessungen sind zu interpolieren		Vorklär- und Puffer		Vorklär- und Puffer		Vorklär- und Puffer		SBR Reaktor		SBR Reaktor	
Bauform												
SanoClean	8	8	8	8	8	8	8	8	8	8	8	8
EW - Zahl	12	12	12	12	12	12	12	12	12	12	12	12
Täglicher Schmutzwasseranfall	1,2	1,2	1,2	1,2	1,2	1,2	1,2	1,2	1,2	1,2	1,2	1,2
Tägliche BSB ₅ - Zulauf	0,48	0,48	0,48	0,48	0,48	0,48	0,48	0,48	0,48	0,48	0,48	0,48
Tägliche BSB ₅ - Fracht nach Vorklärung	0,32	0,32	0,32	0,32	0,32	0,32	0,32	0,32	0,32	0,32	0,32	0,32
Zykluszahl pro Tag (variabel)	4	4	4	4	4	4	4	4	4	4	4	4
Anzahl Behälter	1	1	1	1	1	1	1	1	1	1	1	1
Behälterform	rund	rund	rund	rund	rund	rund	rund	rund	rund	rund	rund	rund
Durchmesser Behälter	d 1	d 1	d 1	d 1	d 1	d 1	d 1	d 1	d 1	d 1	d 1	d 1
Nutzungsanteil Vorklärung und Puffer am Behälter	150	150	150	150	150	150	150	150	150	150	150	150
Fläche	4,71	4,71	4,71	4,71	4,71	4,71	4,71	4,71	4,71	4,71	4,71	4,71
Erforderliches Volumen für Vorklärung	3,4	3,4	3,4	3,4	3,4	3,4	3,4	3,4	3,4	3,4	3,4	3,4
tatsächlich vorhandenes Vorklärvolumen	4,08	4,08	4,08	4,08	4,08	4,08	4,08	4,08	4,08	4,08	4,08	4,08
Erforderliches Volumen für Puffer	0,72	0,72	0,72	0,72	0,72	0,72	0,72	0,72	0,72	0,72	0,72	0,72
Minimal erforderliche Wassertiefe für Puffer	Hp	Hp	Hp	Hp	Hp	Hp	Hp	Hp	Hp	Hp	Hp	Hp
vorhandene Gesamtwassertiefe Vorklärung und Puffer nach Abpumpen	H4	H4	H4	H4	H4	H4	H4	H4	H4	H4	H4	H4
vorhandene Gesamtwassertiefe vor Abpumpen	H1	H1	H1	H1	H1	H1	H1	H1	H1	H1	H1	H1
Anzahl Behälter	1	1	1	1	1	1	1	1	1	1	1	1
Behälterform	rund	rund	rund	rund	rund	rund	rund	rund	rund	rund	rund	rund
Durchmesser Behälter = d2	2	2	2	2	2	2	2	2	2	2	2	2
Nutzungsanteil SBR - Reaktor am Behälter	50	50	50	50	50	50	50	50	50	50	50	50
Fläche	1,57	1,57	1,57	1,57	1,57	1,57	1,57	1,57	1,57	1,57	1,57	1,57
Volumen für Belebung vor Befüllung	1,07	1,07	1,07	1,07	1,07	1,07	1,07	1,07	1,07	1,07	1,07	1,07
Volumen für Belebung nach Befüllung	1,60	1,60	1,60	1,60	1,60	1,60	1,60	1,60	1,60	1,60	1,60	1,60
Wassertiefe Belebung vor Befüllung (Mindesthöhe)	H3	H3	H3	H3	H3	H3	H3	H3	H3	H3	H3	H3
Wassertiefe Belebung nach Befüllung (Mindesthöhe)	H2	H2	H2	H2	H2	H2	H2	H2	H2	H2	H2	H2
Raumbelastung der Belebung (mit Zykluszeiten)	0,200	0,200	0,200	0,200	0,200	0,200	0,200	0,200	0,200	0,200	0,200	0,200

Anwendungsbestimmungen für Kleinkläranlagen nach DIN EN 12566-3 mit CE-Kennzeichnung: SBR-Anlagen aus Beton Typ SanoClean S für 4 bis 50 EW; Ablaufklasse C

Klärtechnische Bemessung

Anlage 22



SanoClean MIT VORKLÄRUNG

Auslegungsdaten	spezifisches Puffervolumen : 6 Q ₁₀		Ansatz Schlammvolumen: 400 ml		Ansatz TS Beladungsschlamm: 4 g		Ansatz Schlammindex: 100		H2: > 1 m		H3 / H2: > 2/3	
	Vorklärung, Schlammspeicher und Puffer				Vorklärungsvolumen 425 /EW				Zwischenwerte für Einwohnerwerte und Abmessungen sind zu interpolieren			
	SBR Reaktor		SBR Reaktor		SBR Reaktor		SBR Reaktor		SBR Reaktor		SBR Reaktor	
Bauform												
SanoClean	30	30	30	30	30	30	30	30	30	30	30	30
EW - Zahl	30	30	30	30	30	30	30	30	30	30	30	30
Täglicher Schmutzwasseranfall	4,5	4,5	4,5	4,5	4,5	4,5	4,5	4,5	4,5	4,5	4,5	4,5
Tägliche BSB ₅ - Zulauf	1,8	1,8	1,8	1,8	1,8	1,8	1,8	1,8	1,8	1,8	1,8	1,8
Tägliche BSB ₅ - Fracht nach Vorklärung	1,2	1,2	1,2	1,2	1,2	1,2	1,2	1,2	1,2	1,2	1,2	1,2
Zykluszahl pro Tag (variabel)	4	4	4	4	4	4	4	4	4	4	4	4
Anzahl Behälter	1,0	1,0	1,0	1,0	1,0	1,0	1,0	1,0	1,0	1,0	1,0	1,0
Behälterform	rund	rund	rund	rund	rund	rund	rund	rund	rund	rund	rund	rund
Durchmesser Behälter	2,5	2,5	2,5	2,5	2,5	2,5	2,5	2,5	2,5	2,5	2,5	2,5
Nutzungsanteil Vorklärung und Puffer am Behälter	150	150	150	150	150	150	150	150	150	150	150	150
Fläche	7,36	7,36	7,36	7,36	7,36	7,36	7,36	7,36	7,36	7,36	7,36	7,36
Erforderliches Volumen für Vorklärung	12,75	12,75	12,75	12,75	12,75	12,75	12,75	12,75	12,75	12,75	12,75	12,75
tatsächlich vorhandenes Vorklärungsvolumen	15,30	15,30	15,30	15,30	15,30	15,30	15,30	15,30	15,30	15,30	15,30	15,30
Erforderliches Volumen für Puffer	2,7	2,7	2,7	2,7	2,7	2,7	2,7	2,7	2,7	2,7	2,7	2,7
Minimal erforderliche Wassertiefe für Puffer	0,37	0,37	0,37	0,37	0,37	0,37	0,37	0,37	0,37	0,37	0,37	0,37
vorhandene Gesamtwassertiefe Vorklärung und Puffer nach Abpumpen	2,08	2,08	2,08	2,08	2,08	2,08	2,08	2,08	2,08	2,08	2,08	2,08
vorhandene Gesamtwassertiefe vor Abpumpen	2,44	2,44	2,44	2,44	2,44	2,44	2,44	2,44	2,44	2,44	2,44	2,44
Anzahl Behälter	1,0	1,0	1,0	1,0	1,0	1,0	1,0	1,0	1,0	1,0	1,0	1,0
Behälterform	rund	rund	rund	rund	rund	rund	rund	rund	rund	rund	rund	rund
Durchmesser Behälter = d2	2,5	2,5	2,5	2,5	2,5	2,5	2,5	2,5	2,5	2,5	2,5	2,5
Nutzungsanteil SBR - Reaktor am Behälter	50	50	50	50	50	50	50	50	50	50	50	50
Fläche	2,45	2,45	2,45	2,45	2,45	2,45	2,45	2,45	2,45	2,45	2,45	2,45
Volumen für Belebung vor Befüllung	4,00	4,00	4,00	4,00	4,00	4,00	4,00	4,00	4,00	4,00	4,00	4,00
Volumen für Belebung nach Befüllung	6,00	6,00	6,00	6,00	6,00	6,00	6,00	6,00	6,00	6,00	6,00	6,00
Wassertiefe Belebung vor Befüllung (Mindesthöhe)	1,63	1,63	1,63	1,63	1,63	1,63	1,63	1,63	1,63	1,63	1,63	1,63
Wassertiefe Belebung nach Befüllung (Mindesthöhe)	2,44	2,44	2,44	2,44	2,44	2,44	2,44	2,44	2,44	2,44	2,44	2,44
Raumbelastung der Belebung (mit Zykluszeiten)	0,200	0,200	0,200	0,200	0,200	0,200	0,200	0,200	0,200	0,200	0,200	0,200

Anwendungsbestimmungen für Kleinkläranlagen nach DIN EN 12566-3 mit CE-Kennzeichnung: SBR-Anlagen aus Beton Typ SanoClean S für 4 bis 50 EW; Ablaufklasse C

Kläartechnische Bemessung



mail umweltsysteme

MIT VORKLÄRUNG

SanoClean

spezifisches Puffervolumen : 6 Q ₁₀		Ansatz Schlammvolumen: 400 ml		Ansatz TS Beladungsschlamm: 4 g		Ansatz Schlammindex: 100		H2: > 1 m		H3 / H2: > 2/3		Zwischenwerte für Einwohnerwerte und Abmessungen sind zu interpolieren																		
Auslegungsdaten		Täglicher Schmutzwasseranfall		Tägliche BSB ₅ - Zulauf		Tägliche BSB ₅ - Fracht nach Vorklärung		Zykluszahl pro Tag (variabel)		Anzahl Behälter		Behälterform		Durchmesser Behälter		Nutzungsanteil Vorklärung und Puffer am Behälter		Fläche		Volumen für Belabung vor Befüllung		Volumen für Belabung nach Befüllung		Wassertiefe Belabung vor Befüllung (Mindesthöhe)		Wassertiefe Belabung nach Befüllung (Mindesthöhe)		Raumbelastung der Belabung (mit Zykluszeiten)		
Bauform	SanoClean	EW - Zahl	SBR Reaktor		Vorklärung, Schlammspeicher und Puffer		Vorklärungsvolumen 425 I/EW		H1		H3		H2		H4		Hp		H1		H3		H2		H1		H3		H2	
			d 1																											
K20	30	30	4,5	0,45	1,8	1,2	4	1,0	rund	2	300	9,42	12,75	15,30	2,7	0,29	1,62	1,91	1,0	rund	2	100	3,14	4,00	6,00	1,27	1,91	0,200	0,200	0,200
K23	30	30	4,5	0,45	1,8	1,2	4	1,0	rund	2,3	300	12,46	12,75	15,30	2,7	0,22	1,23	1,44	1,0	rund	2,3	100	4,15	4,00	6,00	0,96	1,44	0,200	0,200	0,200
K25	30	30	4,5	0,45	1,8	1,2	4	1,0	rund	2,5	300	14,73	12,75	15,30	2,7	0,18	1,04	1,22	1,0	rund	2,5	100	4,91	4,00	6,00	0,81	1,22	0,200	0,200	0,200
K28	30	30	4,5	0,45	1,8	1,2	4	1,0	rund	2,8	300	18,47	12,75	15,77	2,7	0,15	0,85	1,00	1,0	rund	2,8	100	6,16	4,00	6,00	0,65	1,00	0,200	0,200	0,200
K20	35	35	5,25	0,525	2,1	1,4	4	1,0	rund	2	300	9,42	14,88	17,85	3,15	0,33	1,89	2,23	1,0	rund	2	100	3,14	4,67	7,00	1,49	2,23	0,200	0,200	0,200
K23	35	35	5,25	0,525	2,1	1,4	4	1,0	rund	2,3	300	12,46	14,88	17,85	3,15	0,25	1,43	1,68	1,0	rund	2,3	100	4,15	4,67	7,00	1,12	1,68	0,200	0,200	0,200
K25	35	35	5,25	0,525	2,1	1,4	4	1,0	rund	2,5	300	14,73	14,88	17,85	3,15	0,21	1,21	1,43	1,0	rund	2,5	100	4,91	4,67	7,00	0,95	1,43	0,200	0,200	0,200
K28	35	35	5,25	0,525	2,1	1,4	4	1,0	rund	2,8	300	18,47	14,88	17,85	3,15	0,17	0,97	1,14	1,0	rund	2,8	100	6,16	4,67	7,00	0,76	1,14	0,200	0,200	0,200
K30	35	35	5,25	0,525	2,1	1,4	4	1,0	rund	3	300	21,21	14,88	17,85	3,15	0,15	0,84	0,99	1,0	rund	3	100	7,07	4,67	7,00	0,66	0,99	0,200	0,200	0,200
K20	40	40	6	0,6	2,4	1,6	4	1,0	rund	2	300	9,42	17	20,40	3,6	0,38	2,16	2,55	1,0	rund	2	100	3,14	5,33	8,00	1,70	2,55	0,200	0,200	0,200
K23	40	40	6	0,6	2,4	1,6	4	1,0	rund	2,3	300	12,46	17	20,40	3,6	0,29	1,64	1,93	1,0	rund	2,3	100	4,15	5,33	8,00	1,28	1,93	0,200	0,200	0,200
K25	40	40	6	0,6	2,4	1,6	4	1,0	rund	2,5	300	14,73	17	20,40	3,6	0,24	1,39	1,63	1,0	rund	2,5	100	4,91	5,33	8,00	1,09	1,63	0,200	0,200	0,200
K28	40	40	6	0,6	2,4	1,6	4	1,0	rund	2,8	300	18,47	17	20,40	3,6	0,19	1,10	1,30	1,0	rund	2,8	100	6,16	5,33	8,00	0,87	1,30	0,200	0,200	0,200
K30	40	40	6	0,6	2,4	1,6	4	1,0	rund	3	300	21,21	17	20,40	3,6	0,17	0,96	1,13	1,0	rund	3	100	7,07	5,33	8,00	0,75	1,13	0,200	0,200	0,200
K20	45	45	6,75	0,675	2,7	1,8	4	1,0	rund	2	300	9,42	19,13	22,95	4,05	0,43	2,44	2,86	1,0	rund	2	100	3,14	6,00	9,00	1,91	2,86	0,200	0,200	0,200
K23	45	45	6,75	0,675	2,7	1,8	4	1,0	rund	2,3	300	12,46	19,13	22,95	4,05	0,32	1,84	2,17	1,0	rund	2,3	100	4,15	6,00	9,00	1,44	2,17	0,200	0,200	0,200
K25	45	45	6,75	0,675	2,7	1,8	4	1,0	rund	2,5	300	14,73	19,13	22,95	4,05	0,28	1,56	1,83	1,0	rund	2,5	100	4,91	6,00	9,00	1,22	1,83	0,200	0,200	0,200
K28	45	45	6,75	0,675	2,7	1,8	4	1,0	rund	2,8	300	18,47	19,13	22,95	4,05	0,22	1,24	1,46	1,0	rund	2,8	100	6,16	6,00	9,00	0,97	1,46	0,200	0,200	0,200
K30	45	45	6,75	0,675	2,7	1,8	4	1,0	rund	3	300	21,21	19,13	22,95	4,05	0,19	1,08	1,27	1,0	rund	3	100	7,07	6,00	9,00	0,85	1,27	0,200	0,200	0,200
K23	50	50	7,5	0,75	3	2	4	1,0	rund	2,3	300	12,46	21,25	25,50	4,5	0,36	2,05	2,41	1,0	rund	2,3	100	4,15	6,67	10,00	1,60	2,41	0,200	0,200	0,200
K25	50	50	7,5	0,75	3	2	4	1,0	rund	2,5	300	14,73	21,25	25,50	4,5	0,31	1,73	2,04	1,0	rund	2,5	100	4,91	6,67	10,00	1,36	2,04	0,200	0,200	0,200
K28	50	50	7,5	0,75	3	2	4	1,0	rund	2,8	300	18,47	21,25	25,50	4,5	0,24	1,38	1,62	1,0	rund	2,8	100	6,16	6,67	10,00	1,08	1,62	0,200	0,200	0,200
K30	50	50	7,5	0,75	3	2	4	1,0	rund	3	300	21,21	21,25	25,50	4,5	0,21	1,20	1,41	1,0	rund	3	100	7,07	6,67	10,00	0,94	1,41	0,200	0,200	0,200

Anwendungsbestimmungen für Kleinkläranlagen nach DIN EN 12566-3 mit CE-Kennzeichnung: SBR-Anlagen aus Beton Typ SanoClean S für 4 bis 50 EW; Ablaufklasse C

Kläratechnische Bemessung

Anlage 24

Mall-SanoClean SBR Kleinkläranlage

Verfahrensbeschreibung



Mall GmbH
 Hüfinger Strasse 39 – 45
 78166 Donaueschingen
 Tel: 0771/8005-0
 Fax: 0771/8005-100

Allgemein

Das SBR - Verfahren in Form der **SanoClean**-Technologie ist eine nach dem Prinzip des SBR - Verfahrens (Sequencing Batch Reactor) arbeitende Kleinkläranlage der neuesten Generation. Sequencing Batch bedeutet, dass die Anlage nicht mit dem natürlichem Abwasseranfall frei durchflossen wird, sondern dass stattdessen festgelegte Mengen Abwassers aus dem integrierten Puffer jeweils in den SBR – Reaktor befördert und nacheinander in Reinigungszyklen abgearbeitet werden (die Kleinkläranlage arbeitet nach dem Aufstausystem) .

Bei der **SanoClean** Technologie setzt die Mall GmbH im Abwasser weder drehende noch elektrische Teile ein. Der Abwasser- und Schlammtransport erfolgt über Druckluft betriebene Hebeanlagen.

Anlagenaufbau

Die Anlage besteht immer aus:

- einer mechanischen Reinigungsstufe mit Pufferwirkung und dem
- nachgeschalteten SBR - Reaktor.

Mechanische Reinigungsstufe

Die Mechanische Reinigungsstufe wird unterschieden nach:

- Anlagentypen mit mechanischer Grobstoffabscheidung (Volumen Vorbecken 250 L/EW)
- Anlagentypen mit aktiver Vorklärstufe (Volumen Vorklärbecken 425 L/EW).

Die Anlagentypen unterscheiden sich durch das unterschiedliche Volumen der Vorklärung und des SBR Reaktors. Bei den Anlagen mit Vorklärung findet ein Teil der Reinigungsleistung bereits im Vorklärbecken statt.

- Das Abwasser fließt der Anlage im freien Gefälle zu. Die Grobstoffe werden in dieser ersten Stufe durch mechanische Trennung (Abscheidung durch Schwerkraft) abgeschieden.
- Bei Anlagentypen mit Vorklärung werden auch feinere Partikel abgeschieden. Dadurch reduziert sich schon hier die Schmutzbelastung des Wassers um 33 %
- Der Überschussschlamm aus dem biologischen Prozess wird gespeichert.
- Ein Teil des Volumens dient als Pufferraum.

Der Puffer ist auf die Speicherung der während eines SBR-Zyklus zufließenden Abwassermenge ausgelegt.

Um bei hydraulischer Überlastung einen Rückstau in das Zulaufrohr auszuschließen, wurde ein Notüberlauf vorgesehen.

SanoClean - Reaktor

Phase Beschickung

Die biologische Reinigungsstufe wird aus dem Puffer über eine Mammutpumpe zu Beginn des Zyklus einmal mit einer definierten und erfassten Abwassermenge beschickt.

Phase Belüftung

Es folgt die Phase der biologischen Reinigung, in der die feinblasige Druckbelüftung den Behälterinhalt aus Belebtschlamm und Abwasser periodisch umwälzt und die Mikroorganismen mit Sauerstoff versorgt.

Absetzphase

Der durchmischte Behälterinhalt trennt sich in eine Schlamm- und eine Klarwasserphase.

Phase Klarwasserabzug

Das gereinigte Wasser wird aus dem Bioreaktor abgezogen und einem Vorfluter zugeführt.

Phase Überschussschlammabzug

Der Überschussschlamm wird in den Schlamm Speicher gefördert.

Steuerung

Die Steuerung aller Prozesse erfolgt über eine Mikroprozessor-Steuerung sowie über die Höhenstandserfassung. Über die Ausgänge der Steuerung werden der Luftverdichter sowie die Steuerventile für die eingesetzten Mammutpumpen geschaltet.

Eingebaut ist eine Spar- und Urlaubsschaltung, für belastungsarme Zeiten.

Anwendungsbestimmungen für Kleinkläranlagen nach DIN EN 12566-3 mit CE-Kennzeichnung: SBR-Anlagen aus Beton Typ SanoClean S für 4 bis 50 EW; Ablaufklasse C

Verfahrensbeschreibung

Anlage 25

Mall-SanoClean SBR Kleinkläranlage

Einbauanleitung



Mall GmbH
 Hüfing Strasse 39 – 45
 78166 Donaueschingen
 Tel: 0771/8005-0
 Fax: 0771/8005-100

Standort der Kläranlage

Die Kläranlage wird in das Erdreich eingebaut und schließt mit der Abdeckung ebenerdig ab. Die Anlage ist so zu positionieren, dass die Einstiegsöffnungen für spätere Wartungsarbeiten frei zugänglich sind.

Bauseitige Voraussetzungen

Die gesamte Kläranlage muss nach den Vorgaben der Mall GmbH eingebaut sein. Eine Dichtigkeitsprüfung ist nach den Vorgaben dieser Zulassung durchzuführen. Der Kläranlagenbehälter muss bei Montagebeginn noch ohne Abwasser und sauber sein. Zu- und Abläufe müssen als PVC-KG Rohr DN 150 ausgeführt sein.

Einbau der Behälter

Mall-Behälteranlagen bestehen aus nach aktuellen Normen produzierten Stahlbetonfertigteilen. Der Aushub der Baugrube muss unter Berücksichtigung der Bauteilabmessungen, Beachtung der Normen für Erdarbeiten und Arbeitssicherheit ausgeführt werden.

Die Grubensohle ist mit dem Richtsicht horizontal abzugleichen und aus ca. 10 bis 20 cm verdichtetem Kiessand herzustellen. Bei der Festlegung der Höhenkote für die Baugrubensohle ist die Höhenlage des Überlaufs für den Anschluss an die Abwasserableitung zu berücksichtigen

Bauteilverbindung: Verschraubung; es handelt sich um eine bewährte Fügetechnik, bei denen sowohl die Bauteilgeometrien aufeinander abgestimmt sind als auch die hochwertigen Verschraubungs- und Dichtmaterialien in der Lieferung enthalten sind. **Vermörtelung;** die Falz- und Muffenausbildung von Mall-Fertigteilen zur Vermörtelung auf der Baustelle orientiert sich an aktuellen Regelwerken, insbesondere DIN 4034, Teil 2. Die Beistellung von Material und Personal zur Fugenvermörtelung obliegt dem Auftraggeber

Montage der Technikeinheiten in den Becken

Die Technikeinheiten sind jeweils so zusammengefasst, dass für jedes Becken nur ein Bauteil einzusetzen ist. Im Vorbecken wird der Zulaufheber mit entsprechender Aufhängung eingesetzt. Im SBR-Becken werden die Belüftungseinrichtung, der Ablaufheber und der Schlammheber als Einheit eingesetzt. Bei Einbehälteranlagen werden die Einheiten über der Trennwand mit den gegenüberliegenden Montageschellen befestigt. Die Einheit „Vorbecken“ wird mit der Einheit „SBR-Becken“ verbunden. Die auf der Trennwand aufliegenden Rohre werden mit Klickschellen gegen Auftrieb gesichert. Bei Mehrbehälteranlagen sind die technischen Einheiten jeweils einzeln in den Behältern so zu befestigen, dass sie dauerhaft gehalten sind. Auf die Einbauhöhe ist zu achten. Die farblich markierten Luftleitungen sind am Verteiler anzuschließen. Die Leitungen werden aus der Anlage heraus durch die Leerrohre zum Steuerschrank geführt und dort entsprechend der farbigen Kennzeichnung angeschlossen.

Montage des Schaltschranks und Inbetriebnahme der Anlage

Für die SanoClean-Technologie werden im Innenbereich Steuerschränke eingesetzt, für die als elektrischer Anschluss nur eine träge (16 A) abgesicherte Normsteckdose 230 V erforderlich ist. Bei der Freiluftaufstellung ist die integrierte Normsteckdose 230 V an das bauseitige Zuleitungskabel anzuschließen. Unten am Schaltschrank sitzen die Anschlussstutzen für die Luftleitungen zur Kleinkläranlage. Es ist darauf zu achten, dass die Schläuche entsprechend den farbigen Markierungen angeschlossen werden.

Nach Einbau der SanoClean-Technologie ist die gesamte Anlage mit Frischwasser zu befüllen. Erst danach darf die Anlage in Betrieb genommen werden. Nach Einstecken des Steckers in die Steckdose führt die Steuerelektronik eine kurze Selbstprüfung durch. Danach ist der Schrank betriebsbereit und die Anlage funktioniert vollautomatisch. Die Anlagenfunktionen sind nach der Montage über den Handbetrieb sowohl am Maschinenschrank als auch in der Grube zu überprüfen.

Anwendungsbestimmungen für Kleinkläranlagen nach DIN EN 12566-3 mit CE-Kennzeichnung: SBR-Anlagen aus Beton Typ SanoClean S für 4 bis 50 EW; Ablaufklasse C

Einbauanleitung

Anlage 26