

Allgemeine bauaufsichtliche Zulassung

Zulassungsstelle für Bauprodukte und Bauarten

Bautechnisches Prüfamt

Eine vom Bund und den Ländern
gemeinsam getragene Anstalt des öffentlichen Rechts
Mitglied der EOTA, der UEAtc und der WFTAO

Datum:

13.03.2014

Geschäftszeichen:

III 51-1.7.1-58/13

Zulassungsnummer:

Z-7.1-3288

Antragsteller:

Erlus AG

Hauptstraße 106
84088 Neufahrn/NB

Geltungsdauer

vom: **1. Januar 2014**

bis: **1. Januar 2019**

Zulassungsgegenstand:

**Dreischaliger Systemschornstein
T400 N1 W 3 G50 TR65 L_A90**

Der oben genannte Zulassungsgegenstand wird hiermit allgemein bauaufsichtlich zugelassen.
Diese allgemeine bauaufsichtliche Zulassung umfasst sechs Seiten und 18 Anlagen.
Diese allgemeine bauaufsichtliche Zulassung ersetzt die allgemeine bauaufsichtliche Zulassung
Nr. Z-7.1-3288 vom 6. April 2010, ergänzt durch Bescheid vom 11. April 2012.

DIBt

I ALLGEMEINE BESTIMMUNGEN

- 1 Mit der allgemeinen bauaufsichtlichen Zulassung ist die Verwendbarkeit bzw. Anwendbarkeit des Zulassungsgegenstandes im Sinne der Landesbauordnungen nachgewiesen.
- 2 Sofern in der allgemeinen bauaufsichtlichen Zulassung Anforderungen an die besondere Sachkunde und Erfahrung der mit der Herstellung von Bauprodukten und Bauarten betrauten Personen nach den § 17 Abs. 5 Musterbauordnung entsprechenden Länderregelungen gestellt werden, ist zu beachten, dass diese Sachkunde und Erfahrung auch durch gleichwertige Nachweise anderer Mitgliedstaaten der Europäischen Union belegt werden kann. Dies gilt ggf. auch für im Rahmen des Abkommens über den Europäischen Wirtschaftsraum (EWR) oder anderer bilateraler Abkommen vorgelegte gleichwertige Nachweise.
- 3 Die allgemeine bauaufsichtliche Zulassung ersetzt nicht die für die Durchführung von Bauvorhaben gesetzlich vorgeschriebenen Genehmigungen, Zustimmungen und Bescheinigungen.
- 4 Die allgemeine bauaufsichtliche Zulassung wird unbeschadet der Rechte Dritter, insbesondere privater Schutzrechte, erteilt.
- 5 Hersteller und Vertreiber des Zulassungsgegenstandes haben, unbeschadet weiter gehender Regelungen in den "Besonderen Bestimmungen", dem Verwender bzw. Anwender des Zulassungsgegenstandes Kopien der allgemeinen bauaufsichtlichen Zulassung zur Verfügung zu stellen und darauf hinzuweisen, dass die allgemeine bauaufsichtliche Zulassung an der Verwendungsstelle vorliegen muss. Auf Anforderung sind den beteiligten Behörden Kopien der allgemeinen bauaufsichtlichen Zulassung zur Verfügung zu stellen.
- 6 Die allgemeine bauaufsichtliche Zulassung darf nur vollständig vervielfältigt werden. Eine auszugsweise Veröffentlichung bedarf der Zustimmung des Deutschen Instituts für Bautechnik. Texte und Zeichnungen von Werbeschriften dürfen der allgemeinen bauaufsichtlichen Zulassung nicht widersprechen. Übersetzungen der allgemeinen bauaufsichtlichen Zulassung müssen den Hinweis "Vom Deutschen Institut für Bautechnik nicht geprüfte Übersetzung der deutschen Originalfassung" enthalten.
- 7 Die allgemeine bauaufsichtliche Zulassung wird widerruflich erteilt. Die Bestimmungen der allgemeinen bauaufsichtlichen Zulassung können nachträglich ergänzt und geändert werden, insbesondere, wenn neue technische Erkenntnisse dies erfordern.

II BESONDERE BESTIMMUNGEN

1 Zulassungsgegenstand und Anwendungsbereich

Zulassungsgegenstand ist ein dreischaliger Systemschornstein mit der Klassifizierung T400 N1 W 3 G50 TR65 L_A90¹, der entsprechend DIN V 18160-1: 2006-01², Abschnitt 7.3 aus werkmäßig vorgefertigten Bauteilen hergestellt wird. Der Systemschornstein besteht aus einer keramischen abgasführenden Innenschale, einer Dämmstoffschicht und einer Außenschale aus Leichtbeton.

Der Systemschornstein ist entsprechend seiner Produktklassifizierung zur Herstellung von Abgasanlagen nach DIN V 18160-1² bestimmt.

2 Bestimmungen für den dreischaligen Systemschornstein

2.1 Eigenschaften und Zusammensetzung

2.1.1 Innenschale

2.1.1.1 Rohre und Formstücke

Die Rohre und Formstücke müssen hinsichtlich ihrer Eigenschaften und Zusammensetzung, der Herstellung und Kennzeichnung DIN EN 1457-2³ entsprechen. Die Wasserdampfdiffusionsklasse muss WA entsprechen.

2.1.1.2 Versetzmittel

Die Glasfasergewebedichtungen müssen hinsichtlich ihrer Eigenschaften und Zusammensetzung, der Herstellung und Kennzeichnung sowie des Übereinstimmungsnachweises der allgemeinen bauaufsichtlichen Zulassung Nr. Z-7.4-3131 entsprechen. Anstelle der Glasfasergewebedichtungen kann der Säurekitt "Erlus-Muffenfüllmaterial" verwendet werden. Er muss hinsichtlich seiner Eigenschaften und Zusammensetzung, der Herstellung und Kennzeichnung sowie des Übereinstimmungsnachweises der allgemeinen bauaufsichtlichen Zulassung Nr. Z-7.4-3292 entsprechen.

2.1.2 Dämmstoffschicht

Die Mineralfaserdämmstoffe zur Herstellung der Dämmstoffschicht müssen hinsichtlich ihrer Eigenschaften und Zusammensetzung, der Herstellung und Kennzeichnung sowie des Übereinstimmungsnachweises der allgemeinen bauaufsichtlichen Zulassung Nr. Z-7.4-1746, Nr. Z-7.4-1068, Nr. Z-7.4-1069 oder Nr. Z-7.4.0004 entsprechen. Die Rohdichte der verwendeten Mineralfaserplatten muss 100 kg/m³ betragen.

2.1.3 Außenschale

2.1.3.1 Formstücke

Die Formstücke zur Herstellung der Außenschale müssen DIN EN 1858⁴ oder DIN EN 12446⁵ entsprechen. Die Formstücke bestehen aus Leichtbeton mit geschlossenem oder haufwerksporigem Gefüge. Die Zusammensetzung der Zuschläge sind beim Deutschen Institut für Bautechnik und der Fremdüberwachenden Stelle hinterlegt. Die Rohdichte des bei

1	L _A 90	Kennzeichnung des Feuerwiderstands von Abgasanlagen nach DIN 18160-60:2014-02 Abgasanlagen - Teil 60: Nachweise für das Brandverhalten von Abgasanlagen und Bauteilen von Abgasanlagen - Begriffe, Anforderungen und Prüfungen (mit thermischer Vorbehandlung)
2	DIN V 18160-1:2006-01	Abgasanlagen-Teil 1: Planung und Ausführung
3	DIN EN 1457-2:2012-04	Abgasanlagen - Keramik-Innenrohre – Teil 2: Innenrohre für Nassbetrieb - Anforderungen und Prüfungen ; Ausgabe: 2012-04
4	DIN EN 1858:2011-09	Abgasanlagen; Bauteile, Betonformblöcke; Ausgabe: 2011-09
5	DIN EN 12446:2011-09	Abgasanlagen - Bauteile - Außenschalen aus Beton; Deutsche Fassung EN 12446:2011; Ausgabe:2011-09

Allgemeine bauaufsichtliche Zulassung

Nr. Z-7.1-3288

Seite 4 von 6 | 13. März 2014

105 °C getrockneten Betons (ohne Bewehrung) beträgt nicht mehr als 1,25 kg/dm³. Die mittlere Druckfestigkeit der Formstücke beträgt mindestens 7,5 N/mm², kein Einzelwert unterschreitet 6,0 N/mm².

Die Dicke der Wangen und Zungen der Formstücke beträgt mindestens 50 mm.

Weiterhin dürfen auch Formstücke aus Ziegelsteinen nach DIN EN 13069:2005-12⁶ verwendet werden. Die Formstücke werden aus Ton, Lehm oder tonigen Massen mit oder ohne Zusatzstoffe geformt und gebrannt. Die Zusammensetzung der Zuschlagstoffe muss der beim Deutschen Institut für Bautechnik und der fremdüberwachenden Stelle hinterlegten Rezeptur entsprechen. Form und Maße der Formstücke müssen den Angaben der Anlagen 4 und 5 dieses Bescheids entsprechen. Die Formstückhöhe beträgt beschliffen 249 mm und unbeschliffen 240 mm oder beschliffen 332 mm und unbeschliffen 323 mm. Die Druckfestigkeit muss $\geq 6,0$ N/mm² und die Rohdichte $\leq 1,15$ kg/dm³ betragen.

2.1.3.2 Mörtel

Zum Versetzen der Formstücke aus Leichtbeton zur Herstellung der Außenschale ist Mörtel der Gruppe II oder IIa oder Dünnbettmörtel, welcher hinsichtlich seiner Eigenschaften und Zusammensetzung, Herstellung und Kennzeichnung sowie des Übereinstimmungsnachweises DIN 1053-1⁷ entsprechen muss, zu verwenden.

2.1.3.3 Reinigungsverschlüsse

Die Verschlüsse für die Reinigungsöffnungen in der Außenschale müssen hinsichtlich ihrer Eigenschaften und Zusammensetzung, der Herstellung und Kennzeichnung sowie des Übereinstimmungsnachweises den jeweiligen allgemeinen bauaufsichtlichen Prüfzeugnissen für Schornsteinreinigungsverschlüsse entsprechen.

2.2 Herstellung und Kennzeichnung**2.2.1 Herstellung**

Die Bauteile für den dreischaligen Systemschornstein sind werkmäßig herzustellen.

2.2.2 Kennzeichnung

Die Bauteile für den Systemschornstein, der Lieferschein, die Verpackung oder der Beipackzettel des Systemschornsteins müssen vom Hersteller mit den Übereinstimmungszeichen (Ü-Zeichen) mit Angabe der Produktklassifizierung T400 N1 W 3 G50 TR65 L_A90¹ nach den Übereinstimmungszeichen-Verordnungen der Länder gekennzeichnet werden. Die Kennzeichnung mit dem Ü-Zeichen darf nur erfolgen, wenn die Voraussetzungen nach Abschnitt 2.3 erfüllt sind.

2.3 Übereinstimmungsnachweis**2.3.1 Allgemeines**

Die Bestätigung der Übereinstimmung der Bauteile für den Systemschornstein mit den Bestimmungen dieser allgemeinen bauaufsichtlichen Zulassung muss für das Herstellwerk mit einer Übereinstimmungserklärung auf der Grundlage einer werkseigenen Produktionskontrolle und einer regelmäßigen Fremdüberwachung einschließlich einer Erstprüfung der Rohre und Formstücke nach Maßgabe der folgenden Bestimmungen erfolgen.

Für die Erteilung des Übereinstimmungszertifikats und die Fremdüberwachung einschließlich der dabei durchzuführenden Produktprüfungen hat der Hersteller eine hierfür anerkannte Zertifizierungsstelle und eine hierfür anerkannte Überwachungsstelle einzuschalten. Dem Deutschen Institut für Bautechnik ist von der Zertifizierungsstelle eine Kopie des von ihr erteilten Übereinstimmungszertifikats zur Kenntnis zu geben.

6

DIN EN 13069:2005-12

Abgasanlagen; Keramik-Außenschalen für Systemabgasanlagen

7

DIN 1053-1:1996-11

Mauerwerk- Teil 1: Berechnung und Ausführung

2.3.2 Werkseigene Produktionskontrolle

In dem Herstellwerk ist eine werkseigene Produktionskontrolle einzurichten und durchzuführen. Unter werkseigener Produktionskontrolle wird die vom Hersteller vorzunehmende kontinuierliche Überwachung der Produktion verstanden, mit der dieser sicherstellt, dass die von ihm hergestellten Bauprodukte den Bestimmungen dieser allgemeinen bauaufsichtlichen Zulassung entsprechen. Die werkseigene Produktionskontrolle soll mindestens die in Tabelle 1 aufgeführten Maßnahmen einschließen.

Tabelle 1: Umfang der werkseigenen Produktionskontrolle

Abschnitt	Bauteil	Eigenschaft	Häufigkeit	Grundlage
2.1.1.1	Innenschale	Abmessungen, Übereinstimmungszeichen	einmal fertigungstäglich	DIN EN 1457-2 ³
2.1.1.2	Versetzmittel	Übereinstimmungszeichen		Z-7.4-3131, Z-7.4-3292
2.1.2	Dämmstoffschicht	Abmessungen, Übereinstimmungszeichen		Z-7.4-3106, Z-7.4-1068 Z-7.4-1069, Z-7.4.0004
2.1.3.1	Formstücke für die Außenschale	Abmessungen, CE-Kennzeichnung		DIN EN 1858 oder DIN EN 12446
	aus Ziegeln	Rohdichte Festigkeit		DIN EN 13069 in Verbindung mit Abschnitt 2.1.3
2.1.3.2	Mörtel	Übereinstimmungszeichen		DIN 1053-1
2.1.3.3	Reinigungsverschlüsse	Übereinstimmungszeichen		allg. bauaufs. Prüfzeugnis

Die Ergebnisse der werkseigenen Produktionskontrolle sind aufzuzeichnen und auszuwerten. Die Aufzeichnungen müssen mindestens folgende Angaben enthalten:

- Bezeichnung des Bauprodukts bzw. des Ausgangsmaterials und der Bestandteile gemäß Tabelle 1
- Art der Kontrolle oder Prüfung
- Datum der Herstellung und der Prüfung des Bauprodukts bzw. des Ausgangsmaterials oder der Bestandteile
- Ergebnis der Kontrollen und Prüfungen und, soweit zutreffend, Vergleich mit den Anforderungen
- Unterschrift des für die werkseigene Produktionskontrolle Verantwortlichen

Die Aufzeichnungen sind mindestens fünf Jahre aufzubewahren. Sie sind dem Deutschen Institut für Bautechnik und der zuständigen obersten Bauaufsichtsbehörde auf Verlangen vorzulegen.

Bei ungenügendem Prüfergebnis sind vom Hersteller unverzüglich die erforderlichen Maßnahmen zur Abstellung des Mangels zu treffen. Bauprodukte, die den Anforderungen nicht entsprechen, sind so zu handhaben, dass Verwechslungen mit übereinstimmenden ausgeschlossen werden. Nach Abstellung des Mangels ist - soweit technisch möglich und zum Nachweis der Mängelbeseitigung erforderlich - die betreffende Prüfung unverzüglich zu wiederholen.

2.3.3 Fremdüberwachung

In dem Herstellwerk ist die werkseigene Produktionskontrolle durch eine Fremdüberwachung regelmäßig zu überprüfen, mindestens jedoch zweimal jährlich. Im Rahmen der Fremdüber-

Allgemeine bauaufsichtliche Zulassung

Nr. Z-7.1-3288

Seite 6 von 6 | 13. März 2014

wachung ist eine Erstprüfung der werkmäßig vorgefertigten Bauteile durchzuführen und sind Stichprobenprüfungen hinsichtlich der nachfolgenden Anforderungen durchzuführen:

- Einhaltung der unter Abschnitt 2.3.2 genannten Prüfungen und Aufzeichnungen sowie
- einmal jährlich eine thermische Prüfung nach DIN EN 1457-2³, Abschnitt 9 mit anschließender Ermittlung des Feuchtestroms nach DIN EN 1457-2³, Abschnitt 16.13 oder indirektem Prüfverfahren (Tonnenversuch)

Die Ergebnisse der Zertifizierung und Fremdüberwachung sind mindestens fünf Jahre aufzubewahren. Sie sind von der Zertifizierungsstelle bzw. der Überwachungsstelle dem Deutschen Institut für Bautechnik und der zuständigen obersten Bauaufsichtsbehörde auf Verlangen vorzulegen.

3 Bestimmungen für den Entwurf und Bemessung

3.1 Entwurf

Für den Entwurf des dreischaligen Systemschornsteines gelten die Bestimmungen von DIN V 18160-1², Abschnitte 5 bis 13.

Das in der Abgasanlage anfallende Kondensat ist ordnungsgemäß abzuleiten. Hierfür sind die wasserrechtlichen Vorschriften der Länder und Satzungen der örtlichen Entsorgungsunternehmen maßgebend. Hinweise und Empfehlungen für die Einleitung von Kondensat in die öffentlichen Entwässerungsanlagen und Kleinkläranlagen gibt das Arbeitsblatt A 251 - Kondensate aus Brennwertkesseln - der Abwassertechnischen Vereinigung e.V. Die allgemeine bauaufsichtliche Zulassung ersetzt nicht die für die Einleitung des Kondensats in die öffentliche Kanalisation erforderliche wasserrechtliche Genehmigung.

Im Übrigen gelten die Planungsunterlagen des Antragstellers.

3.2 Bemessung

Für den Nachweis der Standsicherheit des dreischaligen Systemschornsteines gelten die Bestimmungen von DIN V 18160-1², Abschnitte 13.

Für die feuerungstechnische Bemessung des Systemschornsteines gelten die Bestimmungen von DIN EN 13384-1⁸ oder DIN EN 13384-2⁹.

4 Bestimmungen für die Ausführung

Für die Ausführung der dreischaligen Systemschornsteine gelten die Bestimmungen der DIN V 18160-1², Abschnitte 5 bis 13.

Die Bauteile dürfen nur nach dem jeweiligen Versetzplan entsprechend der Versetzanweisung des Antragstellers durch geschultes Personal versetzt werden.

Zum Versetzen der Bauteile sind für die Außenschale Mörtel der Gruppe II oder IIa oder Dünnbettmörtel nach DIN 1053-1¹⁰ und für die Innenschale Glasfasergewebedeckungen gemäß Abschnitt 2.1.1 der Besonderen Bestimmungen zu verwenden.

Der Schornsteinkopf ist entsprechend den Angaben der Anlagen 9 bis 18 auszuführen.

Rudolf Kersten
Referatsleiter

Beglaubigt

8	DIN EN 13384-1	Abgasanlagen - Wärme- und strömungstechnische Berechnungsverfahren - Teil 1: Abgasanlagen mit einer Feuerstätte; Deutsche Fassung EN 13384-1: 2002+A2:2008; Ausgabe: 2008-08
9	DIN EN 13384-2	Abgasanlagen - Wärme- und strömungstechnische Berechnungsverfahren - Teil 2: Abgasanlagen mit mehreren Feuerstätten; Deutsche Fassung EN 13384-2:2003+A1:2009; Ausgabe:2009-07
10	DIN 1053-1	Mauerwerk - Teil 1: Berechnung und Ausführung

Einzelschornstein

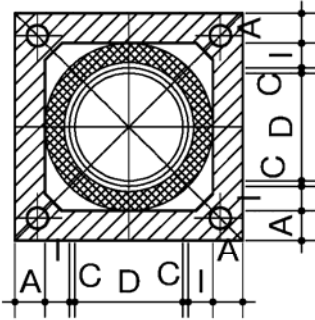

Einzelschornstein mit Schacht

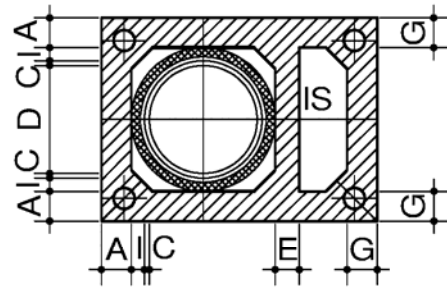

Schornsteingruppe

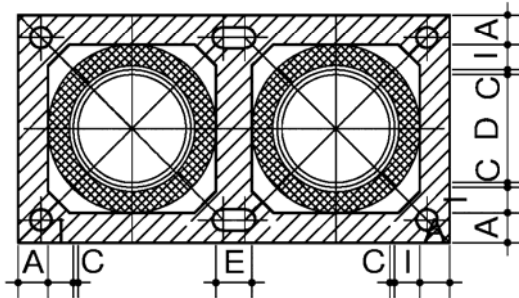

Schornsteinschnitt

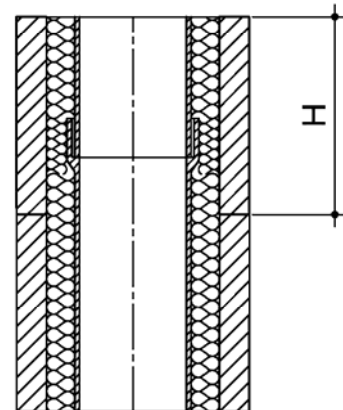

Schornsteingruppe mit Schacht

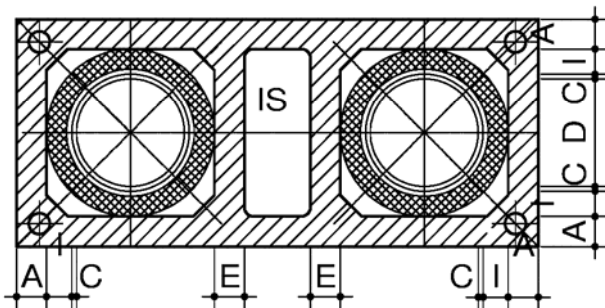

HL =
 Heizraum-
 entlüftung

ERLUS AG

Hauptstrasse 106

84088 Neufahrn / NB

Dreischaliger Systemschornstein

T400 N1 W 3 G50 L90

	Datum	Name
gezeichnet :	29. 02. 2012	H F .
		Blatt : 1

Anlage 1
 zur allgemeinen bauaufsichtlichen
 Zulassungs Nr. Z-7.1-3288
 vom 13.03.2014

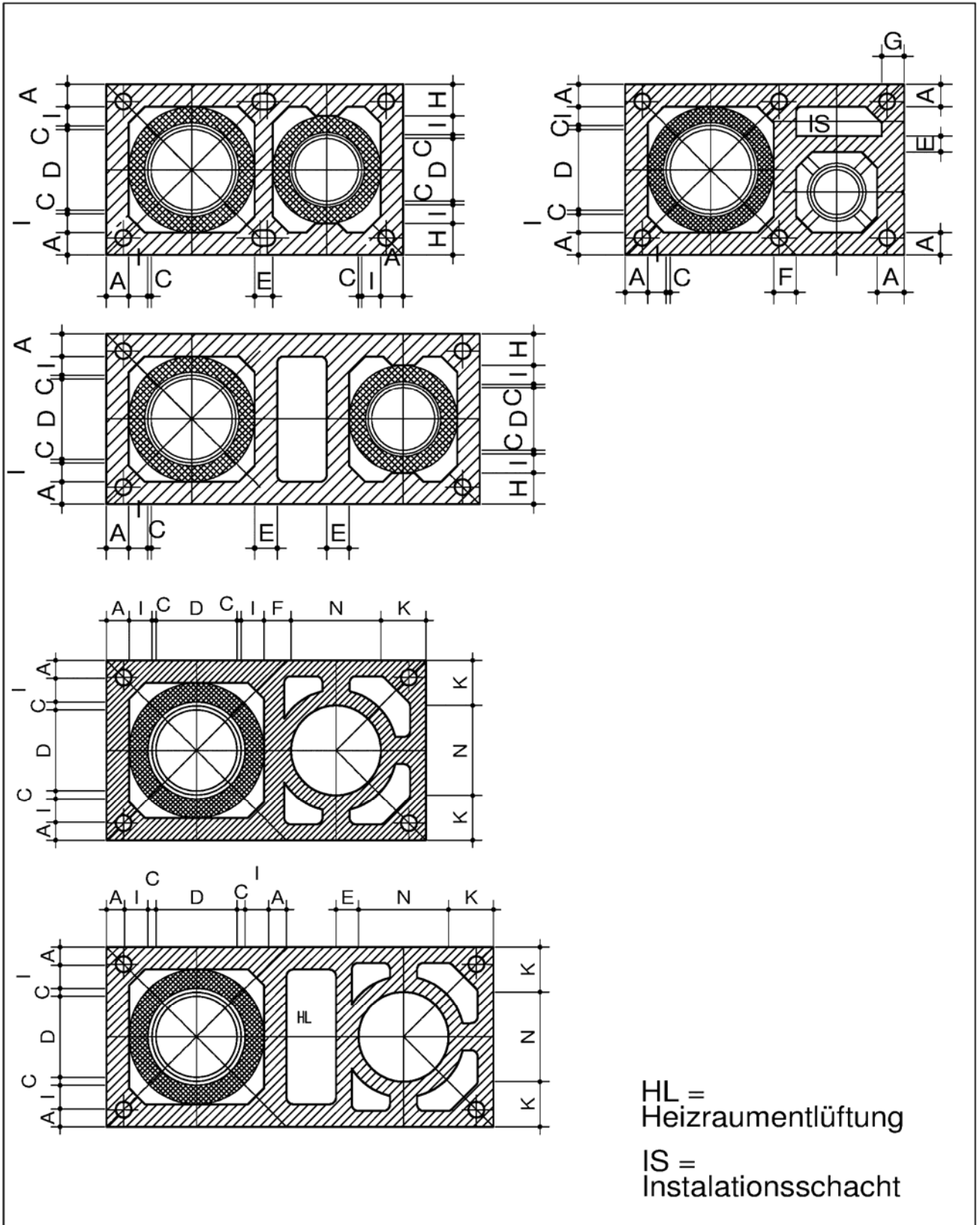

ERLUS AG Hauptstrasse 106 84088 Neufahrn / NB	Dreischaliger Systemschornstein T400 N1 W 3 G50 L90		Anlage 2 zur allgemeinen bauaufsichtlichen Zulassungs Nr. Z-7.1-3288 vom 13.03.2014	
	gezeichnet :	Datum 29. 02. 2012		Name H F .
				Blatt : 2

Elektronische Kopie der abZ des DIBt: Z-7.1-3288

Maßtabelle in mm

zu den Mantelsteintypen Blatt : 1 - 2

Typ	A	I	C	D	E	F	G	H	K	N	V
Ø 100	≧ 50	≧ 30	nach bauaufsichtlichem Zulassungsbescheid	100	≧ 30	≧ 50	≧ 50	250 328	≧ 100	200	≧ 50
Ø 120	≧ 50	≧ 30		120	≧ 30	≧ 50	≧ 50		≧ 100	200	≧ 50
Ø 140	≧ 50	≧ 30		140	≧ 30	≧ 50	≧ 50		≧ 100	200	≧ 50
Ø 160	≧ 50	≧ 20		160	≧ 30	≧ 50	≧ 50		≧ 100	200	≧ 50
Ø 180	≧ 50	≧ 30		180	≧ 30	≧ 50	≧ 50		≧ 100	200	≧ 50
Ø 200	≧ 50	≧ 20		200	≧ 30	≧ 50	≧ 50		≧ 100	200	≧ 50
Ø 250	≧ 50	≧ 20		250	≧ 30	≧ 50	≧ 50		≧ 100	200	≧ 50

ERLUS AG

Hauptstrasse 106

84088 Neufahrn / NB

Dreischaliger Systemschornstein

T400 N1 W 3 G50 L90

	Datum	Name
gezeichnet :	29. 02. 2012	H F .
		Blatt : 3

Anlage 3

zur allgemeinen bauaufsichtlichen
 Zulassungs Nr. Z-7.1-3288
 vom 13.03.2014

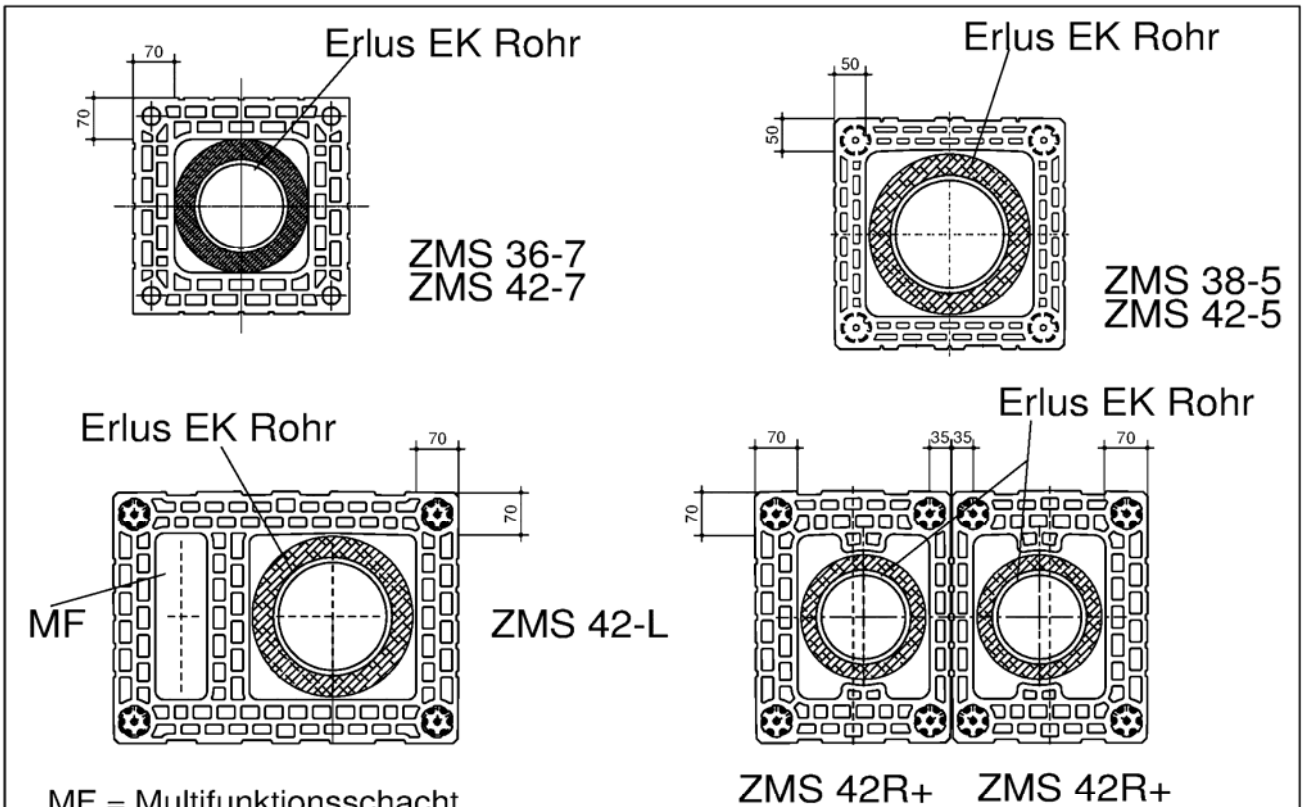

Mantelsteintyp	EK Ø 100	EK Ø 120	EK Ø 140	EK Ø 160	EK Ø 180	EK Ø 200	EK Ø 250
Dämmung	≥ 25	≥ 25	≥ 25	≥ 25	≥ 25	≥ 25	≥ 25
Steinhöhe	247 oder 330						
ZMS 36 - 7	×	×	×				
ZMS 38 - 5	×	×	×	×	×	×	
ZMS 42 - 5	×	×	×	×	×	×	×
ZMS 42 - 7	×	×	×	×	×	×	
ZMS 42-L	×	×	×	×	×	×	
ZMS 42-R+	×	×	×				
ZMS 42+	×	×	×	×	×	×	
ZMS 42-LR+	×	×	×	×			

ERLUS AG Hauptstrasse 106 84088 Neufahrn / NB	Dreischaliger Systemschornstein T400 N1 W 3 G50 L90		Anlage 4 zur allgemeinen bauaufsichtlichen Zulassungs Nr. Z-7.1-3288 vom 13.03.2014	
	gezeichnet :	Datum		Name
		29. 02. 2012		H F .
			Blatt : 4	

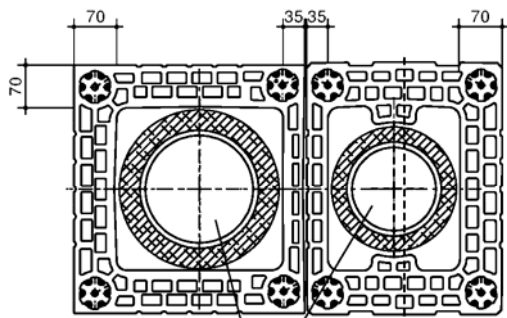

ZMS 42+ ZMS 42R+
 ERLUS Ek - Rohr

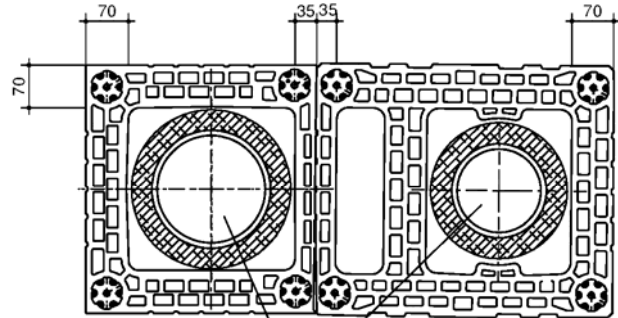

ZMS 42+ ZMS 42LR+
 ERLUS Ek - Rohr

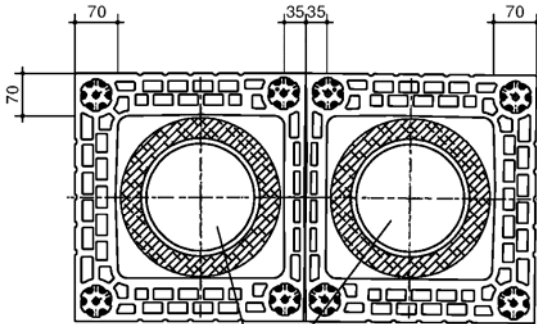

ZMS 42+ ZMS 42+
 ERLUS Ek - Rohr

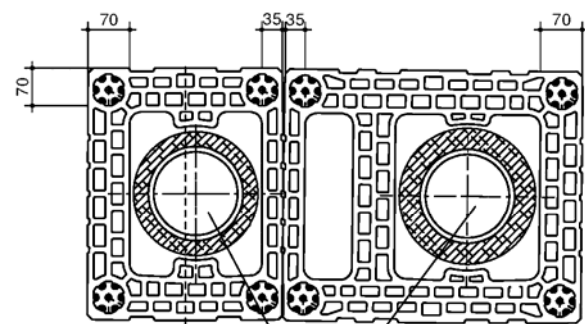

ZMS 42R+ ZMS 42LR+
 ERLUS Ek - Rohr

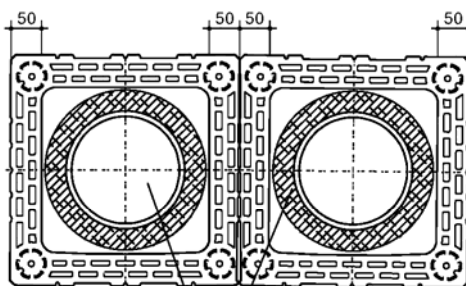

ZMS 42 - 5 ZMS 42 - 5
 ERLUS Ek - Rohr

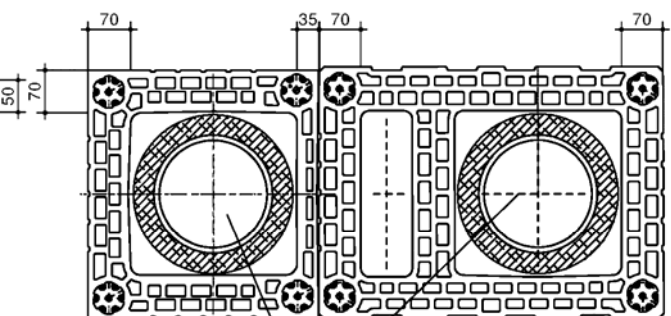

ZMS 42+ ZMS 42L
 ERLUS Ek - Rohr

ERLUS AG

Hauptstrasse 106

84088 Neufahrn / NB

Dreischaliger Systemschornstein

T400 N1 W 3 G50 L90

gezeichnet :	Datum	Name
	29. 02. 2012	H F .
		Blatt : 5

Anlage 5

zur allgemeinen bauaufsichtlichen

Zulassungs Nr. Z-7.1-3288

vom

13.03.2014

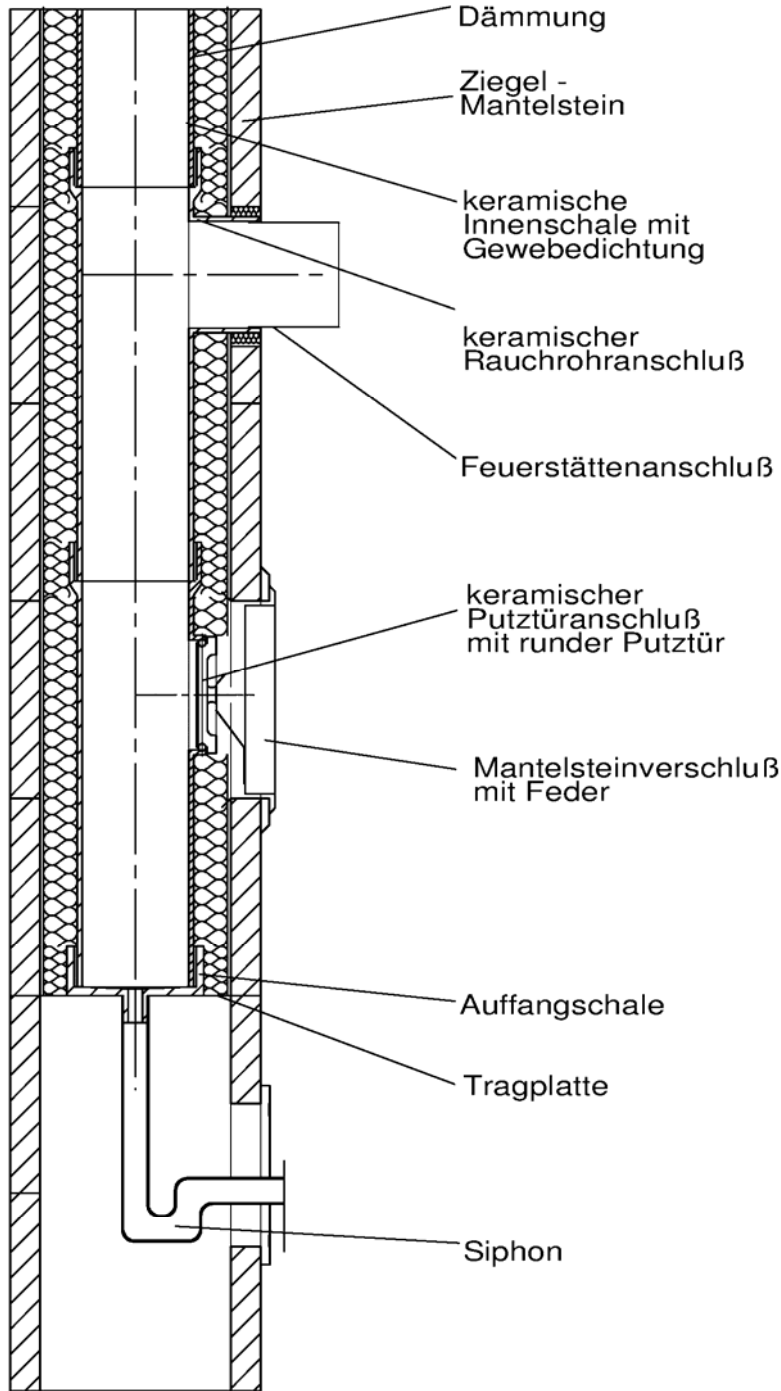

ERLUS AG

Hauptstrasse 106

84088 Neufahrn / NB

Dreischaliger Systemschornstein

T400 N1 W 3 G50 L90

	Datum	Name
gezeichnet :	29. 02. 2012	H F .
		Blatt : 6

Anlage 6
 zur allgemeinen bauaufsichtlichen
 Zulassungs Nr. Z-7.1-3288
 vom 13.03.2014

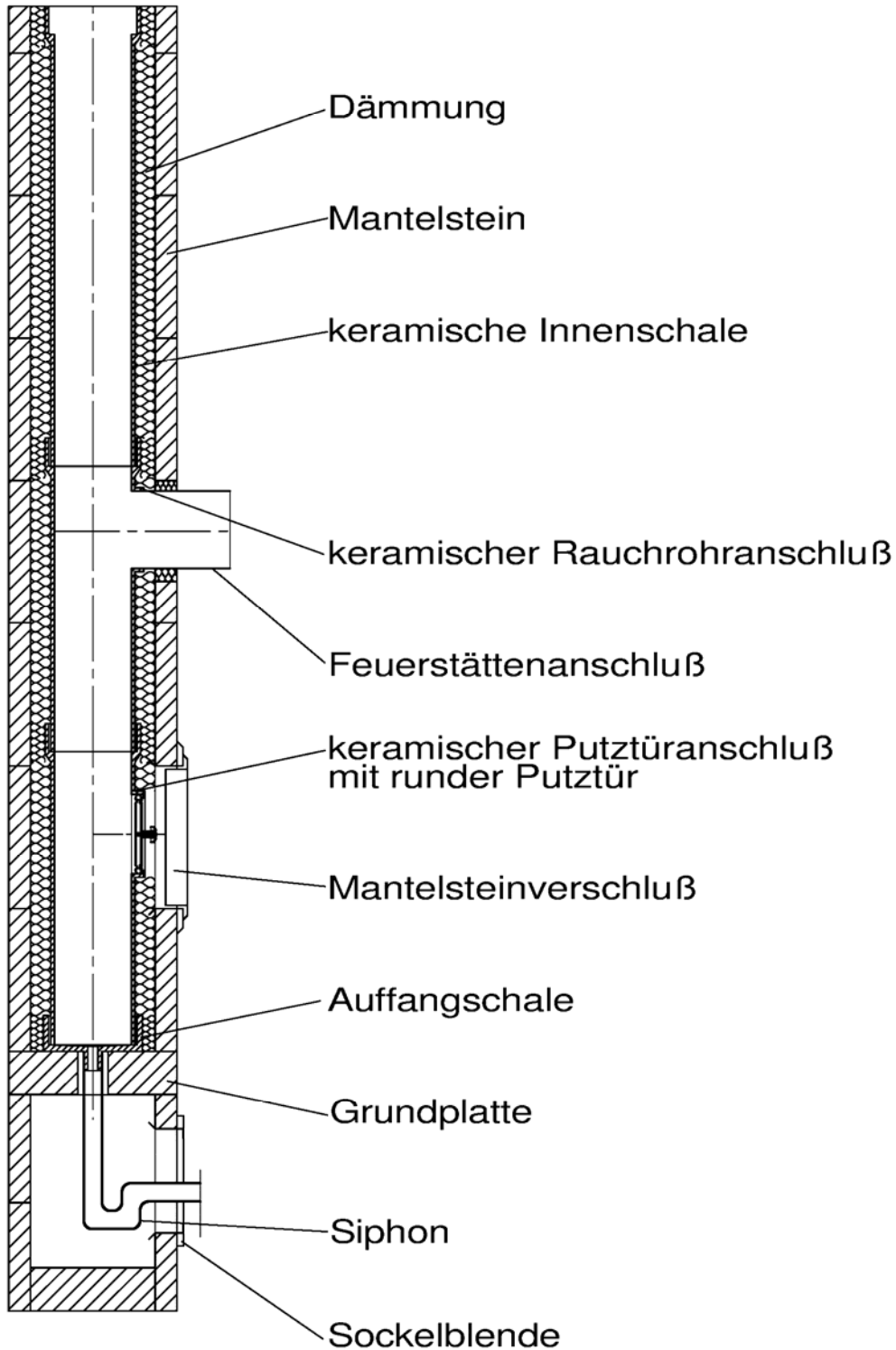

ERLUS AG

Hauptstrasse 106

84088 Neufahrn / NB

Dreischaliger Systemschornstein

T400 N1 W 3 G50 L90

	Datum	Name
gezeichnet :	29. 02. 2012	H F .
		Blatt : 7

Anlage 7

zur allgemeinen bauaufsichtlichen

Zulassungs Nr. Z-7.1-3288

vom

13.03.2014

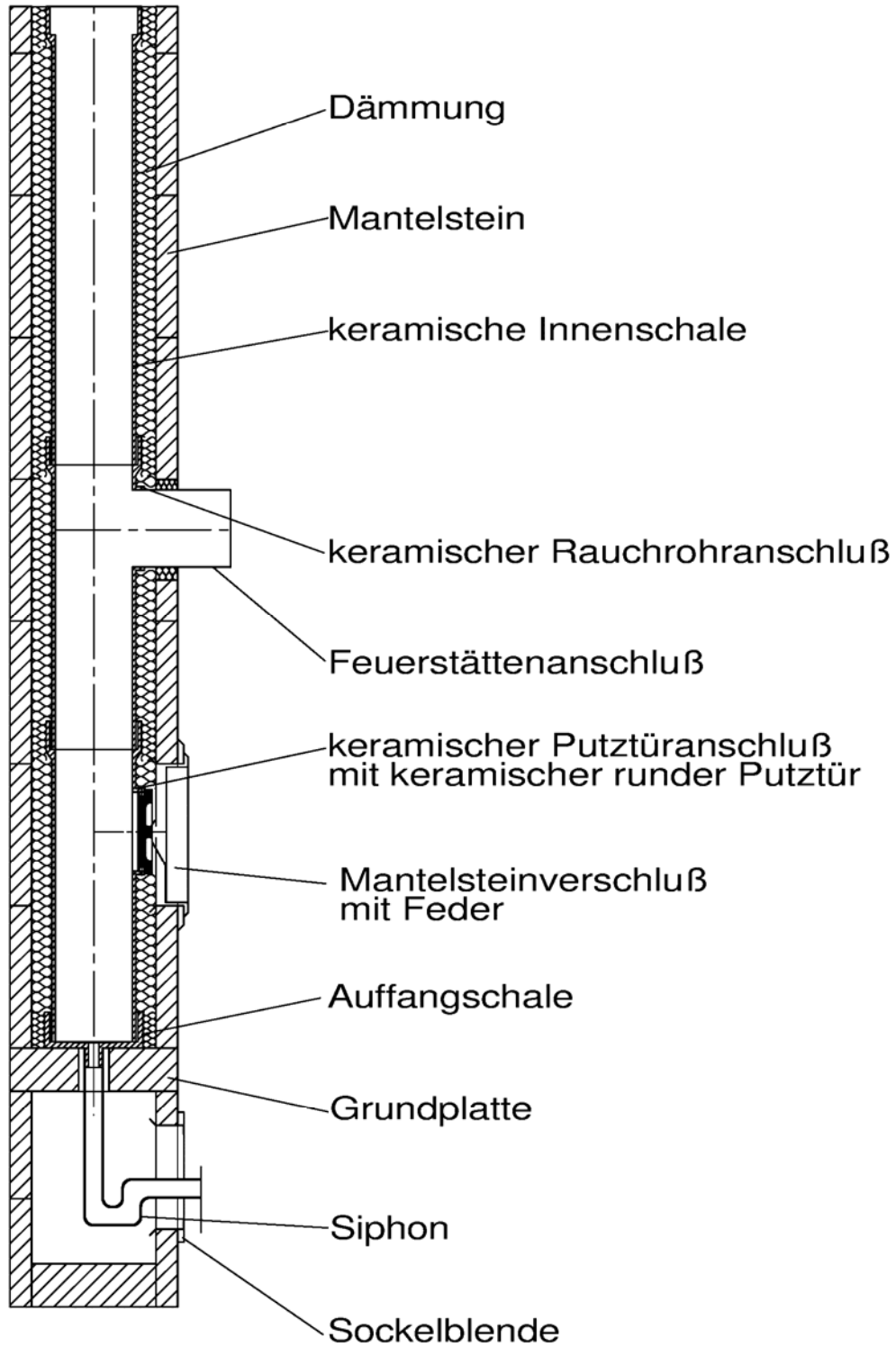

ERLUS AG

Hauptstrasse 106

84088 Neufahrn / NB

Dreischaliger Systemschornstein

T400 N1 W 3 G50 L90

	Datum	Name
gezeichnet :	29. 02. 2012	H F .
		Blatt : 8

Anlage 8

zur allgemeinen bauaufsichtlichen

Zulassungs Nr. Z-7.1-3288

vom

13.03.2014

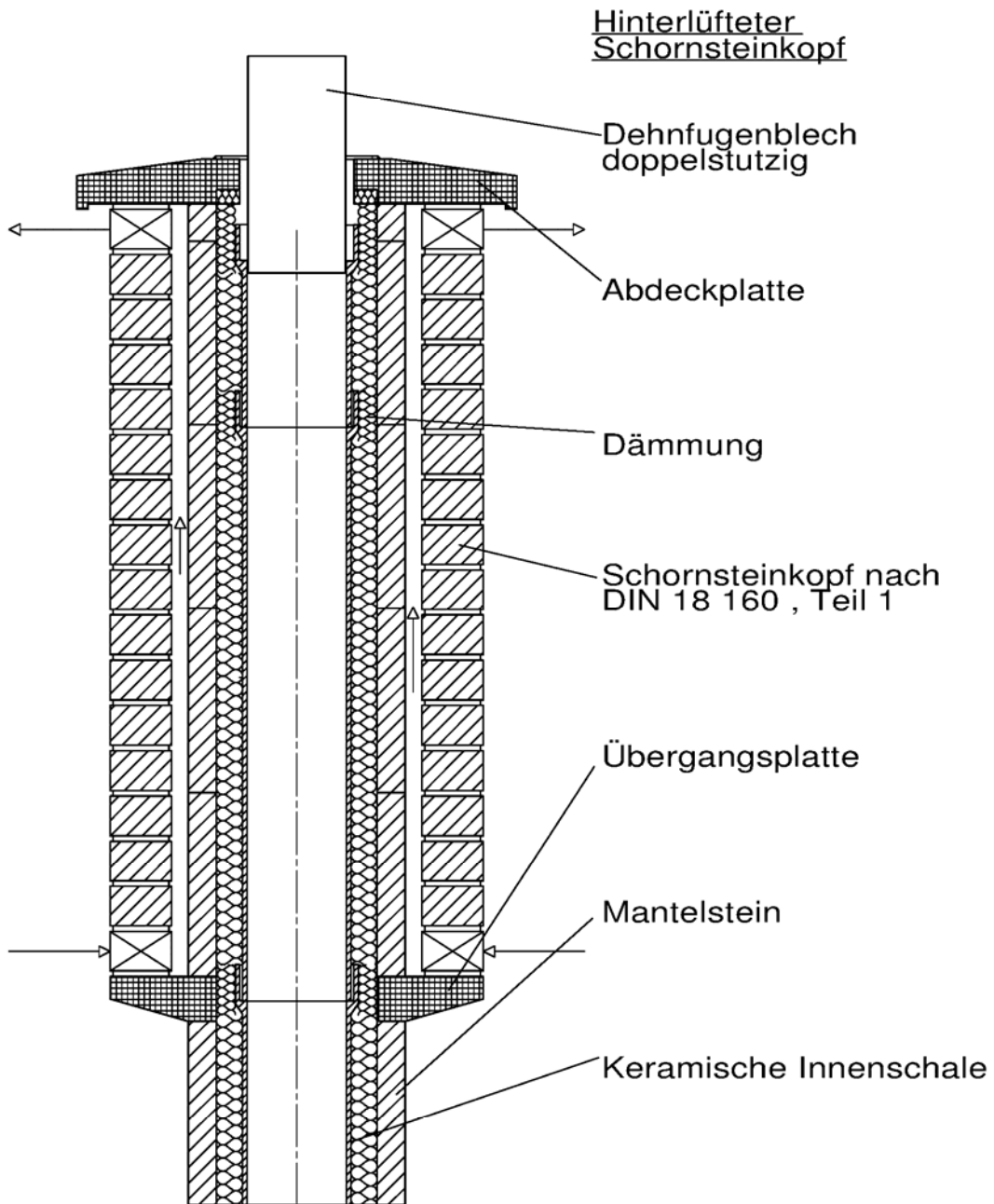

ERLUS AG

Hauptstrasse 106

84088 Neufahrn / NB

Dreischaliger Systemschornstein

T400 N1 W 3 G50 L90

	Datum	Name
gezeichnet :	29. 02. 2012	H F .
		Blatt : 9

Anlage 9

zur allgemeinen bauaufsichtlichen

Zulassungs Nr. Z-7.1-3288

vom

13.03.2014

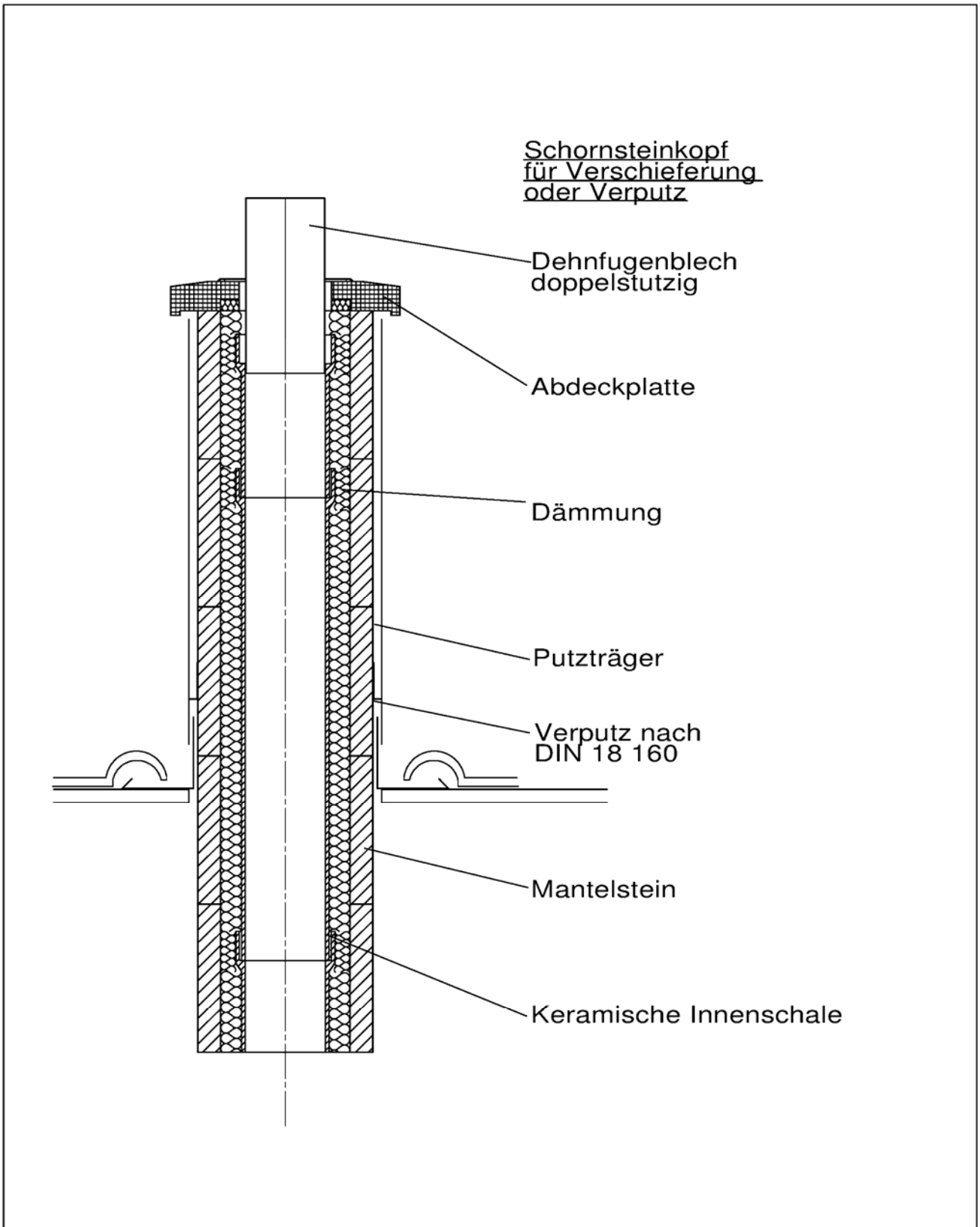

ERLUS AG Hauptstrasse 106 84088 Neufahrn / NB	Dreischaliger Systemschornstein T400 N1 W 3 G50 L90			Anlage 10 zur allgemeinen bauaufsichtlichen Zulassungs Nr. Z-7.1-3288 vom 13.03.2014
		Datum	Name	
	gezeichnet :	29. 02. 2012	H F .	
		Blatt : 10		

Elektronische Kopie der abZ des DIBt: Z-7.1-3288

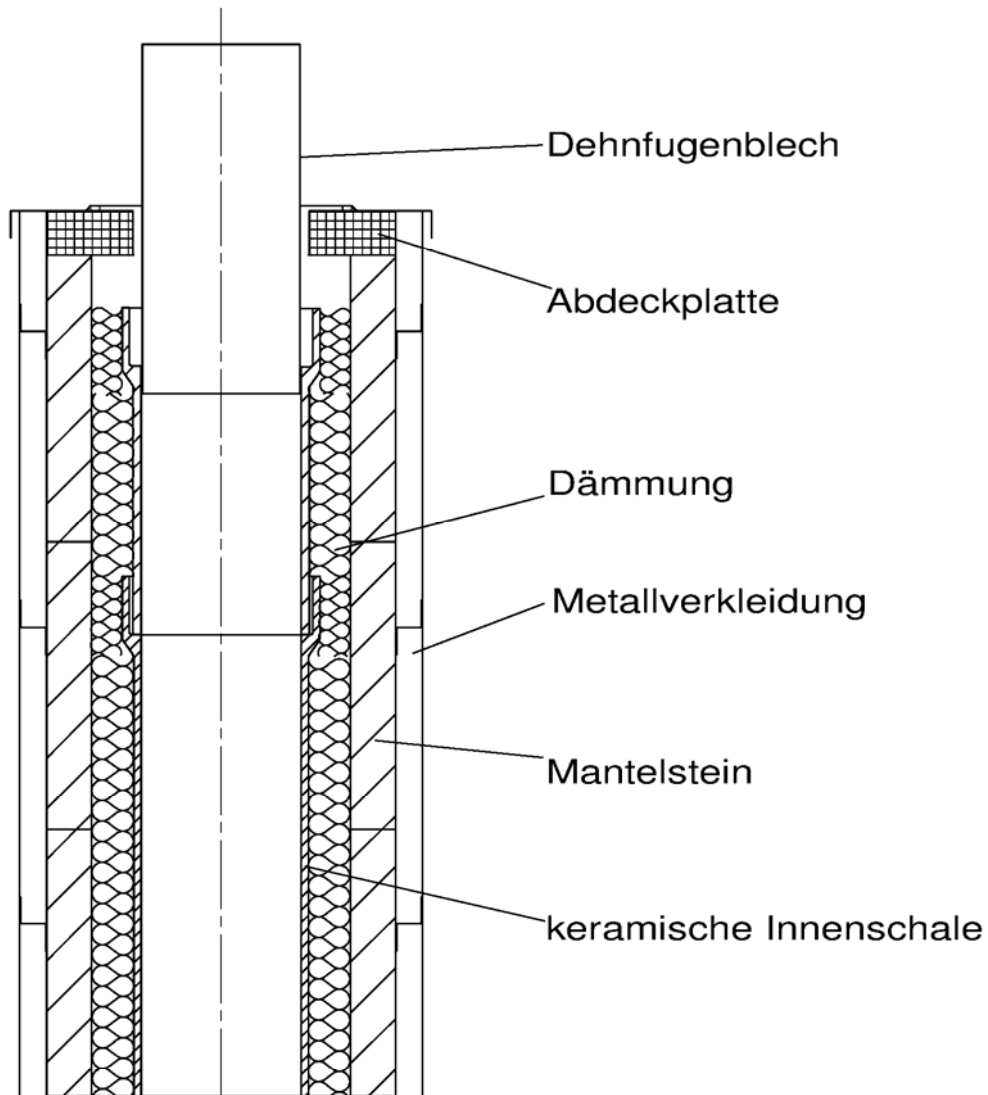

ERLUS AG

Hauptstrasse 106

84088 Neufahrn / NB

Dreischaliger Systemschornstein

T400 N1 W 3 G50 L90

	Datum	Name
gezeichnet :	29. 02. 2012	H F .
		Blatt : 11

Anlage 11

zur allgemeinen bauaufsichtlichen

Zulassungs Nr. Z-7.1-3288

vom

13.03.2014

Schnitt : A - A

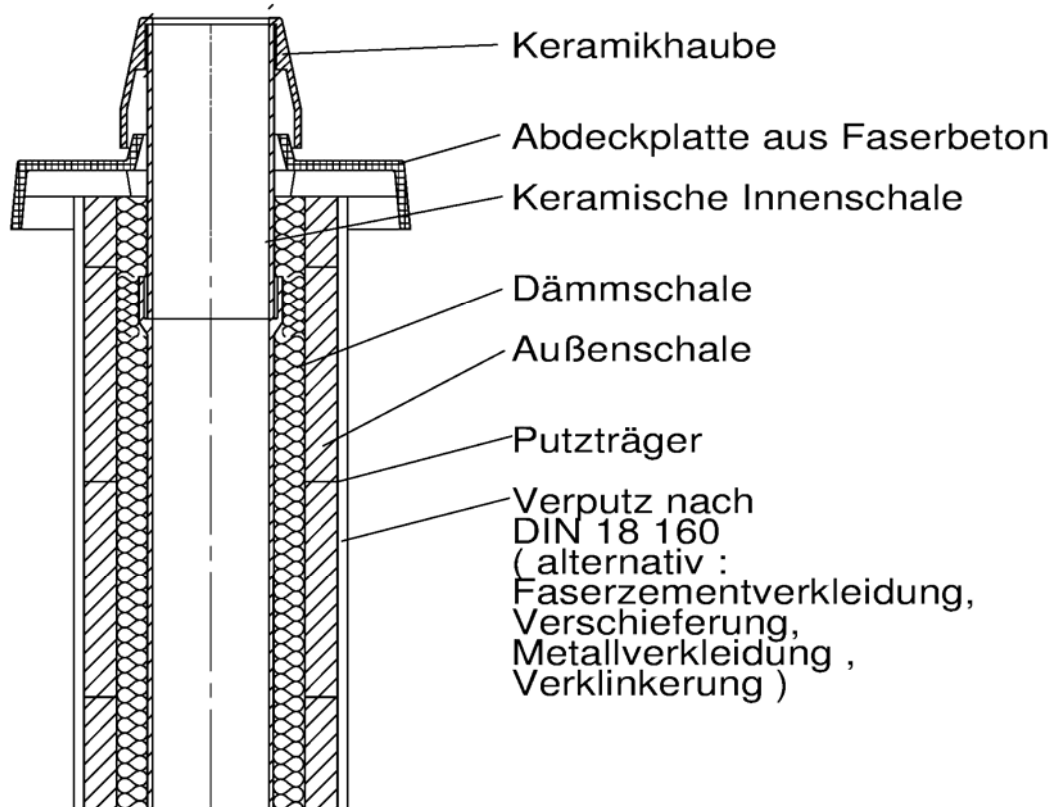

Draufsicht

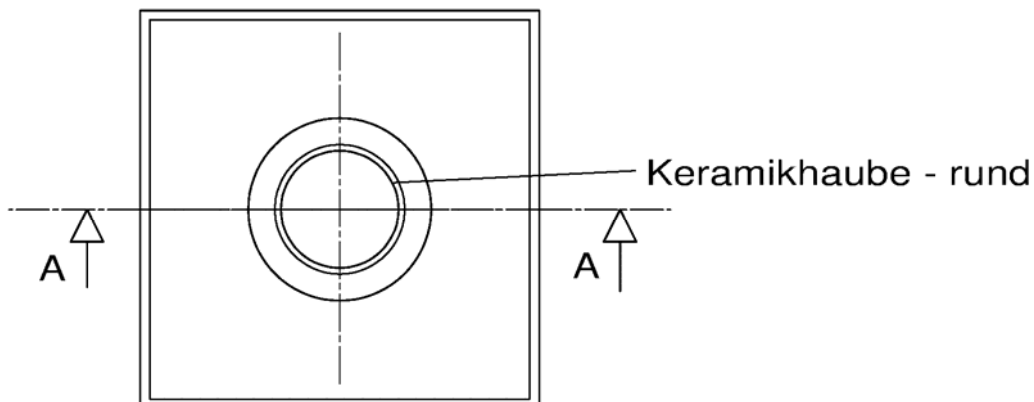

ERLUS AG

Hauptstrasse 106

84088 Neufahrn / NB

Dreischaliger Systemschornstein

T400 N1 W 3 G50 L90

	Datum	Name
gezeichnet :	29. 02. 2012	H F .
		Blatt : 12

Anlage 12

zur allgemeinen bauaufsichtlichen

Zulassungs Nr. Z-7.1-3288

vom

13.03.2014

Schnitt : A- A

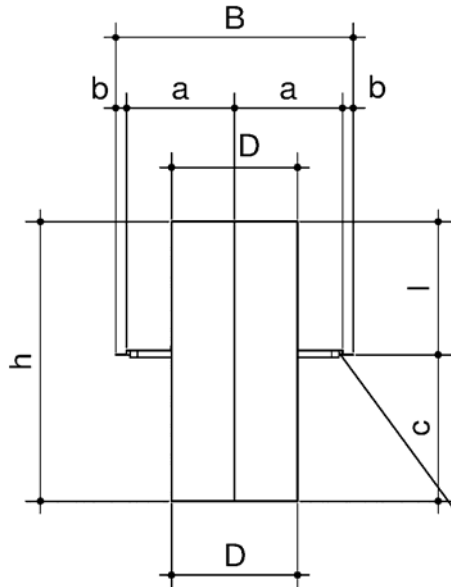

Draufsicht

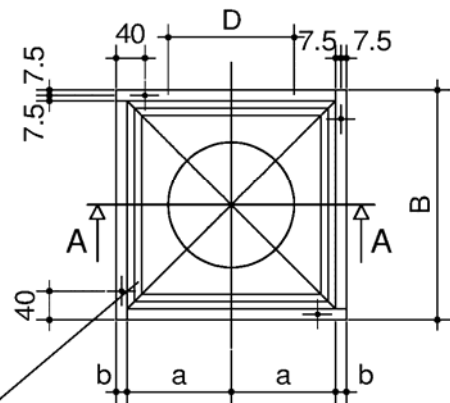

Dichtungsgummi

Defu - Blech Werkstoff 1.4571 (V4A)
 für feuchteunempfindliche Hausschornsteine

Maßtabelle in mm

Typ	B	a	c	b	D	l	h
120	240	105	151	15	115	120	360
140	240	105	151	15	134	140	380
160	260	115	151	15	155	160	400
180	280	125	151	15	174	180	420
200	300	135	151	15	192	200	440
250	350	160	190	15	245	250	440

ERLUS AG

Hauptstrasse 106

84088 Neufahrn / NB

Dreischaliger Systemschornstein

T400 N1 W 3 G50 L90

	Datum	Name
gezeichnet :	29. 02. 2012	H F .
		Blatt : 13

Anlage 13

zur allgemeinen bauaufsichtlichen

Zulassungs Nr. Z-7.1-3288

vom

13.03.2014

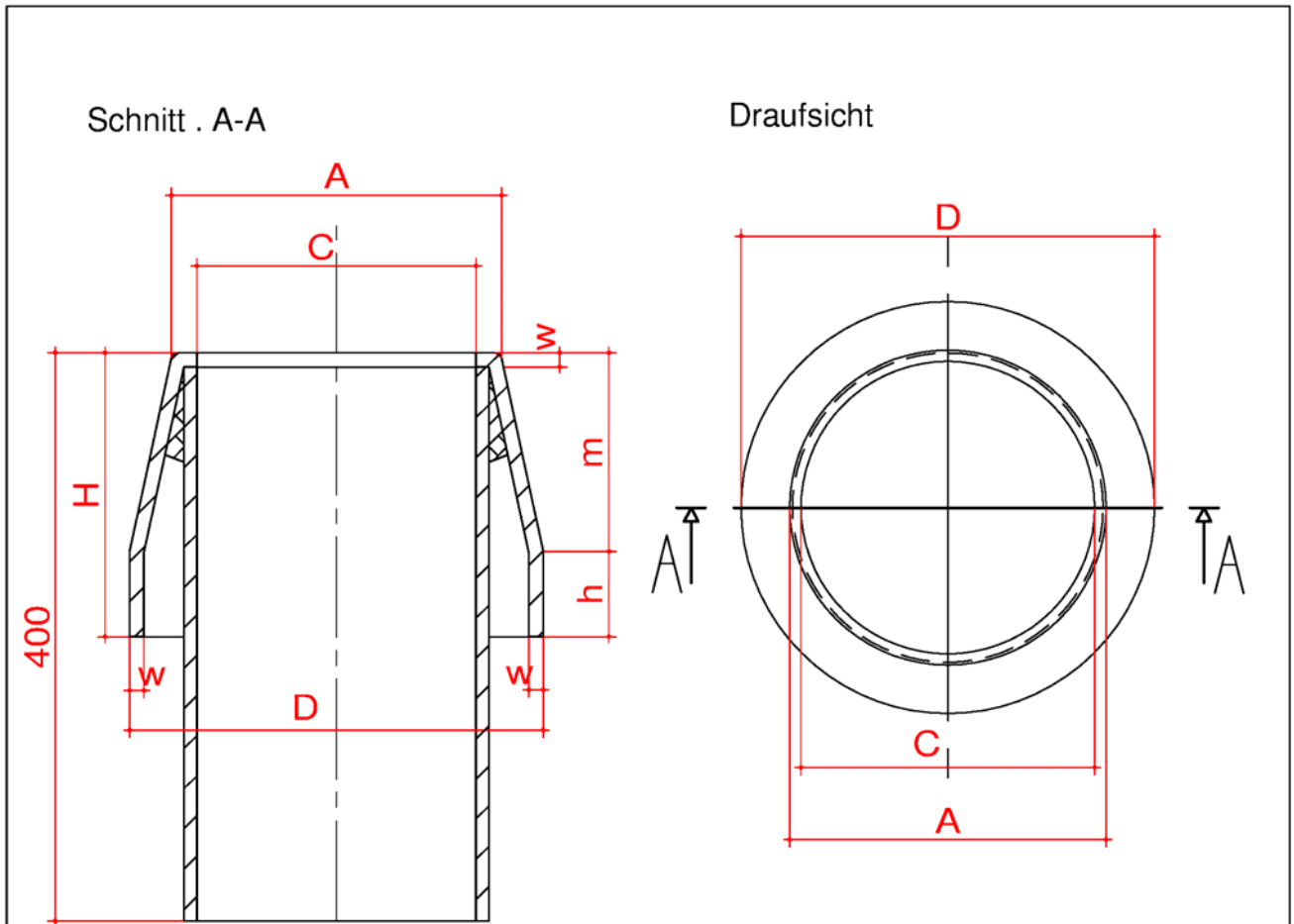

Maßtabelle in mm

TYP	A	C	D	w	m	h	H
KAS 8	130	80	210	12,5	145	60	205
KAS 10	150	100	210	12,5	145	60	205
KAS 12	207	120	257	12,5	145	60	205
KAS 14	207	140	257	12,5	145	60	205
KAS 16	207	160	257	12,5	145	60	205
KAS 18	255	180	310	12,5	145	60	205
KAS 20	255	200	310	12,5	145	60	205
KAS 25	300	250	365	12,5	145	60	205

ERLUS AG

Hauptstrasse 106

84088 Neufahrn / NB

Dreischaliger Systemschornstein

T400 N1 W 3 G50 L90

	Datum	Name
gezeichnet :	29. 02. 2012	H F .
		Blatt : 14

Anlage 14

zur allgemeinen bauaufsichtlichen

Zulassungs Nr. Z-7.1-3288

vom

13.03.2014

Keramische runde Putztür

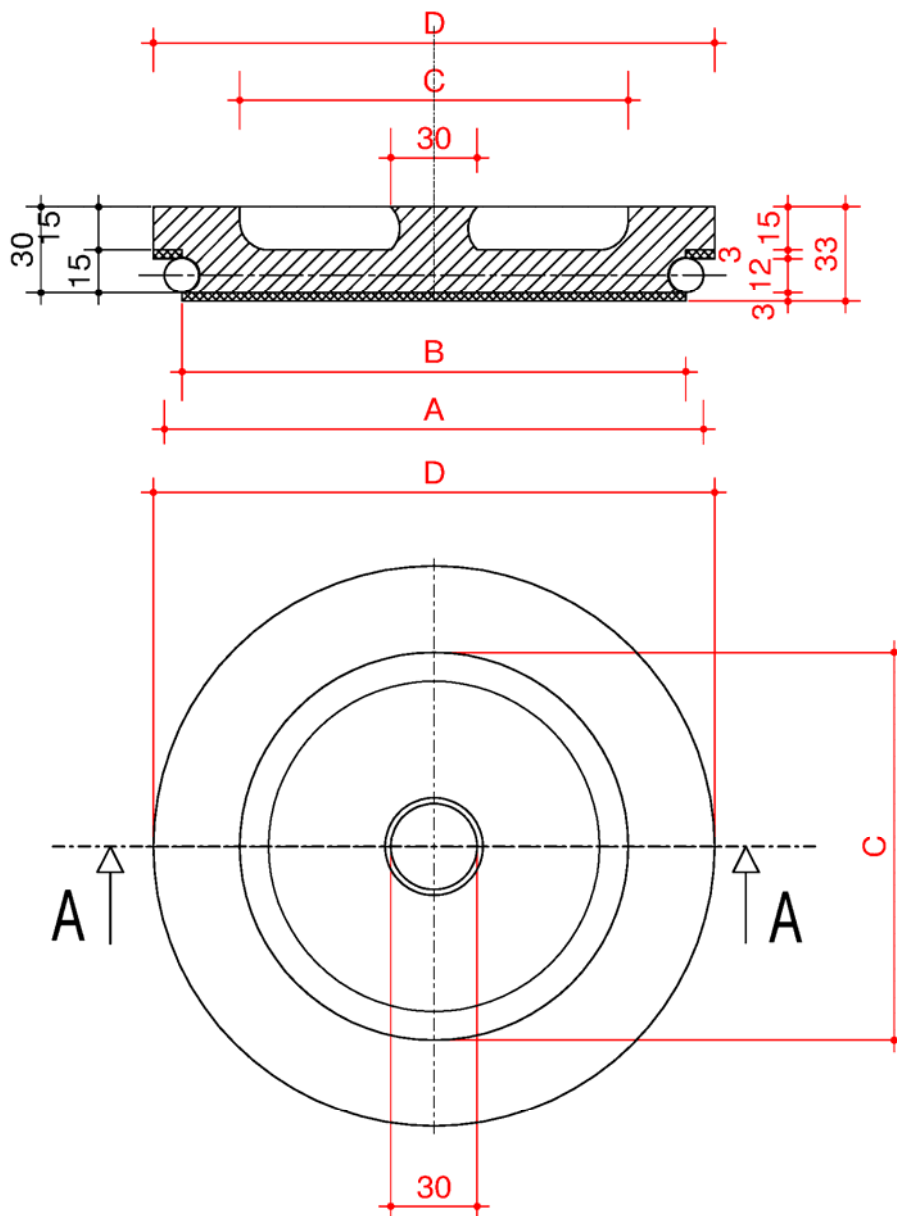

Masstabelle siehe Blatt : 16

ERLUS AG

Hauptstrasse 106

84088 Neufahrn / NB

Dreischaliger Systemschornstein

T400 N1 W 3 G50 L90

	Datum	Name
gezeichnet :	29. 02. 2012	H F .
		Blatt : 15

Anlage 15

zur allgemeinen bauaufsichtlichen

Zulassungs Nr. Z-7.1-3288

vom

13.03.2014

Maßtabelle in mm

Typ	A	B	C	D
100	105	95	55	115
120	125	115	75	135
140	145	135	95	155
160	165	155	115	175
180	185	175	135	195
200	205	195	155	215

ERLUS AG

Hauptstrasse 106

84088 Neufahrn / NB

Dreischaliger Systemschornstein

T400 N1 W 3 G50 L90

	Datum	Name
gezeichnet :	29. 02. 2012	H F .
		Blatt :16

Anlage 16

zur allgemeinen bauaufsichtlichen

Zulassungs Nr. Z-7.1-3288

vom

13.03.2014

Kontrollverschluß T 400 (PRK)

Schnitt : A - A

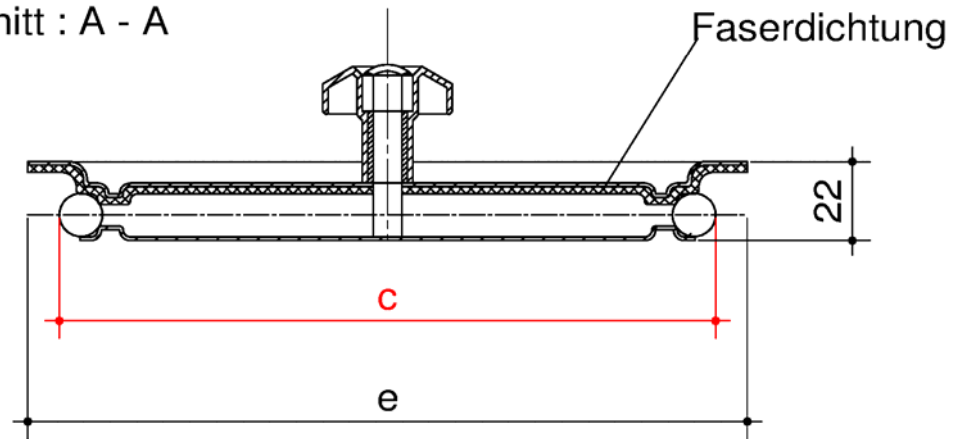

Draufsicht

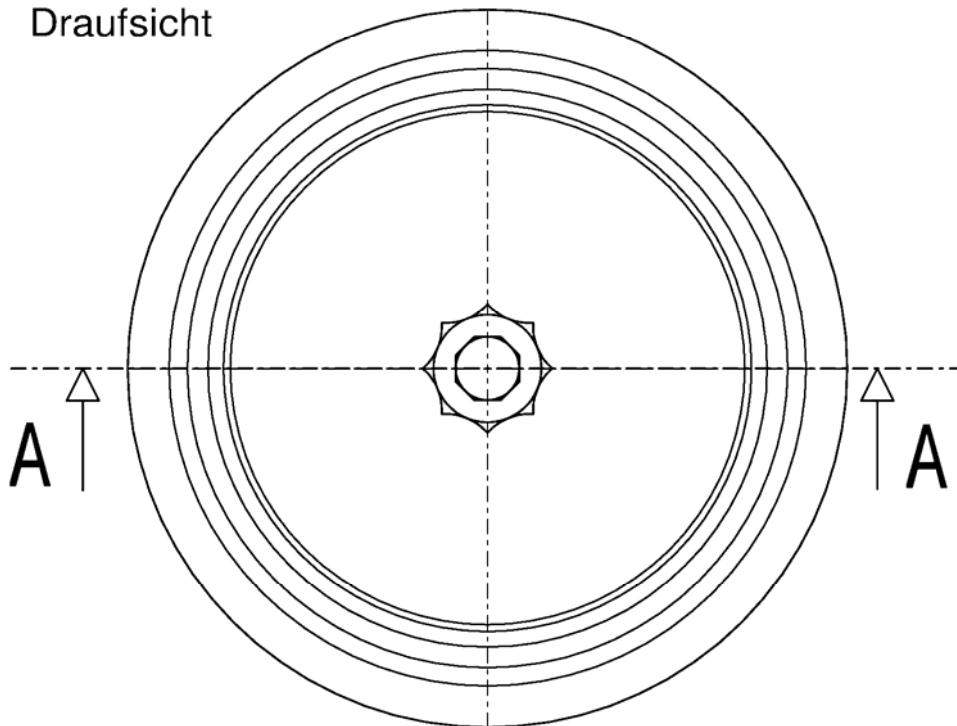

Masstabelle siehe Blatt : 18

ERLUS AG

Hauptstrasse 106

84088 Neufahrn / NB

Dreischaliger Systemschornstein

T400 N1 W 3 G50 L90

	Datum	Name
gezeichnet :	29. 02. 2012	H F .
		Blatt : 17

Anlage 17

zur allgemeinen bauaufsichtlichen
 Zulassungs Nr. Z-7.1-3288

vom 13.03.2014

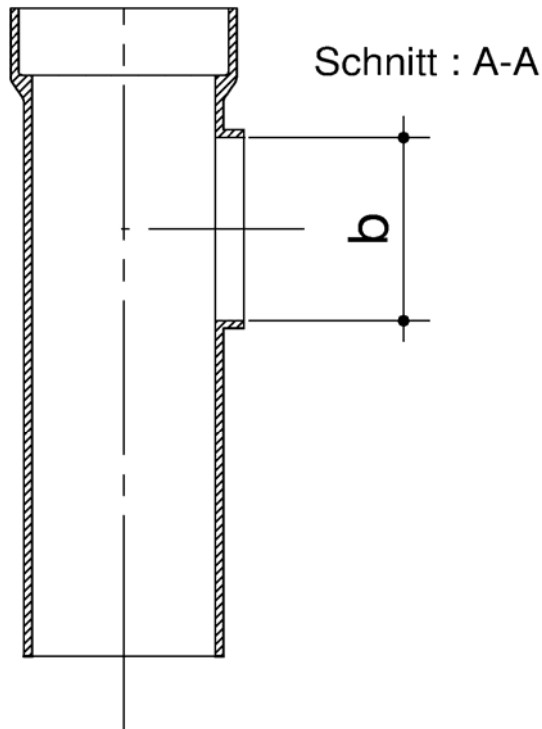

Maßtabelle in mm :

Typ	b	c	e
100	100	88	115
120	120	108	135
140	140	128	155
160	160	148	175
180	180	168	195
200	200	178	215

ERLUS AG

Hauptstrasse 106

84088 Neufahrn / NB

Dreischaliger Systemschornstein

T400 N1 W 3 G50 L90

	Datum	Name
gezeichnet :	29. 02. 2012	H F .
		Blatt : 18

Anlage 18

zur allgemeinen bauaufsichtlichen

Zulassungs Nr. Z-7.1-3288

vom

13.03.2014