

## Allgemeine bauaufsichtliche Zulassung

### Zulassungsstelle für Bauprodukte und Bauarten

#### Bautechnisches Prüfamt

Eine vom Bund und den Ländern  
gemeinsam getragene Anstalt des öffentlichen Rechts  
Mitglied der EOTA, der UEAtc und der WFTAO

Datum:

21.01.2016

Geschäftszeichen:

III 21-1.19.17-265/15

#### Zulassungsnummer:

**Z-19.17-1923**

#### Geltungsdauer

vom: **21. Januar 2016**

bis: **1. November 2018**

#### Antragsteller:

**POLOPLAST GmbH & Co. KG**

Poloplast-Straße 1

4060 LEONDING

ÖSTERREICH

#### Zulassungsgegenstand:

**Rohrabschottung "System POLO-FLAMM BSM"  
der Feuerwiderstandsklasse R 90 nach DIN 4102-11**

Der oben genannte Zulassungsgegenstand wird hiermit allgemein bauaufsichtlich zugelassen.  
Diese allgemeine bauaufsichtliche Zulassung umfasst elf Seiten und 14 Anlagen.  
Diese allgemeine bauaufsichtliche Zulassung ersetzt die allgemeine bauaufsichtliche Zulassung  
Nr. Z-19.17-1923 vom 20. Mai 2014.

DIBt

## I ALLGEMEINE BESTIMMUNGEN

- 1 Mit der allgemeinen bauaufsichtlichen Zulassung ist die Verwendbarkeit bzw. Anwendbarkeit des Zulassungsgegenstandes im Sinne der Landesbauordnungen nachgewiesen.
- 2 Sofern in der allgemeinen bauaufsichtlichen Zulassung Anforderungen an die besondere Sachkunde und Erfahrung der mit der Herstellung von Bauprodukten und Bauarten betrauten Personen nach den § 17 Abs. 5 Musterbauordnung entsprechenden Länderregelungen gestellt werden, ist zu beachten, dass diese Sachkunde und Erfahrung auch durch gleichwertige Nachweise anderer Mitgliedstaaten der Europäischen Union belegt werden kann. Dies gilt ggf. auch für im Rahmen des Abkommens über den Europäischen Wirtschaftsraum (EWR) oder anderer bilateraler Abkommen vorgelegte gleichwertige Nachweise.
- 3 Die allgemeine bauaufsichtliche Zulassung ersetzt nicht die für die Durchführung von Bauvorhaben gesetzlich vorgeschriebenen Genehmigungen, Zustimmungen und Bescheinigungen.
- 4 Die allgemeine bauaufsichtliche Zulassung wird unbeschadet der Rechte Dritter, insbesondere privater Schutzrechte, erteilt.
- 5 Hersteller und Vertreiber des Zulassungsgegenstandes haben, unbeschadet weiter gehender Regelungen in den "Besonderen Bestimmungen", dem Verwender bzw. Anwender des Zulassungsgegenstandes Kopien der allgemeinen bauaufsichtlichen Zulassung zur Verfügung zu stellen und darauf hinzuweisen, dass die allgemeine bauaufsichtliche Zulassung an der Verwendungsstelle vorliegen muss. Auf Anforderung sind den beteiligten Behörden Kopien der allgemeinen bauaufsichtlichen Zulassung zur Verfügung zu stellen.
- 6 Die allgemeine bauaufsichtliche Zulassung darf nur vollständig vervielfältigt werden. Eine auszugsweise Veröffentlichung bedarf der Zustimmung des Deutschen Instituts für Bautechnik. Texte und Zeichnungen von Werbeschriften dürfen der allgemeinen bauaufsichtlichen Zulassung nicht widersprechen. Übersetzungen der allgemeinen bauaufsichtlichen Zulassung müssen den Hinweis "Vom Deutschen Institut für Bautechnik nicht geprüfte Übersetzung der deutschen Originalfassung" enthalten.
- 7 Die allgemeine bauaufsichtliche Zulassung wird widerruflich erteilt. Die Bestimmungen der allgemeinen bauaufsichtlichen Zulassung können nachträglich ergänzt und geändert werden, insbesondere, wenn neue technische Erkenntnisse dies erfordern.

## II BESONDERE BESTIMMUNGEN

### 1 Zulassungsgegenstand und Anwendungsbereich

#### 1.1 Zulassungsgegenstand

1.1.1 Die allgemeine bauaufsichtliche Zulassung gilt für die Herstellung und Anwendung der Rohrabschottung, "System POLO-FLAMM BSM" genannt, als Bauart der Feuerwiderstandsklasse R 90 nach DIN 4102-11<sup>1</sup>. Die Rohrabschottung dient zum Schließen von Öffnungen in inneren Wänden und Decken nach Abschnitt 1.2.1 durch die Rohre nach Abschnitt 1.2.2 hindurchgeführt wurden und verhindert für eine Feuerwiderstandsdauer von 90 Minuten die Übertragung von Feuer und Rauch durch diese Öffnungen.

1.1.2 Die Rohrabschottung besteht im Wesentlichen aus Rohrmanschetten und einem Fugenschluss. Die Rohrabschottung ist gemäß Abschnitt 4 aus den Bauprodukten nach Abschnitt 2 herzustellen.

#### 1.2 Anwendungsbereich

1.2.1 Die Rohrabschottung darf in mindestens 10 cm dicke Wände aus Mauerwerk, Beton bzw. Stahlbeton oder Porenbeton und leichte Trennwände in Ständerbauart mit Stahlunterkonstruktion und beidseitiger Beplankung aus Gipskarton-Feuerschutzplatten oder nichtbrennbaren zement- bzw. gipsgebundenen Bauplatten sowie in mindestens 15 cm dicke Decken aus Beton bzw. Stahlbeton oder Porenbeton jeweils mindestens der Feuerwiderstandsklasse F 90 (feuerbeständig), Benennung (Kurzbezeichnung) F 90-AB, nach DIN 4102-2<sup>2</sup> eingebaut werden (s. Abschnitte 3.1.1 und 3.1.2).

1.2.2 Die Rohrabschottung darf zum Schließen von Öffnungen verwendet werden, wenn die hindurchgeführten Installationen folgende Bedingungen erfüllen<sup>3</sup>:

Rohre aus thermoplastischen Kunststoffen

- Die Rohre müssen aus den in den Anlagen 1 bis 3 genannten Rohrwerkstoffen bestehen.
- Die Abmessungen der Rohre (Rohraußendurchmesser, Rohrwandstärke) müssen – bei Beachtung des Anwendungsbereiches für die jeweils verwendeten Rohrmanschetten und unter Berücksichtigung der Bauteilart und der Einbausituation der Rohrabschottung – den Angaben der Anlagen 1 bis 5 entsprechen.
- Die Rohre müssen – abhängig vom Rohrmaterial und den Rohrabmessungen –
  - a) für Rohrleitungsanlagen für nichtbrennbare Flüssigkeiten und für nichtbrennbare Gase (mit Ausnahme von Lüftungsleitungen), für Rohrpostleitungen (Fahrrohre) oder für Staubsaugleitungen,
  - b) für Rohrleitungsanlagen für Trinkwasser-, Kälte- und Heizleitungen,
  - c) für Rohrleitungsanlagen gemäß DVGW-Arbeitsblatt G 600 (Rohrleitungsanlagen für brennbare Gase gemäß DVGW-Arbeitsblatt G 260 mit Betriebsdrücken bis 100 mbar (Niederdruck))<sup>4</sup> bestimmt sein (s. Anlage 1 bis 5).
- Die Rohre dürfen ggf. mit zusätzlichen Isolierungen versehen sein (s. Abschnitt 3.2.2).

<sup>1</sup> DIN 4102-11:1985-12 Brandverhalten von Baustoffen und Bauteilen; Rohrummantelungen, Rohrabschottungen, Installationsschächte und -kanäle sowie Abschlüsse ihrer Revisionsöffnungen; Begriffe, Anforderungen und Prüfungen

<sup>2</sup> DIN 4102-2:1977-09 Brandverhalten von Baustoffen und Bauteilen; Bauteile; Begriffe, Anforderungen und Prüfungen

<sup>3</sup> Technische Bestimmungen für die Ausführung von Rohrleitungsanlagen und die Zulässigkeit von Rohrdurchführungen bleiben unberührt.

<sup>4</sup> Die technischen Bestimmungen des DVGW-Arbeitsblatts G 600, Technische Regel für Gasinstallationen, DVGW-TRGI, der Deutschen Vereinigung des Gas- und Wasserfaches e. V., sind bei der Ausführung der Rohrleitungsanlagen zu beachten.

**Allgemeine bauaufsichtliche Zulassung**

Nr. Z-19.17-1923

Seite 4 von 11 | 21. Januar 2016

- 1.2.3 Andere Teile oder Hilfskonstruktionen sowie elektrische Leitungen dürfen nicht durch die zu verschließende Bauteilöffnung hindurchgeführt werden.
- 1.2.4 Bei Durchführungen von Rohren gilt:
- a) Die Abschottung darf an pneumatischen Förderanlagen, Druckluftleitungen o. Ä. nur angewendet werden, wenn sichergestellt ist, dass die Rohrleitungsanlage im Brandfall abgeschaltet wird.
  - b) Die Abschottung darf an Rohrleitungsanlagen für brennbare Gase gemäß DVGW-Arbeitsblatt G 260 nur angewendet werden, wenn sichergestellt ist, dass die Rohrleitungsanlage im Brandfall durch die Sicherheitseinrichtungen gemäß DVGW-Arbeitsblatt G 600 abgeschaltet wird.
- 1.2.5 Die Anwendung von Rohrmanschetten in Verbindung mit Rohrleitungssystemen, in denen eine Permeation des Mediums auftreten kann, ist mit dieser allgemeinen bauaufsichtlichen Zulassung nicht nachgewiesen.
- 1.2.6 Die Verhinderung der Brandübertragung über die Medien in den Rohrleitungen, die Verhinderung des Austretens gefährlicher Flüssigkeiten oder Gase bei Zerstörung der Leitungen unter Brandeinwirkung sind mit dieser allgemeinen bauaufsichtlichen Zulassung nicht nachgewiesen. Diesen Risiken ist durch Anordnung geeigneter Maßnahmen bei der Konzeption bzw. bei der Installation der Rohrleitungen Rechnung zu tragen.
- 1.2.7 Für die Anwendung der Rohrabschottung in anderen Bauteilen – z. B. in Decken, deren Zuordnung in eine Feuerwiderstandsklasse nach DIN 4102 nur mit Hilfe einer feuerwiderstandsfähigen Unterdecke möglich ist, oder in leichten Trennwänden anderer Bauarten als nach Abschnitt 3.1.2 – oder für Installationen anderer Anwendungsbereiche oder aus anderen Werkstoffen oder mit anderem Aufbau als nach Abschnitt 1.2.2 ist die Anwendbarkeit gesondert nachzuweisen.
- 1.2.8 Die im Folgenden beschriebenen und in den Anlagezeichnungen dargestellten Ausführungen stellen Mindestanforderungen zur Erfüllung der Anforderungen an den Brandschutz dar. Sofern bauaufsichtliche Anforderungen an den Schall- oder Wärmeschutz gestellt werden, sind entsprechende Nachweise anwendungsbezogen zu führen.
- Es ist im Übrigen sicherzustellen, dass durch den Einbau der Abschottung die Standsicherheit des angrenzenden Bauteils – auch im Brandfall – nicht beeinträchtigt wird.
- Die Vorschriften anderer Rechtsbereiche bleiben unberührt.

**2 Bestimmungen für die Bauprodukte****2.1 Eigenschaften und Zusammensetzungen****2.1.1 Rohrmanschetten**

- 2.1.1.1 Die Rohrmanschetten<sup>5</sup>, "POLO-FLAMM BSM-F" bzw. "POLO-BSM F" genannt, müssen aus einem Stahlblechgehäuse sowie aus einer Brandschutzeinlage bestehen.
- 2.1.1.2 Das Stahlblechgehäuse muss – abhängig von der Manschettengröße – aus mindestens 0,6 mm, 0,8 mm bzw. 1 mm dickem Stahlblech bestehen und ausreichend gegen Korrosion geschützt sein.
- Das Manschettengehäuse muss zum Befestigen der Manschette am Bauteil Befestigungslaschen und zum Verschließen der Manschette einen Hakenverschluss (hakenförmige Lasche und Ausstanzungen) besitzen (s. Anlagen 6 und 7).
- 2.1.1.3 Die Brandschutzeinlage muss aus dem dämmschichtbildenden Baustoff, "INTUSIT pro" genannt, gemäß der allgemeinen bauaufsichtlichen Zulassung Nr. Z-19.11-1895 bestehen.
- Die Brandschutzeinlage der Rohrmanschette "POLO-FLAMM BSM-F" muss als so genanntes "Formteil" ausgebildet sein (s. Anlage 6), das Formteil der Größe DN 250 besteht aus

<sup>5</sup> Der Herstellprozess und die maßgeblichen Herstellbedingungen sind beim Deutschen Institut für Bautechnik hinterlegt und der fremdüberwachenden Stelle vom Antragsteller zur Verfügung zu stellen.

**Allgemeine bauaufsichtliche Zulassung**

Nr. Z-19.17-1923

Seite 5 von 11 | 21. Januar 2016

mehreren Lagen eines 100 mm breiten Streifens aus dem dämmschichtbildenden Baustoff INTUSIT pro (s. Anlage 7)

- 2.1.1.4 Die Abmessungen der Rohrmanschetten und der Brandschutzeinlagen müssen – unter Berücksichtigung des Außendurchmessers des durch die Bauteilöffnung hindurch geführten Rohres – den Angaben auf den Anlagen 6 und 7 entsprechen.

**2.2 Herstellung und Kennzeichnung****2.2.1 Herstellung der Rohrmanschetten**

Bei der Herstellung der Rohrmanschetten sind die Bestimmungen des Abschnitts 2.1.1 einzuhalten.

**2.2.2 Kennzeichnung****2.2.2.1 Kennzeichnung der Rohrmanschetten**

Jede Rohrmanschette für Rohrabschottungen nach dieser allgemeinen bauaufsichtlichen Zulassung und ggf. zusätzlich ihr Beipackzettel oder ihre Verpackung oder, wenn dies Schwierigkeiten bereitet, der Lieferschein oder die Anlage zum Lieferschein muss vom Hersteller mit dem Übereinstimmungszeichen (Ü-Zeichen) nach den Übereinstimmungszeichen-Verordnungen der Länder gekennzeichnet werden. Die Kennzeichnung darf nur erfolgen, wenn die Voraussetzungen nach Abschnitt 2.3 erfüllt sind.

Jede Rohrmanschette und ggf. jede dazugehörige Verpackung muss einen Aufdruck oder Aufkleber mit folgenden Angaben aufweisen:

- Rohrmanschette "POLO-FLAMM BSM-F" bzw. "POLO-BSM F"  
(mit Kennzeichnung für die Größe)
- Übereinstimmungszeichen (Ü-Zeichen) mit
  - Name des Herstellers
  - Zulassungsnummer: Z-19.17-1923
  - Bildzeichen oder Bezeichnung der Zertifizierungsstelle
- Herstellwerk
- Herstellungsjahr: ....

Das Schild ist auf der Rohrmanschette zu befestigen. Wahlweise dürfen diese Angaben auch erhaben eingepreßt werden.

**2.2.2.2 Kennzeichnung der Rohrabschottung**

Jede Rohrabschottung nach dieser allgemeinen bauaufsichtlichen Zulassung ist mit einem Schild dauerhaft zu kennzeichnen, das folgende Angaben enthalten muss:

- Rohrabschottung "System POLO-FLAMM BSM"  
der Feuerwiderstandsklasse R 90  
nach Zul.-Nr.: Z-19.17-1923
- Name des Herstellers der Rohrabschottung (Verarbeiter)
- Herstellungsjahr: ....

Das Schild ist jeweils neben der Rohrabschottung am Bauteil zu befestigen.

**2.2.3 Einbauanleitung**

Jede Rohrmanschette nach dieser allgemeinen bauaufsichtlichen Zulassung ist mit einer Einbauanleitung auszuliefern, die der Antragsteller dieser Zulassung erstellt und die mindestens folgende Angaben enthalten muss:

- Art und Mindestdicken der Wände und Decken, in die die Rohrabschottung eingebaut werden darf – bei feuerwiderstandsfähigen leichten Trennwänden auch der Aufbau und die Beplankung,

**Allgemeine bauaufsichtliche Zulassung**

Nr. Z-19.17-1923

Seite 6 von 11 | 21. Januar 2016

- Grundsätze für den Einbau der Rohrabschottung mit Angaben über die dafür zu verwendenden Baustoffe,
- Hinweise auf zulässige Rohrmanschetten und Aufstellung der Rohre aus thermoplastischen Kunststoffen (Angaben zu Rohrwerkstoffen, Rohraußendurchmesser, Rohrwanddicke), an denen die jeweiligen Rohrmanschetten angeordnet werden dürfen,
- Hinweise auf die Art der Rohrleitung, an denen die jeweiligen Rohrmanschetten angeordnet werden dürfen,
- Hinweise auf die besonderen Bestimmungen bei Rohrleitungen für brennbare Gase gemäß DVGW-Arbeitsblatt G 260 (Verwendung von Sicherheitseinrichtungen nach DVGW-Arbeitsblatt G 600),
- Hinweise auf zulässige Rohrisolierungen sowie Angaben zu den Isolierdicken, bezogen auf die Rohrabmessungen,
- Anweisungen zum Einbau der Rohrabschottung, Sonderdurchführungen und Hinweise zu erforderlichen Abständen,
- Hinweise auf zulässige Verankerungs- oder Befestigungsmittel,
- Hinweise auf die Reihenfolge der Arbeitsvorgänge.

**2.3 Übereinstimmungsnachweis****2.3.1 Allgemeines**

Die Bestätigung der Übereinstimmung der Rohrmanschetten mit den Bestimmungen dieser allgemeinen bauaufsichtlichen Zulassung muss für jedes Herstellwerk mit einem Übereinstimmungszertifikat auf der Grundlage einer werkseigenen Produktionskontrolle und einer regelmäßigen Fremdüberwachung einschließlich einer Erstprüfung der Rohrmanschetten nach Maßgabe der folgenden Bestimmungen erfolgen.

Für die Erteilung des Übereinstimmungszertifikats und die Fremdüberwachung einschließlich der dabei durchzuführenden Produktprüfungen hat der Hersteller der Rohrmanschetten eine hierfür anerkannte Zertifizierungsstelle sowie eine hierfür anerkannte Überwachungsstelle einzuschalten. Die Erklärung, dass ein Übereinstimmungszertifikat erteilt ist, hat der Hersteller durch Kennzeichnung der Bauprodukte mit dem Übereinstimmungszeichen (Ü-Zeichen) unter Hinweis auf den Verwendungszweck abzugeben. Dem Deutschen Institut für Bautechnik ist von der Zertifizierungsstelle eine Kopie des von ihr erteilten Übereinstimmungszertifikats zur Kenntnis zu geben.

**2.3.2 Werkseigene Produktionskontrolle**

In jedem Herstellwerk der Rohrmanschetten ist eine werkseigene Produktionskontrolle einzurichten und durchzuführen. Unter werkseigener Produktionskontrolle wird die vom Hersteller vorzunehmende kontinuierliche Überwachung der Produktion verstanden, mit der dieser sicherstellt, dass die von ihm hergestellten Bauprodukte den Bestimmungen dieser allgemeinen bauaufsichtlichen Zulassung entsprechen.

Die werkseigene Produktionskontrolle soll mindestens die im Folgenden aufgeführten Maßnahmen einschließen:

- Prüfung der Beschaffenheit und der Abmessungen der Stahlblechgehäuse und der Brandschutzeinlagen mindestens einmal pro 1000 Stück – jedoch mindestens einmal je Herstellungstag – bei ständiger Fertigung bzw. einmal pro Charge bei nichtständiger Fertigung.
- Prüfung, dass für die Herstellung der Rohrmanschetten ausschließlich die in dieser allgemeinen bauaufsichtlichen Zulassung geforderten Baustoffe verwendet werden.

Die Ergebnisse der werkseigenen Produktionskontrolle sind aufzuzeichnen. Die Aufzeichnungen müssen mindestens folgende Angaben enthalten:

- Bezeichnung des Bauprodukts bzw. des Ausgangsmaterials oder der Bestandteile,

- Art der Kontrolle oder Prüfung,
- Datum der Herstellung und der Prüfung des Bauprodukts bzw. des Ausgangsmaterials oder der Bestandteile,
- Ergebnis der Kontrollen und Prüfungen und, soweit zutreffend, Vergleich mit den Anforderungen,
- Unterschrift des für die werkseigene Produktionskontrolle Verantwortlichen.

Die Aufzeichnungen sind mindestens fünf Jahre aufzubewahren und der für die Fremdüberwachung eingeschalteten Überwachungsstelle vorzulegen. Sie sind dem Deutschen Institut für Bautechnik und der zuständigen obersten Bauaufsichtsbehörde auf Verlangen vorzulegen.

Bei ungenügendem Prüfergebnis sind vom Hersteller unverzüglich die erforderlichen Maßnahmen zur Abstellung des Mangels zu treffen. Rohrmanschetten die den Anforderungen nicht entsprechen, sind so zu handhaben, dass Verwechslungen mit übereinstimmenden ausgeschlossen werden. Nach Abstellung des Mangels ist – soweit technisch möglich und zum Nachweis der Mängelbeseitigung erforderlich – die betreffende Prüfung unverzüglich zu wiederholen.

**2.3.3 Fremdüberwachung**

In jedem Herstellwerk der Rohrmanschetten ist die werkseigene Produktionskontrolle durch eine Fremdüberwachung regelmäßig zu überprüfen, mindestens jedoch zweimal jährlich. Die Überwachungsstelle ist nach mindestens einjähriger beanstandungsfreier Überwachung berechtigt, die Zahl der Überwachungen auf eine pro Jahr herabzusetzen, wenn sich die Herstellung als wenig fehlerempfindlich erweist und die bisherigen Prüfergebnisse positiv sind.

Im Rahmen der Fremdüberwachung ist eine Erstprüfung der Rohrmanschetten durchzuführen und es können auch Proben für Stichprobenprüfungen entnommen werden. Dabei ist die Einhaltung der in Abschnitt 2.1.1 für die Rohrmanschetten festgelegten Anforderungen zu überprüfen. Die Probenahmen und Prüfungen obliegen jeweils der anerkannten Überwachungsstelle.

Die Fremdüberwachung muss mindestens nachfolgende Maßnahmen umfassen:

- die Kontrolle der Ergebnisse der werkseigenen Produktionskontrolle,
- die Kontrolle der Abmessungen und Beschaffenheit der Stahlblechgehäuse und der Brandschutzeinlagen aus dem dämmschichtbildenden Baustoff,
- die Kontrolle der Kennzeichnung der für die Herstellung der Rohrmanschetten verwendeten Baustoffe sowie die Kennzeichnung der Rohrmanschetten selbst.

Die Ergebnisse der Zertifizierung und Fremdüberwachung sind mindestens fünf Jahre aufzubewahren. Sie sind von der Zertifizierungsstelle bzw. der Überwachungsstelle dem Deutschen Institut für Bautechnik und der zuständigen obersten Bauaufsichtsbehörde auf Verlangen vorzulegen.

**3 Bestimmungen für den Entwurf**

**3.1 Bauteile**

**3.1.1 Die Rohrabschottung darf in**

- Wände aus Mauerwerk nach DIN 1053-1<sup>6</sup>, aus Beton bzw. Stahlbeton nach DIN 1045<sup>7</sup> oder Porenbeton-Bauplatten nach DIN 4166<sup>8</sup>,

6	DIN 1053-1	Mauerwerk; Berechnung und Ausführung (in der jeweils geltenden Ausgabe)
7	DIN 1045	Beton und Stahlbeton; Bemessung und Ausführung (in der jeweils geltenden Ausgabe)
8	DIN 4166	Porenbeton-Bauplatten und Porenbeton-Planbauplatten (in der jeweils geltenden Ausgabe)

elektronische Kopie der abZ des dibt: z-19.17-1923

**Allgemeine bauaufsichtliche Zulassung**

Nr. Z-19.17-1923

Seite 8 von 11 | 21. Januar 2016

- leichte Trennwände in Ständerbauart mit Stahlunterkonstruktion und Beplankungen nach Abschnitt 3.1.2
- Decken aus Beton bzw. Stahlbeton nach DIN 1045<sup>7</sup> oder aus Porenbeton gemäß DIN 4223<sup>9</sup> und nach allgemeiner bauaufsichtlicher Zulassung eingebaut werden.

Die Wände und Decken müssen den Bestimmungen des Abschnitts 1.2.1 entsprechen.

3.1.2 Die Rohrabschottung darf in leichte Trennwände in Ständerbauart mit Stahlunterkonstruktion und beidseitiger Beplankung aus nichtbrennbaren (Baustoffklasse DIN 4102-A)<sup>10</sup> zement- bzw. gipsgebundenen Bauplatten eingebaut werden, wenn die Wände der Feuerwiderstandsklasse F 90 nach DIN 4102-4<sup>11</sup> entsprechen oder die Feuerwiderstandsklasse F 90 durch ein allgemeines bauaufsichtliches Prüfzeugnis nachgewiesen ist.

3.1.3 Der Abstand der zu verschließenden Bauteilöffnung zu anderen Öffnungen oder Einbauten muss den Angaben der Tabelle 1 entsprechen, sofern auf Anlage 4 nichts Gegenteiliges angegeben ist.

Tabelle 1:

Abstand der Rohrabschottung zu	Größe der nebeneinander liegenden Öffnungen	Abstand zwischen den Öffnungen
Kabel- oder Rohrabschottungen	eine/beide Öffnung(en) > 40 cm x 40 cm	≥ 20 cm
	beide Öffnungen ≤ 40 cm x 40 cm	≥ 10 cm
anderen Öffnungen oder Einbauten	eine/beide Öffnung(en) > 20 cm x 20 cm	≥ 20 cm
	beide Öffnungen ≤ 20 cm x 20 cm	≥ 10 cm

**3.2 Installationen**

**3.2.1 Rohre ohne Isolierungen**

3.2.1.1 Durch die zu verschließende Bauteilöffnung dürfen senkrecht zur Bauteiloberfläche angeordnete thermoplastische Rohre gemäß Abschnitt 1.2.2 und den Anlagen 1 bis 3 hindurchgeführt sein, deren Rohraußendurchmesser und deren Rohrwanddicke unter Beachtung der Bauteilart und der Einbausituation den Angaben zum Anwendungsbereich auf den Anlagen 1 bis 5 entsprechen müssen.

3.2.1.2 Die Rohre gemäß Anlagen 1 bis 5 dürfen ggf. schräg eingebaut sein (s. Abschnitt 4.3 und Anlagen 10 und 13). Die Rohraußendurchmesser und die Rohrwanddicken müssen – unter Beachtung der Rohrgruppe gemäß Anlagen 1 bis 5 und der Bauteilart – den Angaben zum Anwendungsbereich auf den Anlagen 1 bis 5 entsprechen.

3.2.1.3 Die Rohre gemäß Anlage 1 dürfen ggf. im Bereich der Durchführung mit zwei 45°-Bögen ausgeführt sein (s. Anlage 9). Die Rohraußendurchmesser und die Rohrwanddicken müssen – unter Beachtung der Rohrgruppe gemäß Anlagen 1 bis 5 und der Bauteilart – den Angaben zum Anwendungsbereich auf den Anlagen 1 bis 5 entsprechen.

**3.2.2 Rohre mit Isolierungen**

3.2.2.1 Die Rohre nach den Abschnitten 3.2.1.1 bis 3.2.1.3 dürfen – abhängig vom Rohrmaterial, der Einbausituation und den Rohrabmessungen – ggf. mit einem bis zu 3 mm bzw. bis zu 5 mm dicken Streifen aus normalentflammbarem (Baustoffklasse DIN 4102-B2)<sup>10</sup> PE-Schaumstoff einlagig umwickelt sein (s. Anlagen 1 bis 5).

<sup>9</sup> DIN 4223 Vorgefertigte bewehrte Bauteile aus dampfgehärtetem Porenbeton – Teil 1: Herstellung, Eigenschaften, Übereinstimmungsnachweis (in der jeweils geltenden Ausgabe)

<sup>10</sup> DIN 4102-1 Brandverhalten von Baustoffen und Bauteilen; Teil 1: Baustoffe; Begriffe, Anforderungen, Prüfungen (Ausgabe Mai 1998)

<sup>11</sup> DIN 4102-4:1994-03 Brandverhalten von Baustoffen und Bauteilen; Zusammenstellung und Anwendung klassifizierter Baustoffe, Bauteile und Sonderbauteile



**Allgemeine bauaufsichtliche Zulassung**

Nr. Z-19.17-1923

Seite 9 von 11 | 21. Januar 2016

3.2.2.2 Durch die zu verschließende Bauteilöffnung dürfen bei Einbau in mindestens 150 mm dicke Massivbauteile senkrecht zur Bauteiloberfläche angeordnete Rohre der Rohrgruppen gemäß den Anlagen 1 bis 5 hindurchgeführt werden, die mit einer maximal 43 mm dicken Synthesekautschuk-Isolierungen versehen sind (s. Anlagen 1 bis 3). Die Rohre müssen vollständig isoliert durch die an das durchdrungene Bauteil angrenzenden Brandabschnitte hindurchgeführt werden. Die Isolierung muss gemäß den Herstellerangaben am Rohr befestigt sein.

**3.2.3 Abstände**

Der Abstand zwischen Rohrabschottungen nach dieser allgemeinen bauaufsichtlichen Zulassung – gemessen zwischen den Rohren – muss bei

- Verwendung von eingemörtelten Rohrmanschetten,
- Sonderdurchführungen (Schrägdurchführungen, Mehrfachdurchführungen oder Durchführung im Bereich von zwei 45°-Rohrbögen)

mindestens 10 cm betragen.

Bei allen anderen Einbaufällen dürfen die Rohrmanschetten von benachbarten Rohrabschottungen nach dieser allgemeinen bauaufsichtlichen Zulassung aneinander grenzen, sofern zwischen den Rohren keine Bereiche (z. B. Zwickel) vorhanden sind / entstehen, die nicht vollständig gemäß Abschnitt 4.4.4 verfüllt werden können.

**3.2.4 Halterungen (Unterstützungen)**

Bei Durchführung von Rohren durch Wände sind die ersten Halterungen (Unterstützungen) der Rohre beidseitig der Wand in einem Abstand  $\leq 50$  cm anzuordnen. Die Halterungen müssen in ihren wesentlichen Teilen nichtbrennbar (Baustoffklasse DIN 4102-A)<sup>10</sup> sein.

**3.2.5 Sicherungsmaßnahmen**

Bei Anordnung der Rohrabschottung an technischen Rohrleitungsanlagen sind die Bestimmungen des Abschnitts 1.2.4 zu beachten und gegebenenfalls notwendige Sicherungsmaßnahmen vorzusehen.

**4 Bestimmungen für die Ausführung****4.1 Allgemeines**

Vor dem Einbau der Rohrmanschetten ist in jedem Fall zu kontrollieren, ob das Rohr den Bestimmungen von Abschnitt 3.2 entspricht und ob Sicherungsmaßnahmen in Umsetzung des Abschnitts 1.2.4 vorhanden sind.

**4.2 Auswahl der Rohrmanschetten**

4.2.1 Die in den Anlagen angegebenen Anwendungsbereiche der Rohre (s. Anlagen 1 bis 5) gelten nur für die Rohrmanschetten "POLO-FLAMM BSM-F", sofern in den Anlagen nicht ausdrücklich auf die Verwendung der Manschetten "POLO-FLAMM BSM" hingewiesen wird.

4.2.2 Es muss die gemäß den Anlagen 6 und 7 zum jeweiligen Rohraußendurchmesser passende kleinste Rohrmanschette verwendet werden.

4.2.3 Abweichend von Abschnitt 4.2.2 dürfen Rohrmanschetten der Größe DN 110 und DN 125 an zwei oder drei nicht isolierten Rohren der Rohrgruppe A gemäß Anlage 1 bis 5 – jeweils mit einem maximalen Rohraußendurchmesser von 63 mm und einer Rohrwandstärke zwischen 1,8 mm und 4,7 mm – angeordnet werden.

4.2.4 Abweichend von Abschnitt 4.2.2 müssen die Rohrmanschetten an schrägen Rohren gemäß der Anlagen 10, 12 und 13 um eine bzw. zwei (je nach Neigungswinkel des Rohres) Abmessungsstufen größer sein, als die zum jeweiligen Rohraußendurchmesser passende kleinste Rohrmanschette.

**Allgemeine bauaufsichtliche Zulassung**

Nr. Z-19.17-1923

Seite 10 von 11 | 21. Januar 2016

4.2.5 Abweichend von Abschnitt 4.2.2 müssen die Rohrmanschetten an Rohren mit zwei 45°-Bögen gemäß Abschnitt 3.2.1.3 um 2 Abmessungsstufen größer sein als die zum jeweiligen Rohraußendurchmesser passende kleinste Rohrmanschette. Dies gilt bei Wänden beidseitig der Wand (s. Anlage 9).

**4.3 Anordnung der Rohrmanschetten**

4.3.1 Bei Rohrdurchführungen durch Decken muss an der Deckenunterseite und bei Rohrdurchführungen durch Wände muss auf jeder Wandseite je eine Rohrmanschette nach Abschnitt 2.1.1 angeordnet werden (s. Anlagen 8 bis 13).

4.3.2 Bei Verwendung der Rohrmanschetten an schrägen Rohren nach Abschnitt 3.2.1.2 oder an Rohren mit zwei 45°-Bögen gemäß Abschnitt 3.2.1.3 sind die Rohrmanschetten gemäß der Anlagen 10, 12 und 13 anzuordnen.

**4.4 Befestigung der Rohrmanschetten und Fugenverschluss**

4.4.1 Die Rohrmanschetten sind entsprechend den Angaben auf den Anlagen 6, bis 13 auf die Wände und Decken aufzusetzen. Die Fugen sind gemäß Abschnitt 4.4.4 zu verschließen.

Bei Einbau in Decken dürfen die Manschetten vom Typ "POLO-FLAMM BSM-F" gemäß Abschnitt 2.1.1 - abhängig vom Rohrmaterial und den Rohrabmessungen (s. Anlagen 1 bis 5) - ggf. auch in die Decke eingesetzt ("eingemörtelt") werden (s. Anlage 11). Die Fugen sind gemäß Abschnitt 4.4.5 zu verschließen.

Bei Einbau in Decken dürfen die Laschen der Manschetten eingemörtelt werden (s. Anlage 11; sog. "teileingemörtelte" Manschetten). Die Laschen müssen vollständig eingemörtelt werden, sodass zwischen Decke und Manschettenkörper keine Fuge verbleibt.

4.4.2 Die gemäß Abschnitt 4.3 ausgewählten Rohrmanschetten sind im Bereich der Durchführung um das Rohr zu legen und mit Hilfe der hakenförmigen Lasche und den EINSTANZUNGEN zu schließen.

4.4.3 Bei Befestigung der Rohrmanschetten an schrägen Rohren gemäß Abschnitt 3.2.1.2 bzw. an 45°-Bögen gemäß Abschnitt 3.2.1.3 ist die Manschette oval so aufzubiegen, dass sie nach dem Einbau auf einer Seite dicht am Rohr anliegt und auf der gegenüberliegenden Seite ein maximal 15 mm breiter Spalt zwischen Rohr und Manschette verbleibt (s. Anlagen 9, 10 und 13).

**4.4.4 Befestigung der aufgesetzten Rohrmanschetten und Fugenverschluss**

4.4.4.1 Die Befestigung der aufgesetzten Rohrmanschetten an Massivwänden bzw. Decken muss über die Befestigungslaschen mit Hilfe von dafür geeigneten Dübeln und Stahlschrauben M8 erfolgen. Die Anzahl der Befestigungsmittel muss der Anzahl der Befestigungslaschen (abhängig von der Manschettengröße entsprechend der Angaben auf den Anlagen 6 und 7) entsprechen.

Bei der Befestigung der Manschetten mit Dübeln sind die geforderten Randabstände einzuhalten.

4.4.4.2 Die Befestigung der Rohrmanschetten an leichten Trennwänden nach Abschnitt 3.1.2 muss mittels durchgehender Gewindestangen M8 erfolgen; diese Art der Befestigung darf wahlweise auch bei allen anderen Einbaufällen verwendet werden (s. Anlage 8, 10 und 12).

4.4.4.3 Die Restöffnung zwischen der Wand bzw. der Decke und dem ggf. isoliert hindurch geführten Rohr ist vor der Montage der Rohrmanschetten mit formbeständigen, nichtbrennbaren (Baustoffklasse DIN 4102-A)<sup>10</sup> Baustoffen, wie z. B. Beton, Zementmörtel oder Gipsmörtel, vollständig in Bauteildicke auszufüllen (s. Anlagen 9 bis 13).

4.4.4.4 Wahlweise darf – bei Anordnung an nicht isolierten Rohren gemäß Abschnitt 3.2.1.1 (d. h. nicht bei Sonderdurchführungen gemäß Abschnitt 3.2.1.2 bzw. 3.2.1.3) – eine maximal 15 mm breite Fuge zwischen der Bauteillaubung und dem hindurch geführten Rohr mit nicht-

**Allgemeine bauaufsichtliche Zulassung**

Nr. Z-19.17-1923

Seite 11 von 11 | 21. Januar 2016

brennbarer (Baustoffklasse DIN 4102-A)<sup>10</sup> Mineralwolle, deren Schmelzpunkt mindestens 1000 °C nach DIN 4102-17<sup>12</sup> betragen muss, fest ausgestopft werden.

4.4.4.5 Bei Einbau in Decken dürfen die Laschen der Rohrmanschetten wahlweise eingemörtelt werden (sog. "teileingemörtelte" Manschetten). Hierzu sind die Laschen am Gehäuse um 90° – in Verlängerung der Manschettenwand – abzuwinkeln. Am Ende der Laschen ist zusätzlich ein 1,5 cm langer Abschnitt um 90° nach außen abzuwinkeln (s. Anlage 11). Die Laschen der Manschetten sind vollständig einzumörteln. Die Restöffnungen zwischen dem Rohr, den Befestigungslaschen und der Bauteillaubung ist gemäß Abschnitt 4.4.5.3 dicht zu verschließen.

**4.4.5 Befestigung der eingesetzten Rohrmanschetten und Fugenverschluss**

4.4.5.1 Gegebenenfalls dürfen die Rohrmanschetten vom Typ "POLO-FLAMM BSM-F" gemäß Abschnitt 2.1.1 - bei Anordnung an Rohren gemäß Abschnitt 3.2.1.1 (d. h. nicht bei Sonderdurchführungen gemäß Abschnitt 3.2.1.2 bzw. 3.2.1.3); der Anwendungsbereich der Rohre gemäß der Anlagen 1 bis 5 ist zu beachten - in Decken auch vollständig eingemörtelt werden. Hierzu sind die Laschen um 90° - in Verlängerung der Manschettenwand - abzuwinkeln (s. Anlage 11). Die Restöffnung zwischen dem Rohr und der Bauteillaubung sowie zwischen der Manschette und der Bauteillaubung ist gemäß Abschnitt 4.4.5.3 dicht zu verschließen.

4.4.5.2 Bei Einbau in Wände sind die Rohrmanschetten stets aufzusetzen (s. Abschnitt 4.4.4).

4.4.5.3 Die Restöffnungen zwischen der Decke und dem ggf. isoliert hindurch geführten Rohr sowie zwischen der Decke und den Befestigungslaschen bzw. der Rohrmanschette sind mit formbeständigen, nichtbrennbaren (Baustoffklasse DIN 4102-A)<sup>10</sup> Baustoffen, wie z. B. Beton, Zementmörtel oder Gipsmörtel, vollständig in Bauteildicke auszufüllen (s. Anlage 8).

**4.5 Einbauanleitung**

Für die Ausführung der Rohrabschottung sind im Übrigen die Angaben der Einbauanleitung zu beachten (s. Abschnitt 2.2.3).

**4.6 Übereinstimmungsbestätigung**

Der Unternehmer (Verarbeiter), der die Rohrabschottung (Zulassungsgegenstand) herstellt, muss für jedes Bauvorhaben eine Übereinstimmungsbestätigung ausstellen, mit der er bescheinigt, dass die von ihm ausgeführte Rohrabschottung den Bestimmungen dieser allgemeinen bauaufsichtlichen Zulassung entspricht (ein Muster für diese Bestätigung s. Anlage 14). Diese Bestätigung ist dem Bauherrn zur ggf. erforderlichen Weiterleitung an die zuständige Bauaufsichtsbehörde auszuhändigen.

**5 Bestimmungen für die Nutzung**

5.1 Bei jeder Ausführung der Rohrabschottung hat der Unternehmer (Verarbeiter) den Auftraggeber schriftlich darauf hinzuweisen, dass die Brandschutzwirkung der Rohrabschottung auf die Dauer nur sichergestellt ist, wenn die Rohrabschottung stets in ordnungsgemäßigem Zustand gehalten wird.

5.2 Bei jeder Ausführung der Rohrabschottung an Rohrleitungen für brennbare Gase gemäß DVGW-Arbeitsblatt G 260 hat der Unternehmer den Auftraggeber schriftlich darauf hinzuweisen, dass die Abschottung nur angewendet werden darf, wenn die Leitungen mit Sicherheitseinrichtungen gemäß DVGW-Arbeitsblatt G 600 ausgeführt wurden.

Juliane Valerius  
Referatsleiterin

Beglaubigt

<sup>12</sup>

DIN 4102-17:1990-12

Brandverhalten von Baustoffen und Bauteilen; Schmelzpunkt von Mineralfaser-Dämmstoffen; Begriffe, Anforderungen, Prüfung

**Zulässige Rohre aus thermoplastischen Kunststoffen:**

1. Rohre für Rohrleitungsanlagen für nichtbrennbare Flüssigkeiten und für nichtbrennbare Gase (mit Ausnahme von Lüftungsleitungen), für Rohrpostleitungen (Fahrrohre) oder für Staubsaugleitungen:

A) Rohre aus Polypropylen (PP) gemäß DIN 8077<sup>1</sup> und nachfolgender Tabelle:

Ø	s	Einbau in mindestens 10 cm dicke Wände			s	Einbau in mindestens 15 cm dicke Decken				
		Gerade s. Anl. 8	Schräg s. Anl. 10	2x45° s. Anl.9		Gerade s. Anl. 8	Schräg s. Anl. 10	2x45° s. Anl.9	Gerade (gemörtelt) s. Anl.11	
		A <sup>2</sup> ≥ 0 mm		A <sup>2</sup> ≥ 100 mm		A <sup>2</sup> ≥ 0 mm		A <sup>2</sup> ≥ 100 mm		
		PE-Streifen <sup>3</sup>				PE-Streifen <sup>3</sup>				
16	1,8-2,9	0 bis 5 <sup>4</sup>	0 bis 5	0 bis 5 <sup>4</sup>	0 bis 5	0 bis 5	0 bis 5	0 bis 5		
20	1,8-2,9									
25	1,8-2,9									
32	1,8-2,9									
40	1,8-3,7									
50	1,8-4,6									
63	2,0-5,8									
75	2,3-4,5									
90	2,2-5,4								0 bis 5 <sup>5</sup>	
110	2,7-6,3								0 bis 5 <sup>6</sup>	0 bis 5 <sup>6</sup>

B) Abwasserrohre "POLO-KAL 3S" gemäß Z-42.1-341<sup>7</sup> und nachfolgender Tabelle:

Ø	s	Einbau in mindestens 10 cm dicke Wände			Einbau in mindestens 15 cm dicke Decken				
		Gerade s. Anl. 8	Schräg s. Anl. 10	2x45° s. Anl.9	Gerade s. Anl. 8	Schräg s. Anl. 10	2x45° s. Anl.9	Gerade (gemörtelt) s. Anl.11	
		A <sup>2</sup> ≥ 0 mm		A <sup>2</sup> ≥ 100 mm		A <sup>2</sup> ≥ 100 mm			
		PE-Streifen <sup>3</sup>			PE-Streifen <sup>3</sup>				
75	3,8	0 bis 3 <sup>4,8</sup>	-	-	0 bis 5 <sup>4,8</sup>	0 bis 5 <sup>4</sup>	0 bis 5	0 bis 3	
90	4,5		0 bis 5 <sup>8,9</sup>	-					
110	4,8		0 bis 5 <sup>8,9</sup>	0 bis 5 <sup>9</sup>					
125	5,3	0 bis 3 <sup>8</sup>	0 bis 5 <sup>9</sup>		0 bis 3	0 bis 5	-	-	
160	7,5								

<sup>1</sup> DIN 8077: Rohre aus Polypropylen (PP); PP-H 100, PP-B 80, PP-R 80; Maße  
<sup>2</sup> A = minimaler Abstand zwischen Rohrabschottungen gemäß dieser Zulassung (Messmethodik s. Anlage 4); Weitere Abstandsregeln s. Anlagen 4 und 5  
<sup>3</sup> PE-Schaumstoff-Streifen gemäß Abschnitt 3.2.2; Dicke gemäß Tabelleneintrag [mm]  
<sup>4</sup> bei A ≥ 100 mm wahlweise mit 9 mm bis 43 mm dicker Synthesekautschuk-Isolierung gemäß Abschnitt 3.2.2  
<sup>5</sup> bei A ≥ 100 mm und s ≥ 2,7 mm wahlweise mit 9 mm bis 43 mm dicker Synthesekautschuk-Isolierung gemäß Abschnitt 3.2.2  
<sup>6</sup> mit PE-Streifen nur bei s ≤ 6,3 mm  
<sup>7</sup> Z-42.1-341: Abwasserrohre mit mehrschichtigem Wandaufbau aus mineralverstärktem Polypropylen und Formstücke aus mineralverstärktem Polypropylen mit homogenem Wandaufbau und der Bezeichnung "POLO-KAL 3S" der Baustoffklasse B2 – normalentflammbar – nach DIN 4102 für Hausabflussleitungen  
<sup>8</sup> bei A ≥ 100 mm wahlweise Manschette im Bereich von Muffen (nur bei Rohren ohne Synthesekautschuk-Isolierung) s. Anlage 12 und 13  
<sup>9</sup> nur bei Einbau in mindestens 12,5 cm dicke Wände

Rohrabschottung "System POLO-FLAMM BSM" der Feuerwiderstandsklasse R 90 nach DIN 4102-11

**ANHANG 1 – zulässige Installationen (Leitungen)**  
Übersicht der Installationen / Rohrwerkstoffe

Anlage 1

**C) Abwasserrohre "POLO-KAL NG" gemäß Z-42.1-241<sup>1</sup> und nachfolgender Tabelle:**

Ø	s	Einbau in mindestens 10 cm dicke Wände			Einbau in mindestens 15 cm dicke Decken			
		Gerade s. Anl. 10	Schräg s. Anl. 12	2x45° s. Anl. 11	Gerade s. Anl. 10	Schräg s. Anl. 12	2x45° s. Anl. 11	Gerade (gemörtelt) s. Anl. 13
		A <sup>2</sup> ≥ 0 mm	A <sup>2</sup> ≥ 100 mm		A <sup>2</sup> ≥ 100 mm			
		PE-Streifen <sup>3</sup>			PE-Streifen <sup>3</sup>			
40	1,6	0 bis 5 <sup>4,5</sup>	0 bis 3 <sup>5</sup>	0 bis 3	0 bis 5 <sup>5,6</sup>	0 bis 5 <sup>14</sup>	0 bis 3	0 bis 3
50	2,0							
75	2,6							
90	3,0							
110	3,4							
125	3,9	0 bis 5 <sup>5</sup>	0 bis 3	0 bis 3	0 bis 3 <sup>14</sup>	0 bis 3	-	-
160	4,9							
200	6,8				-	-		
250	9,8	0 bis 5 <sup>7</sup>	-	-	0 bis 5 <sup>16</sup>	-	-	-

**D) Abwasserrohre "POLO-KAL XS" gemäß Z-42.1-506<sup>8</sup> und nachfolgender Tabelle:**

Ø	s	Einbau in mindestens 10 cm dicke Wände			Einbau in mindestens 15 cm dicke Decken			
		Gerade	Schräg	2x45°	Gerade	Schräg	2x45°	Gerade (gemörtelt)
		A <sup>2</sup> ≥ 0 mm	A <sup>2</sup> ≥ 100 mm		A <sup>2</sup> ≥ 100 mm			
		PE-Streifen <sup>3</sup>			PE-Streifen <sup>3</sup>			
40	1,8-2,2	0 bis 5 <sup>13,14</sup>	0 bis 3 <sup>14</sup>	0 bis 5	0 bis 5 <sup>14,15</sup>	0 bis 5 <sup>14</sup>	0 bis 5	0 bis 3
50	2,0-2,4							
75	2,6-3,1							
90	3,0-3,6							
110	3,4-4,0							

- <sup>1</sup> Z-42.1-241: Abwasserrohre mit mehrschichtigem Wandaufbau aus mineralverstärktem PP und Formstücke aus mineralverstärktem PP mit homogenem Wandaufbau und der Bezeichnung 'POLO-KAL NG (PKNG)' für Hausabflussleitungen der Baustoffklasse B2 – normalentflammbar – nach DIN 4102
- <sup>2</sup> A = minimaler Abstand zwischen Rohrabschottungen gemäß dieser Zulassung (Messmethodik s. Anlage 4); Weitere Abstandsregeln s. Anlagen 4 und 5
- <sup>3</sup> PE-Schaumstoff-Streifen gemäß Abschnitt 3.2.2; Dicke gemäß Tabelleneintrag [mm]
- <sup>4</sup> bei A ≥ 100 mm alternativ Isolierung mit 9 mm dickem Synthekautschuk bei mind. 12,5 cm dicken Wänden Isolierstärke 9 bis 19 mm
- <sup>5</sup> bei A ≥ 100 mm wahlweise Manschette im Bereich von Muffen (nur bei Rohren ohne Synthekautschuk-Isolierung)
- <sup>6</sup> bei A ≥ 100 mm wahlweise mit 9 mm bis 43 mm dicker Synthekautschuk-Isolierung gemäß Abschnitt 3.2.2
- <sup>7</sup> Nur bei Einbau in Massivwänden bzw. Decken
- <sup>8</sup> Z-42.1-506: Abwasserrohre mit mehrschichtigem Wandaufbau und Formstücke mit homogenem Wandaufbau aus mineralverstärktem PP mit der Bezeichnung 'POLO-KAL XS' für Hausabflussleitungen der Baustoffklasse B2 – normalentflammbar – nach DIN 4102

Rohrabschottung "System POLO-FLAMM BSM"  
der Feuerwiderstandsklasse R 90 nach DIN 4102-11

**ANHANG 1 – Installationen (Leitungen)**  
Übersicht der Installationen / Rohrwerkstoffe

Anlage 2

**2. Röhre für Rohrleitungsanlagen für Trinkwasser-, Kälte- und Heizungsleitungen:**

**A)** Röhre aus Polypropylen (PP) gemäß DIN 8077<sup>1</sup> und nachfolgender Tabelle:

Kunststoffrohre aus PP nach DIN 8077<sup>18</sup> der Rohrreihen SDR 6 bis SDR11 mit einem Außendurchmesser von 16 mm bis 110 mm und Rohrwanddicken von 1,8 mm bis 18,3 mm dürfen wahlweise mit einem bis zu 3 mm dicken PE-Schaumstoffstreifen (mit  $A^2 \geq 0$  mm) oder (bei  $A^{19} \geq 100$  mm) mit einer 9 mm bis 43 mm dicken Synthesekautschukisolierung gemäß Abschnitt 3.2.2 versehen sein.

**B)** Aluminiumverbundrohre mit Trägerrohr aus PP ("POLO-POLYMUTAN Prostab") und einer 150 µm dicken Aluminiumeinlage, die mit einer dünnen PP-Schicht geschützt wird und mit einem Nenn-Rohraußendurchmesser und einer Rohrwanddicke gemäß nachfolgender Tabelle:

Ø	s	Einbau in mindestens 10 cm dicke Wände		Einbau in mindestens 15 cm dicke Decken	
		Gerade, senkrechte Rohrdurchführung			
		$A^{19} \geq 0$ mm	$A^{19} \geq 100$ mm	$A^{19} \geq 0$ mm	$A^{19} \geq 100$ mm
		PE-Streifen <sup>3</sup>	Synthese- Kautschuk <sup>20</sup>	PE-Streifen <sup>20</sup>	Synthese- Kautschuk <sup>20</sup>
16	3,0	0 bis 5	43	0 bis 3	9 bis 43
20	3,7				
25	4,4				
32	5,5				
40	6,6				
50	7,9				
63	9,7				
75	11,4 – 11,5				
90	13,5 – 13,9				
110	16,7 – 17,2				

**3. Röhre aus thermoplastischen Kunststoffen für Rohrleitungsanlagen gemäß DVGW-Arbeitsblatt G 600 (Rohrleitungsanlagen für brennbare Gase gemäß DVGW-Arbeitsblatt G 260 mit Betriebsdrücken bis 100 mbar (Niederdruck)):**

**A)** Aluminiumverbundrohre gemäß 2.B) mit einem Rohraußendurchmesser bis 63 mm.

(Bezug auf die Normen und die allgemeinen bauaufsichtlichen Zulassungen in der jeweils geltenden Ausgabe)

<sup>1</sup> DIN 8077: Röhre aus Polypropylen (PP); PP-H 100, PP-B 80, PP-R 80; Maße  
<sup>2</sup> A = minimaler Abstand zwischen Rohrabschottungen gemäß dieser Zulassung (Messmethodik s. Anlage 4); Weitere Abstandsregeln s. Anlagen 4 und 5  
<sup>3</sup> PE-Schaumstoff-Streifen bzw. Synthesekautschuk-Isolierungen gemäß Abschnitt 3.2.2; Dicke und Tabelleneintrag [mm]

Rohrabschottung "System POLO-FLAMM BSM" der Feuerwiderstandsklasse R 90 nach DIN 4102-11	Anlage 3
<b>ANHANG 1 – Installationen (Leitungen)</b> Übersicht der Installationen / Rohrwerkstoffe	

### Spezielle Abstandsregelungen

#### 1. Abstände zwischen Abschottungen gemäß dieser Zulassung (Wand- und Deckeneinbau)

Siehe Mindestabstand "A" in den Tabellen der Anlagen 1 bis 3 (für aufgesetzte Manschetten gemessen zwischen den Rohren, für eingemörtelte Manschetten gemessen zwischen den Manschetten).

#### 2. Abstände zu anderen Abschottungen

Abweichend zu Abschnitt 3.1.3 darf der Abstand zwischen Decken-Abschottungen gemäß dieser Zulassung an "POLO-KAL 3S"-Rohren, "POLO-KAL NG"-Rohren und "POLO-KAL XS"-Rohren mit Außendurchmessern  $\leq 110$  mm und anderen Abschottungen bis auf 0 mm reduziert werden, sofern die folgenden Bedingungen eingehalten werden:

##### a) Abstand zu "Rockwool Rohrabschottung für nichtbrennbare Rohrleitungen" gemäß P-3725/4130-MPA BS

Der Abstand darf bis auf 0 mm reduziert werden, sofern:

- Kupfer-, Guss-, Stahl- oder Edelstahlrohre mit Außendurchmessern bis zu 42 mm angrenzen,
- diese Rohre im Bereich der Decke mit einer  $\geq 19$  mm dicken und  $\geq 150$  mm langen Rohrschale "Conlit 150U" sowie beidseitig angrenzend mit einer  $\geq 20$  mm dicken und  $\geq 1000$  mm langen Mineralfaser-Isolierung "Rockwool RS800" ummantelt sind und
- die konstruktiven Randbedingungen gemäß allgemeinem bauaufsichtlichen Prüfzeugnis Nr. P-3725-4130-MPA BS eingehalten werden.

Im Bereich der Bauteildurchführung darf eine Muffe zur Verbindung der nichtbrennbaren Rohre angeordnet sein.

##### b) Abstand zu Rohrdurchführungen von "Geberit Mepla"-Rohren gemäß P-MPA-E-00-063

Der Abstand darf bis auf 0 mm reduziert werden, sofern:

- der Außendurchmesser der angrenzenden "Geberit-Mepla"-Rohre  $\leq 40$  mm ist,
- diese mit einer  $\geq 20$  mm dicken und  $\geq 500$  mm langen Mineralfaser-Isolierung "Rockwool RS 800" ummantelt sind (Dabei müssen die längsgeschlitzten Rohrschalen mit der selbstklebenden Überlappung dicht so verklebt werden, dass die Innenfläche der Rohrschale vollflächig dicht an der Rohroberfläche anliegt. Dazu ist ggf. ein keilförmiges Teilstück der Mineralwollschale auszuschneiden.) und
- die konstruktiven Randbedingungen gemäß allgemeinem bauaufsichtlichen Prüfzeugnis Nr. P-MPA-E-00-063 eingehalten werden.

##### c) Abstand zu Rohrdurchführungen von "Unipipe MLC"-Rohren gemäß P-MPA-E-06-017

Der Abstand darf bis auf 0 mm reduziert werden, sofern:

- der Außendurchmesser der angrenzenden "Unipipe MLC" Rohre  $\leq 50$  mm ist,
- diese mit einer  $\geq 30$  mm dicken und  $\geq 1200$  mm langen Mineralfaser-Isolierung "Rockwool RS 800" ummantelt sind (Dabei müssen die längsgeschlitzten Rohrschalen mit der selbstklebenden Überlappung dicht so verklebt werden, dass die Innenfläche der Rohrschale vollflächig dicht an der Rohroberfläche anliegt. Dazu ist ggf. ein keilförmiges Teilstück der Mineralwollschale auszuschneiden.) und
- die konstruktiven Randbedingungen gemäß allgemeinem bauaufsichtlichen Prüfzeugnis Nr. P-MPA-E-06-017 eingehalten werden.

Rohrabschottung "System POLO-FLAMM BSM"  
 der Feuerwiderstandsklasse R 90 nach DIN 4102-11

**ANHANG 1 – Installationen (Leitungen)**  
 spezielle Abstandsregelungen (I)

Anlage 4

**d) Abstand zu Rohrdurchführungen von "Alpex ..."-Rohren gemäß P-3147/584/11-MPA BS**

Der Abstand darf bis auf 0 mm reduziert werden, sofern:

- der Außendurchmesser der angrenzenden "Alpex" Rohre  $\leq 75$  mm ist,
- diese mit einer  $\geq 30$  mm dicken und  $\geq 500$  mm langen Mineralwolle-Isolierung "Rockwool RS 800" ummantelt sind (Dabei müssen die längsgeschlitzten Rohrschalen mit der selbstklebenden Überlappung dicht so verklebt werden, dass die Innenfläche der Rohrschale vollflächig dicht an der Rohroberfläche anliegt. Dazu ist ggf. ein keilförmiges Teilstück der Mineralwollschale auszuschneiden) und
- die konstruktiven Randbedingungen gemäß allgemeinem bauaufsichtlichen Prüfzeugnis Nr. P-3147/584/11-MPA BS eingehalten werden.

Zusätzlich zu den unter 2. genannten Rohrabschottungen an "POLO-KAL ..."-Rohren dürfen auch Rohrabschottungen gemäß dieser Zulassung an Rohren nach DIN 8077 im Nullabstand zur Rohrabschottung des Alpex-Rohres angeordnet sein.

**3. Abstände zu anderen Öffnungen oder Einbauten**

Abweichend zu Abschnitt 3.1.3 darf der Abstand zwischen Decken-Abschottungen gemäß dieser Zulassung an "POLO-KAL 3S"-Rohren, "POLO-KAL NG"-Rohren und "POLO-KAL XS"-Rohren mit Außendurchmessern  $\leq 110$  mm und Absperrvorrichtungen "Typ AVR..." bis auf 0 mm reduziert werden, sofern die folgenden Bedingungen eingehalten werden:

**Abstand zu Absperrvorrichtungen "Typ AVR..." gemäß der allgemeinen bauaufsichtlichen Zulassung Z-41.3-686**

Der Abstand darf bis auf 0 mm reduziert werden, sofern:

- der Durchmesser der Lüftungsleitung  $\leq 125$  mm beträgt,
- der verbleibende Ringspalt zwischen dem o.g. brennbaren Rohr, der Absperrvorrichtung und der Deckenlaibung mit formbeständigen, mineralischen Baustoffen in Bauteildicke hohlraumfüllend dicht verschlossen wird und
- die konstruktiven Randbedingungen gemäß der allgemeinen bauaufsichtlichen Zulassung Nr. Z-41.3-686 eingehalten werden.

elektronische Kopie der abz des dibt: z-19.17-1923

Rohrabschottung "System POLO-FLAMM BSM" der Feuerwiderstandsklasse R 90 nach DIN 4102-11	Anlage 5
<b>ANHANG 1 – Installationen (Leitungen)</b> spezielle Abstandsregelungen (II)	



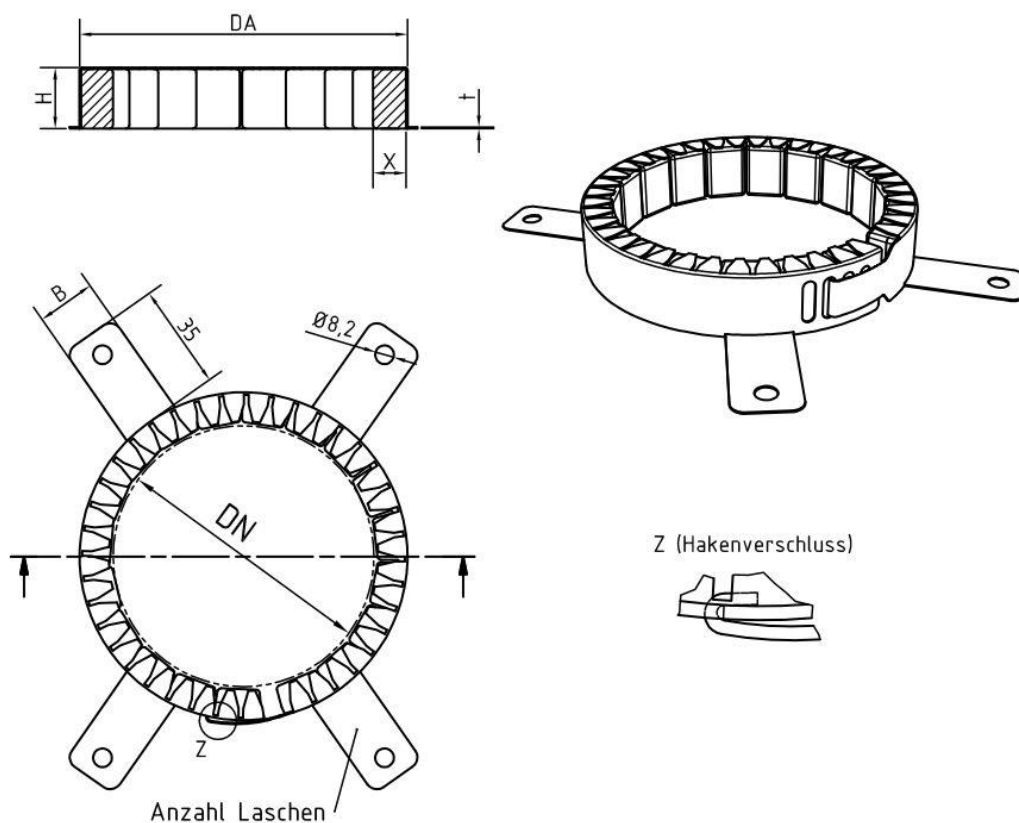

DN [mm]	DA [mm]	H [mm]	B [mm]	t [mm]	Anzahl Laschen	X [mm]
32	43	30	15	0,6	3	6
40	56	30	15	0,6	3	7,8
50	70	30	15	0,6	3	9,6
63	85	30	15	0,6	4	10,4
75	99	30	15	0,6	4	12
90	117	30	25	0,6	4	12,8
110	141	30	25	0,8	4	14,5
125	154	50	20	1	4	13,2
140	178	50	20	1	4	18
160	200	50	20	1	5	20
180	228	50	20	1	5	24
200	253	50	20	1	6	28

Rohrabschottung "System POLO-FLAMM BSM"  
 der Feuerwiderstandsklasse R 90 nach DIN 4102-11

**ANHANG 2 – Aufbau der Rohrmanschette**  
 Rohrmanschette "POLO-FLAMM BSM-F der Größen DN 32 bis DN 200

Anlage 6

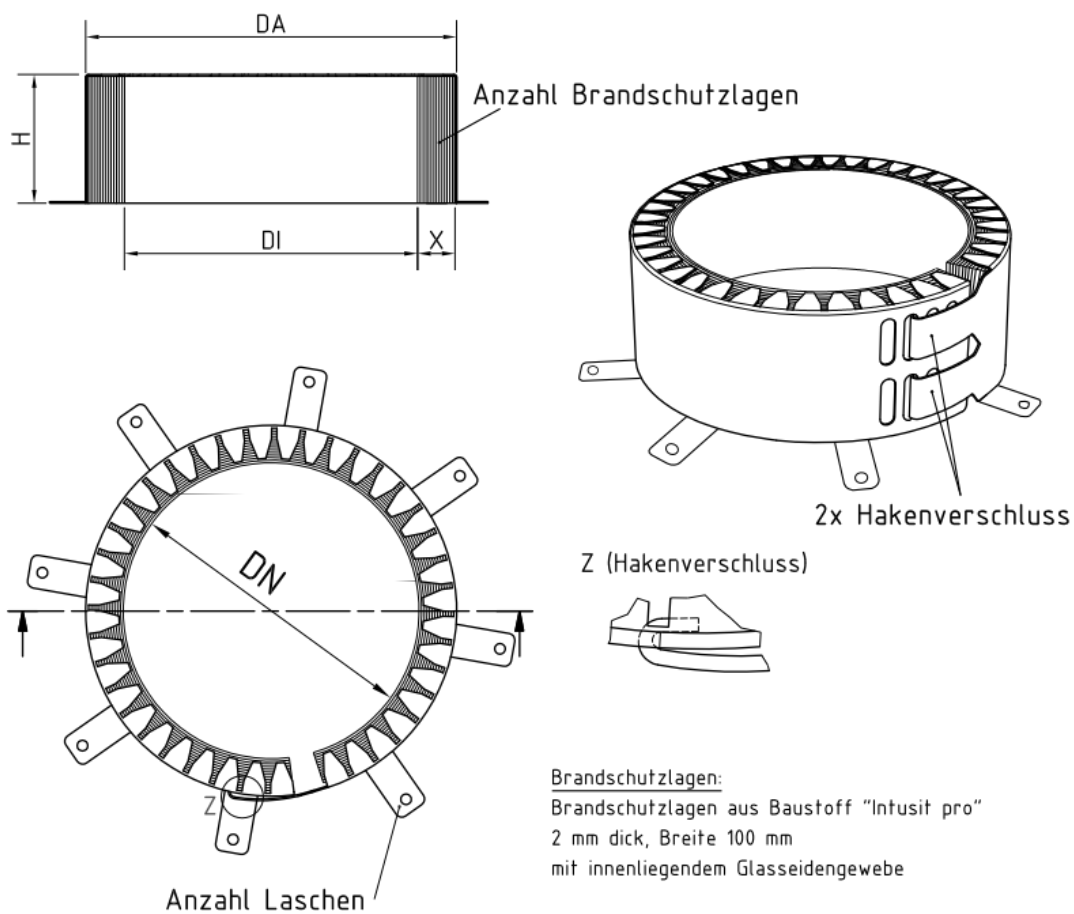

DN [mm]	DI [mm]	DA [mm]	H [mm]	Anzahl Brandschutz lagen	Anzahl Laschen	X [mm]
250	265	331	101	17	8	32

elektronische Kopie der abZ des dibt: z-19.17-1923

Rohrabschottung "System POLO-FLAMM BSM"  
 der Feuerwiderstandsklasse R 90 nach DIN 4102-11

**ANHANG 2 – Aufbau der Rohrmanschette**  
 Rohrmanschette "POLO-FLAMM BSM-F" der Größe DN 250

Anlage 7

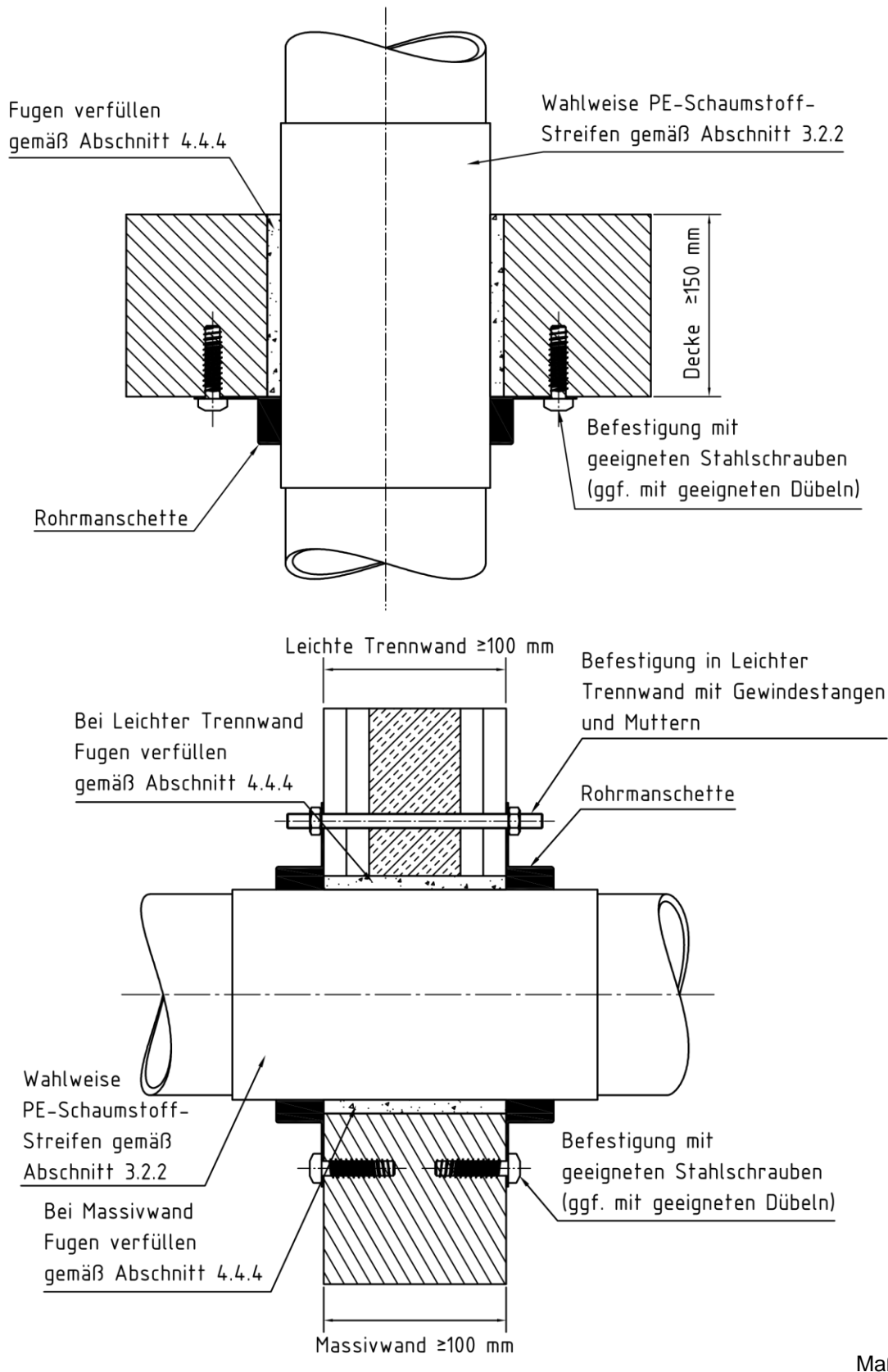

Maße in mm

Rohrabschottung "System POLO-FLAMM BSM" der Feuerwiderstandsklasse R 90 nach DIN 4102-11	Anlage 8
<b>ANHANG 3 – Aufbau der Rohrabschottung</b> Einbau an geraden Rohren; Wand- und Deckeneinbau (aufgesetzte Manschetten)	

elektronische Kopie der abz des dibt: z-19.17-1923

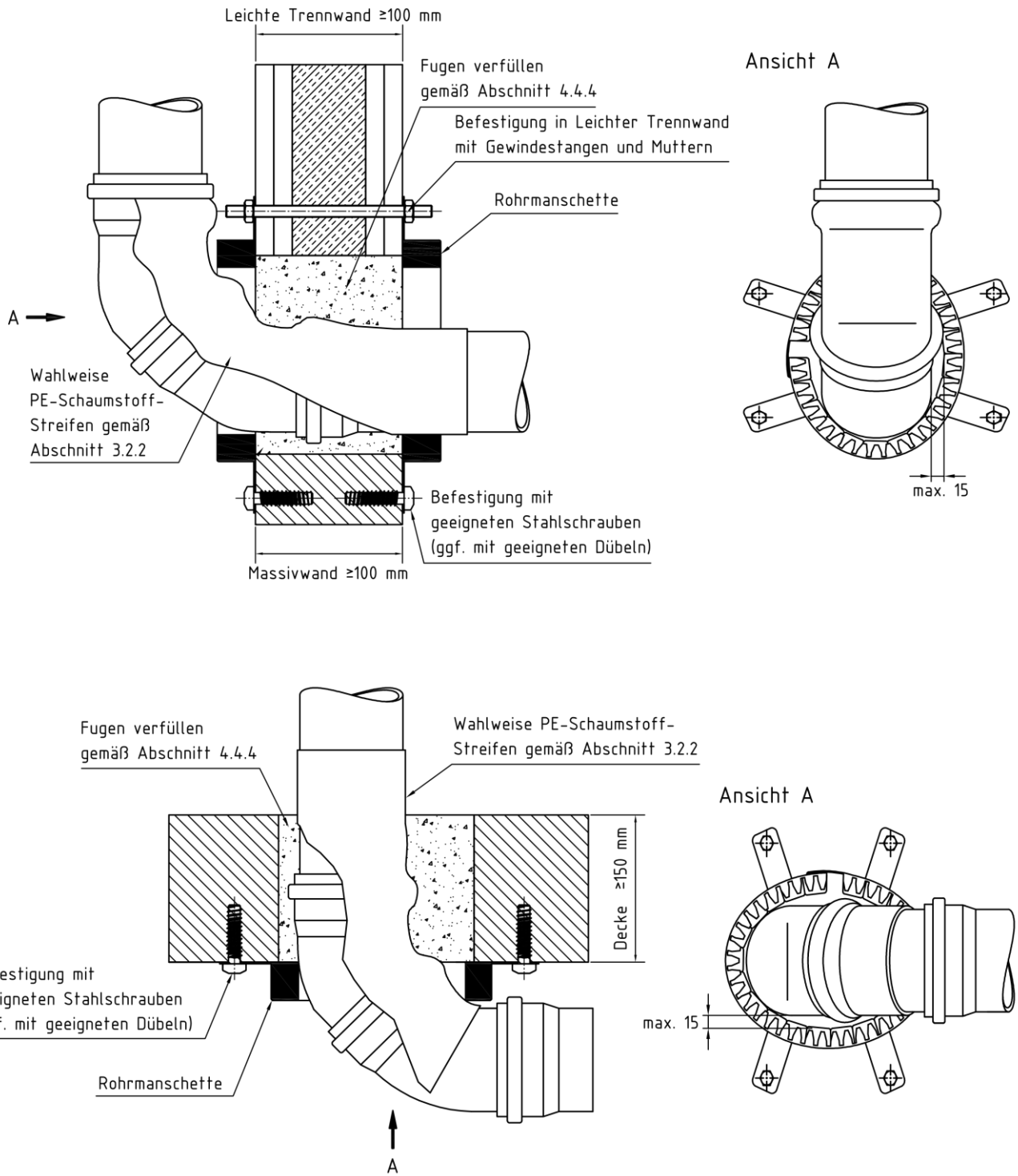

Maße in mm

Rohrabschottung "System POLO-FLAMM BSM"  
 der Feuerwiderstandsklasse R 90 nach DIN 4102-11

**ANHANG 3 – Aufbau der Rohrabschottung**  
 Einbau an Rohren in 2 x 45°-Situation; Wand- und Deckeneinbau (aufgesetzte  
 Manschetten)

Anlage 9

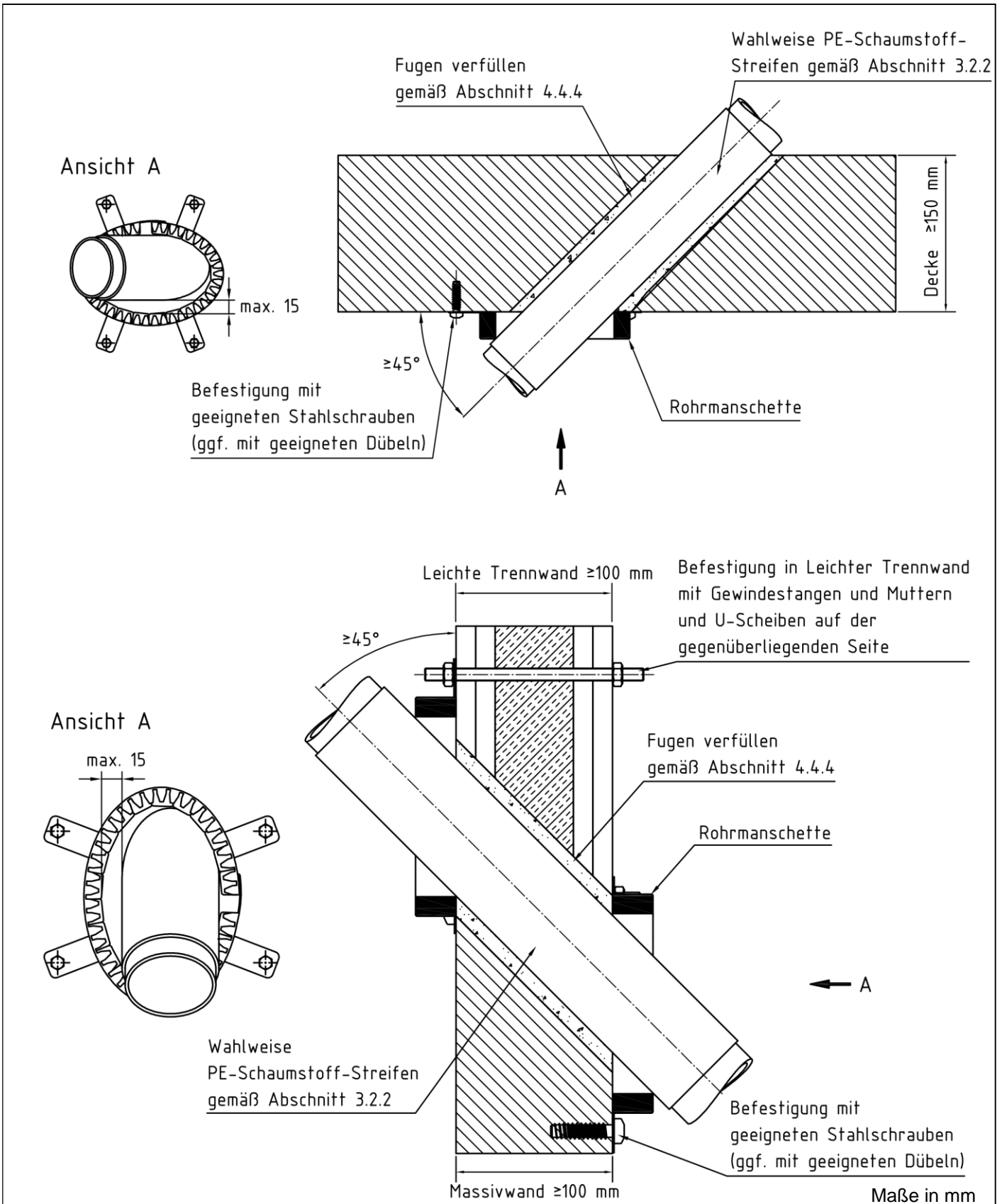

elektronische Kopie der Abz des DIBt: Z-19.17-1923

Rohrabschottung "System POLO-FLAMM BSM"  
 der Feuerwiderstandsklasse R 90 nach DIN 4102-11

**ANHANG 3 – Aufbau der Rohrabschottung**  
 Einbau an schrägen Röhren; Wand- und Deckeneinbau (aufgesetzte Manschetten)

Anlage 10

**Rohrmanschette mit eingemörtelten Laschen**

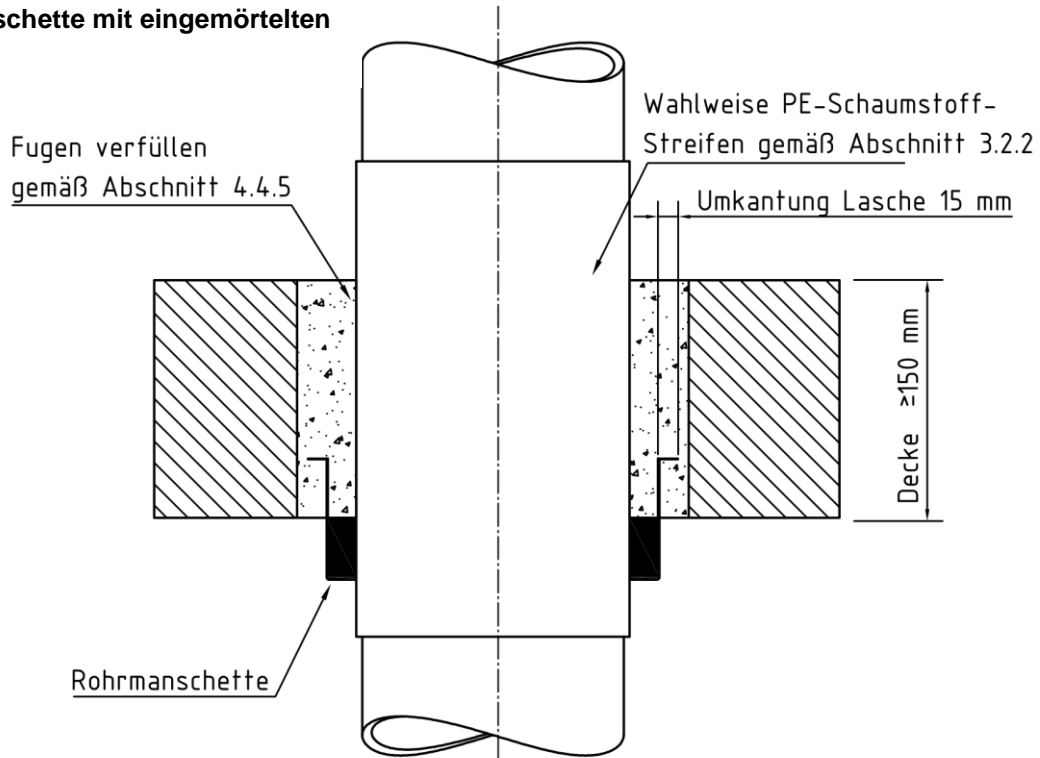

**eingemörtelte Rohrmanschette**

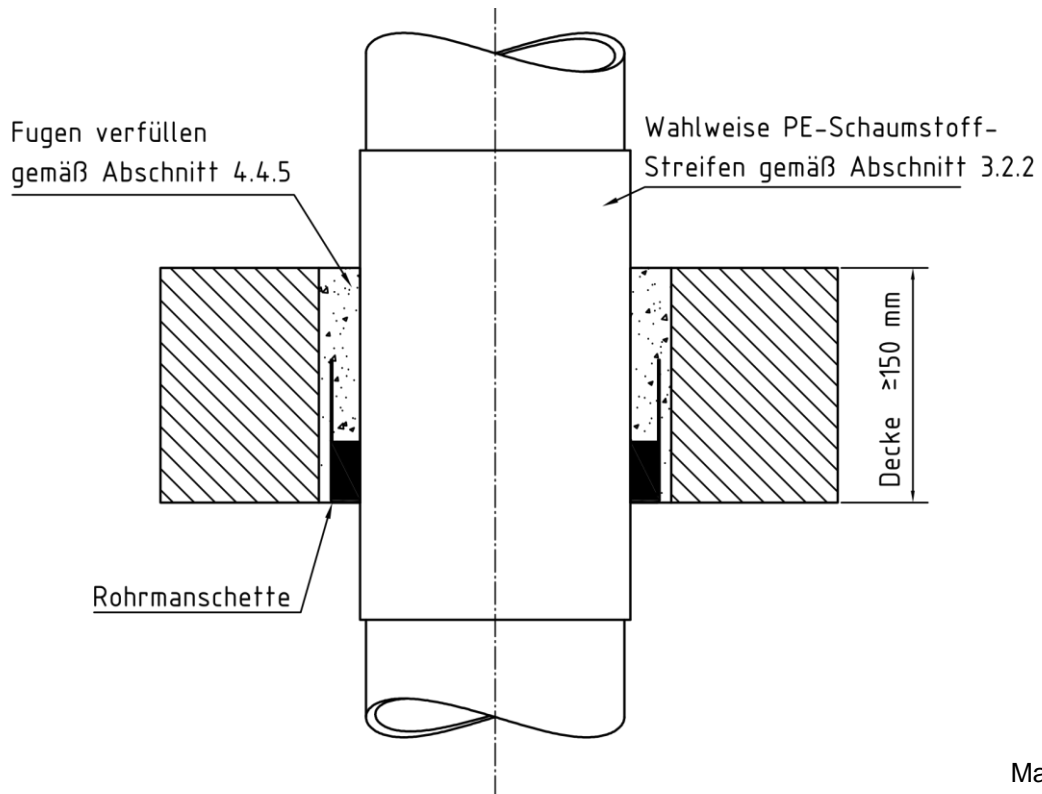

Maße in mm

Rohrabschottung "System POLO-FLAMM BSM"  
 der Feuerwiderstandsklasse R 90 nach DIN 4102-11

**ANHANG 3 – Aufbau der Rohrabschottung**  
 Einbau an geraden Röhren; Deckeneinbau  
 (Rohrmanschetten mit eingemörtelten Laschen und eingemörtelte Rohrmanschetten)

Anlage 11

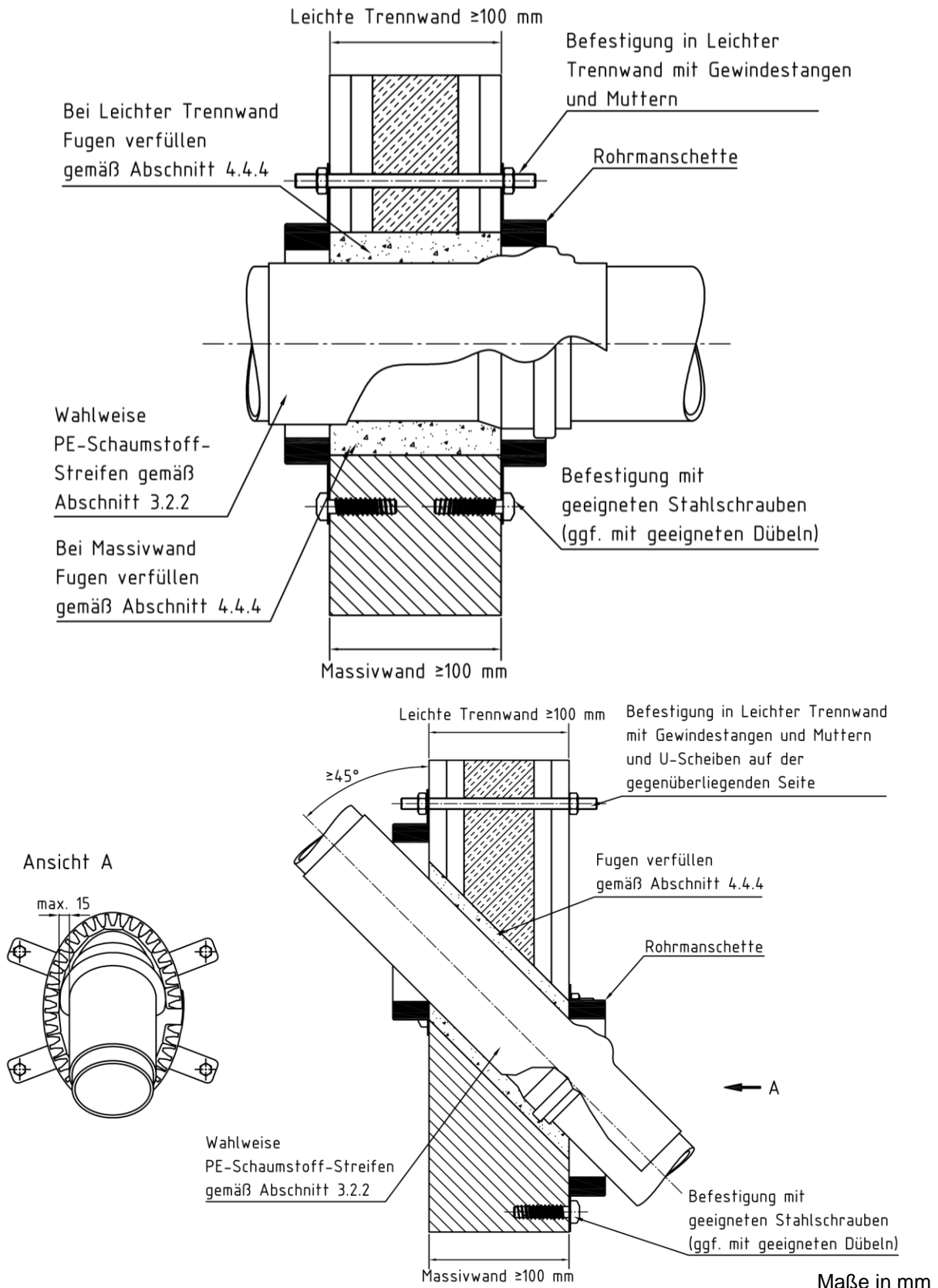

elektronische Kopie der Abz des DIBt: Z-19.17-1923

Rohrabschottung "System POLO-FLAMM BSM"  
 der Feuerwiderstandsklasse R 90 nach DIN 4102-11

**ANHANG 3 – Aufbau der Rohrabschottung**  
 Einbau an Muffen von Rohren; Wandeinbau (aufgesetzte Manschetten)

Maße in mm

Anlage 12

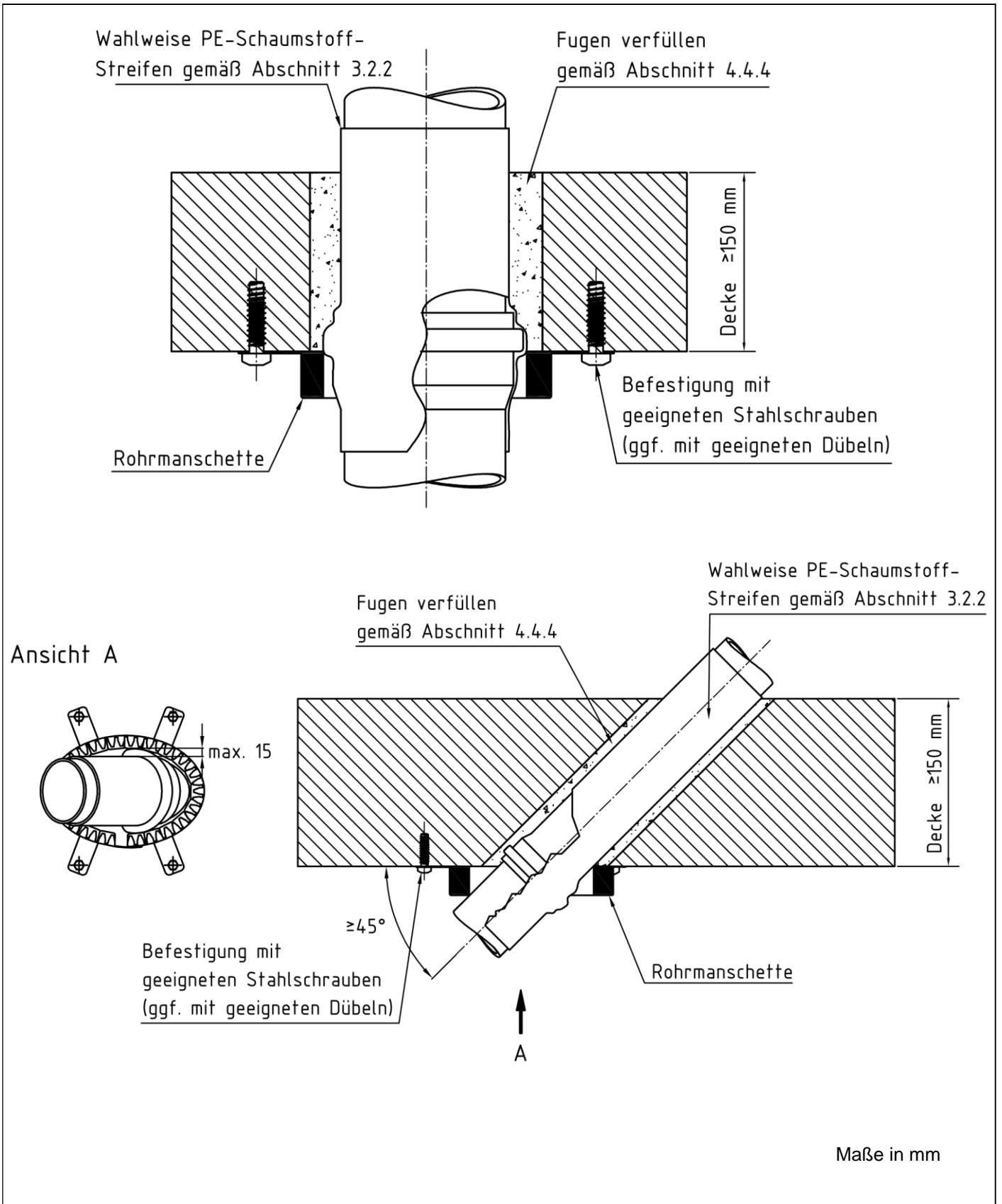

elektronische Kopie der Abz des DIBt: Z-19.17-1923

Rohrabschottung "System POLO-FLAMM BSM" der Feuerwiderstandsklasse R 90 nach DIN 4102-11	Anlage 13
<b>ANHANG 3 – Aufbau der Rohrabschottung</b> Einbau an Muffen von Rohren; Deckeneinbau (aufgesetzte Manschetten)	



Übereinstimmungsbestätigung

- Name und Anschrift des Unternehmens, das die **Rohrabschottung(en)** (Zulassungsgegenstand) hergestellt hat
- Baustelle bzw. Gebäude: ....
- Datum der Herstellung: ....
- Geforderte Feuerwiderstandsklasse der **Rohrabschottung(en)**: S ...

Hiermit wird bestätigt, dass

- die **Rohrabschottung(en)** der Feuerwiderstandsklasse R ... zum Einbau in Wände\* und Decken\* der Feuerwiderstandsklasse F ... hinsichtlich aller Einzelheiten fachgerecht und unter Einhaltung aller Bestimmungen der allgemeinen bauaufsichtlichen Zulassung Nr.: Z-19.17-.... des Deutschen Instituts für Bautechnik vom .... (und ggf. der Bestimmungen der Änderungs- und Ergänzungsbescheide vom .... ) hergestellt und eingebaut sowie gekennzeichnet wurde(n) und
- die für die Herstellung des Zulassungsgegenstands verwendeten Bauprodukte entsprechend den Bestimmungen der allgemeinen bauaufsichtlichen Zulassung gekennzeichnet waren.

\* Nichtzutreffendes streichen

.....  
(Ort, Datum)

.....  
(Firma/Unterschrift)

(Die Bescheinigung ist dem Bauherrn zur ggf. erforderlichen Weitergabe an die zuständige Bauaufsichtsbehörde auszuhändigen.)

Rohrabschottung "System POLO-FLAMM BSM"  
der Feuerwiderstandsklasse R 90 nach DIN 4102-11

**ANHANG 4 – Muster für die Übereinstimmungsbestätigung**

Anlage 14