

Allgemeine bauaufsichtliche Zulassung

Zulassungsstelle für Bauprodukte und Bauarten

Bautechnisches Prüfamt

Eine vom Bund und den Ländern
gemeinsam getragene Anstalt des öffentlichen Rechts
Mitglied der EOTA, der UEAtc und der WFTAO

Datum:

10.02.2016

Geschäftszeichen:

II 10.0-1.33.84-728/6

Zulassungsnummer:

Z-33.84-728

Geltungsdauer

vom: **10. Februar 2016**

bis: **9. April 2018**

Antragsteller:

Brillux GmbH & Co. KG

Weseler Straße 401

48163 Münster

Zulassungsgegenstand:

Wärmedämm-Verbundsystem "Brillux WDVS EPS Pulverkleber"
nach ETA-05/0194

Der oben genannte Zulassungsgegenstand wird hiermit allgemein bauaufsichtlich zugelassen.
Diese allgemeine bauaufsichtliche Zulassung umfasst zwölf Seiten und neun Blatt Anlagen.
Diese allgemeine bauaufsichtliche Zulassung ersetzt die allgemeine bauaufsichtliche Zulassung
Nr. Z-33.84-728 vom 17. Dezember 2015, geändert und ergänzt durch Bescheid vom
17. Dezember 2015

I ALLGEMEINE BESTIMMUNGEN

- 1 Mit der allgemeinen bauaufsichtlichen Zulassung ist die Verwendbarkeit bzw. Anwendbarkeit des Zulassungsgegenstandes im Sinne der Landesbauordnungen nachgewiesen.
- 2 Sofern in der allgemeinen bauaufsichtlichen Zulassung Anforderungen an die besondere Sachkunde und Erfahrung der mit der Herstellung von Bauprodukten und Bauarten betrauten Personen nach den § 17 Abs. 5 Musterbauordnung entsprechenden Länderregelungen gestellt werden, ist zu beachten, dass diese Sachkunde und Erfahrung auch durch gleichwertige Nachweise anderer Mitgliedstaaten der Europäischen Union belegt werden kann. Dies gilt ggf. auch für im Rahmen des Abkommens über den Europäischen Wirtschaftsraum (EWR) oder anderer bilateraler Abkommen vorgelegte gleichwertige Nachweise.
- 3 Die allgemeine bauaufsichtliche Zulassung ersetzt nicht die für die Durchführung von Bauvorhaben gesetzlich vorgeschriebenen Genehmigungen, Zustimmungen und Bescheinigungen.
- 4 Die allgemeine bauaufsichtliche Zulassung wird unbeschadet der Rechte Dritter, insbesondere privater Schutzrechte, erteilt.
- 5 Hersteller und Vertreiber des Zulassungsgegenstandes haben, unbeschadet weitergehender Regelungen in den "Besonderen Bestimmungen", dem Verwender bzw. Anwender des Zulassungsgegenstandes Kopien der allgemeinen bauaufsichtlichen Zulassung zur Verfügung zu stellen und darauf hinzuweisen, dass die allgemeine bauaufsichtliche Zulassung an der Verwendungsstelle vorliegen muss. Auf Anforderung sind den beteiligten Behörden Kopien der allgemeinen bauaufsichtlichen Zulassung zur Verfügung zu stellen.
- 6 Die allgemeine bauaufsichtliche Zulassung darf nur vollständig vervielfältigt werden. Eine auszugsweise Veröffentlichung bedarf der Zustimmung des Deutschen Instituts für Bautechnik. Texte und Zeichnungen von Werbeschriften dürfen der allgemeinen bauaufsichtlichen Zulassung nicht widersprechen. Übersetzungen der allgemeinen bauaufsichtlichen Zulassung müssen den Hinweis "Vom Deutschen Institut für Bautechnik nicht geprüfte Übersetzung der deutschen Originalfassung" enthalten.
- 7 Die allgemeine bauaufsichtliche Zulassung wird widerruflich erteilt. Die Bestimmungen der allgemeinen bauaufsichtlichen Zulassung können nachträglich ergänzt und geändert werden, insbesondere, wenn neue technische Erkenntnisse dies erfordern.

II BESONDERE BESTIMMUNGEN

1 Zulassungsgegenstand und Anwendungsbereich

Die allgemeine bauaufsichtliche Zulassung erstreckt sich auf die Anwendung des Wärmedämm-Verbundsystems (WDVS) "Brillux WDVS EPS Pulverkleber" nach europäischer technischer Zulassung ETA-05/0194 vom 9. April 2013.

Das WDVS darf angewendet werden auf Mauerwerk und Beton mit oder ohne Putz.

Die für die Verwendung zulässige Gebäudehöhe ergibt sich aus dem Standsicherheitsnachweis, sofern sich aus den jeweils geltenden Brandschutzvorschriften der Länder nicht geringere Gebäudehöhen ergeben.

Das WDVS darf unter bestimmten Bedingungen zur Überbrückung von Dehnungsfugen in den Außenwandflächen (z. B. der Fugen in den Außenwandflächen von Plattenbauten bei der Verwendung von Dreischichtplatten) verwendet werden.

Dehnungsfugen zwischen Gebäudeteilen müssen mit Dehnungsprofilen im WDVS berücksichtigt werden.

2 Bestimmungen für die Bauprodukte und die Bauart

2.1 Eigenschaften und Zusammensetzung des WDVS

Das WDVS (die Bauart) muss aus den Komponenten (Bauprodukten) gemäß Anlage 2 dieser allgemeinen bauaufsichtlichen Zulassung bestehen, sowie den Bestimmungen der europäischen technischen Zulassung ETA-05/0194 entsprechen, sofern im Folgenden nichts anderes bestimmt ist.

Die horizontalen Halte- und vertikalen Verbindungsprofile sowie die Zubehörteile, beispielsweise Sockel-, Kanten- und Fugenprofile, müssen mindestens aus normalentflammbaren Baustoffen bestehen.

Alternativ zum Klebemörtel darf zur Befestigung der EPS-Dämmplatten der Klebeschaum "Brillux Qju WDVS Klebeschaum 3700" nach allgemeiner bauaufsichtlicher Zulassung Nr. Z-33.9-913 verwendet werden.

3 Bestimmungen für Entwurf und Bemessung

3.1 Allgemeines

Die folgenden Bestimmungen gelten nur, wenn für das WDVS die im Abschnitt 2.1 (s. auch Anlage 2) genannten Komponenten mit ihren dort aufgeführten Eigenschaften unter Beachtung des Abschnitts 4 und der Anlagen verwendet werden; anderenfalls ist diese allgemeine bauaufsichtliche Zulassung nicht anwendbar.

Die in Abschnitt 3.2 aufgeführten Dübel dürfen nur in dem zugelassenen Untergrund entsprechend der jeweiligen Dübel-ETA eingebaut werden. Die in der Dübel-ETA genannten Rand- und Achsabstände sind zu beachten.

Zur Überbrückung von Dehnungsfugen in den Außenwandflächen (z. B. der Fugen in den Außenwandflächen von Plattenbauten bei Verwendung von Dreischichtplatten) darf das WDVS nur bei Fugenabständen bis 6,20 m verwendet werden; dabei muss die Dämmstoffdicke mindestens 60 mm betragen und das WDVS aus dem Unterputz mit dem Bewehrungsgewebe und den dünnenschichtigen Oberputzen ($d_{\text{Oberputz}} \leq d_{\text{Unterputz}}$) nach Anlage 2 bestehen. Der Schermodul G der EPS-Hartschaumplatten darf dabei 3,0 MPa nicht überschreiten. Alle anderen, in diesem Bescheid allgemein bauaufsichtlich zugelassenen Bauprodukte dürfen zur Überbrückung von Dehnungsfugen nicht verwendet werden.

3.2 Standsicherheitsnachweis

3.2.1 Geklebtes WDVS

Der Nachweis der Standsicherheit des WDVS ist für den in Abschnitt 1 dieser allgemeinen bauaufsichtlichen Zulassung genannten Anwendungsbereich sowie bei Ausführung gemäß Abschnitt 4 für Gebäude, beansprucht durch einen Winddruck (Windsoglast) von

- $w_e = -1,1 \text{ kN/m}^2$ für EPS-Platten mit einer Querkzugfestigkeit von mindestens TR 100 nach DIN EN 13163 oder
- $w_e = -2,2 \text{ kN/m}^2$ für EPS-Platten mit einer Querkzugfestigkeit von mindestens 80 kPa, wobei jeder Einzelwert eines Prüfergebnisses den vorgegebenen Wert nachweislich einhalten muss,

im Zulassungsverfahren erbracht worden.

Die Windlasten ergeben sich aus den bauaufsichtlich eingeführten Technischen Baubestimmungen¹.

3.2.2 Mit Dübeln mechanisch befestigtes WDVS und zusätzlichem Klebemörtel

Der Nachweis der Standsicherheit des WDVS ist für den in Abschnitt 1 dieser allgemeinen bauaufsichtlichen Zulassung genannten Anwendungsbereich sowie bei Ausführung gemäß Abschnitt 4 für Gebäude, beansprucht durch Winddruck w_e (Windsoglast) im Zulassungsverfahren erbracht worden.

Die Windlasten ergeben sich aus den bauaufsichtlich eingeführten Technischen Baubestimmungen¹.

Die zur Anwendung kommenden Dübel müssen im Rahmen einer ETA nach ETAG 014 geregelt sein und folgende Eigenschaften aufweisen:

- Dübeltellerdurchmesser $\geq 60 \text{ mm}$
- Tellersteifigkeit $\geq 0,3 \text{ kN/mm}$
- Tragfähigkeit des Dübeltellers $\geq 1,0 \text{ kN}$

Die zulässige Beanspruchung der Dübel ist entsprechend dem Verankerungsgrund (Wand) der Zulassung für die Dübel zu entnehmen. Mögliche Verwendungsbeschränkungen in den Zulassungen der Dübel sind zu beachten. Für die Mindestanzahl der erforderlichen Dübel gilt Anlage 3, für die Anordnung der Dübel gilt Anhang A der Norm DIN 55699²; alternativ dazu darf die erforderliche Dübelmenge nach Abschnitt 3.2.2.a bis c bestimmt werden.

Werden die Bedingungen und Vorgaben der Anlage 3 nicht eingehalten, müssen folgende Nachweise erbracht werden; die größte Dübelanzahl, die sich aus den Abschnitten a bis c ergibt, ist maßgebend.

a) Nachweis der Verankerung der Dübel im Untergrund (Wand)

$$S_d \leq N_{Rd}$$

dabei ist

$$S_d = \gamma_F \cdot W_e$$

$$N_{Rd} = N_{Rk} / \gamma_{M,U}$$

mit

S_d : Bemessungswert der Windsoglast

N_{Rd} : Bemessungswert der Beanspruchbarkeit des Dübels

W_e : Einwirkungen aus Wind

N_{Rk} : charakteristische Zugtragfähigkeit des Dübels (gemäß Anhang der jeweiligen Dübel-ETA)

¹ Siehe: www.dibt.de unter der Rubrik >Geschäftsfelder< und dort unter >Bauregellisten/Technische Baubestimmungen<

² DIN 55699:2005-02 Verarbeitung von Wärmedämm-Verbundsystemen

- γ_F : 1,5 (Sicherheitsbeiwert für die Einwirkungen aus Wind)
- $\gamma_{M,U}$: Sicherheitsbeiwert des Auszieh Widerstands der Dübel aus dem Untergrund

b) Nachweis des WDVS

$$S_d \leq R_d$$

dabei ist

$$S_d = (\text{s. vorstehenden Abschnitt a})$$

$$R_d = \frac{R_{\text{Fläche}} \cdot n_{\text{Fläche}} + R_{\text{Fuge}} \cdot n_{\text{Fuge}}}{\gamma_{M,S}}$$

mit

- R_d : Bemessungswert des Widerstands des WDVS
- $R_{\text{Fuge}}, R_{\text{Fläche}}$: Die aus dem WDVS resultierende Versagenslast (Mindestwert) im Bereich bzw. nicht im Bereich der Plattenfugen (s. Abschnitt 2.2.8.2 der ETA-05/0194)
- $n_{\text{Fuge}}, n_{\text{Fläche}}$: Anzahl der Dübel (je m²) die im Bereich bzw. nicht im Bereich der Plattenfugen gesetzt werden.
- $\gamma_{M,S}$: 4,0 (Sicherheitsbeiwert des Widerstands des WDVS) für EPS-Platten mit einer Querkzugfestigkeit von mindestens TR 100 nach DIN EN 13163
- $\gamma_{M,S}$: 2,0 (Sicherheitsbeiwert des Widerstands des WDVS) für EPS-Platten mit einer Querkzugfestigkeit von mindestens 80 kPa, wobei jeder Einzelwert eines Prüfergebnisses den vorgegebenen Wert nachweislich einhalten muss

c) Mindestdübelanzahl

4 Dübel pro m² nicht unterschritten werden dürfen.

3.2.3 Mit Profilen mechanisch befestigtes WDVS und zusätzlichem Klebemörtel

Der Nachweis der Standsicherheit des WDVS ist für den in Abschnitt 1 dieser allgemeinen bauaufsichtlichen Zulassung genannten Anwendungsbereich sowie bei Ausführung gemäß Abschnitt 4 für Gebäude, beansprucht durch Winddruck w_e (Windsoglast) nach den bauaufsichtlich eingeführten Technischen Baubestimmungen¹ gemäß Anlage 3, Tabelle, im Zulassungsverfahren erbracht worden, sofern

- die horizontalen Halteprofile im Abstand von maximal 30 cm mit den nachfolgend genannten Dübeln am Untergrund befestigt werden,

Dübeltyp	nach
ejotharm SK U	ETA-02/0018
WS 8 L	ETA-02/0019
WS 8N	ETA-03/0019
ejotharm SDK U	ETA-04/0023
IsoFux ND-8Z	ETA-04/0032
SDF-K plus, SDF-K plus	ETA-04/0064
ejotharm NK U	ETA-05/0009

- die ausgeklinkten Enden der vertikalen Verbindungsprofile hinter die Flansche der oberen und unteren Halteprofile schlupffrei eingepasst werden (vierseitige Halterung der Dämmplatten),

- die Dämmplatten mindestens mit 20 % Klebeflächenanteil am Untergrund verklebt werden, wenn die Eigenlast des Putzsystems den Wert 0,1 kN/m² nicht überschreitet, sowie mit mindestens 40 % Klebeflächenanteil am Untergrund verklebt werden, wenn die Eigenlast des Putzsystems den Wert 0,1 kN/m² überschreitet,
- die Befestigung der Dämmplatten mit Dübel nach Abschnitt 3.2.2 a) mit den in Anlage 3 angegebenen Dübelmengen erfolgt,
- die Dübellastklassen der Dübel für die Befestigung der Profile und der Dämmplatten (s. Anlage 3) dieselben sind.

3.3 Wärmeschutz und klimabedingter Feuchteschutz

Für den rechnerischen Nachweis des Wärmeschutzes gilt für die Dämmplatten ein Bemessungswert der Wärmeleitfähigkeit in Abhängigkeit vom jeweiligen Nennwert gemäß DIN 4108-4³, Tabelle 2, Kategorie I. Ein Bemessungswert nach Kategorie II gilt für Dämmplatten, bei denen im Rahmen eines Übereinstimmungsnachweises auf der Grundlage einer allgemeinen bauaufsichtlichen Zulassung ein Grenzwert λ_{grenz} bestimmt wurde.

Klebemörtel und Putzsystem dürfen insgesamt mit einem Wärmedurchlasswiderstand $R = 0,02 \text{ (m}^2 \cdot \text{K) / W}$ angesetzt werden. Die Minderung der Wärmedämmung durch die Wärmebrückenwirkung von Dübeln muss gemäß Anlage 4 berücksichtigt werden.

Für den Nachweis des klimabedingten Feuchteschutzes gilt DIN 4108-3. Die s_d -Werte für die genannten Putzsysteme sind Anlage 4 dieser allgemeinen bauaufsichtlichen Zulassung zu entnehmen.

Bei bestimmten Wettersituationen im Winter und abhängig von der Wärmedämmung der tragenden Wandkonstruktion können sich die Befestigungselemente an der Putzoberfläche durch Unterschiede in der Tauwasser- oder Reifbildung gegenüber der ungestörten Wand vorübergehend abzeichnen.

Bei Detailplanungen von Anschlüssen und Durchdringungen des WDVS ist - soweit möglich - auf eine wärmebrückenfreie Ausführung zu achten.

3.4 Schallschutz

Der Nachweis des Schallschutzes (Schutz gegen Außenlärm) ist nach der Norm DIN 4109 zu führen.

Für den Nachweis des Schallschutzes ist der Rechenwert des bewerteten Schalldämm-Maßes $R'_{w,R}$ der Wandkonstruktion (Massivwand mit WDVS) nach folgender Gleichung zu ermitteln:

$$R'_{w,R} = R'_{w,R,O} + \Delta R_{w,R}$$

mit: $R'_{w,R,O}$ Rechenwert des bewerteten Schalldämm-Maßes der Massivwand ohne WDVS, ermittelt nach Beiblatt 1 zu DIN 4109:1989-11⁴

$\Delta R_{w,R}$ Korrekturwert nach Anlage 5.1/5.2

Auf eine Ermittlung des Korrekturwertes $\Delta R_{w,R}$ darf verzichtet werden, sofern die Bestimmungen der Anlage 5.2 dies zulassen.

3.5 Brandschutz

Das Brandverhalten des WDVS nach Anlage 2 wird, in Abhängigkeit von den zum Einsatz kommenden folgenden Komponenten sowie deren Eigenschaften, eingestuft:

3	DIN 4108-4:2013-02	Wärmeschutz und Energie-Einsparung in Gebäuden; Teil 4: Wärme- und feuchte-schutztechnische Bemessungswerte
4	DIN 4109:1989-11	Schallschutz im Hochbau; Anforderungen und Nachweise

		WDVS	
		schwerentflammbar ^{e)}	normalentflammbar
Verklebung	Klebemörtel	ja	beliebig
	Klebeschaum	ja ^{d)}	
Eigenschaften der EPS-Platten	Rohdichte [kg/m ³]	≤ 25	beliebig oder nicht bekannt
	Dämmstoffdicke [mm]	≤ 300 ^{a)b)c)}	≤ 400
	Brandverhalten	schwerentflammbar	mindestens normalentflammbar
Putzsystem	Dicke (Oberputz + Unterputz) [mm]	≥ 4	beliebig

a) Bei Dämmstoffdicken über 100 mm muss die Ausführung des WDVS entsprechend der in Abschnitt 4.6.2 bestimmten Maßnahmen erfolgen.
b) Bei Verwendung des PUR-Klebeschaums beträgt die Mindestdicke der EPS-Platte 50 mm.
c) Der "Brillux Flachverblender" darf nur bei Dämmplatten mit einer Dicke ≤ 200 mm verwendet werden.
d) Der PUR-Klebeschaum darf in Kombination mit dem Brillux Flachverblender und dem Brillux Klebemörtel 3485 verwendet werden, sofern die Unterputzdicke ≥ 4 mm beträgt.
e) Die Ausführung des WDVS muss entsprechend der in Abschnitt 4.6.3 bestimmten Maßnahmen unter Beachtung der dort angegebenen Randbedingungen erfolgen.

4 Bestimmungen für die Ausführung

4.1 Aufbau

Das WDVS muss gemäß folgender Bestimmungen und entsprechend den Angaben der Anlage 1 und 2 sowie unter Berücksichtigung der Planungsvorgaben (siehe Abschnitt 3) ausgeführt werden.

Bei der Verarbeitung und Erhärtung dürfen keine Temperaturen unter + 5 °C auftreten; geringere Temperaturen bis zum Gefrierpunkt sind möglich, sofern die Verarbeitungsrichtlinien des Herstellers dies gestatten.

Bei Dämmstoffdicken über 200 mm darf die Gesamtauftragsmenge (nass) von Unterputz und Schlussbeschichtung maximal 22 kg/m² betragen.

Insbesondere bei Dämmplattendicken > 200 mm ist bei der Verarbeitung darauf zu achten, dass Zwängungspunkte eine ausreichende Bewegungsmöglichkeit haben und im Rand- und Kantenbereich ist auf eine ausreichende Befestigung zu achten.

Insbesondere bei Verwendung des Klebeschaums in Verbindung mit Dämmplatten ohne Nut- und Feder Profilierung ist sicherzustellen, dass durch eine sorgfältige Nachjustierung der angeklebten EPS-Platten eine unzuträgliche Nachexpansion des noch nicht abgeunden Klebeschaums verhindert wird.

4.2 Anforderungen an den Antragsteller und die ausführende Firma

- Antragsteller

Der Antragsteller ist verpflichtet, die Besonderen Bestimmungen dieser allgemeinen bauaufsichtlichen Zulassung und alle Informationen für eine einwandfreie Ausführung der Bauart erforderlichen weiteren Einzelheiten den mit Entwurf und Ausführung des WDVS betrauten Personen zur Verfügung zu stellen.

- Ausführende Firma (Unternehmer)

Das Fachpersonal der ausführenden Firma hat sich über die Besonderen Bestimmungen dieser allgemeinen bauaufsichtlichen Zulassung sowie über alle für eine einwandfreie Ausführung der Bauart erforderlichen weiteren Einzelheiten beim Antragsteller zu informieren.

Die ausführende Firma hat gemäß Anlage 7 die zulassungsgerechte Ausführung des WDVS zu bestätigen. Diese Bestätigung ist dem Bauherrn zu überreichen.

4.3 Eingangskontrolle der Bestandteile

Das WDVS und seine Bestandteile sind auf der Baustelle einer Eingangskontrolle zu unterziehen. Dabei ist zu überprüfen, ob die Bestandteile die Bestimmungen dieser allgemeinen bauaufsichtlichen Zulassung (Abschnitt 2.1) einhalten. Es ist insbesondere darauf zu achten, ob die Wärmedämmstoffe mit den Vorgaben des Planers übereinstimmen (s. Abschnitt 3).

4.4 Untergrund

4.4.1 Allgemeines

Die Oberfläche der Wand muss eben, trocken, fett- und staubfrei sein. Die dauerhafte Verträglichkeit eventuell vorhandener Beschichtungen mit dem Klebemörtel ist sachkundig zu prüfen.

4.4.2 Geklebtes WDVS

Der Untergrund (Wand) muss mindestens eine Abreißfestigkeit von 0,08 N/mm² aufweisen. Bei Untergründen aus Mauerwerk nach DIN 1053 ohne Putz, Beton nach DIN 1045 ohne Putz kann die Abreißfestigkeit in der Regel ohne weitere Nachweise vorausgesetzt werden.

Die Prüfung der Abreißfestigkeit muss - falls erforderlich - nach DIN 18555-6 erfolgen. Unebenheiten bis 1 cm/m dürfen überbrückt werden; größere Unebenheiten müssen mechanisch egalisiert oder durch einen Putz nach DIN EN 998-1 ausgeglichen werden. Die Abreißfestigkeit des Putzes muss nach der Erhärtung geprüft werden.

4.4.3 Mit Dübeln mechanisch befestigtes WDVS und zusätzlichem Klebemörtel

Der Untergrund (Wand) muss eine ausreichende Tragfähigkeit für den Einsatz von Dübeln haben. Bei Untergründen aus Mauerwerk nach DIN 1053 ohne Putz oder Beton nach DIN 1045 ohne Putz kann eine ausreichende Festigkeit in der Regel ohne weitere Nachweise vorausgesetzt werden.

Unebenheiten bis 2 cm/m dürfen überbrückt werden; größere Unebenheiten müssen mechanisch egalisiert oder durch einen Putz nach DIN EN 998-1 ausgeglichen werden.

4.4.4 Mit Profilen mechanisch befestigtes WDVS und zusätzlichem Klebemörtel

Der Untergrund (Wand) muss eine ausreichende Tragfähigkeit für den Einsatz von Dübeln haben. Bei Untergründen aus Mauerwerk nach DIN 1053 ohne Putz oder Beton nach DIN 1045 ohne Putz kann eine ausreichende Festigkeit in der Regel ohne weitere Nachweise vorausgesetzt werden.

Partielle Unebenheiten bis 3 cm/m dürfen durch eine Unterfütterung der Halteschiene, mindestens an den Befestigungspunkten (s. Abschnitt 3.2.2), mit einem Abstandhalter der Abmessungen mindestens 50 mm x 50 mm und maximal 30 mm dick ausgeglichen werden. Es muss sichergestellt sein, dass der Steg der Halteschiene nicht ungestützt bleibt. Größere oder großflächige Unebenheiten müssen egalisiert oder durch einen Putz nach DIN EN 998-1 ausgeglichen werden.

4.5 Klebemörtel und Klebeschaum

Die Klebemörtel und der Klebeschaum sind ggf. nach den Vorgaben des Antragstellers unter Beachtung der Technischen Informationen zum jeweiligen Klebemörtel bzw. Klebeschaum zu mischen und mit einer Auftragsmenge nach Anlage 2 aufzubringen.

4.6 Anbringen der Dämmplatten

4.6.1 Allgemeines

Beschädigte Dämmplatten dürfen nicht eingebaut werden.

Die Dämmplatten sind passgenau im Verband anzukleben. Zwischen den Platten dürfen keine offenen Fugen entstehen. Unvermeidbare Spalten müssen mit gleichwertigen Dämmstoffen geschlossen werden. Das Schließen von Fehlstellen und Spalten bis maximal 5 mm Breite mit schwerentflammbarem Fugenschaum⁵ ist zulässig. In die Fugen darf kein Klebemörtel gelangen. Zur Vermeidung von Wärmebrücken dürfen die Kanten nicht bestrichen oder verschmutzt werden.

4.6.2 Stürze und Laibungen

Schwerentflammbare WDVS mit Dämmstoffdicken über 100 mm bis 300 mm müssen aus Brandschutzgründen wie folgt ausgeführt werden:

- a. Oberhalb jeder Öffnung im Bereich der Stürze ist ein mindestens 200 mm hoher und mindestens 300 mm seitlich überstehender (links und rechts der Öffnung) nichtbrennbarer Mineralwolle-Lamellenstreifen⁶ vollflächig anzukleben und zusätzlich anzudübeln; im Kantenbereich ist das Bewehrungsgewebe zusätzlich mit Gewebeeckwinkeln zu verstärken. Werden hierbei auch Laibungen gedämmt, ist für die Dämmung der horizontalen Laibung im Sturzbereich ebenfalls nichtbrennbarer Mineralwolle-Dämmstoff zu verwenden.
- b. Beim Einbau von Rollläden oder Jalousien unmittelbar oberhalb von Öffnungen bzw. bei der Montage von Fenstern in der Dämmebene sind diese dreiseitig – oberhalb und an beiden Seiten – von einem mindestens 200 mm hohen bzw. breiten nichtbrennbaren Mineralwolle-Lamellenstreifen⁶ – wie unter a. beschrieben – zu umschließen.
- c. Die Ausführung nach a. und b. darf entfallen, wenn mindestens in jedem 2. Geschoss ein horizontal um das Gebäude umlaufender Brandriegel angeordnet wird. Der Brandriegel muss aus einem mindestens 200 mm hohen und vollflächig angeklebten und zusätzlich angedübelten nichtbrennbaren Mineralwolle-Lamellenstreifen⁶ (Rohdichte 80 kg/m³ bis 100 kg/m³, hergestellt aus Steinfasern) bestehen. Der Dämmstoffstreifen ist so anzuordnen, dass ein maximaler Abstand von 0,5 m zwischen Unterkante Sturz und Unterkante Brandriegel eingehalten wird. In unmittelbar über Öffnungen befindlichen Kantenbereichen ist das Bewehrungsgewebe zusätzlich mit Gewebeeckwinkeln zu verstärken.

Für die Ausführung nach a. bis c. dürfen an Stelle von Mineralwolle-Lamellenstreifen auch andere nichtbrennbare Mineralwolle-Dämmplatten mit einer Rohdichte von mindestens 80 kg/m³ verwendet werden, sofern die eingebaute Mineralwolle ein Produkt nach DIN EN 13162 ist und derart am Untergrund befestigt wird, dass die auftretenden Windlasten ausreichend sicher abgeleitet werden können.

⁵ Es muss ein bauaufsichtlicher Verwendbarkeitsnachweis des Fugenschaums zwischen massiv mineralischen oder metallischen Baustoffen vorliegen.

⁶ Dämmstoff nach DIN EN 13162 mit einer Querkzugfestigkeit (Zugfestigkeit senkrecht zur Plattenebene) von mindestens 80 kPa (Kleinstwert aller Einzelwerte, geprüft nach DIN EN 1607).

4.6.3 Zusätzliche konstruktive Brandschutzmaßnahmen

Für schwerentflammbare WDVS mit bis zu 300 mm dicken EPS-Platten müssen zusätzlich zu den in Abschnitt 4.6.2 enthaltenen Bestimmungen folgende konstruktiven Maßnahmen gegen eine Brandeinwirkung von außen ausgeführt werden (siehe Anlage 6):

1. ein Brandriegel an der Unterkante des WDVS bzw. maximal 90 cm über Geländeoberkante oder genutzten angrenzenden horizontalen Gebäudeteilen (z. B. Parkdächer u. a.).
2. ein Brandriegel in Höhe der Decke des 1. Geschosses über Geländeoberkante oder angrenzenden horizontalen Gebäudeteilen nach Nr. 1, jedoch zu dem darunter angeordneten Brandriegel mit einem Achsabstand von nicht mehr als 3 m. Bei größeren Abständen sind zusätzliche Brandriegel einzubauen.
3. ein Brandriegel in Höhe der Decke des 3. Geschosses über Geländeoberkante oder angrenzender horizontaler Gebäudeteile nach Nr. 1, jedoch zu dem darunter angeordneten Brandriegel mit einem Achsabstand von nicht mehr als 8 m. Bei größeren Abständen sind zusätzliche Brandriegel einzubauen.
4. weitere Brandriegel an Übergängen der Außenwand zu horizontalen Flächen (z. B. Durchgänge, -fahrten, Arkaden), soweit diese in dem durch einen Brand von außen beanspruchten Bereich des 1. bis 3. Geschosses liegen.

Die Brandriegel müssen folgende Anforderungen erfüllen:

- Höhe ≥ 200 mm,
- nichtbrennbare Mineralwolle-Lamellenstreifen, Baustoffklasse A1 oder A2 nach DIN 4102-1 bzw. Klasse A1 oder A2 - s1,d0 nach DIN EN 13501-1, nicht glimmend, aus Steinfasern mit einem Schmelzpunkt von mindestens 1000 °C geprüft nach DIN 4102-17, mit einer Rohdichte zwischen 60 und 100 kg/m³,
- mit mineralischem Klebemörtel (Bindemittel: Kalk und/oder Zement) vollflächig angeklebt und
- zusätzlich mit WDVS-Dübeln angedübelt (entweder durch den bewehrten Unterputz hindurch, oberflächenbündig unter dem bewehrten Unterputz oder im Mineralwolle-Lamellendämmstoff versenkt),
- Verdübelung mit zugelassenen WDVS-Dübeln bestehend aus Dübelteller und Hülse aus Kunststoff sowie Spreizelement aus Stahl, Durchmesser des Dübeltellers ≥ 60 mm, Rand- und Zwischenabstände der Dübel: mindestens 10 cm nach oben und unten, maximal 15 cm zu den seitlichen Rändern eines Brandriegel-Streifenelements sowie maximal 45 cm zum benachbarten Dübel.

Weiterhin ist ein Brandriegel (wie vorstehend beschrieben) maximal 1,0 m unterhalb von angrenzenden brennbaren Bauprodukten (z. B. am oberen Abschluss des WDVS unterhalb eines Daches) in der Dämmebene des WDVS anzuordnen. Dieser Brandriegel ist mit einem Klebemörtel vollflächig anzukleben; eine zusätzliche Verdübelung mit zugelassenen WDVS-Dübeln ist jedoch nur auszuführen, wenn sie zur Aufnahme der Lasten aus Winddruck (Windsog) benötigt wird.

Durchdringungen der Brandriegel durch PVC-Profile der Schienenbefestigung des EPS-Dämmstoffs sind nicht zulässig.

Die für schwerentflammbare WDVS in Abschnitt 4.6.2 vorgeschriebenen Maßnahmen im Bereich von Außenwandöffnungen müssen erst oberhalb des Brandriegels nach Nr. 3 ausgeführt werden.

Das applizierte WDVS muss von der Unterkante des WDVS bis mindestens zur Höhe des Brandriegels nach Nr. 3 folgende Anforderungen erfüllen:

- Mindestdicke des Putzsystems (Oberputz + Unterputz) von 4 mm, bei Ausführung vorgefertigter, klinkerartiger Putzteile ('Flachverblender') Dicke des Unterputzes ≥ 4 mm,
- an Gebäudeinnenecken sind in den bewehrten Unterputz Eckwinkel aus Glasfasergewebe, Flächengewicht ≥ 280 g/m² und Reißfestigkeit $> 2,3$ kN/5 cm (im Anlieferungszustand) einzuarbeiten,
- Verwendung von EPS mit einer Rohdichte max. 25 kg/m³ und
- Verwendung eines Armierungsgewebes mit einem Flächengewicht von ≥ 150 g/m².

4.6.4 Verklebung

Die Dämmplatten sind entweder vollflächig oder teilflächig (mindestens 40 %) gemäß DIN 55699², Tabelle 1 zu verkleben.

Bei der Verklebung im Wulstverfahren müssen mindestens 60 % der Fläche durch Mörtelstreifen bedeckt sein; der Abstand der Kleberwülste darf 10 cm nicht überschreiten.

Die Dämmplatten sind unverzüglich, spätestens nach 10 Minuten, in das frische Klebemörtelbett einzudrücken, einzuschwimmen und anzupressen.

Bei Verwendung des Klebeschaums "Brillux Qju WDVS Klebeschaum 3700" sind die Dämmplatten durch Auftragen eines umlaufenden randnahen Wulstes und mit einem eingeschlossenen Wulst so zu versehen, dass eine Verklebung von mindestens 40 % erreicht wird. Der Klebeschaumauftrag erfolgt mit einer Pistole. Die Bestimmungen der allgemeinen bauaufsichtlichen Zulassung Nr. Z-33.9-913 sind zu beachten.

Bei WDVS nach Abschnitt 4.4.4 sind die Dämmplatten gemäß DIN 55699², Abschnitt 6.5, zu befestigen; sofern das WDVS schwerentflammbar sein soll, ist der Einsatz des Klebeschaums nach Abschnitt 2.1 nicht zulässig (vgl. Abschnitt 3.5). Die Dämmplatten sind entweder vollflächig oder teilflächig gemäß DIN 55699², Tabelle 1 zu verkleben.

4.6.5 Verdübelung

Bei WDVS auf Untergründen (Wänden) ohne ausreichende Abreißfestigkeit (s. Abschnitt 4.4.3 und 4.4.4) müssen die Dämmplatten - zusätzlich zur Verklebung (s. Abschnitt 4.6.2) und ggf. zusätzlich zur Profilbefestigung (s. Abschnitt 4.6.5) - durch Dübel mit einem Tellerdurchmesser von mindestens 60 mm befestigt werden. Die zulässigen Dübeltypen sowie die Anzahl der zu setzenden Dübel sind dem Abschnitt 3.2.2 bzw. 3.2.3 zu entnehmen.

Bei WDVS auf Untergründen (Wänden) mit ausreichender Abreißfestigkeit (siehe Abschnitt 4.4.2), ist eine mechanische Befestigung durch zusätzliche Dübel nicht erforderlich. Die Platten dürfen jedoch konstruktiv, ergänzend mit Dübeln befestigt werden.

4.6.6 Profilbefestigung

Bei WDVS auf Untergründen ohne ausreichende Abreißfestigkeit (siehe Abschnitt 4.4.4) müssen die Dämmplatten - zusätzlich zur mechanischen Befestigung mit horizontalen Halte- und vertikalen Verbindungsprofilen - durch Verkleben (siehe Abschnitt 4.6.3) und ggf. durch Dübel (s. Abschnitt 4.6.4) befestigt werden.

Das Sockelprofil bzw. die Halteprofile sind horizontal auszurichten und mit Dübeln (s. Abschnitt 3.2.3) im Abstand von maximal 30 cm am Untergrund zu befestigen.

Die mit Klebemörtel versehenen Dämmplatten sind mit der Nut auf die horizontalen Halteprofile aufzustecken, mit einer vertikalen Nut in das Verbindungsprofil einzupassen und gleichmäßig an den Untergrund anzudrücken.

In die Nut der freien vertikalen Dämmstoffseite ist ein neues Verbindungsprofil einzusetzen.

Die Dämmplatten sind in horizontaler Richtung und passgenau zu verlegen und zusätzlich mit den nach Abschnitt 4.6.4 erforderlichen Dübeln zu befestigen.

Anschließend muss in die oberen Nuten der Plattenreihe ein neues horizontales Halteprofil eingeführt, ausgerichtet und mit Dübeln - wie beschrieben - befestigt werden.

4.7 Ausführen des Putzsystems

Die Dämmplatten sind auf der Außenseite mit einem Unterputz nach Anlage 2 zu beschichten. Das Bewehrungsgewebe ist in den Unterputz gemäß Abschnitt 6.6 der DIN 55699² einzuarbeiten. Stöße des Gewebes sind ca. 10 cm zu überlappen.

Vor Aufbringen des Oberputzes darf der Unterputz mit dem passenden Haftvermittler (s. Anlage 2) versehen werden. Er soll ein mögliches Durchscheinen des Unterputzes und einen zu schnellen Wasserentzug aus dem Oberputz in den Unterputz verhindern.

Nach dem Erhärten des Unterputzes und ggf. des Haftvermittlers ist der Oberputz nach den Vorgaben des Herstellers anzurühren und in einer Schichtdicke nach Anlage 2 aufzubringen.

4.8 Überbrückung von Fugen

Bei der Überbrückung von Dehnungsfugen in Außenwandflächen sind die Vorgaben aus Entwurf und Bemessung zu beachten (siehe Abschnitt 3.1).

Dehnungsfugen zwischen Gebäudeteilen müssen mit Dehnungsprofilen im WDVS berücksichtigt werden.

Anschlussfugen an bestehende Bauteile sind schlagregendicht zu schließen.

4.9 Weitere Hinweise

Als unterer Abschluss des WDVS muss ein Sockelprofil befestigt werden, sofern nicht ein vorspringender Sockel oder ein Übergang zu einer Sockeldämmung vorliegt. Die Anwendung im Spritzwasserbereich (H ca. 300 mm) bedarf besonderer Maßnahmen.

Die Fensterbänke müssen regendicht z. B. mit Hilfe von eingeputzten U-Profilen ohne Behinderung der Dehnung eingepasst werden.

Der obere Abschluss des WDVS muss gegen Witterungseinflüsse abgedeckt werden.

Abweichende Ausführungen des WDVS von den Vorgaben dieser allgemeinen bauaufsichtlichen Zulassung sind im Einzelfall zu beurteilen und bedürfen ggf. zusätzlicher Nachweise.

Dirk Brandenburger
Abteilungsleiter

Beglaubigt

Aufbau des WDVS

Anlage 1

Geklebtes WDVS

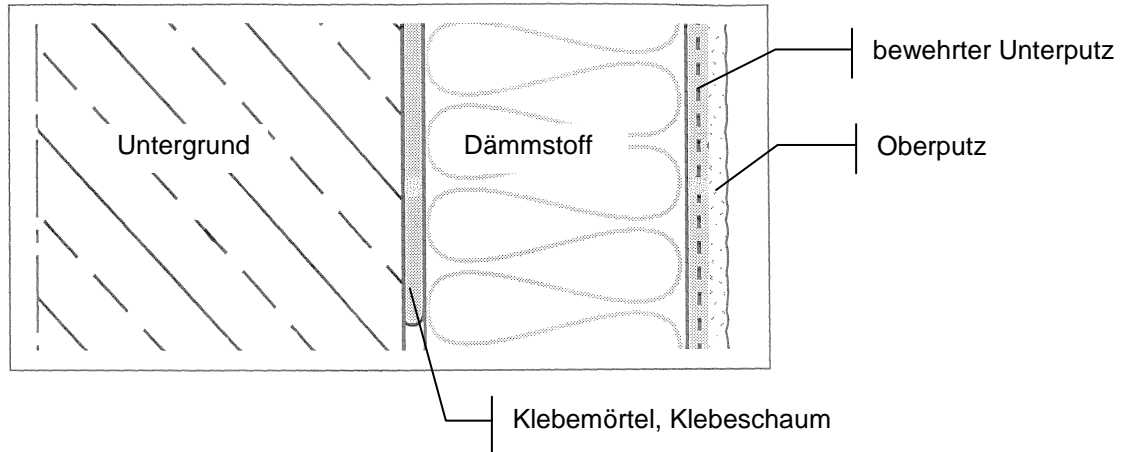

Mit Profilen mechanisch befestigtes WDVS und zusätzlichem Klebemörtel

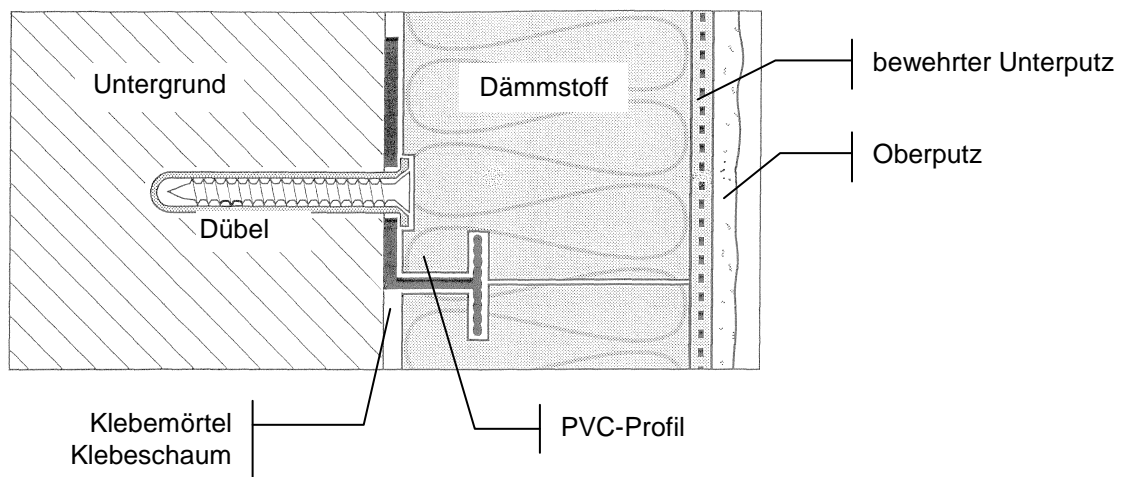

Mit Dübeln mechanisch befestigtes WDVS und zusätzlichem Klebemörtel

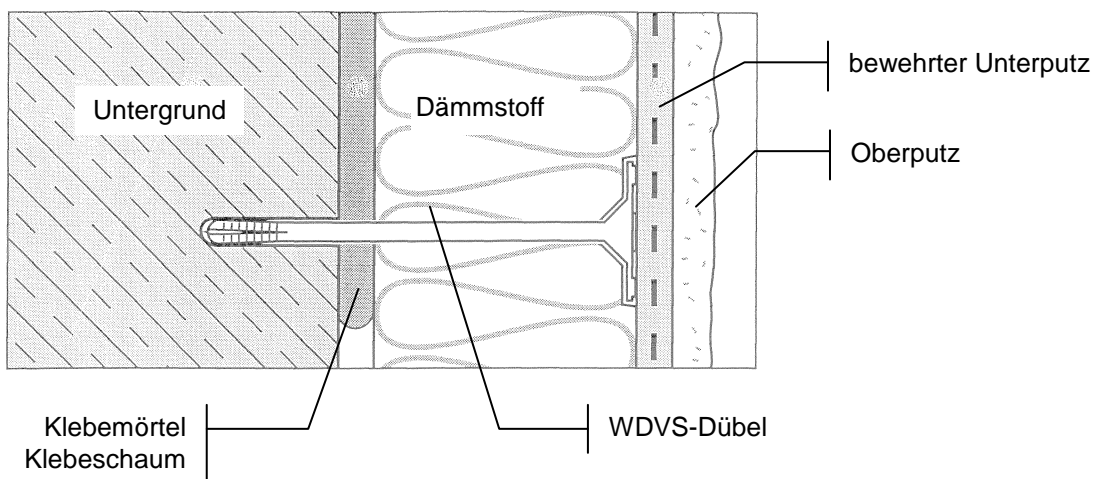

Aufbau des WDVS

Anlage 2.1

Schicht	Auftrags- menge [kg/m ²]	Dicke [mm]	gem. ETA 05/0194 Abschnitt
Klebemörtel: - Brillux WDVS Pulverkleber 3550 - Brillux WDVS Pulverkleber VZ 3600	} ca. 4	Kammbett, Wulst-Punkt oder Mörtelstreifen	1.1
Klebeschaum: * - Brillux Qju WDVS Klebeschaum 3700	ca. 170 ml/m ²	≤ 20: umlaufender und mittig horizontaler Strang	gem. allgemeiner bauaufsicht- licher Zulassung Z-33.9-913
Dämmstoff: * EPS-Hartschaumplatten, geklebt - Standard-EPS - Elastifiziertes EPS EPS-Hartschaumplatten, mit Dübeln befestigt und geklebt - Standard-EPS - Elastifiziertes EPS EPS-Hartschaumplatten, mit Profilen befestigt und geklebt - Standard-EPS		≤ 400 ≤ 200 60 - 400 60 - 200 60 - 200	1.1 + 2.3.1
Dübel: (Abschnitt 4.6.3 und 4.6.4 ist zu beachten) Alle unter 3.2 aufgeführten Dübel.			1.1 + 2.3.2
Profile: (nur beim System nach Abschnitt 3.2.3) - Brillux WDVS Halteleiste 3543 - Brillux WDVS Verbindungsleiste 3544			1.1 + 2.3.3
Unterputz: Brillux WDVS Pulverkleber 3550 Brillux WDVS Pulverkleber VZ 3600	} ca. 4,5 (Pulver)	ca. 3	1.1 + 2.3.4
Bewehrung: - Brillux WDVS Glasseidengewebe 3797 Flächengewicht von ca. 160 g/m ² - Brillux WDVS Panzergewebe 3773 Flächengewicht von ca. 530 g/m ²			1.1 + 2.3.5
Haftvermittler: - Brillux Putzgrundierung 3710 - Brillux Silicon-Putzgrundierung 3644 - Brillux Silikat-Streichfüller 3639 Bezüglich der Verträglichkeit mit den Oberputzen siehe Anlage 2.2	} ca. 0,25		1.1

Aufbau des WDVS

Anlage 2.2

Schicht	Auftrags- menge [kg/m ²]	Dicke [mm]	gem. ETA 05/0194 Abschnitt
<p>Oberputze:</p> <ul style="list-style-type: none"> Dünnschichtige zementgebundene Trockenmörtel, die eine Zugabe von ca. 30 % (Struktur KR / R) Wasser und von ca. 48 % (Struktur G) Wasser erfordern: Brillux Mineral-Leichtputz KR / R (Korngröße 2 – 3 – 4 und 5 mm) Brillux Mineral-Leichtputz G Ggf. zu verwenden mit "Brillux Putzgrundierung 3710". Gebrauchsfertige Paste – Acryl-Silikat-Bindemittel: Brillux Silikat-Putz KR / R (Korngröße 1 – 2 – 3 – 4 und 5 mm) Zu verwenden mit "Brillux Silikat-Streichfüller 3639". Gebrauchsfertige Paste – Vinyl-Bindemittel: Brillux Rausan KR / R (Korngröße 1 – 2 – 3 – 4 und 5 mm) Zu verwenden mit "Brillux Putzgrundierung 3710". Gebrauchsfertige Paste – Vinyl-Siloxan-Bindemittel: Brillux Silicon-Putz KR / R (Korngröße 1 – 2 – 3 – 4 und 5 mm) Brillux Silcosil KR / R (Korngröße 1 – 2 – 3 – 4 und 5 mm) Zu verwenden mit "Brillux Silicon Putzgrundierung 3644". Gebrauchsfertige Paste – Acryl-Bindemittel – zusammen mit klinkerartig vorgefertigten Putzteilen Brillux Klebemörtel 3485 + Brillux Flachverblander** Zu verwenden mit "Brillux Putzgrundierung 3710". 	<p>ca. 2,5 bis 5,0 (Pulver)</p> <p>2,5 bis 6,0</p> <p>2,5 bis 5,0</p> <p>3,0 bis 4,0 5,0 bis 6,0</p>	<p>Durch die Korngröße geregelt 3,0 bis 5,0</p> <p>Durch die Korngröße geregelt</p> <p>1,0 bis 2,0 ca. 5,0</p>	1.1
<p>Bei der Überbrückung von Dehnungsfugen sind die unter Abschnitt 4.8 genannten Einschränkungen zu beachten. Für die Einhaltung der Brandklassifizierung sind die Bestimmungen des Abschnitts 3.5 zu beachten Die erforderlichen Eigenschaften der Dämmplatten sind der ETA-05/0194, Abschnitt 2.3.1, zu entnehmen.</p>			

Mindestdübelanzahl

Anlage 3

Mindestanzahl der Dübel mit einem Tellerdurchmesser von mindestens 60 mm zur Befestigung von Dämmplatten mit einer Dicke $d \geq 60$ mm

Abmessungen der Dämmplatten für mit Dübeln befestigtes System: 1000 mm x 500 mm

Abmessungen der Dämmplatten für mit Profilen befestigtes System: 500 mm x 500 mm

Dübelung unter dem Bewehrungsgewebe und **oberflächenbündige Montage**

Winddruck [kN/m ²] Nach bauaufsichtlich eingeführten Technischen Baubestimmungen		Anzahl der Dübel für eine Dübellastklasse* $\geq 0,15$		Anzahl der Dübel für eine Dübellastklasse*		
				$\geq 0,15$	$\geq 0,20$	$\geq 0,25$
TR 100 nach DIN EN 13163	80 kPa****	mit Dübeln befestigtes System [Dübel/m ²]		mit Profilen befestigtes System*** [Dübel/Platte]		
		Standard-EPS	Elastifiziertes EPS	Standard-EPS		
- 0,18	- 0,35	4	4	-	-	-
- 0,30	- 0,56	4	6	1	-	-
- 0,40	- 0,77	6	6	1	1	-
- 0,50	- 1,00	8	8	1	1	1
- 0,80	- 1,60	10	12	2	1,5**	1,5**
- 1,10	- 2,20	14	16	3	2	2
* Dübellastklasse: N_{Rk} / γ mit N_{Rk} : charakteristische Zugtragfähigkeit des Dübels gemäß Dübel-ETA γ : Sicherheitsbeiwert aus $\gamma_F \cdot \gamma_{M,U}$ nach Abschnitt 3.2.2, a. ** z. B. in jeder zweiten Platte zwei Dübel *** Abschnitt 3.2.3 ist zu beachten **** Mindestzugfestigkeit der EPS-Platte, wobei jeder Einzelwert eines Prüfergebnisses den vorgegebenen Wert nachweislich einhalten muss.						

Bei **versenkter Montage** der Dübel gilt die o. g. Dübelanzahl nur unter folgenden Einbaubedingungen

Dübel	EPS-Dicke	Einbaubedingungen*
ejothem STR U	≥ 80 mm (für Standard- und elastifiziertes EPS)	Maximale Einbautiefe des Dübeltellers: 15 mm (Dicke der Dämmstoffrondelle) Maximale Schneidblech-Tiefe: 5 mm
	≥ 100 mm (für Standard- und elastifiziertes EPS)	Maximale Einbautiefe des Dübeltellers: 15 mm (Dicke der Dämmstoffrondelle) Maximale Schneidblech-Tiefe: 20 mm
IsoFux NDT8LZ	≥ 80 mm (für Standard- und elastifiziertes EPS)	Maximale Senktiefe: 20 mm
TERMOZ 8 SV	≥ 80 mm (nur für Standard-EPS)	Maximale Einbautiefe des Dübeltellers: 15 mm (\cong Dicke der Dämmstoff-Rondelle)
* Entsprechend der jeweiligen Dübel-ETA		

Wärme- u. Feuchteschutz, Bauphysikalische Kennwerte Anlage 4

Kennwerte für den Nachweis des klimabedingten Feuchteschutzes

Putzsystem: Beide Unterputze mit Oberputz und verträglichem Haftvermittler wie nachstehend angegeben (beurteilt ohne dekorativen Schlussanstrich)	Diffusionsäquivalente Luftschichtdicke s_d
Brillux Mineral-Leichtputz KR / R / G	$\leq 1,0$ m (ermittelt mit Struktur KR, Korngröße 3 mm: 0,2 m)
Brillux Silikat-Streichfüller 3639 + Brillux Silikat-Putz KR / R	$\leq 1,0$ m (ermittelt mit Struktur KR, Korngröße 3 mm: 0,2 m)
Brillux Putzgrundierung 3710 + Brillux Rausan KR / R	$\leq 1,0$ m (ermittelt mit Struktur KR, Korngröße 3 mm: 0,3 m)
Brillux Silicon Putzgrundierung 3644 + Brillux Silicon-Putz KR / R	$\leq 1,0$ m (ermittelt mit Struktur KR, Korngröße 3 mm: 0,3 m)
Brillux Silicon Putzgrundierung 3644 + Brillux Silcosil KR / R	$\leq 1,0$ m (ermittelt mit Struktur KR, Korngröße 3 mm: 0,3 m)
Brillux Putzgrundierung 3710 + Brillux Klebemörtel 3485 + Brillux Flachverblender +	$\leq 1,0$ m (Ergebnis: 0,6 m)

Abminderung der Wärmedämmung

Sofern die durchschnittliche Dübelanzahl n pro m^2 Wandfläche bei einer Dämmschichtdicke d für den entsprechenden punktförmigen Wärmebrückeneinfluss eines Dübels

χ_p [W/K]	$d \leq 50$ [mm]	$50 < d \leq 100$ [mm]	$100 < d \leq 150$ [mm]	$d > 150$ [mm]
0,008	$n \geq 6$	$n \geq 4$	$n \geq 4$	$n \geq 4$
0,006	$n \geq 8$	$n \geq 5$	$n \geq 4$	$n \geq 4$
0,004	$n \geq 11$	$n \geq 7$	$n \geq 5$	$n \geq 4$
0,003	$n \geq 15$	$n \geq 9$	$n \geq 7$	$n \geq 5$
0,002	$n \geq 17^*$	$n \geq 13$	$n \geq 9$	$n \geq 7$
0,001	$n \geq 17^*$	$n \geq 17^*$	$n \geq 17^*$	$n \geq 13$

* Maximale Dübelanzahl ohne gegenseitige Beeinflussung

beträgt, ist die Wärmebrückenwirkung der Dübel wie folgt zu berücksichtigen:

$$U_c = U + \chi_p \cdot n \quad \text{in } W/(m^2 \cdot K)$$

- Dabei ist:
- U_c korrigierter Wärmedurchgangskoeffizient der Dämmschicht
 - U Wärmedurchgangskoeffizient der ungestörten Dämmschicht in $W/(m^2 \cdot K)$
 - χ_p punktförmiger Wärmeverlustkoeffizient eines Dübels in W/K
(s. Dübel-ETA bzw. allgemeine bauaufsichtliche Zulassung für die Verwendung der Dübel nach ETA)
Liegt kein Rechenwert des punktförmigen Wärmedurchgangskoeffizienten vor, ist dieser mit 0,008 W/K anzusetzen.
 - n Dübelanzahl/ m^2

Schallschutz, Bauphysikalische Kennwerte

Anlage 5.1

Korrekturwert $\Delta R_{w,R}$ zur Ermittlung des bewerteten Schalldämm-Maßes der Wandkonstruktion

1. Geklebtes WDVS bzw. mit Dübeln mechanisch befestigtes WDVS und zusätzlichem Klebemörtel

Der Korrekturwert $\Delta R_{w,R}$ ist nach folgender Gleichung zu ermitteln:

$$\Delta R_{w,R} = \Delta R_w - K_K - K_T$$

mit: ΔR_w Korrekturwert in Abhängigkeit von der Resonanzfrequenz nach Tabelle 1

K_K Korrektur für die prozentuale Klebefläche nach Tabelle 2

K_T Korrektur für das bewertete Schalldämm-Maß der Trägerwand nach Tabelle 3

Tabelle 1: Korrekturwert in Abhängigkeit von der Resonanzfrequenz

Resonanzfrequenz f_R [Hz]	Korrekturwert ΔR_w [dB]	
	ohne Dübel	mit Dübeln
$f_R \leq 60$ Hz	14	8
$60 \text{ Hz} < f_R \leq 70$ Hz	13	7
$70 \text{ Hz} < f_R \leq 80$ Hz	11	6
$80 \text{ Hz} < f_R \leq 90$ Hz	9	5
$90 \text{ Hz} < f_R \leq 100$ Hz	7	3
$100 \text{ Hz} < f_R \leq 120$ Hz	5	2
$120 \text{ Hz} < f_R \leq 140$ Hz	3	0
$140 \text{ Hz} < f_R \leq 160$ Hz	1	-1
$160 \text{ Hz} < f_R \leq 180$ Hz	0	-2
$180 \text{ Hz} < f_R \leq 200$ Hz	-2	-3
$200 \text{ Hz} < f_R \leq 220$ Hz	-3	-3
$220 \text{ Hz} < f_R \leq 240$ Hz	-4	-4
$240 \text{ Hz} < f_R$	-5	-5

Formel zur Berechnung der Resonanzfrequenz

$$f_R \cong 160 \sqrt{\frac{s'}{m'_p}} \text{ Hz}$$

s' = dynamische Steifigkeit der Dämmplatten
in MN/m³

m'_p = Flächenmasse der Putzschicht in kg/m²

Die Berechnung der Resonanzfrequenz erfolgt mit dem Wert der für die dynamische Steifigkeit nach DIN EN 13163, Abschnitt 4.3.12 angegebenen Stufe.

Tabelle 2: Korrektur für die prozentuale Klebefläche

prozentuale Klebefläche [%]	K_K [dB]
20	-1
40	0
60	1
80	2
100	3

Schallschutz, Bauphysikalische Kennwerte

Anlage 5.2

Tabelle 3: Korrektur für das bewertete Schalldämm-Maß der Trägerwand

Resonanzfrequenz f_R [Hz]	K_T [dB] in Abhängigkeit vom bewerteten Schalldämm-Maß der Trägerwand R_w [dB]					
	43 - 45	46 - 48	49 - 51	52 - 54	55 - 57	58 - 60
$f_R \leq 60$ Hz	-10	-7	-3	0	3	7
60 Hz < $f_R \leq 80$ Hz	-9	-6	-3	0	3	6
80 Hz < $f_R \leq 100$ Hz	-8	-5	-3	0	3	5
100 Hz < $f_R \leq 140$ Hz	-6	-4	-2	0	2	4
140 Hz < $f_R \leq 200$ Hz	-4	-3	-1	0	1	3
200 Hz < $f_R \leq 300$ Hz	-2	-1	-1	0	1	1
300 Hz < $f_R \leq 400$ Hz	0	0	0	0	0	0
400 Hz < $f_R \leq 500$ Hz	1	1	0	0	0	-1
500 Hz < f_R	2	1	1	0	-1	-1

Zur Anwendung der Tabelle ist das bewertete Schalldämm-Maß R_w der Trägerwand nach folgender Gleichung zu ermitteln:

$$R_w = \left[27,1 + 0,1243 (m'_w / m'_0) - 0,000113 (m'_w / m'_0)^2 \right] \text{ dB}$$

mit: m'_w = die gemäß Beiblatt 1 zu DIN 4109, Abschnitt 2.2.2 ermittelte flächenbezogene Masse der Trägerwand
 $m'_0 = 1 \text{ kg/m}^2$

Der für $\Delta R_{w,R}$ ermittelte Wert ist auf den Bereich $-6 \text{ dB} \leq \Delta R_{w,R} \leq 16 \text{ dB}$ zu begrenzen.

Auf eine Ermittlung des Korrekturwertes $\Delta R_{w,R}$ darf verzichtet werden, wenn für $\Delta R_{w,R}$ ein Wert von -6 dB in Ansatz gebracht wird.

2. Mit Profilen mechanisch befestigtes WDVS und zusätzlichem Klebemörtel

$$\Delta R_{w,R} = +2 \text{ dB}$$

Der Korrekturwert gilt für alle Dämmstoffdicken.

Anordnung der zusätzlichen Brandschutzmaßnahmen
 gemäß Abschnitt 4.6.3.

Anlage 6

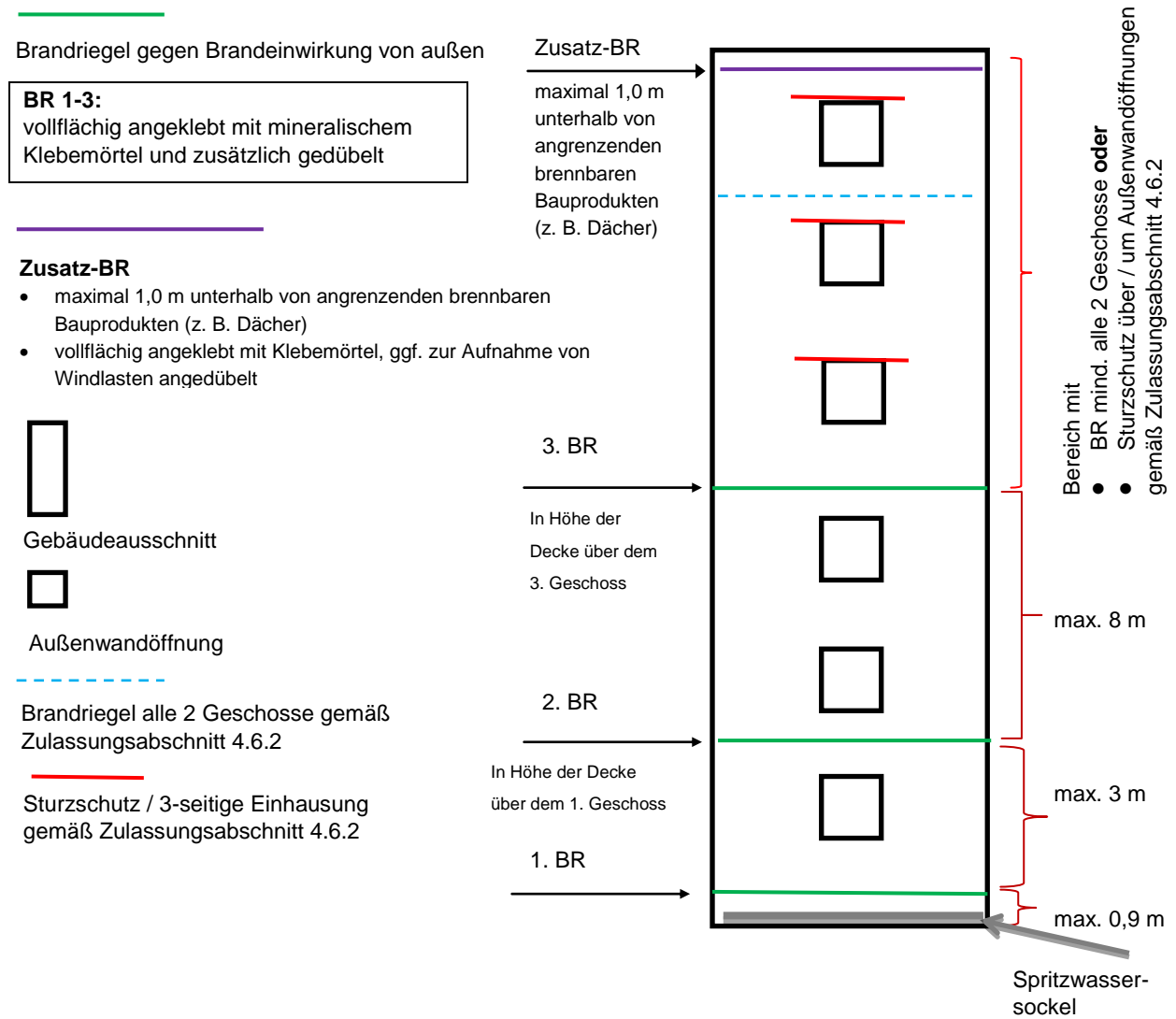

Übereinstimmungsnachweis des WDVS

Anlage 7

Dieser Nachweis ist eine Übereinstimmungserklärung im Sinne des § 22 (3) MBO.

Dieser Nachweis ist nach Fertigstellung des WDVS vom Unternehmer (Fachpersonal der ausführenden Firma) auszufüllen und dem Bauherrn (Auftraggeber) zu übergeben. Als zusätzliche Information über die verarbeiteten Komponenten können zusätzlich zum Dämmstoff auch die von weiteren Komponenten der Beipackzettel/ Kennzeichnung diesem Nachweis beigelegt werden.

* Fachhandwerker/Fachunternehmer = Meisterbetriebe, die zur Ausführung von WDVS berechtigt sind und in Anlage A der Handwerksrolle eingetragen sind oder gleichwertig.

Postanschrift des Gebäudes:

Straße/Hausnummer: _____ PLZ/Ort: _____

Beschreibung des verarbeiteten WDVS:

Nummer der allgemeinen bauaufsichtlichen Zulassung: **Z-33.84-728** _____

Handelsname des WDVS: _____

Verarbeitete WDVS-Komponenten: (siehe Kennzeichnung)

- **Klebmittel/Klebschaum:** Handelsname/ggf. Zulassungsnr. _____
- **Dämmstoff:** EPS- Platten nach _____
 EPS-Platten nach **DIN EN 13613**
Der Beipackzettel/Kennzeichnung des Dämmstoffs ist diesem Nachweis beizufügen.
 - Handelsname: _____
 - Nenndicke: _____
- **Bewehrung:** Handelsname / Flächengewicht _____
- **Unterputz:** Handelsname / mittlere Dicke _____
- ggf. **Haftvermittler:** Handelsname / Auftragsmenge _____
- **Oberputz/klinkerartig vorgefertigte Putzteile mit Kleber:**
Handelsname / Korngröße bzw. mittlere Dicke _____
- **Dübel:** Handelsname / Anzahl je m² _____
- **Brandverhalten des WDVS:** (siehe Abschnitt 3.5 der o. g. Zulassung des WDVS)
 normalentflammbar schwerentflammbar
- **Brandschutzmaßnahmen:** (siehe Abschnitt 4.6.2 der o. g. Zulassung des WDVS)
 ohne Sturzschutz mit Sturzschutz / dreiseitiger Umschließung mit Brandriegel umlaufend
 Brandschutzmaßnahme aus Mineralwolle-Lamellen Mineralwolle-Platten

Postanschrift der ausführenden Firma:

Firma: _____ Straße/Hausnummer: _____

PLZ/Ort: _____ Staat: _____

Wir erklären hiermit, dass wir das oben beschriebene WDVS gemäß den Bestimmungen der o. g. allgemeinen bauaufsichtlichen Zulassung und ggf. den Verarbeitungshinweisen des Antragstellers eingebaut haben.

Datum/Unterschrift: _____