

**Allgemeine
bauaufsichtliche
Zulassung/
Allgemeine
Bauartgenehmigung**

Zulassungsstelle für Bauprodukte und Bauarten

Bautechnisches Prüfamnt

Eine vom Bund und den Ländern
gemeinsam getragene Anstalt des öffentlichen Rechts

Mitglied der EOTA, der UEAtc und der WFTAO

Datum:

15.08.2019

Geschäftszeichen:

III 31-1.6.20-245/19

Nummer:

Z-6.20-2102

Geltungsdauer

vom: **2. September 2019**

bis: **1. November 2019**

Antragsteller:

Jansen Entwicklung GmbH & Co. KG

Am Wattberg 51

26903 Surwold

Gegenstand dieses Bescheides:

T 30-1-FSA "Orpheus" bzw. T 30-1-RS-FSA "Orpheus" bzw.

T 30-2-FSA "Orpheus" bzw. T 30-2-RS-FSA "Orpheus"

Der oben genannte Regelungsgegenstand wird hiermit allgemein bauaufsichtlich zugelassen/
genehmigt.

Dieser Bescheid umfasst elf Seiten und zwei Anlagen.

DIBt

I ALLGEMEINE BESTIMMUNGEN

- 1 Mit diesem Bescheid ist die Verwendbarkeit bzw. Anwendbarkeit des Regelungsgegenstandes im Sinne der Landesbauordnungen nachgewiesen.
- 2 Dieser Bescheid ersetzt nicht die für die Durchführung von Bauvorhaben gesetzlich vorgeschriebenen Genehmigungen, Zustimmungen und Bescheinigungen.
- 3 Dieser Bescheid wird unbeschadet der Rechte Dritter, insbesondere privater Schutzrechte, erteilt.
- 4 Dem Verwender bzw. Anwender des Regelungsgegenstandes sind, unbeschadet weiter gehender Regelungen in den "Besonderen Bestimmungen", Kopien dieses Bescheides zur Verfügung zu stellen. Zudem ist der Verwender bzw. Anwender des Regelungsgegenstandes darauf hinzuweisen, dass dieser Bescheid an der Verwendungs- bzw. Anwen- dungsstelle vorliegen muss. Auf Anforderung sind den beteiligten Behörden ebenfalls Kopien zur Verfügung zu stellen.
- 5 Dieser Bescheid darf nur vollständig vervielfältigt werden. Eine auszugsweise Veröffentlichung bedarf der Zustimmung des Deutschen Instituts für Bautechnik. Texte und Zeichnungen von Werbeschriften dürfen diesem Bescheid nicht widersprechen, Übersetzungen müssen den Hinweis "Vom Deutschen Institut für Bautechnik nicht geprüfte Übersetzung der deutschen Originalfassung" enthalten.
- 6 Dieser Bescheid wird widerruflich erteilt. Die Bestimmungen können nachträglich ergänzt und geändert werden, insbesondere, wenn neue technische Erkenntnisse dies erfordern.
- 7 Dieser Bescheid bezieht sich auf die von dem Antragsteller gemachten Angaben und vorgelegten Dokumente. Eine Änderung dieser Grundlagen wird von diesem Bescheid nicht erfasst und ist dem Deutschen Institut für Bautechnik unverzüglich offenzulegen.
- 8 Die von diesem Bescheid umfasste allgemeine Bauartgenehmigung gilt zugleich als allge- meine bauaufsichtliche Zulassung für die Bauart.

II BESONDERE BESTIMMUNGEN

1 Regelungsgegenstand und Verwendungs- bzw. Anwendungsbereich

1.1 Zulassungsgegenstand und Verwendungsbereich

1.1.1 Zulassungsgegenstand ist der mit Schiebeblättern ausgestattete Feuerschutzabschluss "Orpheus" als einblättrige bzw. zweiblättrige Konstruktion (Schiebeblatt-Abschluss).

Je Schiebeblatt darf ggf. eine Schlupftür - mit oder ohne Schwelle - angeordnet werden.

Der jeweilige Zulassungsgegenstand erfüllt die Anforderungen

a) an einen Feuerschutzabschluss der Feuerwiderstandsklasse T 30 nach DIN 4102-5¹ und ist damit im bauaufsichtlichen Sinne verwendbar als feuerhemmender und selbstschließender Abschluss (siehe Abschnitt 2.1.1).

b) an einen Feuerschutzabschluss der Feuerwiderstandsklasse T 30 nach DIN 4102-5¹ sowie an einen Rauchschutzabschluss nach DIN 18095-1² und ist damit im bauaufsichtlichen Sinne verwendbar als feuerhemmender, rauchdichter und selbstschließender Abschluss (siehe Abschnitte 2.1.1 und 2.1.2).

Der jeweilige Zulassungsgegenstand wird im Folgenden Feuerschutzabschluss genannt.

1.1.2 Der Feuerschutzabschluss besteht im Wesentlichen aus dem Schiebeblatt/den Schiebeblättern, der Laufschiene(n)konstruktion sowie den Zubehörteilen, ggf. der/den Schlupftür(en) und ggf. der/den so genannten Seitenklappe(n) und/oder der so genannten Sturzklappe (siehe Anlage 1).

Der Feuerschutzabschluss muss mit einer Schließgeschwindigkeitsregelung und einem Endlagendämpfer sowie ggf. mit einer Feststellanlage ausgestattet sein (siehe Anlage 1).

1.1.3 Der Feuerschutzabschluss besteht im Wesentlichen aus speziellen Stahlblechen und Brandschutzeinlagen. Das Schiebeblatt/Die Schiebeblätter darf/dürfen mit Glasausschnitt hergestellt werden.

Die Schlupftür(en) besteht/bestehen im Wesentlichen aus dem Drehflügel und der im Schiebeblatt befestigten Zarge sowie den Zubehörteilen (siehe Anlage 1). Die Schlupftür(en) darf/dürfen mit Glasausschnitt hergestellt werden.

Einzelheiten zum konstruktiven Aufbau des Feuerschutzabschlusses, insbesondere Details zu Abmessungen, Werkstoffen und Ausführungsvarianten sowie erforderlichen Zubehörteilen, sind beim Deutschen Institut für Bautechnik hinterlegt (Dokument A³).

1.1.4 Feuerschutzabschlüsse nach der von diesem Bescheid erfassten allgemeinen bauaufsichtlichen Zulassung dienen nach Maßgabe bauordnungsrechtlicher Vorschriften zum Verschließen von Öffnungen in mindestens feuerhemmenden Innenwänden. Dabei ist zu beachten, dass der Feuerschutzabschluss aufgrund seiner Bau- und Funktionsweise (Schiebeblatt-Abschluss) nicht in Fluchtrichtung öffnet.

Der Feuerschutzabschluss ist in brandschutztechnischer Hinsicht zur Verwendung in Innenwänden/an Bauteilen im Innenbereich nachgewiesen. Nachweise zum Wärme- und/oder Schallschutz, sowie weitere Nachweise der Gebrauchstauglichkeit und Dauerhaftigkeit sind mit der von diesem Bescheid erfassten allgemeinen bauaufsichtlichen Zulassung nicht erbracht, sondern ggf. für den speziellen Verwendungsfall - unter Berücksichtigung der Bestimmungen dieser allgemeinen bauaufsichtlichen Zulassung - zu führen.

¹ DIN 4102-5:1977-09 Brandverhalten von Baustoffen und Bauteilen; Feuerschutzabschlüsse, Abschlüsse in Fahrschachtwänden und gegen Feuer widerstandsfähige Verglasungen; Begriffe, Anforderungen und Prüfungen

² DIN 18095-1:1988-10 Türen; Rauchschutztüren; Begriffe und Anforderungen

³ Der Antragsteller/Hersteller hat das Dokument der zuständigen Bauaufsichtsbehörde auf Verlangen vorzulegen und - soweit es für die Fremdüberwachung benötigt wird - den dafür zuständigen Stellen zur Verfügung zu stellen.

1.2 Anwendungsbereich

1.2.1 Einbau

Der Feuerschutzabschluss darf nur in Wände/an Bauteile gemäß Abschnitt 3.2 eingebaut/angeschlossen werden.

Einzelheiten zum Einbau des Feuerschutzabschlusses sind beim Deutschen Institut für Bautechnik hinterlegt (Dokument B^{3,4}) und in der Einbauanleitung gemäß Abschnitt 2.2.3 angegeben.

Änderungen sind nur zulässig, wenn sie die Eigenschaften des Feuerschutzabschlusses nicht wesentlich beeinflussen (Anlage 2/siehe Abschnitt 4.5).

1.2.2 Feststellanlage

Der Feuerschutzabschluss ist mit einer für den Abschluss geeigneten Feststellanlage auszuführen, deren Anwendbarkeit durch eine allgemeine bauaufsichtliche Zulassung bzw. allgemeine Bauartgenehmigung nachgewiesen ist.

Sofern die Ausführung des Feuerschutzabschlusses nach Abschnitt 3.6 mit der/den so genannten Seitenklappe(n) und/oder der so genannten Sturzklappe erfolgt, muss eine Feststellanlage gemäß der allgemeinen Bauartgenehmigung Nr. Z-6.500-2415 oder Z-6.500-2386 ausgeführt werden.

2 Bestimmungen für das Bauprodukt

2.1 Eigenschaften

2.1.1 Feuerwiderstand und Dauerfunktion

Die Feuerwiderstandsklasse, in Verbindung mit der Eigenschaft "selbstschließend", wurde nach DIN 4102-5¹ (unter Berücksichtigung von Ergebnissen aus Prüfungen nach DIN EN 1634-1⁵) in Verbindung mit DIN 4102-18⁶ (unter Berücksichtigung von Ergebnissen aus Prüfungen nach DIN EN 1191⁷) bestimmt.⁸

Zum Nachweis der Dauerfunktion wurden der Feuerschutzabschluss 10.000 Prüfzyklen und die Schlupftür 200.000 Prüfzyklen unterzogen.

2.1.2 Rauchdichtheit

Die Rauchdichtheit wurde nach DIN EN 1634-3⁹ (in Verbindung mit DIN 18095-3¹⁰) bestimmt. Der Feuerschutzabschluss nach Abschnitt 1.1.1 b) muss zwischen dem Schiebetorblatt/den Schiebetorblättern und den Wandanschlussprofilen mit einer dreiseitig umlaufenden, dauerelastischen Dichtung¹¹ in Verbindung mit einer Bodendichtung ausgeführt werden. Im Mittelstoß von zweiblättrigen Feuerschutzabschlüssen muss zusätzlich eine dauerelastische Dichtung¹¹ angeordnet sein.

Der Feuerschutzabschluss gilt damit im bauaufsichtlichen Sinne als "rauchdicht".

⁴ Das Dokument B ist auch Bestandteil der Einbauanleitung.
⁵ DIN EN 1634-1:2000-03 Feuerwiderstandsprüfungen für Tür- und Abschlusseinrichtungen; Teil 1: Feuerschutzabschlüsse
⁶ DIN 4102-18:1991-03 Brandverhalten von Baustoffen und Bauteilen; Feuerschutzabschlüsse; Nachweis der Eigenschaft "selbstschließend" (Dauerfunktionsprüfung)
⁷ DIN EN 1191:2000-08 Fenster und Türen - Dauerfunktion - Prüfverfahren
⁸ Gutachten, die eine Übereinstimmung mit den gemäß Prüfnormen zu erwartenden Ergebnissen bescheinigen, wurden für die Bewertung der Eigenschaften des Feuerschutzabschlusses ebenfalls berücksichtigt.
⁹ DIN 1634-3:2005-01 Feuerwiderstandsprüfungen für Tür- und Abschlusseinrichtungen; Teil 3: Rauchschutzabschlüsse
¹⁰ DIN 18095-3:1999-06 Rauchschutzabschlüsse – Teil 2: Anwendung von Prüfergebnissen
¹¹ Die Materialangaben sind beim Deutschen Institut für Bautechnik hinterlegt.

2.2 Herstellung und Kennzeichnung**2.2.1 Herstellung des Feuerschutzabschlusses**

2.2.1.1 Bei der Herstellung des Feuerschutzabschlusses sind die Bestimmungen von Abschnitt 1.1 und Dokument A³ einzuhalten (siehe Anlage 1). Die Bestandteile, wie Zubehörteile, Brandschutzeinlagen u. a., dürfen verwendet werden, wenn ihre Verwendbarkeit durch ein allgemeines bauaufsichtliches Prüfzeugnis, durch eine allgemeine bauaufsichtliche Zulassung oder im Zulassungsverfahren für einen Feuerschutzabschluss nach der von diesem Bescheid erfassten allgemeinen bauaufsichtlichen Zulassung nachgewiesen wurde.

2.2.1.2 Werden vom Hersteller des Feuerschutzabschlusses bereits Geräte einer Feststellanlage eingebaut, müssen diese den Bestimmungen der dafür erteilten allgemeinen bauaufsichtlichen Zulassung entsprechen.

2.2.2 Kennzeichnung

Der Feuerschutzabschluss muss vom Hersteller mit dem Übereinstimmungszeichen (Ü-Zeichen) nach den Übereinstimmungszeichen-Verordnungen der Länder gekennzeichnet werden. Die Kennzeichnung darf nur erfolgen, wenn die Voraussetzungen nach Abschnitt 2.3 erfüllt sind.

Die Kennzeichnung des Feuerschutzabschlusses muss durch ein Schild aus Stahlblech erfolgen, die folgende Angaben - dauerhaft lesbar - enthalten muss:

- T 30-1-FSA "ORPHEUS"¹² bzw. T 30-1-RS-FSA "ORPHEUS"¹² bzw.
T 30-2-FSA "ORPHEUS"¹² bzw. T 30-2-RS-FSA "ORPHEUS"¹²
- Übereinstimmungszeichen (Ü-Zeichen) mit
 - Name des Herstellers
 - Zulassungsnummer: Z-6.20-2102
 - Bildzeichen oder Bezeichnung der Zertifizierungsstelle
- Herstellwerk:¹²
- Herstellungsjahr:¹²

Das Schild muss dauerhaft befestigt werden (Lage des Schildes siehe Anlage 1).

2.2.3 Einbauanleitung

Jeder Feuerschutzabschluss ist mit einer schriftlichen Einbauanleitung auszuliefern, die der Antragsteller/Hersteller in Übereinstimmung mit diesem Bescheid erstellt und die mindestens die für den jeweiligen Feuerschutzabschluss relevanten Teile des Dokuments B^{3,4} bei Berücksichtigung der jeweiligen Einbausituation sowie folgende Angaben enthalten muss:

- Angaben für den Einbau des Feuerschutzabschlusses (z. B. angrenzende Wände/Bauteile, zulässige Befestigungsmittel, Befestigungsabstände, Fugenausbildung),
Die Anschlüsse müssen zeichnerisch dargestellt werden.
- Hinweise auf zulässige Ausführungsvarianten und Zubehörteile,
- Anweisungen zum ggf. notwendigen Zusammenbau (Scheiben, Dichtungen),
- Hinweise bezüglich der Anwendung einer Feststellanlage,
- Hinweise zu Schweißarbeiten an der Konstruktion des Feuerschutzabschlusses,
- Anweisungen zu den Dämpfungseinrichtungen für den Schiebeblatt-Abschluss,
- Hinweise auf die Einstellung der Schließgeschwindigkeit des Feuerschutzabschlusses,
- Angaben zur Montage der ggf. vorhandenen Seitenklappe(n) und/oder Sturzklappe,
- Hinweise auf die Türschließer-Einstellung für die ggf. vorhandenen Schlupftüren.

¹²

Die Angaben müssen jeweils in unmittelbarer Nähe zu dem Buchstaben Ü angebracht werden.

2.3 Übereinstimmungsbestätigung

2.3.1 Allgemeines

2.3.1.1 Bestandteile, wie Zubehörteile, Brandschutzeinlagen u. a., dürfen zur Herstellung des Feuerschutzabschlusses nur verwendet werden, wenn für sie der im jeweiligen Verwendbarkeitsnachweis geforderte Übereinstimmungsnachweis vorliegt.

2.3.1.2 Für Bestandteile, wie Zubehörteile, Brandschutzeinlagen u. a., die die vorgenannten Eigenschaften des Feuerschutzabschlusses wesentlich beeinflussen und deren Verwendbarkeit im Zulassungsverfahren für diesen Feuerschutzabschluss geregelt wurde, ist die Übereinstimmung mit den Bestimmungen dieser allgemeinen bauaufsichtlichen Zulassung nachzuweisen, z. B. durch eine Werksbescheinigung "2.1" nach DIN EN 10204¹³.

2.3.1.3 Die Bestätigung der Übereinstimmung des Feuerschutzabschlusses mit den Bestimmungen der von diesem Bescheid erfassten allgemeinen bauaufsichtlichen Zulassung muss für jedes Herstellwerk mit einer Übereinstimmungserklärung des Herstellers auf der Grundlage einer werkseigenen Produktionskontrolle und eines Übereinstimmungszertifikates einer hierfür anerkannten Zertifizierungsstelle sowie einer regelmäßigen Fremdüberwachung durch eine anerkannte Überwachungsstelle nach Maßgabe der folgenden Bestimmungen erfolgen:

Für die Erteilung des Übereinstimmungszertifikates und die Fremdüberwachung einschließlich der dabei durchzuführenden Produktprüfungen hat der Hersteller des Feuerschutzabschlusses eine hierfür anerkannte Zertifizierungsstelle sowie eine hierfür anerkannte Überwachungsstelle einzuschalten.

Die Übereinstimmungserklärung hat der Hersteller durch Kennzeichnung des Bauprodukts mit dem Übereinstimmungszeichen (Ü-Zeichen) unter Hinweis auf den Verwendungszweck abzugeben.

Dem Deutschen Institut für Bautechnik ist von der Zertifizierungsstelle eine Kopie des von ihr erteilten Übereinstimmungszertifikates zur Kenntnis zu geben.

2.3.2 Werkseigene Produktionskontrolle

In jedem Herstellwerk ist eine werkseigene Produktionskontrolle einzurichten und durchzuführen. Unter werkseigener Produktionskontrolle wird die vom Hersteller vorzunehmende kontinuierliche Überwachung der Produktion verstanden, mit der dieser sicherstellt, dass die von ihm hergestellten Bauprodukte den Bestimmungen der von diesem Bescheid erfassten allgemeinen bauaufsichtlichen Zulassung sowie den Angaben im Dokument A³ entsprechen.

Die werkseigene Produktionskontrolle soll mindestens die im Folgenden genannten Festlegungen hinsichtlich Art und Umfang der Kontrollen einschließen:

- Beschreibung und Überprüfung des Ausgangsmaterials und der Bestandteile
- Kontrolle und Prüfungen, die während der Herstellung durchzuführen sind
- Nachweise und Prüfungen, die am fertigen Bauprodukt durchzuführen sind.

Grundsätzlich ist jeder Feuerschutzabschluss auf Übereinstimmung mit den Bestimmungen der von diesem Bescheid erfassten allgemeinen bauaufsichtlichen Zulassung einschließlich des dazu hinterlegten Dokumentes A³ und dem hinterlegten Dokument B^{3,4} zu prüfen. Bei großen automatisierten Fertigungsserien ist diese Prüfung in Abstimmung mit der Überwachungsstelle - jedoch mindestens einmal an jedem Fertigungstag - durchzuführen.

Die Ergebnisse der werkseigenen Produktionskontrolle sind aufzuzeichnen. Die Aufzeichnungen müssen mindestens folgende Angaben enthalten:

- Bezeichnung des Bauprodukts bzw. des Ausgangsmaterials und der Bestandteile.
- Art der Kontrolle oder Prüfung.
- Datum der Herstellung und der Prüfung des Bauprodukts bzw. des Ausgangsmaterials bzw. der Bestandteile.

13

DIN EN 10204:2005-01

Metallische Erzeugnisse – Arten von Prüfbescheinigungen

- Ergebnis der Kontrollen und Prüfungen und, soweit zutreffend, Vergleich mit den Anforderungen.
- Unterschrift des für die werkseigene Produktionskontrolle Verantwortlichen.

Die Aufzeichnungen sind mindestens fünf Jahre aufzubewahren und der für die Fremdüberwachung eingeschalteten Stelle vorzulegen.

Bei ungenügendem Prüfergebnis sind vom Hersteller unverzüglich die erforderlichen Maßnahmen zur Abstellung des Mangels zu treffen. Feuerschutzabschlüsse, die den Anforderungen nicht entsprechen, sind so zu handhaben, dass Verwechslungen mit übereinstimmenden ausgeschlossen werden. Nach Abstellung des Mangels ist - soweit technisch möglich und zum Nachweis der Mängelbeseitigung erforderlich - die betreffende Prüfung unverzüglich zu wiederholen.

2.3.3 Fremdüberwachung

In jedem Herstellwerk sind das Werk und die werkseigene Produktionskontrolle durch eine Fremdüberwachung regelmäßig zu überprüfen, mindestens jedoch zweimal jährlich.

Im Rahmen der Erstprüfung des Feuerschutzabschlusses ist zu überprüfen, ob die Bestimmungen der Abschnitte 1.1 und 2.1 und des Dokumentes A³ der von diesem Bescheid erfassten allgemeinen bauaufsichtlichen Zulassung für den Feuerschutzabschluss eingehalten sind. Weiterhin ist zu prüfen, ob eine Einbauanleitung gemäß Abschnitt 2.2.3 vorliegt und ob diese den Bestimmungen im Dokument B^{3,4} sowie in Abschnitt 2.2.3 entspricht.

Im Rahmen der Fremdüberwachung ist auch zu überprüfen, dass Baustoffe/Bauteile für den Feuerschutzabschluss nur verwendet werden, wenn für sie der jeweils geforderte Übereinstimmungsnachweis vorliegt.

Vorstehender Absatz gilt nicht für Bestandteile, wie Zubehörteile, Brandschutzeinlagen u. a., deren Verwendbarkeit im Zulassungsverfahren für diesen Feuerschutzabschluss geregelt wurde. Diese sind im Rahmen der Fremdüberwachung der Herstellung der Feuerschutzabschlüsse in jedem Herstellwerk zu überprüfen. Sie müssen bezüglich ihres konstruktiven Aufbaus und ihrer Eigenschaften den Bauprodukten entsprechen, die bei den Zulassungsprüfungen verwendet wurden³.

Die Ergebnisse der Zertifizierung und Fremdüberwachung sind mindestens fünf Jahre aufzubewahren. Sie sind von der Zertifizierungsstelle bzw. der Überwachungsstelle dem Deutschen Institut für Bautechnik und der zuständigen Bauaufsichtsbehörde auf Verlangen vorzulegen.

3 Bestimmungen für Planung, Bemessung und Ausführung

3.1 Allgemeines

Der Feuerschutzabschluss darf nur in Wände eingebaut werden/an Bauteile anschließen, die den nachfolgenden Bestimmungen entsprechen.

Beim Einbau des Feuerschutzabschlusses bleiben die Nachweise der Standsicherheit und Gebrauchstauglichkeit der angrenzenden Wände unberührt und sind ggf. entsprechend DIN 4103-1¹⁴ zu führen.

Der Sturz/Das Bauteil über dem Feuerschutzabschluss muss statisch und brandschutztechnisch so bemessen werden, dass der Feuerschutzabschluss (außer seinem Eigengewicht) keine zusätzliche Belastung erhält.

Der Boden im Bereich des Feuerschutzabschlusses muss nicht brennbar¹⁵ sein.

¹⁴ DIN 4103-1:2015-06 Nichttragende innere Trennwände; Anforderungen, Nachweise

¹⁵ Bauaufsichtliche Anforderungen, Klassen und erforderliche Leistungsangaben gemäß der Technischen Regel A 2.2.1.2 (Anhang 4) der Muster-Verwaltungsvorschrift Technische Baubestimmungen (MVV TB), Ausgabe 2017, s. www.dibt.de

3.2 Wände/Bauteile

Die Eignung des Feuerschutzabschlusses zur Erfüllung der Anforderungen des Brand-
schutzes ist in Verbindung mit folgenden Wänden/Bauteilen nachgewiesen.¹⁶ Bei der Anwen-
dung sind die bauordnungsrechtlichen Vorschriften zu beachten.

3.2.1 Der Feuerschutzabschluss ist in mindestens

- 115 mm dicke Wände aus Mauerwerk nach DIN EN 1996-1-1¹⁷ bzw. in Verbindung mit
DIN EN 1996-1-1/NA¹⁸ und DIN EN 1996-2¹⁹ in Verbindung mit DIN EN 1996-2/NA²⁰ aus
Mauersteinen nach DIN EN 771-1²¹ in Verbindung mit DIN 20000-401²² oder
DIN 105-100²³ bzw. DIN EN 771-2²⁴ in Verbindung mit DIN 20000-402²⁵ mit Druckfestig-
keiten mindestens der Druckfestigkeitsklasse 12 sowie mit Normalmauermörtel nach
DIN EN 998-2²⁶ in Verbindung mit DIN V 20000-412²⁷ mindestens der Mörtelklasse 5
oder nach DIN V 18580²⁸ mindestens der Mörtelgruppe II,
oder
- 100 mm dicke Wände oder an entsprechenden Decken aus Beton bzw. Stahlbeton nach
DIN EN 1992 1-1²⁹, in Verbindung mit DIN EN 1992-1-1/NA³⁰ (Die indikativen Mindest-
festigkeitsklassen nach DIN EN 1992-1-1²⁹, in Verbindung mit DIN EN 1992-1-1/NA³⁰,
und NDP Zu E.1 (2) sind zu beachten.),
oder
- 240 mm dicke Wände aus Mauerwerk nach DIN EN 1996-1-1¹⁷ in Verbindung mit
DIN EN 1996-1-1/NA¹⁸ und DIN EN 1996-2¹⁹ in Verbindung mit DIN EN 1996-2/NA²⁰ mit
Porenbetonsteinen nach DIN EN 771-4³¹ mit Druckfestigkeiten mindestens der Festig-
keitsklasse 4 nach DIN V 4165-100³² aus Porenbeton-Wandplatten nach DIN 4166³³ min-
destens der Rohdichteklasse 0,55 bzw. nach allgemeiner bauaufsichtlicher Zulassung
oder

16	Angaben und Details sind in Dokument B hinterlegt und Bestandteil der Einbauanleitung.
17	DIN EN 1996-1-1:2010-12 Eurocode 6: Bemessung und Konstruktion von Mauerwerksbauten - Teil 1-1: Allgemeine Regeln für bewehrtes und unbewehrtes Mauerwerk
18	DIN EN 1996-1-1/NA:2012-05 Nationaler Anhang - National festgelegte Parameter - Eurocode 6: Bemessung und Konstruktion -NA/A1:2014/03 von Mauerwerksbauten - Teil 1-1: Allgemeine Regeln für bewehrtes und unbewehrtes Mauerwerk
19	DIN EN 1996-2:2010-12 Eurocode 6: Bemessung und Konstruktion von Mauerwerksbauten - Teil 2: Planung, Auswahl der Baustoffe und Ausführung von Mauerwerk
20	DIN EN 1996-2/NA:2012-01 Nationaler Anhang - National festgelegte Parameter - Eurocode 6: Bemessung und Konstruktion von Mauerwerksbauten - Teil 2: Planung, Auswahl der Baustoffe und Ausführung von Mauerwerk
21	DIN EN 771-1:2011-07 Festlegungen für Mauersteine - Teil 1: Mauerziegel
22	DIN 20000-401:2012-11 Anwendung von Bauprodukten in Bauwerken - Teil 401: Regeln für die Verwendung von Mauerziegeln nach DIN EN 771-1:2011-07
23	DIN 105-100:2012-01 Mauerziegel - Teil 100: Mauerziegel mit besonderen Eigenschaften
24	DIN EN 771-2:2011-07 Festlegungen für Mauersteine - Teil 2: Kalksandsteine
25	DIN 20000-402:2016-03 Anwendung von Bauprodukten in Bauwerken - Teil 402: Regeln für die Verwendung von Kalksandsteinen nach DIN EN 771-2:2015-11
26	DIN EN 998-2:2010-12 Festlegungen für Mörtel im Mauerwerksbau - Teil 2: Mauermörtel
27	DIN V 20000-412:2004-03 Anwendung von Bauprodukten in Bauwerken - Teil 412: Regeln für die Verwendung von Mauermörtel nach DIN EN 998-2:2003-09
28	DIN V 18580:2004-03 Mauermörtel mit besonderen Eigenschaften
29	DIN EN 1992-1-1:2011-01 Eurocode 2: Bemessung und Konstruktion von Stahlbeton- und Spannbetontragwerken - Teil 1-1: Allgemeine Bemessungsregeln und Regeln für den Hochbau
30	DIN EN 1992-1-1/NA:2013-04 Nationaler Anhang - National festgelegte Parameter - Eurocode 2: Bemessung und Konstruktion von Stahlbeton- und Spannbetontragwerken - Teil 1-1: Allgemeine Bemessungsregeln und Regeln für den Hochbau
31	DIN EN 771-4:2011-07 Festlegungen für Mauersteine - Teil 4: Porenbetonsteine
32	DIN V 4165-100:2005-10 Porenbetonsteine - Teil 100: Plansteine und Planelemente mit besonderen Eigenschaften
33	DIN 4166:1997-10 Porenbeton-Bauplatten und Porenbeton-Planbauplatten

200 mm dicke Wände aus bewehrten Porenbetonplatten nach allgemeiner bauaufsichtlicher Zulassung mindestens der Festigkeitsklasse P4,4 sowie mit Mörtel mindestens der Mörtelgruppe II bzw. Dünnbettmörtel der Mörtelgruppe III, einzubauen.

3.2.2 Der Feuerschutzabschluss darf in Montagewände (Höhe ≤ 5 m) in Ständerbauweise mit beidseitiger Beplankung aus Gipskarton-Feuerschutzplatten - mindestens der Feuerwiderstandsklasse F 90, Benennung (Kurzbezeichnung) F 90-A - eingebaut werden, die wie folgt nachgewiesen sind:

– ≥ 100 mm dicke Wände nach DIN 4102-4³⁴ Tabelle 10.2,
oder

– durch allgemeine bauaufsichtliche Prüfzeugnisse:

Nr. P-3310/563/07-MPA BS	W112 / W152	Mindestdicke ≥ 100 mm
	W113 / W142	Mindestdicke ≥ 125 mm
Nr. P-3391/170/08-MPA BS	W131	Mindestdicke ≥ 126 mm
	W132	Mindestdicke ≥ 161 mm
	W118	Mindestdicke ≥ 177 mm
Nr. P-3202/2082-MPA BS	W352 / W353	Mindestdicke ≥ 100 mm
Nr. P-3956/1013-MPA BS	3.40.04 - 3.40.06 / 3.40.21 /	Mindestdicke ≥ 100 mm
	3.40.24 / 3.46.04 - 3.46.06 /	
	3.50.04 - 3.50.06	
	3.41.01 - 3.40.05 /	
	3.45.21 - 3.45.23 / 3.45.25	
	3.47.06 / 3.51.01 - 3.51.03	Mindestdicke ≥ 155 mm
Nr. P-3515/0519-MPA BS	L 16	Mindestdicke ≥ 150 mm
Nr. P-3912/6000-MPA BS	150.70	Mindestdicke ≥ 80 mm
Nr. P-3240/130714-MPA BS	450.91	Mindestdicke ≥ 100 mm
	450.92	Mindestdicke ≥ 120 mm
Nr. P-3757/7578-MPA BS	450.93	Mindestdicke ≥ 95 mm

3.2.3 Der Feuerschutzabschluss darf an bekleidete Stahlstützen und/oder -träger anschließen, die wie folgt nachgewiesen sind

– mindestens der Feuerwiderstandsklasse F 60 - Benennung (Kurzbezeichnung) F 60-A - nach DIN 4102-4³⁴ nach Tabelle 7.6

oder

– mindestens der Feuerwiderstandsklasse F 90 - Benennung (Kurzbezeichnung) F 90-A - nach den folgenden allgemeinen bauaufsichtlichen Prüfzeugnissen:

Nr. P 3067/071/12-MPA BS	nach statischem Nachweis
Nr. P 3069/073/12-MPA BS	nach statischem Nachweis
Nr. P-3175/4649-MPA BS	nach statischem Nachweis
Nr. P-3176/4659-MPA BS	nach statischem Nachweis
Nr. P-3115/2403-MPA BS	nach statischem Nachweis
Nr. P-3514/0509-MPA BS	nach statischem Nachweis

und sofern diese wiederum über ihre gesamte Länge bzw. Höhe an raumabschließende, mindestens ebenso feuerwiderstandsfähige Bauteile angeschlossen sind.

³⁴

DIN 4102-4:2016-05

Brandverhalten von Baustoffen und Bauteilen; Zusammenstellung und Anwendung klassifizierter Baustoffe, Bauteile und Sonderbauteile

3.3 Aufhängung des Schiebeblattes/der Schiebeblätter

Für die Verankerung der Führungsteile (Laufschiene, Ein- und Auslaufprofil, Umlenkrollen, usw.) und der Antriebseinheit dürfen nur die in der Einbauanleitung angegebenen Befestigungsarten verwendet werden.

3.4 Anforderungen an die Bauausführung

Der Feuerschutzabschluss ist unter Aufsicht des Herstellers oder eines von ihm beauftragten Sachkundigen einzubauen. Schweißarbeiten an der Aufhängung dürfen nur von geprüften Schweißern³⁵ durchgeführt werden.

3.5 Feststellanlage

Der Feuerschutzabschluss darf mit einer für den Abschluss geeigneten Feststellanlage ausgeführt werden, deren Anwendbarkeit durch eine allgemeine bauaufsichtliche Zulassung bzw. allgemeine Bauartgenehmigung nachgewiesen ist.

Sofern die Ausführung des Feuerschutzabschlusses nach Abschnitt 3.6 mit der/den so genannten Seitenklappe(n) und/oder der so genannten Sturzklappe erfolgt, muss eine Feststellanlage gemäß der allgemeinen Bauartgenehmigung Nr. Z-6.500-2415 oder Z-6.500-2386 ausgeführt werden.

Die Feststellanlage muss die zeitliche Abfolge des Öffnungsvorgangs der so genannten Seitenklappe(n) und/oder der so genannten Sturzklappe und das nachfolgende Schließen des Schiebeblattes/der Schiebeblätter sicherstellen.

3.6 Ausführung des Feuerschutzabschlusses in Verbindung mit Seitenklappe(n) und/oder Sturzklappe

Wird ein ständig offen gehaltener Feuerschutzabschluss, eingebaut in Wände gemäß Abschnitt 3.2, mit einer Vorsatzwand (sogenannte Nischenwand) ausgeführt, so darf der Feuerschutzabschluss zur Abdeckung der Nischenöffnungen in Verbindung mit der/den so genannten Seitenklappe(n) und/oder der so genannten Sturzklappe ausgeführt werden (siehe Abschnitt 3.5).

3.7 Übereinstimmungserklärung für den Einbau des Feuerschutzabschlusses

Die bauausführende Firma, die den Feuerschutzabschluss eingebaut hat, muss für jedes Bauvorhaben eine Bestätigung der Übereinstimmung der Bauart mit der allgemeinen Bauartgenehmigung abgeben (s. § 16 a Abs. 5, 21 Abs. 2 MBO³⁶).

Sie muss schriftlich erfolgen und außerdem mindestens folgende Angaben enthalten:

- Z-6.20-2102
- Einbau: T 30-1-FSA "ORPHEUS" bzw. T 30-1-RS-FSA "ORPHEUS" bzw.
T 30-2-FSA "ORPHEUS" bzw. T 30-2-RS-FSA "ORPHEUS"
- Name und Anschrift der bauausführenden Firma
- Bezeichnung der baulichen Anlage
- Datum der Errichtung/der Fertigstellung
- Ort und Datum der Ausstellung der Erklärung sowie Unterschrift des Verantwortlichen

Die Übereinstimmungserklärung ist dem Bauherrn zur ggf. erforderlichen Weiterleitung an die zuständige Bauaufsichtsbehörde auszuhändigen.

³⁵ DIN EN 287-1
³⁶ nach Landesbauordnung

Prüfung von Schweißern; Schmelzschweißen (jeweils geltende Ausgabe)

4 Bestimmungen für Nutzung, Unterhalt und Wartung

4.1 Allgemeines

Die Brandschutzwirkung der Feuerschutzabschlüsse ist auf die Dauer nur sichergestellt, wenn diese stets in ordnungsgemäßem Zustand gehalten werden (z. B. keine mechanische Beschädigung; keine Verschmutzung; Instandhaltung).

Auf beiden Seiten des Feuerschutzabschlusses sind im geöffneten Zustand sichtbare Hinweise anzubringen, dass das Abstellen von Gegenständen und der Aufenthalt von Personen innerhalb der Toröffnung verboten sind.

4.2 Nutzungssicherheit

Ein einmal eingeleiteter Schließvorgang darf nur zum Zwecke des Personenschutzes unterbrochen werden können. Der Schließvorgang muss sich nach Freiwerden des Schließbereichs selbstständig fortsetzen. Weitergehende Anforderungen aufgrund anderer Vorschriften, insbesondere des Unfall- und Arbeitsschutzes, bleiben unberührt.

Durch geeignete Vorkehrungen ist sicherzustellen, dass ein offen gehaltener Feuerschutzabschluss im Alarm- oder Störfall oder bei Handauslösung selbsttätig schließt.

Außer der selbsttätigen Auslösevorrichtung muss eine Möglichkeit für die Notauslösung von Hand gegeben sein

Der Feuerschutzabschluss ist mit einer akustischen Warnanlage auszurüsten, die im Alarmfall das Schließen des Schiebeblattes/der Schiebeblätter ankündigt.

4.3 Wartungsanleitung

Zu jedem Feuerschutzabschluss ist vom Antragsteller/Hersteller eine schriftliche Wartungsanleitung zur Verfügung zu stellen.

Aus der Wartungsanleitung muss ersichtlich sein, welche Arbeiten auszuführen sind, damit sichergestellt ist, dass der eingebaute Feuerschutzabschluss, ggf. in Verbindung mit der/den sogenannten Seitenklappe(n) und/oder der Sturzklappe (siehe Abschnitt 3.3), auch nach längerer Nutzung seine Aufgabe erfüllt (z. B. Wartung von Verschleißteilen, Schließmitteln).

Bei Ausführung des Feuerschutzabschlusses nach Abschnitt 3.5 mit der/den so genannten Seitenklappe(n) und/oder Sturzklappe ist im Rahmen der jährlichen Prüfung und Wartung der Feststelanlage, gemäß der allgemeinen Bauartgenehmigung Nr. Z-6.500-2415 oder Z-6.500-2386, auch zu prüfen, dass die zeitliche Abfolge des Öffnungsvorgangs der Seitenklappe(n) bzw. der Sturzklappe und das nachfolgende Schließen des Schiebeblattes/der Schiebeblätter sichergestellt ist.

4.4 Überprüfung

Der Feuerschutzabschluss muss ständig betriebsfähig gehalten werden. Er muss mindestens einmal monatlich vom Betreiber in eigener Verantwortung auf Funktionsfähigkeit überprüft werden.

Die jährliche Prüfung und Wartung muss von einer Fachkraft oder einer hierfür ausgebildeten Person durchgeführt werden.

Der Hersteller des Feuerschutzabschlusses hat den Betreiber schriftlich über alle Forderungen zur turnusmäßigen Überprüfung zu unterrichten.

4.5 Zulässige Änderungen und Ergänzungen

An nach der allgemeinen bauaufsichtlichen Zulassung hergestellten und allgemeinen Bauartgenehmigung eingebauten Feuerschutzabschlüssen sind - ohne weiteren Nachweis - die in Anlage 2 aufgelisteten Änderungen und Ergänzungen möglich.

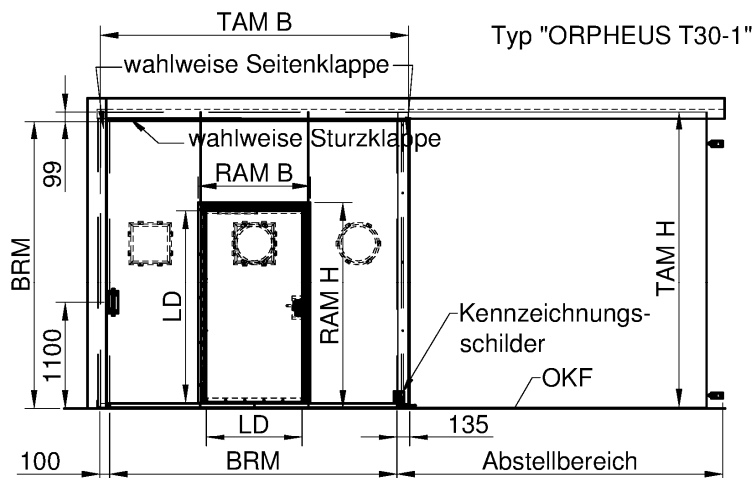
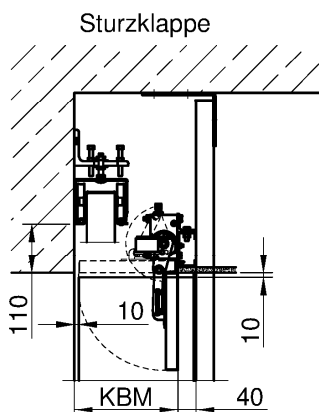

Einlauf/ Auslaufklappe
90° / 180°

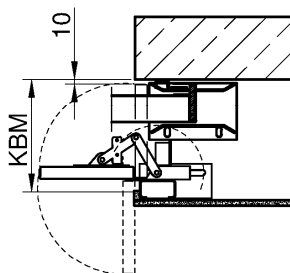

KBM Einlauf mind. ca. 240

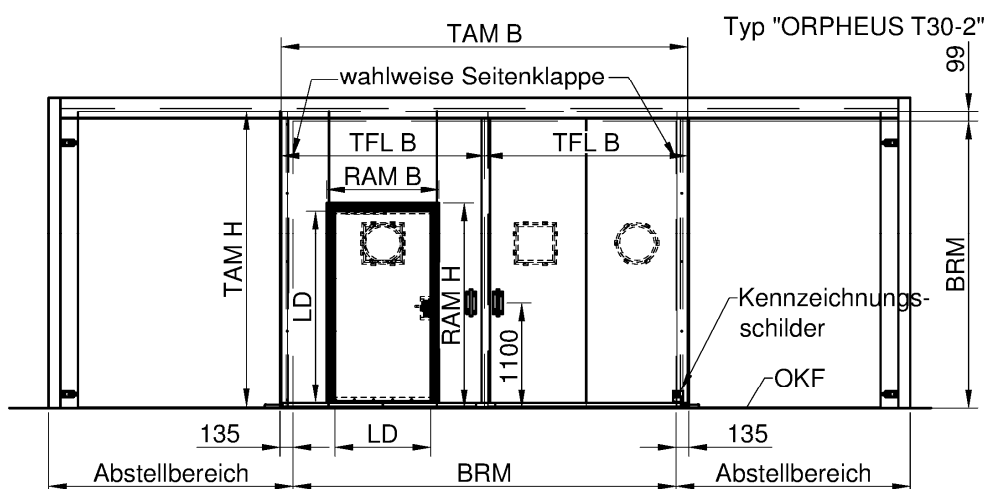

Abmessung Tor

FSA Tor	Baurichtmaß BRM Breite		Baurichtmaß BRM Höhe		Schiebetoraußenmaß TAM Breite		Schiebetoraußenmaß TAM Höhe	
	von	bis	von	bis	von	bis	von	bis
	T30-1 ORPHEUS	1000	8500	2000	6000	1235	8735	2099
T30-1 RS ORPHEUS	1000	7000	2000	4500	1235	7235	2099	4599
T30-2 ORPHEUS	2000	8500	2000	6000	2270	8770	2099	6099
T30-2 RS ORPHEUS	2000	7000	2000	4500	2270	7270	2099	4599

Abmessung eingebaute Schlupftür

FSA Schlupftür (mit und ohne Schwelle)	lichter Durchgang LD Breite		lichter Durchgang LD Höhe		Rahmenaußenmaß RAM Breite		Rahmenaußenmaß RAM Höhe	
	von	bis	von	bis	von	bis	von	bis
	ST 30-1	525	1200	1700	2000	565	1240	1660
ST 30-1 RS	525	1200	1700	2000	565	1240	1660	2010

Abmessung Nischenklappe

Nischenklappe	Klappenbreite KBM		Klappenlänge	
	von	bis	von	bis
Einlauf/ Auslauf	210	500	1990	6000
Sturz	215	460	980	6000

"ORPHEUS T30-1-RS" und "ORPHEUS T30-2-RS" immer mit 4-seitig umlaufender Flexiforcedichtung ausführen und bei Wand- und Deckenanschluss versiegeln.

alle Maße in mm

T 30-1-FSA "Orpheus" bzw. T 30-1-RS-FSA "Orpheus" bzw.
T 30-2-FSA "Orpheus" bzw. T 30-2-RS-FSA "Orpheus"

Ansicht

Anlage 1

Die folgenden Änderungen und Ergänzungen dürfen - nach Abstimmung mit dem Antragsteller dieses Bescheides - an nach diesem Bescheid hergestellten und bereits eingebauten Feuerschutzabschlüssen durchgeführt werden:

- Anbringung von Kontakten, z. B. Magnetkontakte und Schließblechkontakte (Riegelkontakte) zur Verschlussüberwachung, sofern sie aufgesetzt oder in vorhandene Aussparungen eingesetzt werden können.
- Führung von Kabeln auf dem Tür-/Torblatt (dies schließt eine Bohrung - $\varnothing \leq 10$ mm - von einer Tür-/Torblattkante oder -oberfläche in die Schlosstasche ein).
- Austausch des Schlosses durch geeignetes, selbst verriegelndes Schloss mit Falle¹, sofern dieses Schloss in die vorhandene Schlosstasche eingebaut werden kann und Veränderungen am Schließblech und am Türblatt nicht erforderlich werden. Anzahl und Lage der Verriegelungspunkte müssen eingehalten werden.
- Einbau optischer Spione, wobei die Kernbohrung im Tor-/Türblatt den Durchmesser von 15 mm nicht überschreiten darf.
- Anschrauben, Annieten oder Aufkleben von Hinweisschildern auf dem Tür-/Torblatt.
- Anschrauben, Annieten oder Aufkleben von Streifen (etwa bis 250 mm Breite bzw. Höhe), angebracht bis maximal in Drückerhöhe, aus max. 1,5 mm Blech, z. B. Tritt- oder Kantenschutz.
- Anbringung von Schutzstangen auf dem Tür-/Torblatt, sofern geeignete Befestigungspunkte vorhanden sind.
- Aufkleben von Leisten aus Holz, Kunststoff, Aluminium, Stahl in jeder Form und Lage auf Glasscheiben
- Anbringung von Halteplatten für Haftmagnete von Feststellanlagen² an den im Türblatt vorhandenen Befestigungspunkten.

Grundsätzlich gilt bei Rauchschutzeigenschaft, dass die Spalte und Anschlussfugen des Feuerschutzabschlusses dauerelastisch zu versiegeln sind. Alle Fugen des Feuerschutzabschlusses, der Zarge und der Einbauteile sind mit mindestens normalentflammbaren Baustoffen zu verschließen.

¹ mit (allgemeinem) bauaufsichtlichem Verwendbarkeitsnachweis
² mit allgemeiner bauaufsichtlicher Zulassung bzw. allgemeiner Bauartgenehmigung

T 30-1-FSA "Orpheus" bzw. T 30-1-RS-FSA "Orpheus" bzw.
 T 30-2-FSA "Orpheus" bzw. T 30-2-RS-FSA "Orpheus"

Zulässige Änderungen und Ergänzungen

Anlage 2