

**Allgemeine  
bauaufsichtliche  
Zulassung/  
Allgemeine  
Bauartgenehmigung**

Eine vom Bund und den Ländern gemeinsam  
getragene Anstalt des öffentlichen Rechts

**Zulassungs- und Genehmigungsstelle  
für Bauprodukte und Bauarten**

Datum:

04.06.2024

Geschäftszeichen:

II 24-1.40.12-41/24

**Nummer:**

**Z-40.12-228**

**Geltungsdauer**

vom: **29. Juni 2024**

bis: **29. Juni 2029**

**Antragsteller:**

**CEMO GmbH**

In den Backenländern 5  
71384 Weinstadt

**Gegenstand dieses Bescheides:**

**Auffangvorrichtungen aus GFK  
"Schadstoffsammelstation"**

Der oben genannte Regelungsgegenstand wird hiermit allgemein bauaufsichtlich  
zugelassen/genehmigt.

Dieser Bescheid umfasst sieben Seiten und vier Anlagen mit 13 Seiten.

DIBt

## I ALLGEMEINE BESTIMMUNGEN

- 1 Mit diesem Bescheid ist die Verwendbarkeit bzw. Anwendbarkeit des Regelungsgegenstandes im Sinne der Landesbauordnungen nachgewiesen.
- 2 Dieser Bescheid ersetzt nicht die für die Durchführung von Bauvorhaben gesetzlich vorgeschriebenen Genehmigungen, Zustimmungen und Bescheinigungen.
- 3 Dieser Bescheid wird unbeschadet der Rechte Dritter, insbesondere privater Schutzrechte, erteilt.
- 4 Dem Verwender bzw. Anwender des Regelungsgegenstandes sind, unbeschadet weitergehender Regelungen in den "Besonderen Bestimmungen", Kopien dieses Bescheides zur Verfügung zu stellen. Zudem ist der Verwender bzw. Anwender des Regelungsgegenstandes darauf hinzuweisen, dass dieser Bescheid an der Verwendungs- bzw. Anwendungsstelle vorliegen muss. Auf Anforderung sind den beteiligten Behörden ebenfalls Kopien zur Verfügung zu stellen.
- 5 Dieser Bescheid darf nur vollständig vervielfältigt werden. Eine auszugsweise Veröffentlichung bedarf der Zustimmung des Deutschen Instituts für Bautechnik. Texte und Zeichnungen von Werbeschriften dürfen diesem Bescheid nicht widersprechen, Übersetzungen müssen den Hinweis "Vom Deutschen Institut für Bautechnik nicht geprüfte Übersetzung der deutschen Originalfassung" enthalten.
- 6 Dieser Bescheid wird widerruflich erteilt. Die Bestimmungen können nachträglich ergänzt und geändert werden, insbesondere, wenn neue technische Erkenntnisse dies erfordern.
- 7 Dieser Bescheid bezieht sich auf die von dem Antragsteller gemachten Angaben und vorgelegten Dokumente. Eine Änderung dieser Grundlagen wird von diesem Bescheid nicht erfasst und ist dem Deutschen Institut für Bautechnik unverzüglich offenzulegen.

## II BESONDERE BESTIMMUNGEN

### 1 Regelungsgegenstand und Verwendungs- bzw. Anwendungsbereich

(1) Gegenstand dieses Bescheids sind ortsfest verwendete Auffangvorrichtungen (Auffangwannen) aus textilglasverstärktem ungesättigten Polyesterharz bzw. Vinylesterharz gemäß Anlage 1. Die Auffangvorrichtungen sind mit einem Gestell mit Stelzebene ausgerüstet.

(2) Die Auffangvorrichtungen dürfen in Gebäuden und im Freien aufgestellt werden, jedoch nicht in explosionsgefährdeten Bereichen der Zonen 0 und 1. Sie sind gegen Beschädigungen durch anfahrende Fahrzeuge zu schützen, z. B. durch geschützte Aufstellung oder durch einen Anfahrerschutz.

(3) In Erdbebengebieten innerhalb der Erdbebenzonen 1 bis 3 nach DIN 4149<sup>1</sup> sind die Auffangvorrichtungen und die Behälter/Gefäße ausreichend in ihrer Lage so zu sichern, dass im Erdbebenfall keine konzentrierten Einzellasten auf die Behälter/Gefäße einwirken.

(4) Bei Aufstellung im Freien müssen die Auffangvorrichtungen vor Windeinwirkung geschützt und, sofern sie ohne Gehäusedeckel aufgestellt werden, zum Schutz gegen Niederschlag ausreichend überdacht sein.

(5) Die Auffangvorrichtungen dürfen bei der Lagerung wassergefährdender Flüssigkeiten mit einem Flammpunkt über 55 °C in Behältern und Gefäßen verwendet werden.

(6) Flüssigkeiten nach den Medienlisten 40-2.1.1, 40-2.1.2 und 40-2.1.3<sup>2</sup> und Flüssigkeiten, die sich in die nachfolgend genannten Gruppen einordnen lassen, erfordern keinen gesonderten Nachweis der Dichtheit und Beständigkeit des GFK-Werkstoffes der Auffangvorrichtung:

- a) Wässrige Lösungen organischer Säuren bis 10 %
- b) Mineralsäuren bis 20 % sowie sauer hydrolysierende Salze in wässriger Lösung (pH < 6), außer Flusssäure und oxidierend wirkende Säuren und deren Salze
- c) Anorganische Laugen sowie alkalisch hydrolysierende Salze in wässriger Lösung (pH > 8), ausgenommen Ammoniaklösungen und oxidierend wirkende Lösungen von Salzen (z. B. Hypochlorit)
- d) Lösungen anorganischer nicht oxidierender Salze mit einem pH-Wert zwischen 6 und 8
- e) Gebrauchte und ungebrauchte Motoren- und Getriebeöle

(7) Bei der Lagerung von Medien, die unter die Gefahrstoffverordnung fallen, ist TRGS 510<sup>3</sup> zu beachten.

(8) Dieser Bescheid wird unbeschadet der Bestimmungen und der Prüf- oder Genehmigungsvorbehalte anderer Rechtsbereiche erteilt.

(9) Dieser Bescheid berücksichtigt die wasserrechtlichen Anforderungen an den Regelungsgegenstand. Gemäß § 63 Abs. 4 Nr. 2 WHG<sup>4</sup> gilt der Regelungsgegenstand damit wasserrechtlich als geeignet.

(10) Die Geltungsdauer dieses Bescheids (siehe Seite 1) bezieht sich auf die Verwendung im Sinne von Einbau oder Aufstellung des Regelungsgegenstandes und nicht auf die Verwendung im Sinne der späteren Nutzung.

<sup>1</sup> DIN 4149:2005-04 Bauten in deutschen Erdbebengebieten - Lastannahmen, Bemessung und Ausführung üblicher Hochbauten

<sup>2</sup> Medienlisten 40-2.1.1, 40-2.1.2 und 40-2.1.3, Positiv-Flüssigkeitslisten für Lamine aus glasfaserverstärkten Reaktionsharzen (UP-/PHA-Harze) mit innerer Vlies- bzw. Chemieschutzschicht; Stand Juni 2023, erhältlich beim Deutschen Institut für Bautechnik (DIBt)

<sup>3</sup> TRGS 510:2020-12 Lagerung von Gefahrstoffen in ortsbeweglichen Behältern

<sup>4</sup> Wasserhaushaltsgesetz vom 31. Juli 2009 (BGBl. I S. 2585), zuletzt geändert durch Artikel 7 des Gesetzes vom 22. Dezember 2023 (BGBl. 2023 I S. 409)

## **2 Bestimmungen für die Bauprodukte**

### **2.1 Allgemeines**

Die Auffangvorrichtungen und ihre Teile müssen den Abschnitten 1 und 2 der Besonderen Bestimmungen und den Anlagen dieses Bescheids sowie den beim Deutschen Institut für Bautechnik hinterlegten Angaben entsprechen.

### **2.2 Eigenschaften und Zusammensetzung**

#### **2.2.1 Werkstoffe**

Die zu verwendenden Werkstoffe müssen der Anlage 2 entsprechen.

#### **2.2.2 Konstruktionsdetails**

Konstruktionsdetails sind gemäß Anlage 1.1 bis 1.8 auszuführen.

#### **2.2.3 Standsicherheitsnachweis**

Die Standsicherheit der Auffangvorrichtungen ist für den im Abschnitt 1 angegebenen Verwendungsbereich durch Bauteilversuche nachgewiesen.

Die Last auf der Stellfläche darf 6 kN nicht überschreiten.

#### **2.2.4 Brandverhalten**

Der Werkstoff textildglasverstärktes Reaktionsharz ist in der zur Anwendung kommenden Dicke normalentflammbar (Klasse B2 nach DIN 4102-1<sup>5</sup>). Zur Widerstandsfähigkeit gegen Flammeneinwirkungen siehe Absatz 3.1 (1).

#### **2.2.5 Nutzungssicherheit**

Änderungen von Detailkonstruktionen und Werkstoffen bedürfen einer Änderung dieses Bescheides.

### **2.3 Herstellung, Verpackung, Transport, Lagerung und Kennzeichnung**

#### **2.3.1 Herstellung**

(1) Die Herstellung muss nach der beim DIBt hinterlegten Herstellungsbeschreibung erfolgen.

(2) Die Auffangvorrichtungen dürfen nur in den Werken des Antragstellers Weinstadt oder Schnelldorf hergestellt werden.

#### **2.3.2 Verpackung, Transport, Lagerung**

Verpackung, Transport und Lagerung müssen gemäß Anlage 3, Abschnitt 2 erfolgen.

#### **2.3.3 Kennzeichnung**

(1) Die Auffangvorrichtungen müssen vom Hersteller mit dem Übereinstimmungszeichen (Ü-Zeichen) nach den Übereinstimmungszeichen-Verordnungen der Länder gekennzeichnet werden. Die Kennzeichnung darf nur erfolgen, wenn die Voraussetzungen nach Abschnitt 2.4 (Übereinstimmungsbestätigung) erfüllt sind.

(2) Außerdem hat der Hersteller die Auffangvorrichtungen gut sichtbar und dauerhaft mit folgenden Angaben zu kennzeichnen:

- Herstellungsnummer,
- Herstellungsjahr,
- Auffangvolumen 200 l,
- Mediengruppe bzw. Medienliste entsprechend Abschnitt 1 in Abhängigkeit von verwendeter Glasart und Harzgruppe und Verwendung der Einsatzschale,
- Tragkraft 6 kN.

## **2.4 Übereinstimmungsbestätigung**

### **2.4.1 Allgemeines**

(1) Die Bestätigung der Übereinstimmung der Auffangvorrichtung (Bauprodukt) mit den Bestimmungen der von dem Bescheid erfassten allgemeinen bauaufsichtlichen Zulassung (Abschnitte 1 und 2) muss für jedes Herstellwerk mit einer Übereinstimmungserklärung des Herstellers auf der Grundlage einer werkseigenen Produktionskontrolle und einer Erstprüfung der Auffangvorrichtung durch eine hierfür anerkannte Prüfstelle erfolgen.

(2) Die Übereinstimmungserklärung hat der Hersteller durch Kennzeichnung der Bauprodukte mit dem Übereinstimmungszeichen (Ü-Zeichen) unter Hinweis auf den Verwendungszweck abzugeben.

(3) Dem Deutschen Institut für Bautechnik ist vom Hersteller eine Kopie des Erstprüfberichts zur Kenntnis zu geben.

### **2.4.2 Werkseigene Produktionskontrolle**

(1) In jedem Herstellwerk ist eine werkseigene Produktionskontrolle einzurichten und durchzuführen. Unter werkseigener Produktionskontrolle wird die vom Hersteller vorzunehmende kontinuierliche Überwachung der Produktion verstanden, mit der dieser sicherstellt, dass die von ihm hergestellten Auffangvorrichtungen den Bestimmungen der von diesem Bescheid erfassten allgemeinen bauaufsichtlichen Zulassung (Abschnitte 1 und 2) entsprechen.

(2) Im Rahmen der werkseigenen Produktionskontrolle sind mindestens die in Anlage 4 Abschnitt 1 aufgeführten Prüfungen durchzuführen.

(3) Die Ergebnisse der werkseigenen Produktionskontrolle sind aufzuzeichnen und auszuwerten. Die Aufzeichnungen müssen mindestens folgende Angaben enthalten:

- Bezeichnung des Bauprodukts bzw. des Ausgangsmaterials,
- Art der Kontrolle oder Prüfung,
- Datum der Herstellung und der Prüfung des Bauprodukts bzw. des Ausgangsmaterials oder der Bestandteile,
- Ergebnis der Kontrollen und Prüfungen und Vergleich mit den Anforderungen,
- Unterschrift des für die werkseigene Produktionskontrolle Verantwortlichen.

(4) Die Aufzeichnungen sind mindestens fünf Jahre aufzubewahren. Sie sind dem Deutschen Institut für Bautechnik und der zuständigen obersten Bauaufsichtsbehörde auf Verlangen vorzulegen.

(5) Bei ungenügendem Prüfergebnis sind vom Hersteller unverzüglich die erforderlichen Maßnahmen zur Abstellung des Mangels zu treffen. Bauprodukte, die den Anforderungen nicht entsprechen, sind so zu handhaben, dass Verwechslungen mit übereinstimmenden ausgeschlossen werden. Nach Abstellung des Mangels ist -soweit technisch möglich und zum Nachweis der Mängelbeseitigung erforderlich- die betreffende Prüfung unverzüglich zu wiederholen.

### **2.4.3 Erstprüfung der Auffangvorrichtungen durch eine anerkannte Prüfstelle**

Im Rahmen der Erstprüfung sind mindestens die Prüfungen nach Abschnitt 2.4.2 durchzuführen.

### **3 Bestimmungen für Planung, Bemessung und Ausführung (Bauart)**

#### **3.1 Planung und Bemessung**

(1) Für die mit Lagermedium gefüllte Auffangvorrichtung gilt der Nachweis der ausreichenden Widerstandsfähigkeit gegen Flammeneinwirkung (30 Minuten Brandeinwirkungsdauer) als erbracht, sofern die außerhalb der Auffangvorrichtung angebrachten, trapezförmig gebogenen Stahlfüße oder die Stützen (Anlage 1.3) mit einer geeigneten bauaufsichtlich zugelassenen schaumschichtbildenden Brandschutzbeschichtung versehen werden. Alternativ können die Stützen mit einem GF-UP-Rohr gemäß Anlage 2, Abschnitt 3 geschützt werden.

(2) Niederschlagswasser darf nicht in die Auffangvorrichtungen gelangen.

(3) Die Auffangvorrichtungen sind gegen Beschädigungen durch anfahrende Fahrzeuge zu schützen, z. B. durch geschützte Aufstellung, einen Anfahrerschutz oder durch Aufstellung in besonderen Räumen.

#### **3.2 Ausführung**

(1) Die Bedingungen für die Aufstellung der Auffangvorrichtungen sind den wasser-, arbeitschutz- und baurechtlichen Vorschriften zu entnehmen.

(2) Die Auffangvorrichtungen müssen auf einer waagerechten, ebenen, biegesteifen Unterlage bzw. einer sorgfältig verdichteten und befestigten Auflagerfläche (z. B. durchgehender ca. 5 cm dicker Zementestrich oder Asphalt) aufgestellt werden.

(3) Mit dem Aufstellen bzw. Umsetzen von einzelnstehenden Auffangvorrichtungen ist vom Betreiber der Anlage sachkundiges Personal zu beauftragen (dieses muss jedoch nicht einem Fachbetrieb angehören).

(4) Maßnahmen zur Beseitigung von Schäden sind im Einvernehmen mit einem für Kunststofffragen zuständigen Sachverständigen<sup>6</sup> oder einem Werkssachkundigen des Herstellers zu treffen.

### **4 Bestimmungen für Nutzung, Unterhalt, Wartung und Prüfung (Bauart)**

#### **4.1 Nutzung**

##### **4.1.1 Allgemeines**

(1) Bei der Verwendung der Auffangvorrichtungen ist sicherzustellen, dass das Volumen des größten Behälters/Gefäßes 200 l nicht überschreitet.

(2) Bei Behältern/Gefäßen, die auf Füßen stehen oder deren Auflagerfläche eine hohe Flächenpressung verursacht, sind gegebenenfalls lastverteilende Maßnahmen vorzusehen.

(3) Behälter/Gefäße müssen so aufgestellt werden, dass die Auffangvorrichtung ausreichend einsehbar bleibt und kontrollierbar ist.

(4) Die maximale zulässige Belastung der Auffangvorrichtung beträgt: 2 Fässer à 3 kN.

(5) Auffangvorrichtungen dürfen nur im leeren Zustand umgesetzt werden. Ein Umsetzen der Auffangvorrichtungen mit aufgestellten Behältern/Gefäßen ist unzulässig.

##### **4.1.2 Lagerflüssigkeiten**

(1) Die Auffangvorrichtungen dürfen nur für Behälter/Gefäße zur Lagerung von Flüssigkeiten gemäß Absätzen 1 (5) und 1 (6) verwendet werden.

(2) Für Medien nach Medienliste 40-2.1.3<sup>2</sup> und nach Absatz 1 (6) a), b) und c) muss eine Einsatzschale (siehe Anlage 1.6) verwendet werden.

<sup>6</sup> Sachverständige von Zertifizierungs- und Überwachungsstellen nach Absatz 2.4.1 (1) sowie weitere Sachverständige, die auf Anfrage vom DIBt bestimmt werden

#### 4.1.3 Unterlagen

Dem Betreiber der Anlage ist vom Hersteller der Auffangvorrichtungen eine Kopie dieses Bescheids auszuhändigen.

#### 4.2 Unterhalt, Wartung

Maßnahmen zur Beseitigung von Schäden sind im Einvernehmen mit einem für Kunststofffragen zuständigen Sachverständigen<sup>6</sup>, ggf. unter Mitwirkung des Antragstellers, zu klären.

#### 4.3 Prüfungen

(1) Der Betreiber hat die Auffangvorrichtung regelmäßig durch Besichtigung daraufhin zu prüfen, ob Flüssigkeit ausgelaufen ist. Ausgelaufene Flüssigkeit ist umgehend zu beseitigen, die Auffangvorrichtung ist hinsichtlich der Weiterverwendung zu prüfen und ggf. auszuwechseln. Die erforderlichen Prüfungen und Prüfintervalle ergeben sich aus den wasserrechtlichen Regelungen.

(2) Der Zustand der Auffangvorrichtung ist einmal jährlich durch Inaugenscheinnahme umfassend zu kontrollieren. Sofern Behälter/Gefäße gelagert werden, sind diese von der Auffangvorrichtung zu entfernen und die Auffangvorrichtung ist ggf. zu reinigen.

(3) Ist die Auffangvorrichtung nach einer Beschädigung, die ihre Funktionsfähigkeit wesentlich beeinträchtigt hat, wieder instandgesetzt worden, ist sie einer Dichtheitsprüfung mit Wasser zu unterziehen. Instandsetzung und Dichtheitsprüfung müssen entweder durch den Hersteller oder durch einen Fachbetrieb durchgeführt werden.

(4) Die Ergebnisse der unter Absatz (2) aufgeführten Prüfung sind zu protokollieren und auf Verlangen dem Deutschen Institut für Bautechnik vorzulegen.

(5) Prüfungen nach anderen Rechtsbereichen bleiben unberührt.

Holger Eggert  
Referatsleiter

Beglaubigt  
Hill



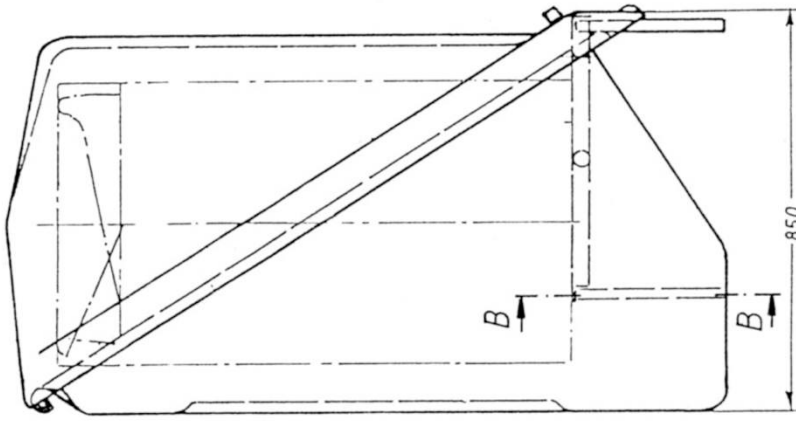

Schnitt A-A siehe Anlage 1.2  
Schnitt B-B siehe Anlage 1.7

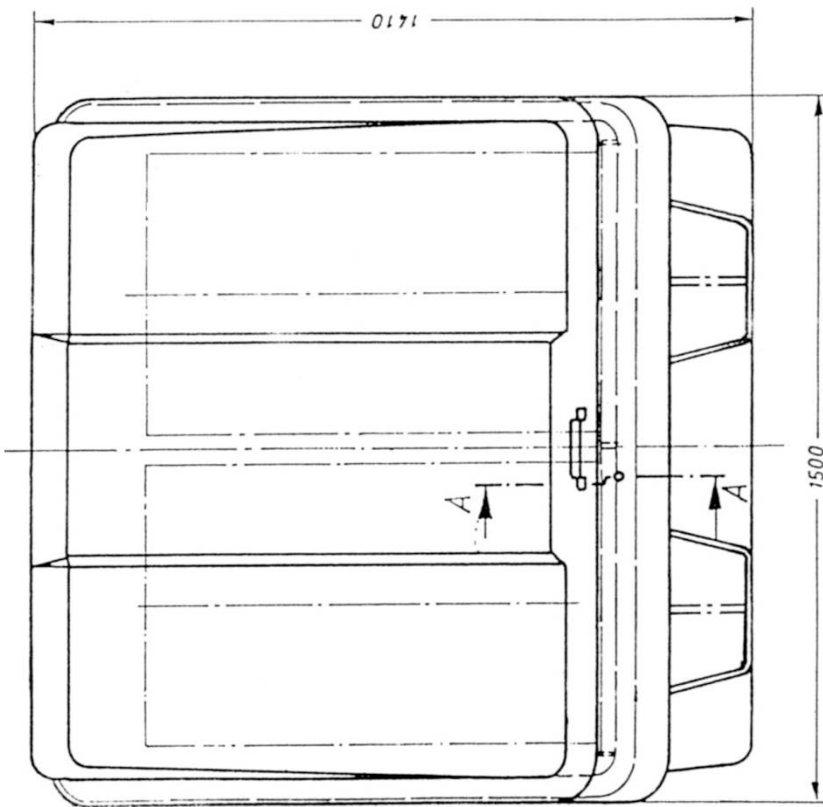

Flrd.schr. M8x20, verz.

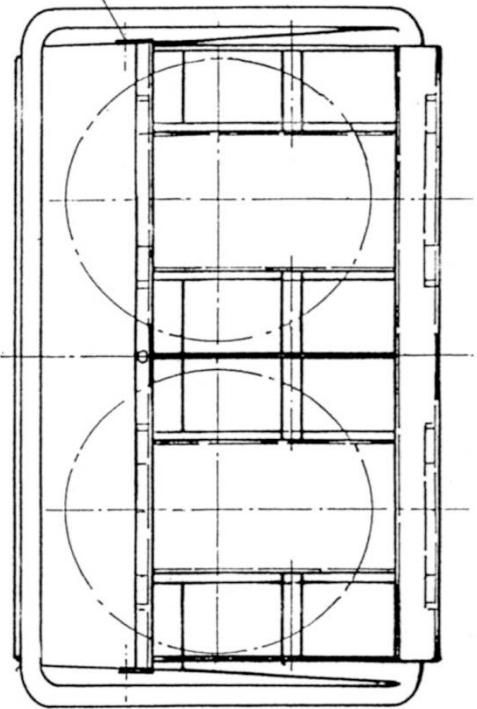

Sammelstation 200 I

Übersichtszeichnung

Anlage 1



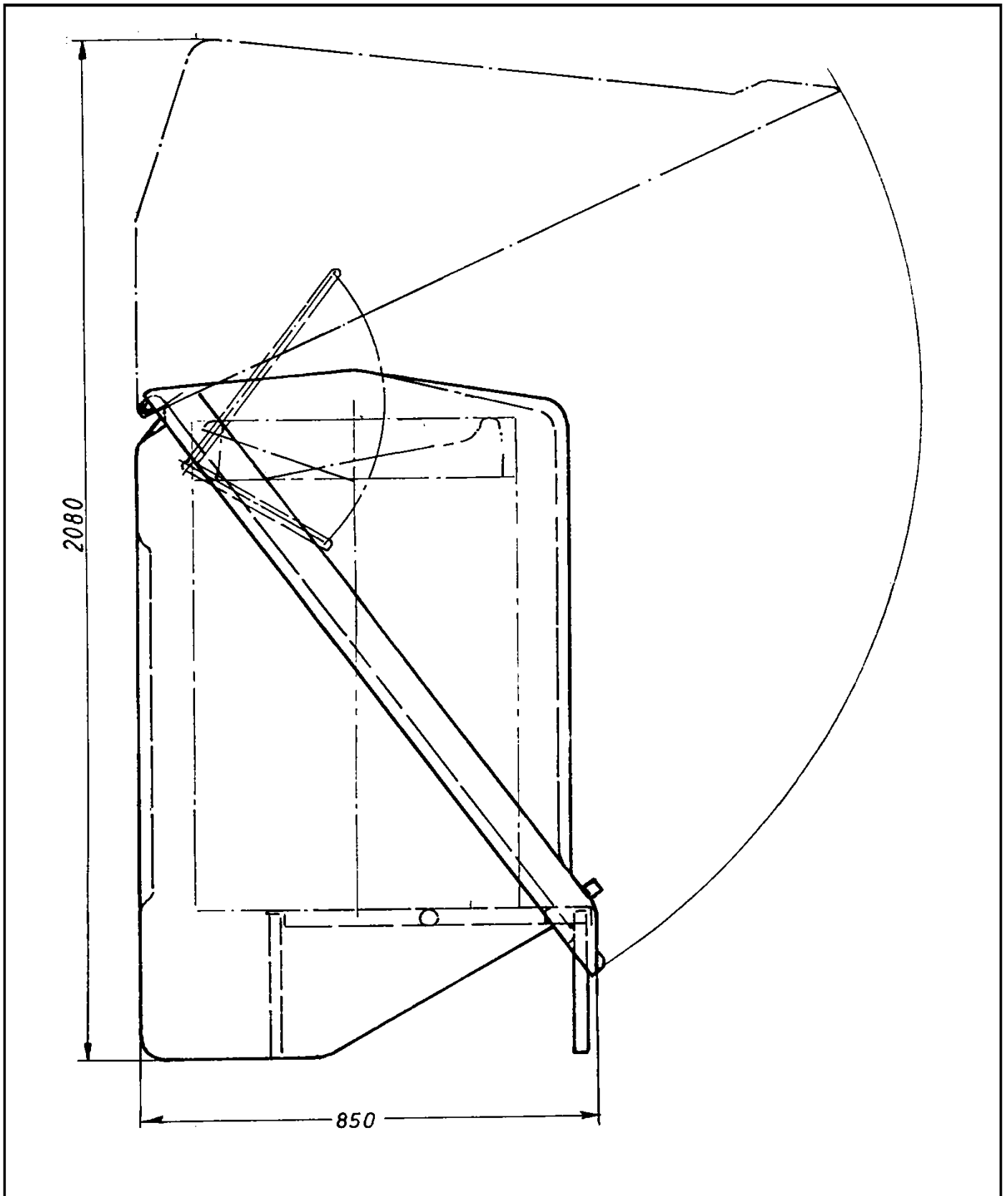

<b>Sammelstation 200 I</b>	<b>Anlage 1.1</b>
<b>Platzbedarf für Deckel</b>	

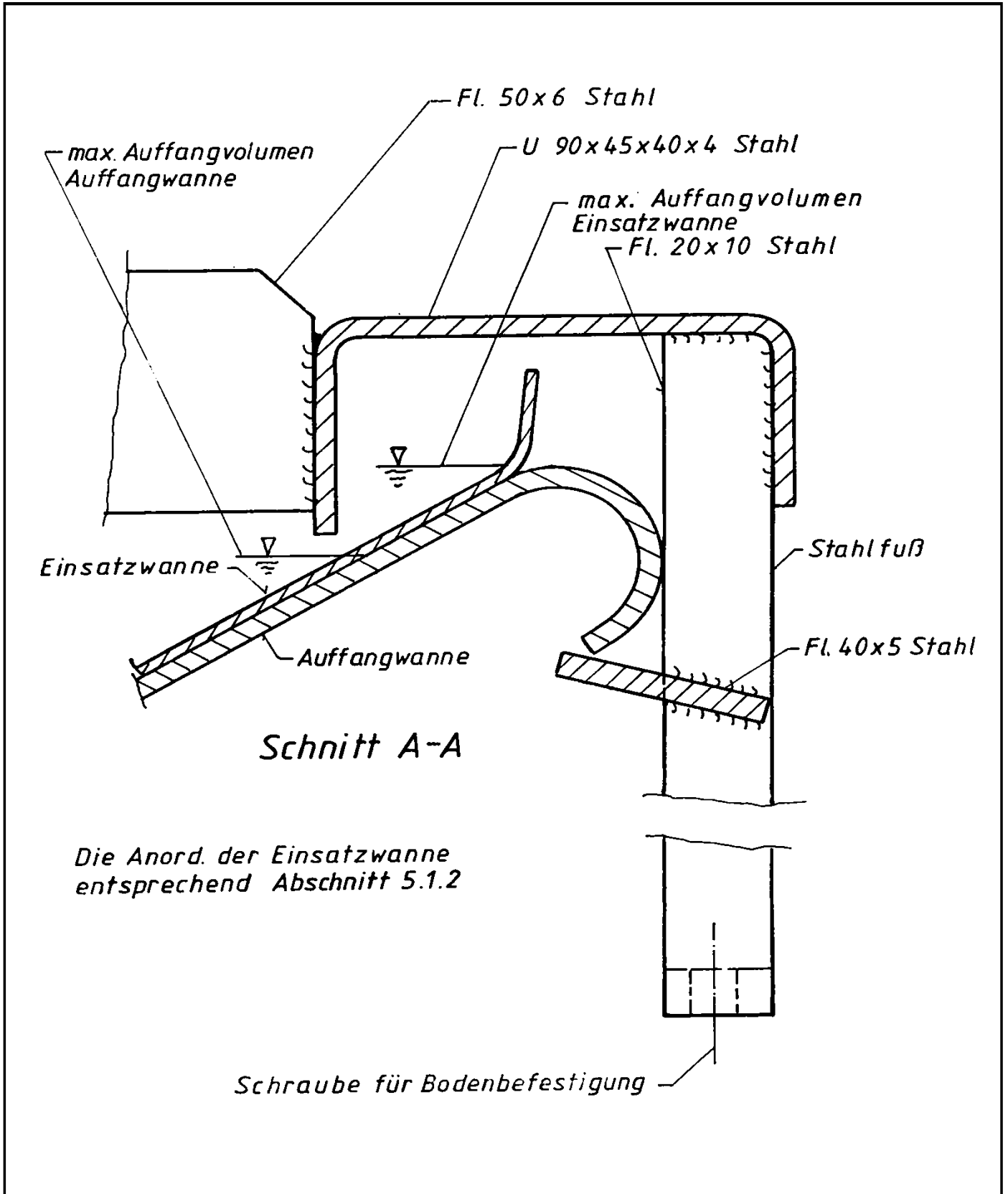

Sammelstation 200 l

Schnitt zu Anlage 1

Anlage 1.2

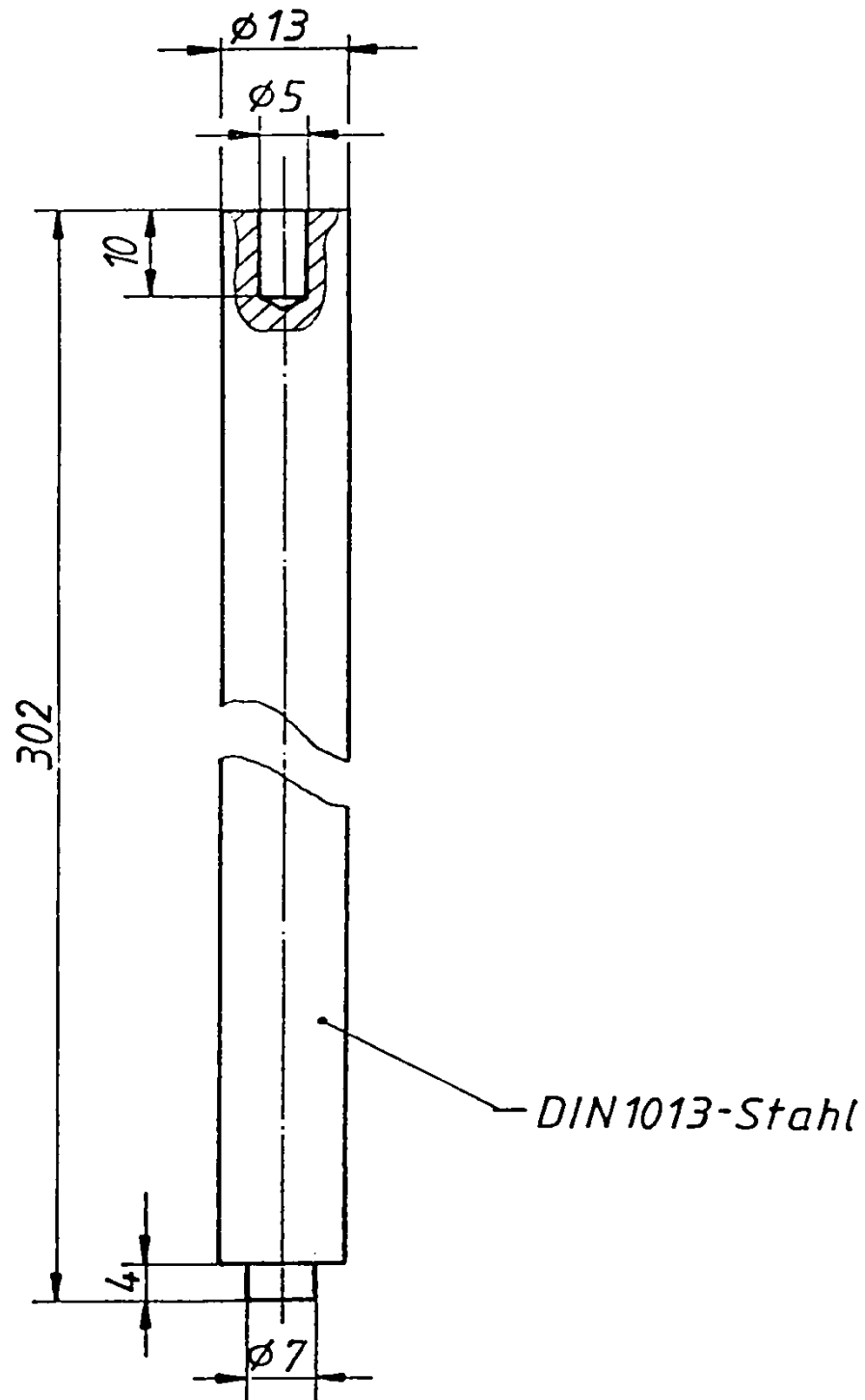

Sammelstation 200 I

Stütze beschichtet

Anlage 1.3

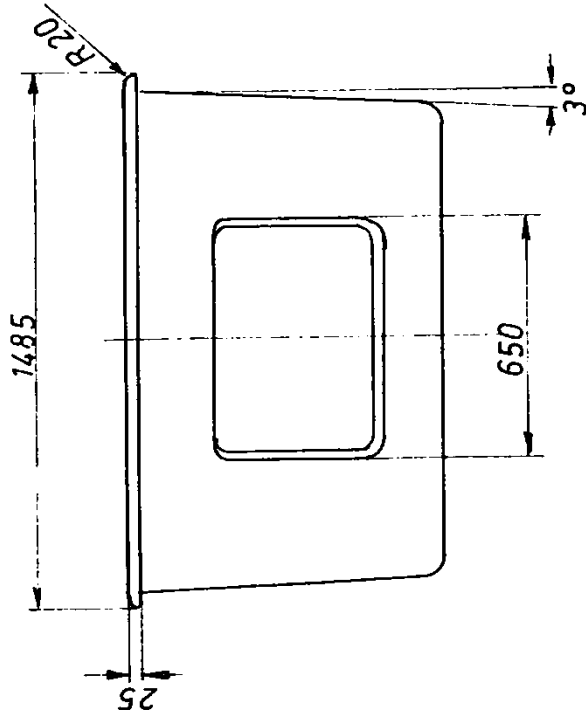

Wandstärke ca. 4 mm  
 Maße in (mm)  
 Toleranzen ca.  $\pm 0,5\%$   
 Gewicht ca. 26,5 kg  
 Laminataufbau: V/M/M/M/M/V  
 V=Vliessschicht  
 M=Matte 450gr./m<sup>2</sup>

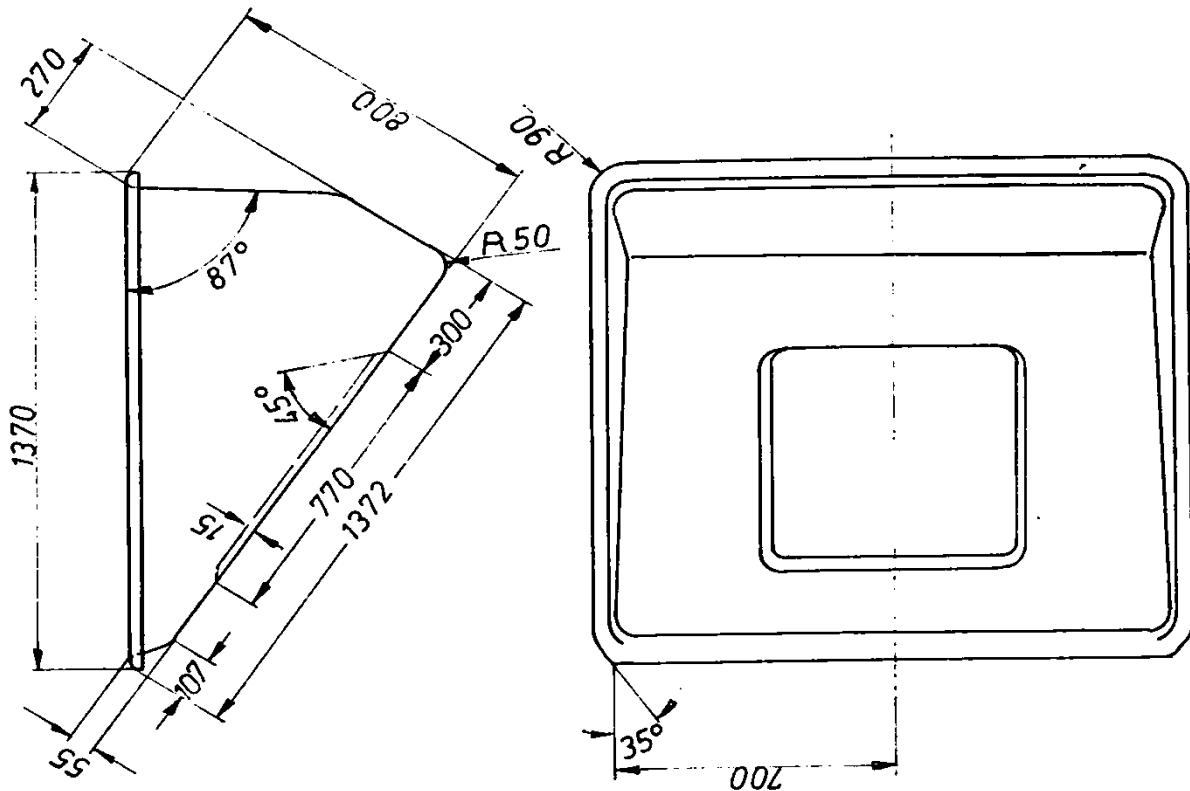

Sammelstation 200 I

Auffangwanne

Anlage 1.4

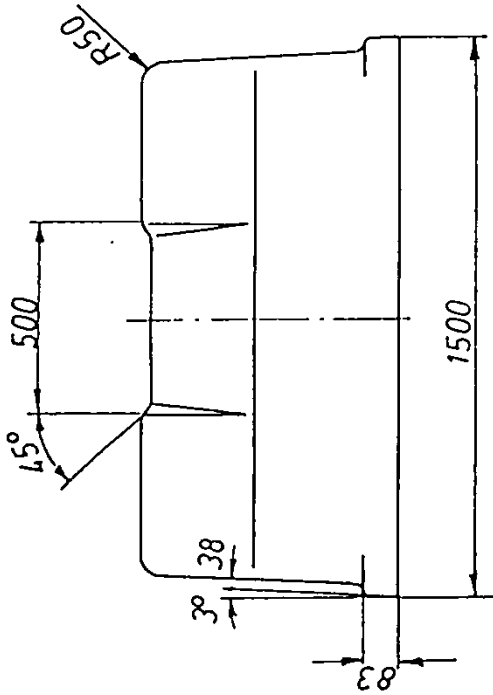

Toleranzen ca. ±0,5%  
 Gewicht ca. 20 kg  
 Laminataufbau: M/M/M/V  
 V= Vliesschicht  
 M= Matte 450 gr/m<sup>2</sup>  
 (von innen nach außen)

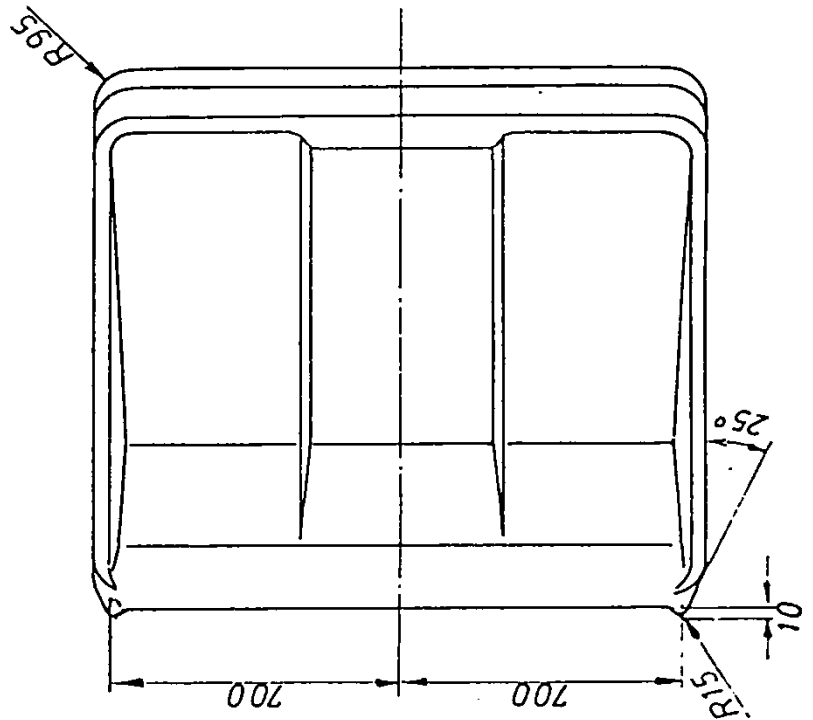
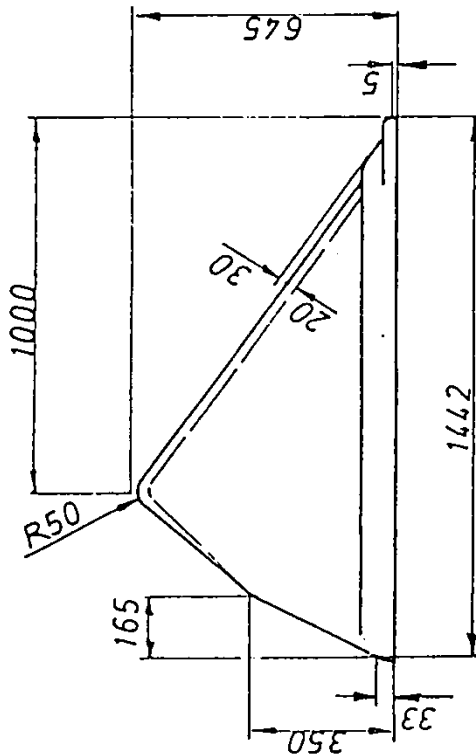

Sammelstation 200 I

Deckel

Anlage 1.5

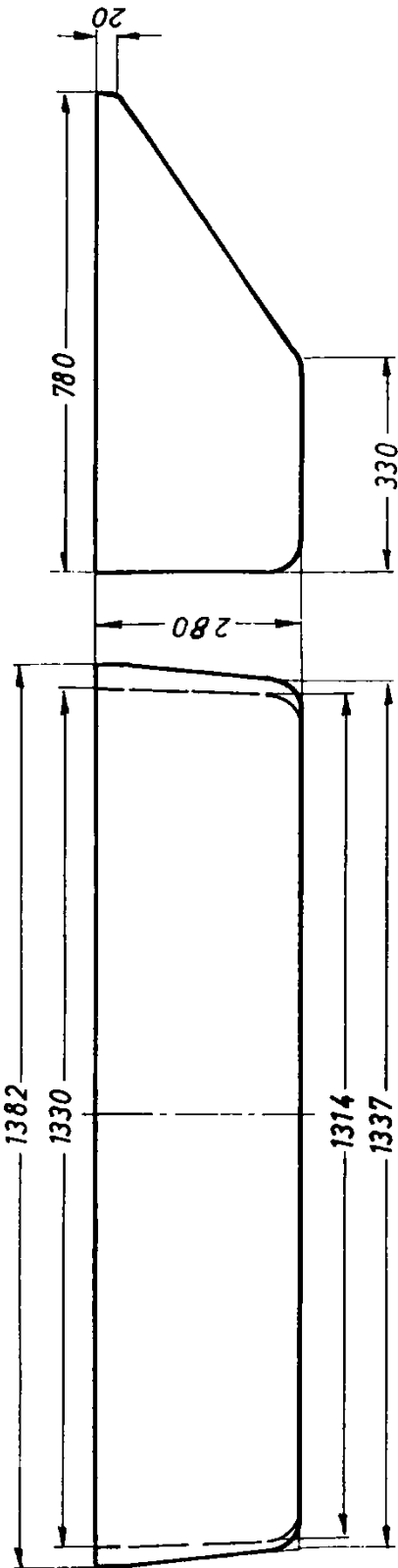

Wandstärke ca. 2 mm  
Maße in (mm) innen gemessen  
Toleranzen ca.  $\pm 0,5\%$   
Laminataufbau: V/M/M  
(von innen nach außen)  
V=Vlieschicht  
M=Matte 450 gr./m<sup>2</sup>

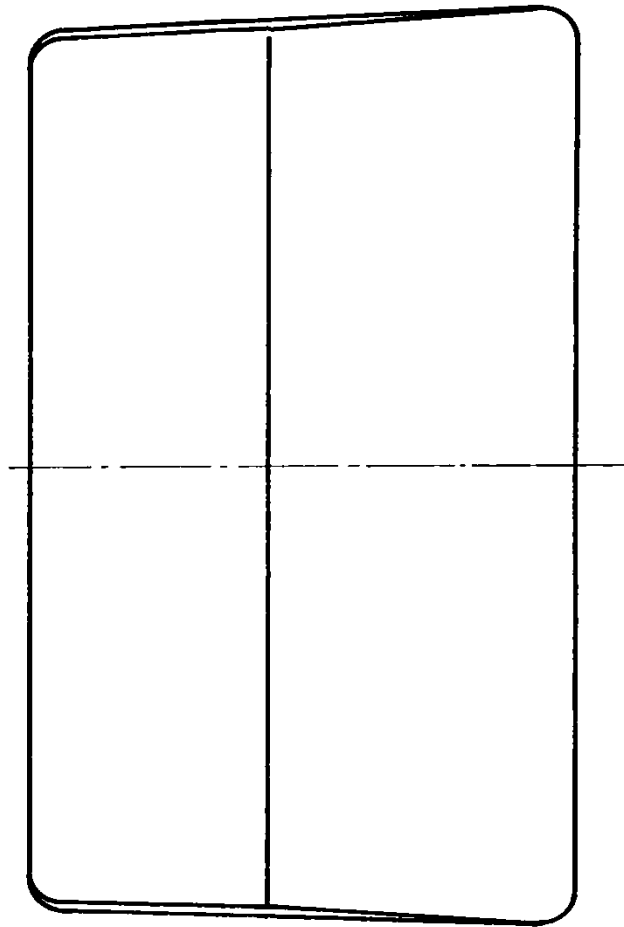

Sammelstation 200 I

Einsatzschale

Anlage 1.6

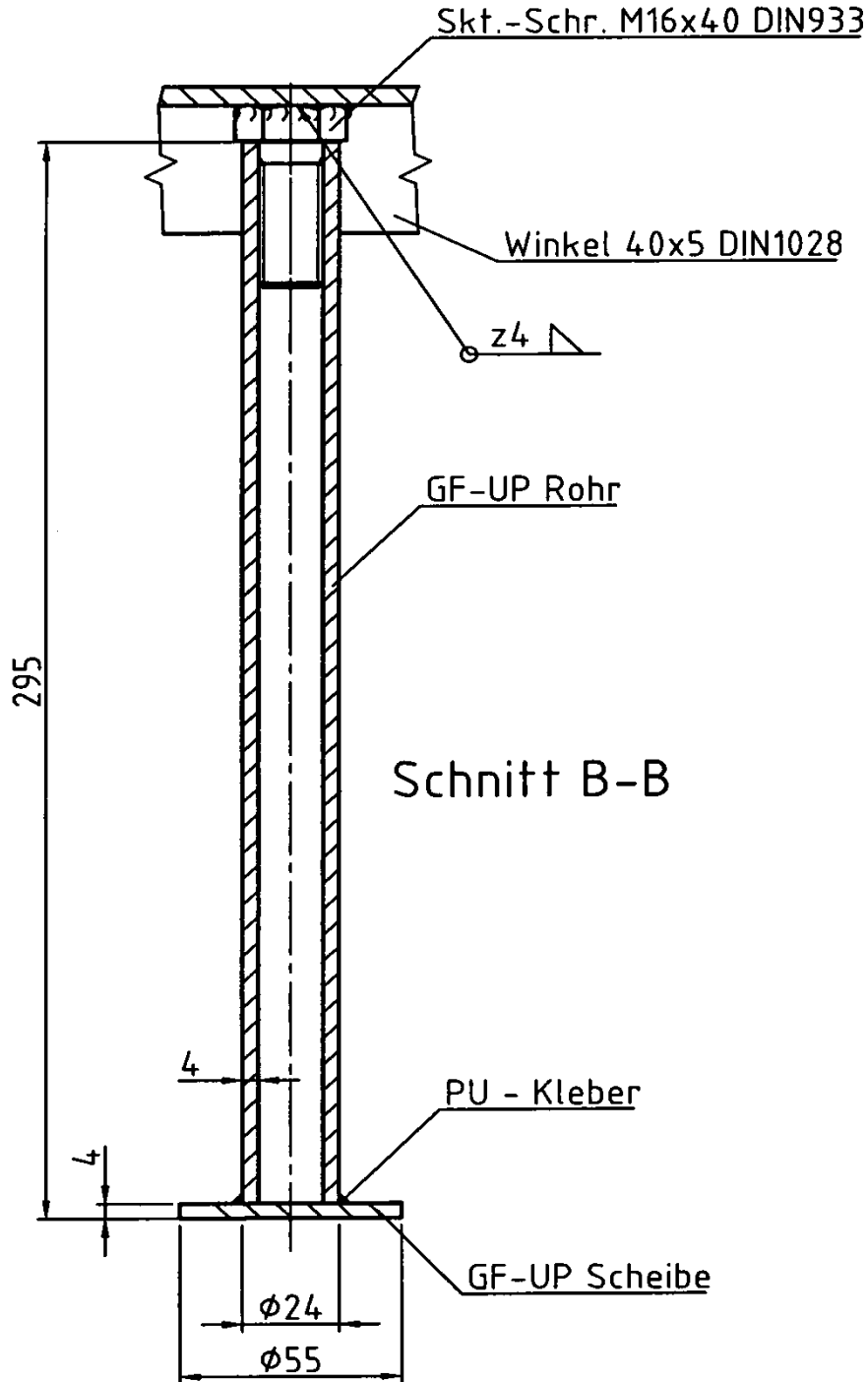

Sammelstation 200 I

Schnitt zu Anlage 1

Anlage 1.7



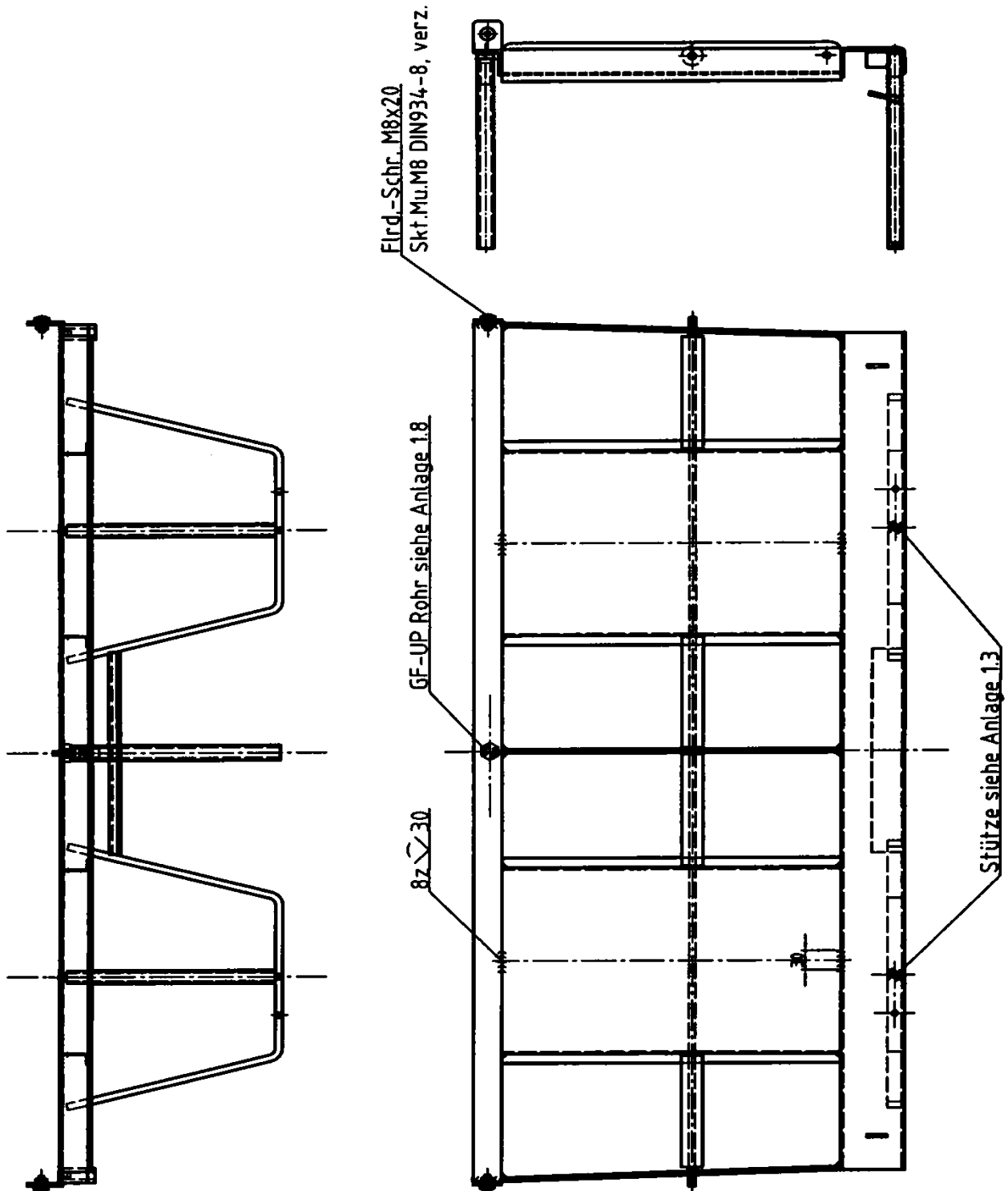

Sammelstation 200 I

Bodenrahmen komplett

Anlage 1.8

**Auffangvorrichtung aus GFK  
"Schadstoffsammelstation"**

**Anlage 2  
Blatt 1**

**WERKSTOFFE**

Für die Herstellung der Auffangvorrichtungen dürfen nur allgemein bauaufsichtlich zugelassene Harze und Verstärkungswerkstoffe verwendet werden. Abweichend hiervon dürfen Verstärkungswerkstoffe entsprechend Abschnitt 1.3 verwendet werden.

**1 Auffangwanne und Gehäusedeckel**

**1.1 Reaktionsharze**

Es sind ungesättigte Polyesterharze der Harzgruppe 1B entsprechend DIN EN 13121-1<sup>1</sup> zu verwenden.

**1.2 Härtungssystem**

Es sind für die verschiedenen Harze geeignete Härtungssysteme zu verwenden.

**1.3 Verstärkungswerkstoffe**

Verstärkungswerkstoff	Technische Regel	Bescheinigung nach DIN EN 10204 <sup>2</sup>
Textilglasmatten aus E- bzw. E-CR Glas nach ISO 2078 <sup>3</sup> mit einem Glasflächengewicht von 450 g/m <sup>2</sup>	ISO 2559 <sup>4</sup>	Bescheinigung 3.1
Vliese aus C-Glas mit 30 bis 60 g/m <sup>2</sup> Flächengewicht		

**2 Einsatzschale**

**2.1 Reaktionsharze**

Es sind Vinylesterharze der Harzgruppe 7A oder 7B entsprechend DIN EN 13121-1<sup>1</sup> zu verwenden.

**2.2 Härtungssystem**

Es sind für die verschiedenen Harze geeignete Härtungssysteme zu verwenden.

**2.3 Verstärkungswerkstoffe**

Es sind Verstärkungswerkstoffe entsprechend Abschnitt 1.3 zu verwenden.

1 DIN EN 13121-1:2021-11 Oberirdische GFK-Tanks und Behälter – Teil 1: Ausgangsmaterialien; Spezifikations- und Annahmebedingungen; Deutsche Fassung EN 13121-1:2021  
2 DIN EN 10204:2005-01 Metallische Erzeugnisse - Arten von Prüfbescheinigungen; Deutsche Fassung EN 10204:2004  
3 DIN EN ISO 2078:2022-08 Textilglas – Garne – Bezeichnung (ISO 2078:2022); Deutsche Fassung EN ISO 2078:2022  
4 ISO 2559:2011-12 Textilglas - Matten (hergestellt aus geschnittener oder endloser Faser) - Bezeichnung und Basis für Spezifikationen

**Auffangvorrichtung aus GFK  
"Schadstoffsammelstation"**

**Anlage 2  
Blatt 2**

**WERKSTOFFE**

**3 Gestell mit Stellebene**

Für die vorderen Füße und die Stützen nach Anlage 1.3 wird feuerverzinkter Stahl verwendet.

Alternativ zur Brandschutzbeschichtung gemäß Abschnitt 3.1 (1) der Besonderen Bestimmungen können die Stützen mit einem GF-UP-Rohr  $\varnothing$  20/14 mm mit halogenfreiem Flammenschutz nach UL94VO ummantelt werden:

GF-UP-Rohr  $\varnothing$  20/14 mm – VO

Hersteller: Fibrolux

GF-UP-Rohr  $\varnothing$  20/14 mm – mit halogenfreiem  
Flammenschutz

Hersteller: Menzolit-Fibron

Für den hinteren Fuß wird GFK-Rohr mit einem Glasgehalt von  $75 \pm 3$  Gew. % verwendet.

Für die Stellebene wird Stahl S235 feuerverzinkt verwendet.

**Auffangvorrichtung aus GFK  
"Schadstoffsammelstation"**

**Anlage 3**

**VERPACKUNG, TRANSPORT UND LAGERUNG**

**1 Verpackung**

Die Auffangvorrichtungen müssen mit Transportverpackung ausgeliefert werden.

**2 Transport, Lagerung**

**2.1 Allgemeines**

Der Transport ist nur von solchen Firmen durchzuführen, die über fachliche Erfahrungen, geeignete Geräte, Einrichtungen und Transportmittel sowie ausreichend geschultes Personal verfügen.

**2.2 Transportvorbereitung**

(1) Die Auffangvorrichtungen sind so für den Transport vorzubereiten, dass beim Verladen, Transportieren und Abladen keine Schäden auftreten.

(2) Die Ladefläche des Transportfahrzeugs muss so beschaffen sein, dass Beschädigungen der Auffangvorrichtungen durch punktförmige Stoß- oder Druckbelastungen auszuschließen sind.

**2.3 Auf- und Abladen**

(1) Beim Abheben, Verfahren und Absetzen der Auffangvorrichtungen müssen stoßartige Beanspruchungen vermieden werden.

(2) Ein Schleifen der Auffangvorrichtungen über den Untergrund ist nicht zulässig.

**2.4 Beförderung**

(1) Die Auffangvorrichtungen sind gegen Lageveränderung während der Beförderung zu sichern.

(2) Durch die Art der Befestigung dürfen die Auffangvorrichtungen nicht beschädigt werden.

**2.5 Lagerung**

(1) Sollte eine Lagerung der Auffangvorrichtungen vor Einbau/Aufstellung erforderlich sein, so darf diese nur auf ebenem Untergrund geschehen.

(2) Bei Lagerung im Freien sind die Auffangvorrichtungen gegen Beschädigung und Wind- einwirkung zu schützen.

**2.6 Schäden**

Bei Schäden, die durch den Transport bzw. bei der Zwischenlagerung entstanden sind, ist nach den Feststellungen eines für Kunststofffragen zuständigen Sachverständigen<sup>5</sup> oder eines Werkssachkundigen des Herstellers zu verfahren

<sup>5</sup> Sachverständige von Zertifizierungs- und Überwachungsstellen sowie weitere Sachverständige, die auf Anfrage vom DIBt bestimmt werden.

**Auffangvorrichtung aus GFK  
"Schadstoffsammelstation"**

**Anlage 4**

**ÜBEREINSTIMMUNGSBESTÄTIGUNG**

**1 Werkseigene Produktionskontrolle**

**1.1 Eingangskontrollen der Ausgangsmaterialien**

Der Verarbeiter hat anhand von Bescheinigung 3.1 nach DIN EN 10204<sup>2</sup> der Hersteller der Ausgangsmaterialien oder durch Prüfungen nachzuweisen, dass Harze und Verstärkungswerkstoffe den in Anlage 2 festgelegten Baustoffen entsprechen.

Bei Ausgangsmaterialien mit allgemeiner bauaufsichtlicher Zulassung ersetzt das bauaufsichtliche Übereinstimmungszeichen die Bescheinigung 3.1 nach DIN EN 10204<sup>2</sup>.

**1.2 Prüfungen an den Auffangvorrichtungen**

(1) An jeder Auffangvorrichtung ist die Maßhaltigkeit entsprechend Anlage 1, einschließlich der Wanddicke, zu prüfen.

(2) Jede Auffangvorrichtung und jede Einsatzschale (siehe Anlage 1.6) ist einer Dichtheitsprüfung zu unterziehen.