

**Allgemeine  
bauaufsichtliche  
Zulassung/  
Allgemeine  
Bauartgenehmigung**

Eine vom Bund und den Ländern gemeinsam  
getragene Anstalt des öffentlichen Rechts

**Zulassungs- und Genehmigungsstelle  
für Bauprodukte und Bauarten**

Datum:

12.09.2024

Geschäftszeichen:

II 25-1.40.21-68/24

**Nummer:**

**Z-40.21-229**

**Geltungsdauer**

vom: **1. Oktober 2024**

bis: **1. Oktober 2029**

**Antragsteller:**

**ProMinent Systems spol. s r.o.**

Fügnerova ul. 567

33601 Blovice

TSCHECHISCHE REPUBLIK

**Gegenstand dieses Bescheides:**

**Zylindrische Flachbodenbehälter und Auffangvorrichtungen aus Polyethylen PE-HD aus  
verschweißten Tafeln  
(Tafelbehälter)**

Der oben genannte Regelungsgegenstand wird hiermit allgemein bauaufsichtlich  
zugelassen/genehmigt.

Dieser Bescheid umfasst zwölf Seiten und fünf Anlagen mit 32 Seiten.

DIBt

## I ALLGEMEINE BESTIMMUNGEN

- 1 Mit diesem Bescheid ist die Verwendbarkeit bzw. Anwendbarkeit des Regelungsgegenstandes im Sinne der Landesbauordnungen nachgewiesen.
- 2 Dieser Bescheid ersetzt nicht die für die Durchführung von Bauvorhaben gesetzlich vorgeschriebenen Genehmigungen, Zustimmungen und Bescheinigungen.
- 3 Dieser Bescheid wird unbeschadet der Rechte Dritter, insbesondere privater Schutzrechte, erteilt.
- 4 Dem Verwender bzw. Anwender des Regelungsgegenstandes sind, unbeschadet weitergehender Regelungen in den "Besonderen Bestimmungen", Kopien dieses Bescheides zur Verfügung zu stellen. Zudem ist der Verwender bzw. Anwender des Regelungsgegenstandes darauf hinzuweisen, dass dieser Bescheid an der Verwendungs- bzw. Anwendungsstelle vorliegen muss. Auf Anforderung sind den beteiligten Behörden ebenfalls Kopien zur Verfügung zu stellen.
- 5 Dieser Bescheid darf nur vollständig vervielfältigt werden. Eine auszugsweise Veröffentlichung bedarf der Zustimmung des Deutschen Instituts für Bautechnik. Texte und Zeichnungen von Werbeschriften dürfen diesem Bescheid nicht widersprechen, Übersetzungen müssen den Hinweis "Vom Deutschen Institut für Bautechnik nicht geprüfte Übersetzung der deutschen Originalfassung" enthalten.
- 6 Dieser Bescheid wird widerruflich erteilt. Die Bestimmungen können nachträglich ergänzt und geändert werden, insbesondere, wenn neue technische Erkenntnisse dies erfordern.
- 7 Dieser Bescheid bezieht sich auf die von dem Antragsteller gemachten Angaben und vorgelegten Dokumente. Eine Änderung dieser Grundlagen wird von diesem Bescheid nicht erfasst und ist dem Deutschen Institut für Bautechnik unverzüglich offenzulegen.

## II BESONDERE BESTIMMUNGEN

### 1 Regelungsgegenstand und Verwendungs- bzw. und Anwendungsbereich

(1) Gegenstand dieses Bescheids sind stehende zylindrische, einwandige Flachbodenbehälter und entsprechende Auffangvorrichtungen gemäß Anlage 1 aus Polyethylen (PE) der Werkstoffklasse PE 100, die aus verschweißten Tafeln bestehen und deren Abmessungen innerhalb der nachfolgend angegebenen Grenzen liegen:

- $d \leq 4,0$  m,
- $h_z/d \leq 6$ , für Behälter nach diesem Bescheid (sofern nicht folgend zusätzlich eingeschränkt),
- $h_z/d \leq 3$  für Behälter, die in Auffangvorrichtungen nach diesem Bescheid eingestellt werden und die für den Erdbebenfall über eine obere Abstützung des Behälters verfügen, mit  $d$  = Durchmesser des Behälters und  $h_z$  = Höhe zwischen Bodenplatte und Dachunterkante.

(2) Die Behälterdächer sind als Kegeldächer oder Flachdächer (nur bei Aufstellung unter einer ortsfesten Bedachung) ausgeführt. Das Volumen der Behälter darf 50 m<sup>3</sup> nicht überschreiten. Die Behälterzylinder dürfen auch in Schalenbauweise mit maximal zwei Schalen hergestellt werden.

(3) Die Behälter und die Auffangvorrichtungen können jeweils auch unabhängig voneinander verwendet werden, soweit die wasserrechtlichen Vorschriften dies zulassen und eingehalten werden.

(4) Dieser Bescheid gilt für die Verwendung der Behälter und Auffangvorrichtungen innerhalb und außerhalb der Erdbebenzonen nach DIN 4149<sup>1</sup>.

(5) Die Behälter und Auffangvorrichtungen dürfen in Gebäuden aufgestellt werden, bei Verwendung einer UV-stabilisierten Formmasse auch im Freien, jedoch nicht in explosionsgefährdeten Bereichen der Zonen 0 und 1.

(6) Die Behälter dürfen zur drucklosen Lagerung von wassergefährdenden Flüssigkeiten mit einem Flammpunkt über 100 °C verwendet werden. Die maximale Betriebstemperatur darf bis zu 40 °C betragen, sofern in der Medienliste nach Absatz (7) keine Einschränkungen der Temperatur vorgesehen sind.

(7) Flüssigkeiten nach Medienliste 40-1.1 des DIBt<sup>2</sup> erfordern keinen gesonderten Nachweis der Dichtheit und Beständigkeit des Behälterwerkstoffes.

(8) Bei Verwendung der bauaufsichtlich zugelassenen Werkstoffe entsprechend Anlage 2 und Maßnahmen zur Überprüfung des ordnungsgemäßen Zustandes der Behälter und Auffangvorrichtungen (wiederkehrende Prüfungen und Einschränkung der Gebrauchsdauer nach Abschnitt 4.2, Tabelle 2) ist die Lagerung der gutachterlich überprüften Medien<sup>3</sup> nach Tabelle 1 möglich. Die maximale Betriebstemperatur darf für diese Medien bis zu 30 °C betragen.

<sup>1</sup> DIN 4149:2005-04 Bauten in deutschen Erdbebengebieten – Lastannahmen, Bemessung und Ausführung üblicher Hochbauten

<sup>2</sup> Medienliste 40-1.1, Ausgabe Juni 2024; erhältlich beim Deutschen Institut für Bautechnik

<sup>3</sup> Die Gutachterlichen Stellungnahmen als Brauchbarkeitsnachweise der Medienbeständigkeit sind beim DIBt hinterlegt.

Tabelle 1: Medien nach Mediengutachten<sup>3</sup>

Verwendetes Medium	Behälter		Auffangvorrichtung	
	A <sub>2B</sub>	A <sub>2I</sub>	A <sub>2B</sub>	A <sub>2I</sub>
Schwefelsäure ≤ 96 % Überprüfung nach 5 Jahren Gebrauchsdauer max. Verwendung 10 Jahre	1,40	1,40	1,00	1,00
Alkalische Fällungsmittel (Natriumaluminat-Lösungen) Dichte ≤ 1,53 g/cm <sup>3</sup>	1,10	1,10	1,00	1,00
Saure Fällungsmittel (saure Fe- oder Al-Salz-Lösungen) Dichte ≤ 1,53 g/cm <sup>3</sup>	1,10	1,10	1,00	1,00
Natriumhypochlorit ≤ 150 g/l (Aktivchlor) Überprüfung nach 2 Jahren Gebrauchsdauer max. Verwendung 4 Jahre	1,40	1,40	1,00	1,00
Salpetersäure ≤ 53 % Überprüfung nach 2,5 Jahren Gebrauchsdauer max. Verwendung 5 Jahre	1,40	1,40	1,00	1,00

(9) Behälter mit Durchmessern 2000 mm ≤ d ≤ 3500 mm dürfen mit bestimmten Bühnen und Leitern aus Stahl ausgerüstet werden.

(10) Der Bescheid wird unbeschadet der Bestimmungen und der Prüf- oder Genehmigungsvorbehalte anderer Rechtsbereiche erteilt.

(11) Dieser Bescheid berücksichtigt die wasserrechtlichen Anforderungen an den Regelungsgegenstand. Gemäß § 63 Abs. 4 Nr. 2 und 3 WHG<sup>4</sup> gilt der Regelungsgegenstand damit wasserrechtlich als geeignet

(12) Die Geltungsdauer dieses Bescheides (siehe Seite 1) bezieht sich auf die Verwendung im Sinne von Einbau des Regelungsgegenstandes und nicht auf die Verwendung im Sinne der späteren Nutzung.

## 2 Bestimmungen für die Bauprodukte

### 2.1 Allgemeines

Die Behälter und Auffangvorrichtungen und ihre Teile müssen den Abschnitten 1 und 2 der Besonderen Bestimmungen und den Anlagen dieses Bescheides sowie den beim Deutschen Institut für Bautechnik hinterlegten Angaben entsprechen.

### 2.2 Eigenschaften und Zusammensetzung

#### 2.2.1 Werkstoffe

Für die Herstellung aller Formstoffe, die für die Fertigung der Behälter und Auffangvorrichtungen verwendet werden, dürfen nur Formmassen entsprechend Anlage 2 verwendet werden.

#### 2.2.2 Konstruktionsdetails

(1) Die Konstruktionsdetails müssen den Anlagen 1.3 bis 1.24 entsprechen.

(2) Die ggf. zur Verwendung kommende Auftriebssicherung muss Anlage 1.20 entsprechen.

(3) Bei Aufstellung in Erdbebengebieten muss die Erdbebensicherung der Anlage 1.21 entsprechen.

<sup>4</sup> Wasserhaushaltsgesetz vom 31. Juli 2009 (BGBl. I S. 2585), zuletzt geändert durch Artikel 7 des Gesetzes vom 22. Dezember 2023 (BGBl. 2023 I Nr. 409)

(4) Die Bühnen, Podeste und Leitern und deren Anschlüsse an den Behälter müssen den Anlagen 1.22 bis 1.24 entsprechen, dauerhaft gegen Korrosion geschützt sein und dürfen nur an Behältern angebracht werden, die folgende Bedingungen einhalten:

- Werkstoffklasse PE 100
- Durchmesser  $2000 \text{ mm} \leq d \leq 3500 \text{ mm}$
- Höhe über GOK  $h \leq 6,5 \text{ m}$
- Wanddicke oberster Schuss  $s_{z,1} \geq 15,0 \text{ mm}$
- Dachdicke  $s_D \geq 12,0 \text{ mm}$  und  $\geq \text{Behälterradius} / 90$

### 2.2.3 Behälter und Auffangvorrichtung

Der Behälter und die Auffangvorrichtung müssen aus Werkstoffen gemäß Abschnitt 2.2.1 bestehen und den Konstruktionsdetails gemäß Abschnitt 2.2.2 entsprechen.

### 2.2.4 Standsicherheitsnachweis

(1) Die Behälter müssen Wanddicken aufweisen, die durch eine statische Berechnung nach Richtlinie DVS 2205-2<sup>5</sup> ermittelt wurden. Der statischen Berechnung sind die sich nach DIN EN 1778<sup>6</sup> (Anhang A) ergebenden Vergleichsspannungen zugrunde zu legen.

(2) Bei der Außenaufstellung sind Windlasten gemäß DIN EN 1991-1-4<sup>7</sup> und Schneelasten gemäß DIN EN 1991-1-3<sup>8</sup> zu berücksichtigen.

(3) Bei Aufstellung in einem erdbebengefährdeten Gebiet ist der Lastfall Erdbeben nach den Berechnungsempfehlungen 40-B3<sup>9</sup> in Zusammenhang mit dem Beiblatt 4<sup>10</sup> der Richtlinie DVS 2205-2, zu berücksichtigen.

(4) Für den Schadensfall (Leckage) ist nach DVS 2205-2 Beiblatt 2<sup>11</sup>, Abschnitt 4.3 nachzuweisen, dass die 0,9-fache Gewichtskraft des Behälters größer ist als die Auftriebskraft des eingetauchten Behälterteils. Anderenfalls ist der Behälter mit einer Auftriebssicherung gemäß Anlage 1.20 auszurüsten, bei deren Nachweisführung folgende Punkte zu beachten sind:

- Für den Werkstoff sind Kennwerte für drei Monate Nutzungsdauer und die Medientemperatur anzusetzen, mindestens jedoch  $20 \text{ °C}$  ( $A_{2B} = 1,0$  für nicht quellende Medien nach Medienliste 40),
- die vertikale und die horizontale Verschieblichkeit der Konstruktion bei Temperaturdifferenzen, d. h.  $\Delta T = 30 \text{ K}$  und Wärmeausdehnungskoeffizient  $20 \cdot 10^{-5} \text{ 1/K}$  (PE gemäß DIN 8075<sup>12</sup>),
- Bewertung der Auftriebskraft als außergewöhnliche Einwirkung, d.h.  $\gamma_F = 1,0$ .

5	DVS 2205-2:2021-12	Berechnung von Behältern und Apparaten aus Thermoplasten; Stehende runde, drucklose Behälter
6	DIN EN 1778:1999-12	Charakteristische Kennwerte für Thermoplast-Konstruktionen, Bestimmung der zulässigen Spannungen und Moduli für die Berechnung von Thermoplast-Bauteilen; Deutsche Fassung EN 1778:1999
7	DIN EN 1991-1-4:2010-12	Einwirkungen auf Tragwerke - Teil 1-4: Allgemeine Einwirkungen - Windlasten in Verbindung mit DIN EN 1991-1-4/NA:2010-12
8	DIN EN 1991-1-3:2010-12	Einwirkungen auf Tragwerke - Teil 1-3: Allgemeine Einwirkungen - Schneelasten in Verbindung mit DIN EN 1991-1-3/NA:2010-12
9	Berechnungsempfehlungen 40-B3:	Berechnungsempfehlungen im Zusammenhang mit Zulassungsverfahren für zylindrische Behälter und Silos, Berücksichtigung des Lastfalls Erdbeben, erhältlich beim DIBt
10	DVS 2205-2 Beiblatt 4:2021-12	Berechnung von Behältern und Apparaten aus Thermoplasten; Stehende runde, drucklose Behälter; Flachbodenbehälter im Erdbebengebiet
11	DVS 2205-2 Beiblatt 2:2021-12	Berechnung von Behältern und Apparaten aus Thermoplasten; Stehende runde, drucklose Behälter; Auffangvorrichtungen
12	DIN 8075:2018-08	Rohre aus Polyethylen (PE), PE 80, PE 100; Allgemeine Güteanforderungen, Prüfungen

(5) Im Falle der Installation der Leiter und der Bühne oder des Podests entsprechend den Anlagen 1.22 bis 1.24 sind die im Merkblatt nach Fußnote<sup>13</sup> genannten Einwirkungen, die von Leiter und Bühne/Podest, auf den Behälter übertragen werden, zu berücksichtigen. Bei der Auslegung des oberen Zylinderschusses und der Axialstabilität des Behälters für die Aufnahme der Bühnenlasten ist die Veröffentlichung "Zur Einleitung axialgerichteter Einzel-lasten am oberen Rand von Thermoplastbehältern"<sup>14</sup> zu berücksichtigen.

(6) Im Fall der Installation einer Bühne oder eines Podestes ist die notwendige Leiter entsprechend den Anlagen 1.22 bis 1.24 am Behälter zu befestigen; die Bemessungskraft je Anschluss ergibt sich aus der Windeinwirkung und ist bei der Nachweisführung des Behälters als Ganzes zu berücksichtigen.

(7) Die Standsicherheit der Bühnen- und Leiterkonstruktion selbst ist in jedem Anwendungsfall unter Berücksichtigung der Einwirkungen nach dem Merkblatt nach Fußnote<sup>13</sup> nachzuweisen.

(8) Die Betriebstemperatur ist gemäß den vorhandenen Betriebsbedingungen festzulegen. Die Anforderungen an die maximale Betriebstemperatur sind Abschnitt 1 (6) zu entnehmen. Als Mindestbetriebstemperatur ist jedoch 20 °C anzusetzen. Bei Einfülltemperaturen von > 10 K über der Betriebstemperatur oder bei intermittierender Temperaturbeanspruchung durch das Lagermedium ist die für den Standsicherheitsnachweis anzusetzende Betriebstemperatur nach Richtlinie DVS 2205-1<sup>15</sup> (Abschnitt 3.2.3 Intermittierende Beanspruchung) zu ermitteln.

(9) Die A<sub>1</sub>-Werte nach Richtlinie DVS 2205-1 Beiblatt 1<sup>16</sup> dürfen für Temperaturen ≥ 0 °C mit 1,0 angenommen werden. Alle weiteren in der DIN EN 1778<sup>6</sup> bzw. DVS 2205-2<sup>5</sup> angegebenen Kennwerte für PE-HD sind auch für die Formmassen der Werkstoffklasse PE 100 gültig.

(10) Sofern keine genauen Nachweise über die betriebsbedingten maximalen Über- und Unterdrücke geführt werden, sind sowohl kurzzeitig als auch langfristig folgende Werte für den statischen Nachweis anzusetzen:

$$p_{\text{ük}} = p_{\text{ü}} = 0,005 \text{ bar (Überdruck = resultierender Innendruck)}$$

$$p_{\text{uk}} = p_{\text{u}} = 0,003 \text{ bar (Unterdruck = resultierender Außendruck)}$$

Die langfristig wirkenden Drücke sind nur dann anzusetzen, wenn sie auch wirken können.

(11) Die sich aus den Referenzkennlinien der Zeitstand-Innendruckfestigkeit (Mindestkurven nach DIN EN 1778<sup>6</sup> für PE 100) ergebenden Festigkeitswerte dürfen nur dann für Formmassen der Werkstoffklasse PE 100 angesetzt werden, wenn die Zugehörigkeit zur Werkstoffklasse in der allgemeinen bauaufsichtlichen Zulassung des Werkstoffes als solche ausgewiesen ist.

(12) Bei der Ausführung des unteren Zylinderschusses in Schalenbauweise entsprechend Anlage 1.19 ist der statische Nachweis des Zylinders gemäß Richtlinie DVS 2205-2, Beiblatt 6<sup>17</sup> zu führen.

(13) Flachdächer müssen Wanddicken aufweisen, die unter Beachtung der Richtlinie DVS 2205-2 Beiblatt 3<sup>18</sup> ermittelt wurden.

<sup>13</sup> Merkblatt "Bühnen-, Podest- und Leiterkonstruktionen auf Flachbodenbehältern aus Kunststoffen", Fassung 6.2.2017; LGA Nürnberg, Prüfamf für Baustatik

<sup>14</sup> H. Tuercke, Zur Einleitung axialgerichteter Einzellasten am oberen Rand von Thermoplastbehältern; DIBt-Mitteilungen Heft 4/2002

<sup>15</sup> DVS 2205-1:2023-05 Berechnung von Behältern und Apparaten aus Thermoplasten - Kennwerte

<sup>16</sup> DVS 2205-1 Beiblatt 1:2011-11 Berechnung von Behältern und Apparaten aus Thermoplasten - Kennwerte der Werkstoffgruppe Polyethylen

<sup>17</sup> DVS 2205-2 Beiblatt 6:2015-12 Berechnung von Behältern und Apparaten aus Thermoplasten; Stehende runde, drucklose Behälter; Schalenbauweise

<sup>18</sup> DVS 2205-2 Beiblatt 3:2015-12 Berechnung von Behältern und Apparaten aus Thermoplasten; Stehende runde, drucklose Behälter; Flachdächer

(14) Auffangvorrichtungen müssen Wanddicken aufweisen, die entsprechend Richtlinie DVS 2205-2 Beiblatt 2<sup>11</sup> ermittelt wurden. Die Auffangvorrichtung muss eine solche Höhe aufweisen, dass bei dem in ihr stehenden leeren Behälter bei Aufstellung im Freien durch Windlast (siehe auch Absatz 2.2.4 (2)) keine unzulässigen Kippmomente auftreten können. Auf Anlage 5, Abschnitt 4 (2) wird hingewiesen.

(15) Schweißverbindungen müssen Schweißfaktoren aufweisen, die in der Richtlinie DVS 2203-1 Beiblatt 2<sup>19</sup> (Tabelle 1: Anforderungen für den Zeitstandzug-Schweißfaktor  $f_s$ ) angegeben sind.

(16) Werden Stützen im Zylindermantel angeordnet, so sind die Bedingungen für die konstruktive Ausbildung des Stützens und für den statischen Nachweis des Zylindermantels entsprechend Richtlinie DVS 2205-2<sup>5</sup>, Abschnitte 4.1.7.2 und 4.2.3 einzuhalten.

(17) Im Dach angeordnete Stützen für flüssigkeitsführende Leitungen müssen mindestens SDR 17,6 andere im Dach angeordnete Stützen mindestens SDR 51 entsprechen.

(18) Sofern die Behälter nach Bauordnungsrecht nicht zu den genehmigungs-/verfahrensfreien baulichen Anlagen zählen, ist die Prüfpflicht/Bescheinigungspflicht nach § 66 Abs. 3 Satz 1 Nr. 2b MBO anhand des Kriterienkatalogs zu beurteilen. Hinweis: Die Behälter sind nach dem Kriterienkatalog prüf- bzw. bescheinigungspflichtig. Es wird empfohlen, Prüfer oder Prüfingenieure mit besonderen Kenntnissen im Kunststoffbau zu beauftragen, z. B.:

- Prüfamts für Baustatik der LGA in Nürnberg,
- Deutsches Institut für Bautechnik (für Typenprüfungen).

### 2.2.5 Brandverhalten

(1) Der Werkstoff Polyethylen (PE 100) ist in der zur Anwendung kommenden Dicke normal entflammbar (Klasse B2 nach DIN 4102-1<sup>20</sup>). Zur Widerstandsfähigkeit gegen Flammenwirkungen siehe Abschnitt 3.1 (1).

(2) Die Behälter sind nicht dafür ausgelegt, einer Brandeinwirkung von 30 Minuten Dauer standzuhalten, ohne undicht zu werden.

### 2.2.6 Nutzungssicherheit

(1) Behälter mit einem Rauminhalt von mehr als 2.000 l müssen mit einer Einsteigeöffnung ausgerüstet sein (siehe Anlage 1.10), deren erforderlicher lichter Durchmesser sich aus dem Produktsicherheitsgesetz in Verbindung mit Regelungen zum Arbeitsschutz ergibt.

Anforderungen aus anderen Rechtsbereichen bleiben hiervon unberührt.

(2) Behälter ohne Einsteigeöffnung müssen eine Besichtigungsöffnung erhalten, die eine innere Zustandskontrolle des Behälters ermöglicht. Weitere Stützen für Befüllung, Entleerung, Reinigung usw. sind gemäß den Darstellungen in Anlage 1.11 und 1.12 herzustellen.

(3) Bei Außenaufstellung der Auffangvorrichtungen ist der Zwischenraum Behälter/Auffangvorrichtung gegen eindringendes Regenwasser gemäß Anlage 1.16 abzudecken.

## 2.3 Herstellung, Verpackung, Transport, Lagerung und Kennzeichnung

### 2.3.1 Herstellung

(1) Die Herstellung muss nach der beim DIBt hinterlegten Herstellungsbeschreibung erfolgen.

(2) Außer der in der Herstellungsbeschreibung aufgeführten Maßgaben sind die Anforderungen nach Anlage 3, Abschnitt 1 einzuhalten.

(3) Die Behälter dürfen nur im Werk ProMinent Systems spol. Sro, Blovice, Tschechische Republik hergestellt werden.

### 2.3.2 Verpackung, Transport, Lagerung

Verpackung, Transport und Lagerung müssen gemäß Anlage 3, Abschnitt 2, erfolgen.

<sup>19</sup> DVS 2203-1 Beiblatt 2:2014-05 Prüfen von Schweißverbindungen aus thermoplastischen Kunststoffen (Zeitstandzug-Schweißfaktor  $f_s$ )  
<sup>20</sup> DIN 4102-1:1998-05 Brandverhalten von Baustoffen und Bauteilen

### 2.3.3 Kennzeichnung

(1) Behälter und Auffangvorrichtungen müssen vom Hersteller mit dem Übereinstimmungszeichen (Ü-Zeichen) nach den Übereinstimmungszeichen-Verordnungen der Länder gekennzeichnet werden. Die Kennzeichnung darf nur erfolgen, wenn die Voraussetzungen nach Abschnitt 2.4 erfüllt sind.

(2) Außerdem hat der Hersteller die Behälter gut sichtbar und dauerhaft mit folgenden Angaben zu kennzeichnen:

- Herstellungsnummer,
- Herstellungsjahr,
- Rauminhalt in  $m^3$  bei zulässiger Füllhöhe (gemäß Abschnitt 4.1.3),
- Werkstoff (PE 100),
- zulässige Betriebstemperatur (bei nicht atmosphärischen Bedingungen, siehe Abschnitt 1),
- zulässiger Füllungsgrad oder Füllhöhe (entsprechend dem zulässigen Füllungsgrad, siehe Abschnitt 4.1.3),
- zulässige Volumenströme beim Befüllen und Entleeren (siehe Abschnitt 4.1.5),
- Hinweis auf drucklosen Betrieb,
- zulässiger Belastungswert in  $kN/m^3$  (Produkt aus Dichte, Erdbeschleunigung und Abminderungsfaktor  $A_2$  für Medieneinwirkung),
- Außenaufstellung nicht zulässig/zulässig (entsprechend statischer Berechnung),

und bei Außenaufstellung weiterhin:

- Böengeschwindigkeitsdruck  $q$  in  $kN/m^2$  an der Oberkante des Behälters bzw. an der Öffnung der Entlüftungsleitung,
- charakteristischer Wert der Schneelast  $s_k$  in  $kN/m^2$  auf dem Boden.

(3) Die Auffangvorrichtungen sind entsprechend mit den folgenden Angaben zu kennzeichnen:

- Herstellungsnummer,
- Herstellungsjahr,
- Rauminhalt in  $m^3$ ,
- Werkstoff (PE 100),
- zulässiger Belastungswert in  $kN/m^3$  (Produkt aus Dichte, Erdbeschleunigung und Abminderungsfaktor  $A_2$  für Medieneinwirkung),
- Außenaufstellung nicht zulässig/zulässig (entsprechend statischer Berechnung),

und bei Außenaufstellung weiterhin:

- Böengeschwindigkeitsdruck  $q$  [ $kN/m^2$ ] an der Oberkante der Auffangvorrichtung.

(4) Hinsichtlich der Kennzeichnung der Behälter durch den Betreiber siehe Abschnitt 4.1.5 (1).

## 2.4 Übereinstimmungsbestätigung

### 2.4.1 Allgemeines

(1) Die Bestätigung der Übereinstimmung der Behälter und Auffangvorrichtungen (Bauprodukte) mit den Bestimmungen der von dem Bescheid erfassten allgemeinen bauaufsichtlichen Zulassung (Abschnitte 1 und 2) muss für jedes Herstellwerk mit einer Übereinstimmungserklärung des Herstellers auf der Grundlage einer werkseigenen Produktionskontrolle und eines Übereinstimmungszertifikates einer hierfür anerkannten Zertifizierungsstelle sowie einer regelmäßigen Fremdüberwachung einschließlich einer Erstprüfung der Behälter und Auffangvorrichtungen durch eine anerkannte Überwachungsstelle nach Maßgabe der folgenden Bestimmungen erfolgen.



(2) Für die Erteilung des Übereinstimmungszertifikats und die Fremdüberwachung einschließlich der dabei durchzuführenden Produktprüfungen hat der Hersteller der Behälter und Auffangvorrichtungen eine hierfür anerkannte Zertifizierungsstelle sowie eine hierfür anerkannte Überwachungsstelle einzuschalten.

(3) Die Übereinstimmungserklärung hat der Hersteller durch Kennzeichnung der Bauprodukte mit dem Übereinstimmungszeichen (Ü-Zeichen) unter Hinweis auf den Verwendungszweck abzugeben.

(4) Dem Deutschen Institut für Bautechnik ist von der Zertifizierungsstelle eine Kopie des von ihr erteilten Übereinstimmungszertifikats zur Kenntnis zu geben. Dem Deutschen Institut für Bautechnik ist zusätzlich eine Kopie des Erstprüfberichts zur Kenntnis zu geben.

#### **2.4.2 Werkseigene Produktionskontrolle**

(1) In jedem Herstellwerk ist eine werkseigene Produktionskontrolle einzurichten und durchzuführen. Unter werkseigener Produktionskontrolle wird die vom Hersteller vorzunehmende kontinuierliche Überwachung der Produktion verstanden, mit der dieser sicherstellt, dass die von ihm hergestellten Bauprodukte den Bestimmungen der von diesem Bescheid erfassten allgemeinen bauaufsichtlichen Zulassung (Abschnitte 1 und 2) entsprechen.

(2) Die werkseigene Produktionskontrolle muss mindestens die in Anlage 4 aufgeführten Maßnahmen einschließen.

(3) Die Ergebnisse der werkseigenen Produktionskontrolle sind aufzuzeichnen und auszuwerten. Die Aufzeichnungen müssen mindestens folgende Angaben enthalten:

- Bezeichnung des Bauprodukts bzw. des Ausgangsmaterials und der Bestandteile,
- Art der Kontrolle oder Prüfung,
- Datum der Herstellung und der Prüfung des Bauprodukts bzw. des Ausgangsmaterials,
- Ergebnis der Kontrollen und Prüfungen und Vergleich mit den Anforderungen,
- Unterschrift des für die werkseigene Produktionskontrolle Verantwortlichen.

(4) Die Aufzeichnungen sind mindestens fünf Jahre aufzubewahren und der für die Fremdüberwachung eingeschalteten Überwachungsstelle vorzulegen. Sie sind dem Deutschen Institut für Bautechnik vorzulegen und der zuständigen obersten Bauaufsichtsbehörde auf Verlangen vorzulegen.

(5) Bei ungenügendem Prüfergebnis sind vom Hersteller unverzüglich die erforderlichen Maßnahmen zur Abstellung des Mangels zu treffen. Behälter und Auffangvorrichtungen, die den Anforderungen nicht entsprechen, sind so zu handhaben, dass Verwechslungen mit übereinstimmenden ausgeschlossen werden. Nach Abstellung des Mangels ist - soweit technisch möglich und zum Nachweis der Mängelbeseitigung erforderlich - die betreffende Prüfung unverzüglich zu wiederholen.

#### **2.4.3 Fremdüberwachung**

(1) In jedem Herstellwerk sind das Werk und die werkseigene Produktionskontrolle durch eine Fremdüberwachung regelmäßig zu überprüfen, mindestens jedoch zweimal jährlich.

(2) Im Rahmen der Fremdüberwachung ist eine Erstprüfung der Behälter und Auffangvorrichtungen durchzuführen. Bei der Fremdüberwachung und bei der Erstprüfung sind mindestens die Prüfungen nach Abschnitt 2.4.2 durchzuführen. Darüber hinaus können auch Proben für Stichprobenprüfungen entnommen werden. Die Probenahme und Prüfungen obliegen jeweils der anerkannten Überwachungsstelle. Wenn die dem Bescheid zugrunde liegenden Verwendbarkeitsprüfungen an amtlich entnommenen Proben aus der laufenden Produktion durchgeführt wurden, können diese Prüfungen die Erstprüfung ersetzen.

(3) Die Ergebnisse der Zertifizierung und Fremdüberwachung sind mindestens fünf Jahre aufzubewahren. Sie sind von der Zertifizierungsstelle bzw. der Überwachungsstelle dem Deutschen Institut für Bautechnik sowie der zuständigen obersten Bauaufsichtsbehörde auf Verlangen vorzulegen.

### **3 Bestimmungen für Planung, Bemessung und Ausführung (Bauart)**

#### **3.1 Planung und Bemessung**

(1) Zur Erhaltung der Standsicherheit und Dichtheit des Behälters im Brandfall ggf. erforderliche Maßnahmen sind im Einvernehmen mit der für den Brandschutz zuständigen Behörde abzustimmen.

(2) Die Bedingungen für die Aufstellung der Behälter und gegebenenfalls zugehörigen Auffangvorrichtungen sind den wasser-, arbeitsschutz- und baurechtlichen Vorschriften zu entnehmen. Es sind außerdem die Anforderungen gemäß Anlage 5 einzuhalten.

(3) Die Behälter und Auffangvorrichtungen sind gegen Beschädigungen durch anfahrende Fahrzeuge zu schützen, z. B. durch geschützte Aufstellung, einen Anfahrschutz oder durch Aufstellen in einem geeigneten Raum.

#### **3.2 Ausführung**

(1) Bei der Aufstellung der Behälter und Auffangvorrichtungen sind die Anlage 5 zu beachten.

(2) Die ausführende Firma hat die ordnungsgemäße Planung, Bemessung und Aufstellung gemäß den Bestimmungen der von diesem Bescheid erfassten Bauartgenehmigung (Abschnitte 1 und 3) mit einer Übereinstimmungserklärung zu bestätigen. Diese Bestätigung ist in jedem Einzelfall dem Betreiber vorzulegen und von ihm in die Bauakte aufzunehmen.

(3) Maßnahmen zur Beseitigung von Schäden sind im Einvernehmen mit einem für Kunststofffragen zuständigen Sachverständigen<sup>21</sup> zu treffen.

### **4 Bestimmungen für Nutzung, Unterhalt, Wartung und Prüfung (Bauart)**

#### **4.1 Nutzung**

##### **4.1.1 Ausrüstung der Behälter**

(1) Die Bedingungen für die Ausrüstung der Behälter sind den wasser-, bau- und arbeitsschutzrechtlichen Vorschriften zu entnehmen.

(2) Wenn der Einbau einer Leckagesonde erforderlich ist, ist eine Leckagesonde entsprechend den allgemeinen Anforderungen der Landesbauordnungen zu verwenden.

##### **4.1.2 Lagerflüssigkeiten**

(1) Die Behälter dürfen für Lagerflüssigkeiten gemäß Medienliste 40-1.1 des DIBt<sup>2</sup> verwendet werden, sofern auch die dort in Abschnitt 0.3 genannten Voraussetzungen für die Anwendung eingehalten werden. Ein Wechsel der Lagermedien bedarf der Zustimmung in Form einer gutachtlichen Stellungnahme eines vom DIBt zu bestimmenden Sachverständigen<sup>22</sup>. In der Regel sind dafür Innenbesichtigungen des Behälters erforderlich.

(2) Die Behälter dürfen weiterhin für die nach Absatz 1 (8) genannten Medien verwendet werden, sofern die unter Absatz 1 (8), 2.2.1 und 4.3 genannten Voraussetzungen eingehalten werden.

(3) Behälter, die im Auffangraum aufgestellt werden, dürfen auch zur Lagerung anderer Flüssigkeiten als nach der unter Absatz (1) genannten Medienliste verwendet werden, wenn im Einzelfall durch Gutachten eines vom DIBt zu bestimmenden Sachverständigen<sup>22</sup> nachgewiesen wird, dass die beim statischen Nachweis zu berücksichtigenden Abminderungsfaktoren  $A_2$  nicht größer als 1,4 sind und keine zusätzlichen Bestimmungen (z. B. von diesem Bescheid abweichende Prüfungen, Festlegungen zu reduzierter Gebrauchsdauer der Behälter) erforderlich sind<sup>23</sup>.

<sup>21</sup> Sachverständige von Zertifizierungs- und Überwachungsstellen nach Absatz 2.4.1 (2) sowie weitere Sachverständige, die auf Anfrage vom DIBt bestimmt werden

<sup>22</sup> Informationen sind beim DIBt erhältlich

<sup>23</sup> Für die Lagerung von Medien mit Gutachten, die von Absatz 4.1.2 (2) abweichen, ist ein bauaufsichtlicher Verwendbarkeitsnachweis (z. B. Ergänzung des bestehenden Bescheids) erforderlich.

(4) Vom Nachweis durch Gutachten nach Absatz 4.1.2 (3) sind Flüssigkeiten mit Flammpunkten  $\leq 100$  °C ausgeschlossen.

(5) Die Flüssigkeiten nach Absatz (1), (2) und (3) müssen für die ggf. verwendete Leckagesonde zulässig sein.

#### 4.1.3 Nutzbares Behältervolumen

(1) Der zulässige Füllungsgrad ist den wasserrechtlichen Regelungen<sup>24</sup> zu entnehmen.

(2) Bei Behältern mit Kegeldach ist der zugrunde gelegte Fassungsraum (100 % als Basis für den Füllungsgrad nach Absatz (1)) auf die Schnittkante Zylinder/Kegeldach zu beziehen. Die dem zulässigen Füllungsgrad entsprechende Füllhöhe darf die Anschlusshöhe des Regenabweisers nicht übersteigen.

#### 4.1.4 Unterlagen

Dem Betreiber der Anlage sind vom Hersteller der Behälter bzw. der Auffangvorrichtungen folgende Unterlagen auszuhändigen:

- Kopie dieses Bescheides,
- Kopie der statischen Berechnung,
- ggf. Kopie des erforderlichen Prüfberichts zur statischen Berechnung,
- ggf. Kopie des benötigten Gutachtens nach Absatz 4.1.2 (2),
- ggf. Kopie der Regelungstexte der zum Lieferumfang des Antragstellers gehörenden Ausrüstungsteile.

#### 4.1.5 Betrieb

(1) Der Betreiber hat vor Inbetriebnahme der Behälter an geeigneter Stelle ein Schild anzubringen, auf dem die gelagerte Flüssigkeit einschließlich ihrer Dichte und Konzentration angegeben ist. Bei der Lagerung von solchen Medien, bei denen wiederkehrende Prüfungen der Behälter gefordert werden, ist dies in der Kennzeichnung zu vermerken. Die Kennzeichnung nach anderen Rechtsbereichen bleibt unberührt.

(2) Wer eine Anlage befüllt oder entleert, hat diesen Vorgang zu überwachen und insbesondere die wasserrechtlichen Anforderungen<sup>25</sup> sowie die nachfolgenden Bestimmungen zu beachten.

(3) Die tatsächliche Betriebstemperatur der Lagerflüssigkeiten darf die Betriebstemperatur, für die der statische Nachweis geführt wurde (siehe Abschnitt 2.2.4), nicht überschreiten. Hierbei dürfen kurzzeitige Temperaturüberschreitungen um 10 K über die Betriebstemperatur (z. B. durch höhere Temperatur der Lagerflüssigkeiten beim Einfüllen) außer Betracht bleiben.

(4) Der maximale Volumenstrom beim Befüllen beträgt 1200 l/min. Hierbei darf kein unzulässiger Überdruck im Behälter auftreten. Der Füllvorgang ist ständig zu überwachen.

(5) Wenn im Auffangraum bzw. in der Auffangvorrichtung Leckageflüssigkeit festgestellt wird, ist die Ursache zu ermitteln und zu beheben. Ggf. muss der Behälter so schnell wie möglich entleert werden. Eine erneute Befüllung ist im Einvernehmen mit einem für Kunststofffragen zuständigen Sachverständigen<sup>21</sup> nach Schadenbeseitigung und einwandfreiem Betrieb der Leckagesonde zulässig.

(6) Bei Betrieb der Behälter in einem durch Erdbeben gefährdeten Gebiet der Zone 1 bis 3 nach DIN 4149 ist nach einem Erdbebenereignis zu prüfen, ob ein einwandfreier Betrieb gewährleistet ist.

(7) Sind die Behälter mit einer Bühne oder Podest ausgerüstet, darf die zulässige Verkehrsbelastung die Angaben in dem Merkblatt nach Fußnote<sup>13</sup> nicht übersteigen.

(8) Die Dächer der Behälter dürfen planmäßig nicht begangen werden.

<sup>24</sup> Siehe hierzu z. B. Arbeitsblatt DWA-A 779 (TRwS 779) Juni 2023, Abschnitt 7.4

<sup>25</sup> Siehe hierzu z. B. Arbeitsblatt DWA-A 779 (TRwS 779) Juni 2023, Abschnitt 10

**4.2 Unterhalt, Wartung**

- (1) Beim Instandhalten/Instandsetzen sind Werkstoffe entsprechend Anlage 2 zu verwenden und Fertigungsverfahren anzuwenden, die in der Herstellungsbeschreibung beschrieben sind.
- (2) Maßnahmen zur Beseitigung von Schäden sind im Einvernehmen mit einem für Kunststofffragen zuständigen Sachverständigen<sup>21</sup> zu klären.
- (3) Bei der Reinigung des Innern von Behältern dürfen diese nicht beschädigt werden. Es dürfen hierbei keine Werkzeuge oder Bürsten aus Metall verwendet werden.

**4.3 Prüfungen**

- (1) Der Betreiber hat die Behälter, einschließlich der gegebenenfalls vorhandenen Auffangvorrichtungen, durch Inaugenscheinnahme auf Dichtheit zu überprüfen. Sobald Undichtheiten entdeckt werden, ist die Anlage außer Betrieb zu nehmen und der schadhafte Behälter gegebenenfalls zu entleeren.
- (2) Die erforderlichen Prüfungen und Prüfintervalle ergeben sich aus den wasserrechtlichen Regelungen.
- (3) Der Betreiber hat -sofern im Folgenden nicht anderes bestimmt- zu veranlassen, dass bei der Lagerung von solchen Medien, bei denen aus diesem Bescheid wiederkehrende Prüfungen<sup>26</sup> der Behälter gefordert werden, die Behälter vor Inbetriebnahme und wiederkehrend erstmals nach fünf Jahren und weiterhin entsprechend den Vorgaben eines für Kunststofffragen zuständigen Sachverständigen<sup>21</sup> einer Innenbesichtigung unterzogen werden.
- (4) Der Betreiber hat zu veranlassen, dass bei der Lagerung von Medien nach Absatz 4.1.2 (2), bei denen nach Gutachten Maßnahmen zur Überprüfung des ordnungsgemäßen Zustandes der Behälter und Auffangvorrichtungen gefordert werden, die Behälter vor Inbetriebnahme und wiederkehrend entsprechend folgender Tabelle 2 einer Innenbesichtigung unterzogen werden. Die eingeschränkte Gebrauchsdauer ist einzuhalten.

Tabelle 2: Wiederkehrende Prüfungen und Gebrauchsdauer

Medium	Wiederkehrende Prüfungen in Jahren		Gebrauchsdauer <sup>*)</sup> in Jahren
	erstmals	anschließend	
Schwefelsäure ≤ 96 %,	5	2,5	10
Alkalische Fällungsmittel (Natriumaluminat-Lösungen) Dichte ≤ 1,53 g/cm <sup>3</sup>	ohne Einschränkung		
Saure Fällungsmittel (saure Fe- oder Al-Salz-Lösungen) Dichte ≤ 1,53 g/cm <sup>3</sup>	ohne Einschränkung		
Natriumhypochlorit ≤ 150 g/l (Aktivchlor)	2	2	4
Salpetersäure ≤ 53 %	2,5	2,5	5
*) Die Verwendung der Behälter über die in Tabelle 2 genannte Gebrauchsdauer hinaus bedürfen einer erneuten Begutachtung.			

- (5) Prüfungen nach anderen Rechtsbereichen bleiben unberührt.

Holger Eggert  
Referatsleiter

Beglaubigt  
Zbranca-Muresan

<sup>26</sup> Wiederkehrende Prüfungen nach Wasserrecht bleiben unberührt.

### Außenaufstellung

mit Kegeldach  
 (Ansicht)

### Innenaufstellung

mit Kegel- oder Flachdach  
 (Schnitt)

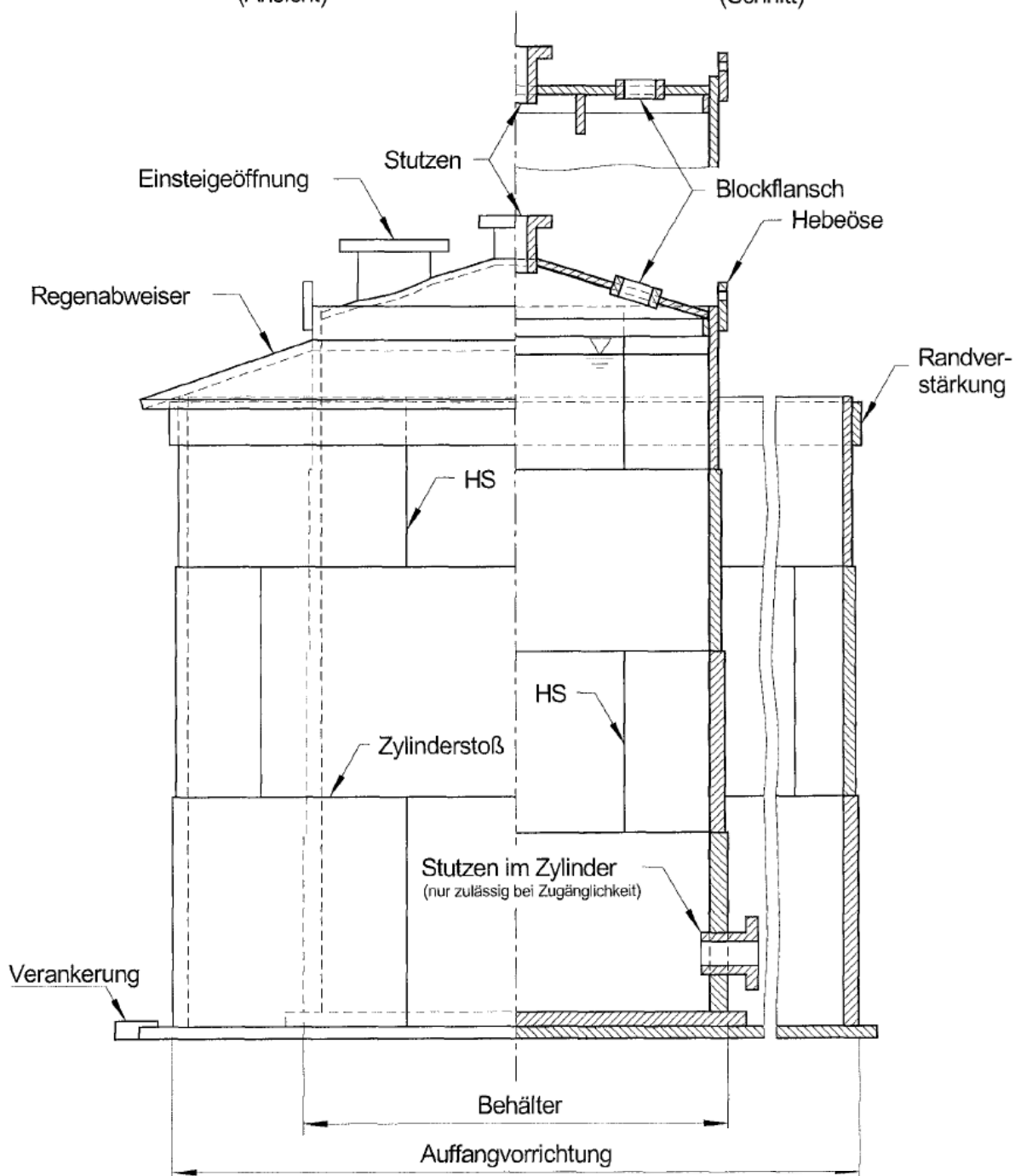

Zylindrische Flachbodenbehälter und Auffangvorrichtungen aus Polyethylen PE-HD aus verschweißten Tafeln (Tafelbehälter)

Übersicht

Anlage 1

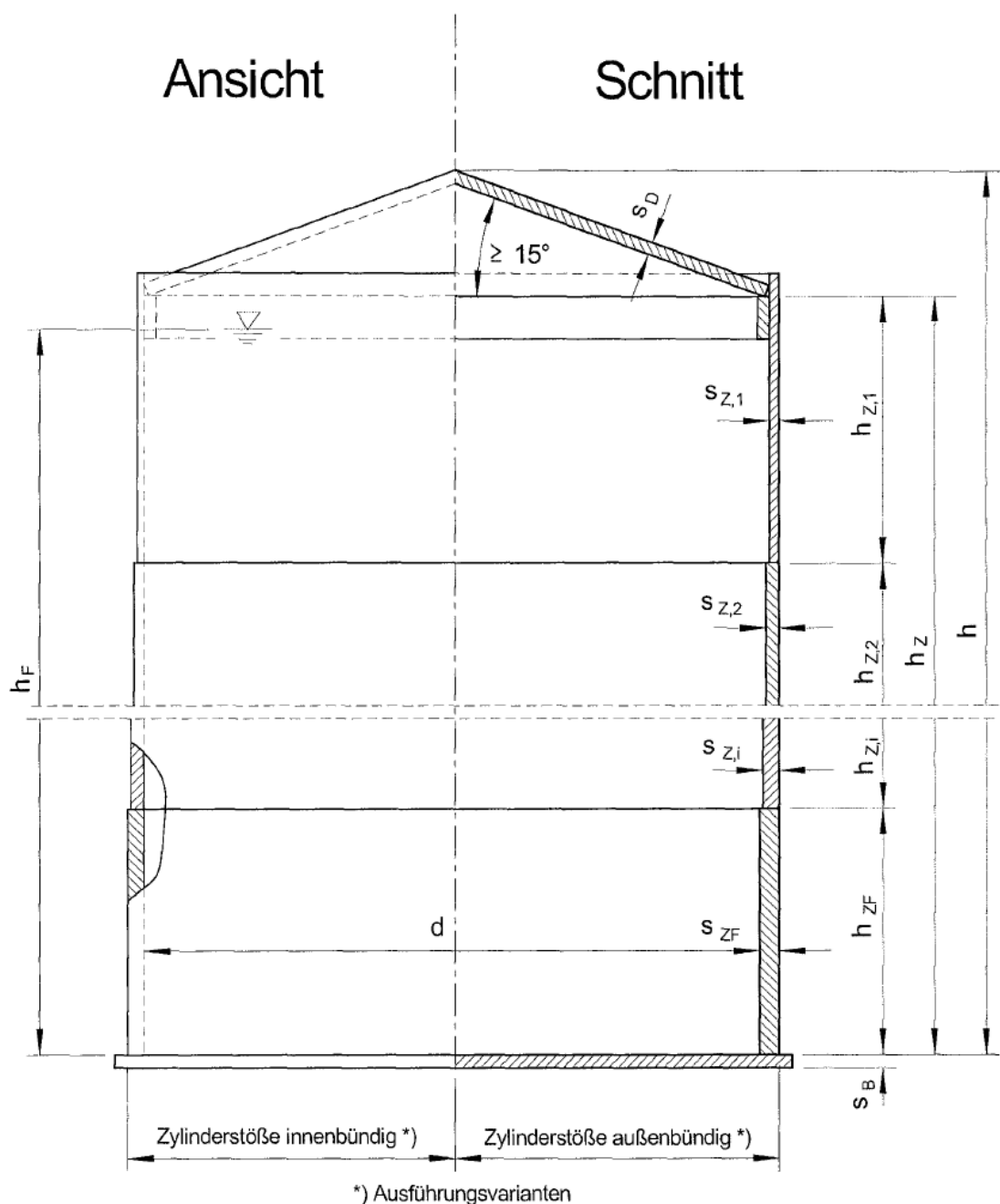

Zylindrische Flachbodenbehälter und Auffangvorrichtungen aus Polyethylen PE-HD aus verschweißten Tafeln (Tafelbehälter)

Behälter  
 Bezeichnung der Abmessungen

Anlage 1.1

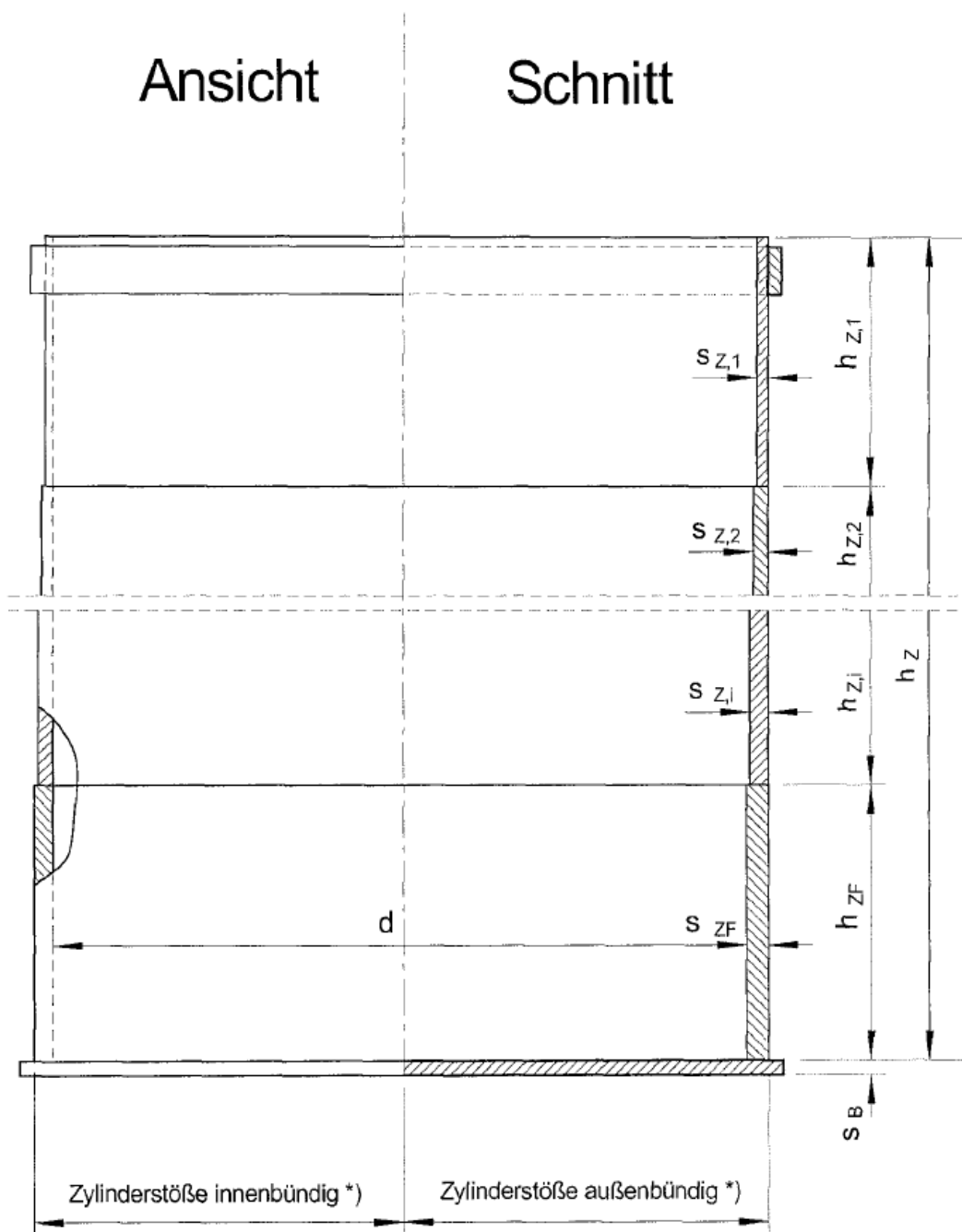

Zylindrische Flachbodenbehälter und Auffangvorrichtungen aus Polyethylen PE-HD aus verschweißten Tafeln (Tafelbehälter)

Auffangvorrichtung  
 Bezeichnung der Abmessungen

Anlage 1.2

Bei beidseitiger Zugänglichkeit:

$$s_B \leq s_{ZF}$$

$$a \geq 0,7 \cdot s_B$$

$\ddot{u} = 25 \text{ mm}$  bei Verankerung  
 $\ddot{u} \leq 10 \text{ mm}$  ohne Verankerung

Schweißverfahren:  
Extruderschweißung (WE)

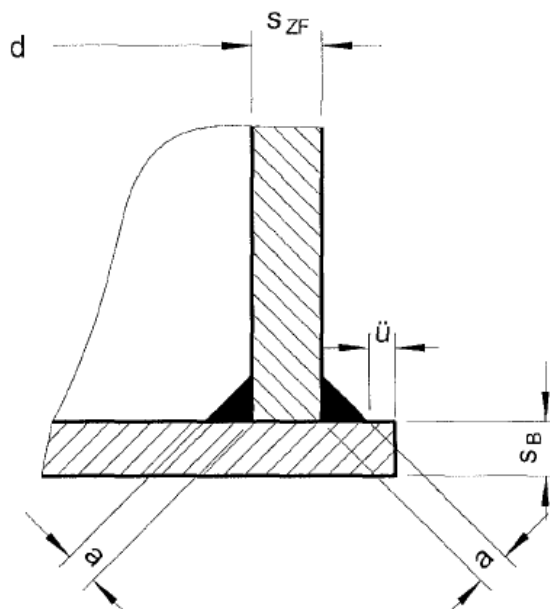

Bei einseitiger Zugänglichkeit: ( $d \leq 1200 \text{ mm}$ )

Index e: einseitig zugängliche Schweißnaht

$$s_{B,e} \leq s_{ZF,e}$$

$$s_{ZF,e} \leq 30 \text{ mm}$$

$$\min s_{ZF,e} \geq 2 \cdot s_{ZF} \text{ (rechn.)}$$

$$f = 0,5 \cdot s_{ZF,e}$$

$\ddot{u}$  siehe oben

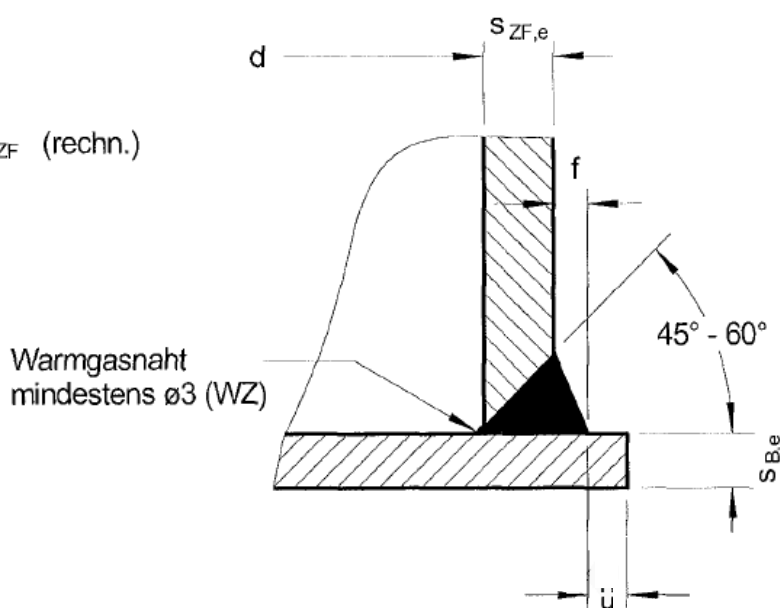

Zylindrische Flachbodenbehälter und Auffangvorrichtungen aus Polyethylen PE-HD aus verschweißten Tafeln (Tafelbehälter)

Verbindung  
Flachboden-Zylinder  
für Behälter und Auffangvorrichtung

Anlage 1.3



### Zylinderschüsse mit gleichbleibender Wanddicke (WE)

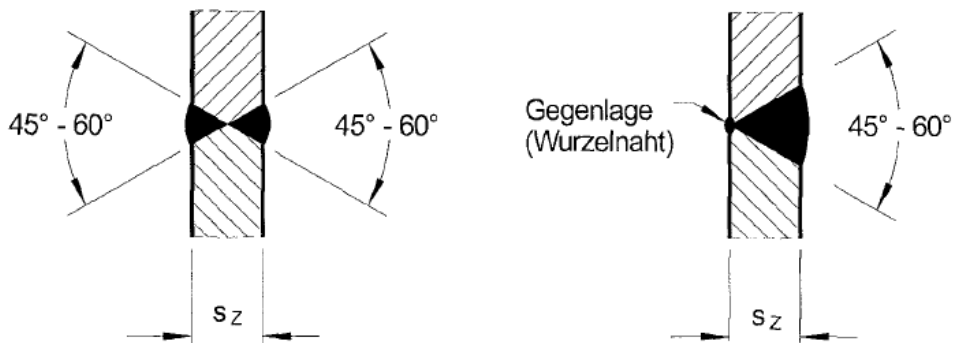

### Zylinderschüsse mit abgestufter Wanddicke (WE)

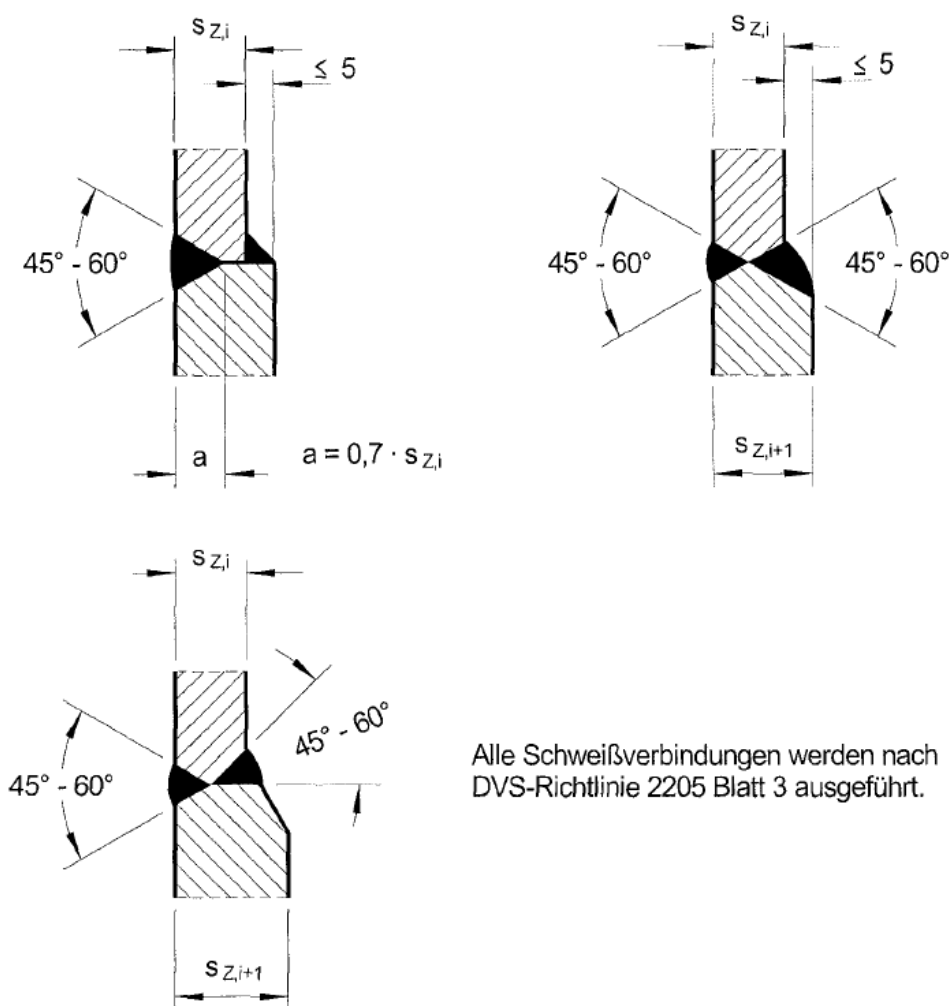

Alle Schweißverbindungen werden nach DVS-Richtlinie 2205 Blatt 3 ausgeführt.

Zylindrische Flachbodenbehälter und Auffangvorrichtungen aus Polyethylen PE-HD aus verschweißten Tafeln (Tafelbehälter)

Verbindung  
Zylinderschüsse (Radialnähte)  
für Behälter und Auffangvorrichtung

Anlage 1.4

### Fertigungshilfe nach Bedarf

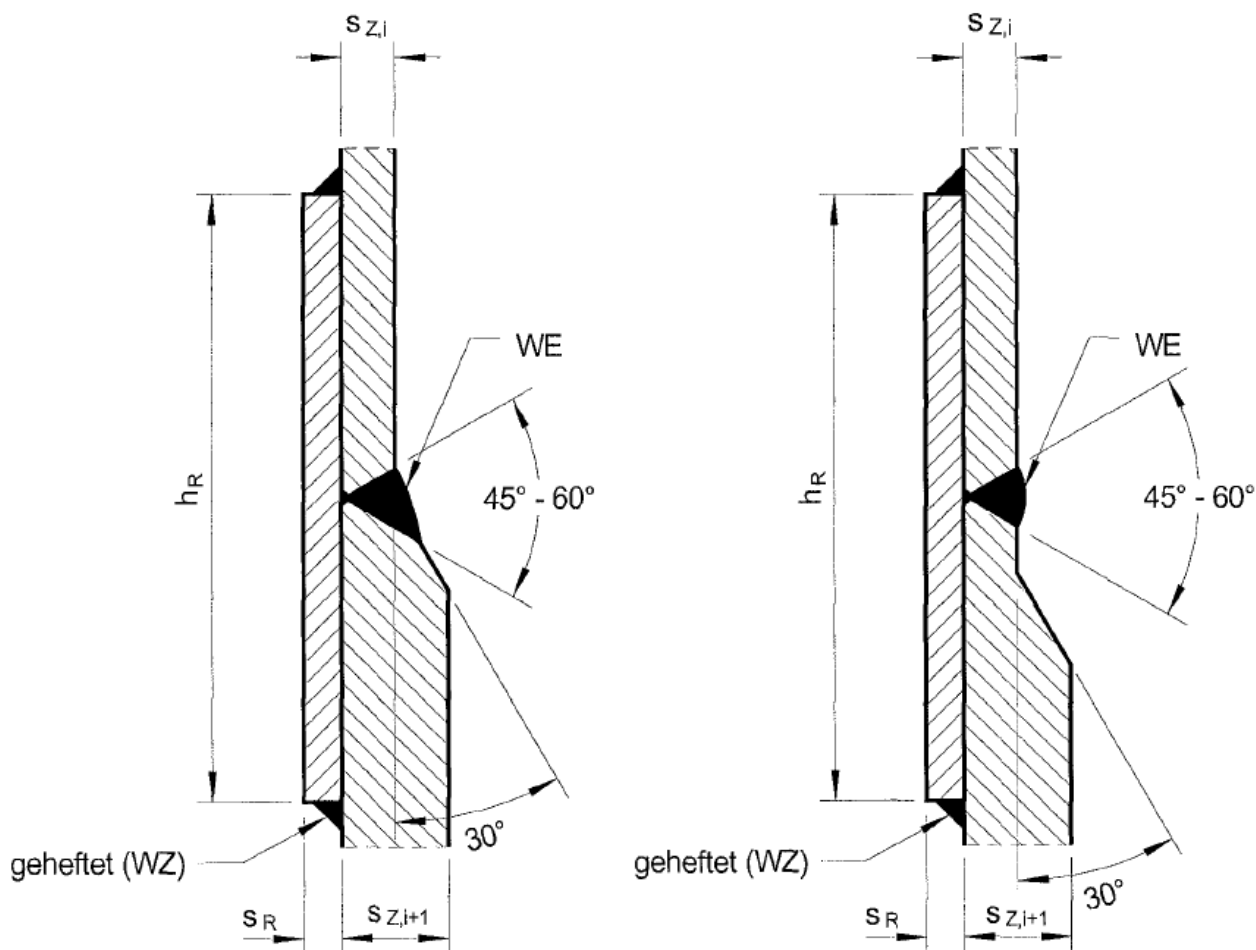

$$s_R \leq s_{Z,i}$$

$$h_R = 200 \text{ mm}$$

Schweißverbindungen der Zylinderschüsse werden mit Wurzelnaht ausgeführt.

Die Darstellung ist für außenbündige und innenbündige Zylindermäntel gültig.

Zylindrische Flachbodenbehälter und Auffangvorrichtungen aus Polyethylen PE-HD aus verschweißten Tafeln (Tafelbehälter)

Verbindung  
Zylinderschüsse (Radialnähte)  
für Behälter und Auffangvorrichtung

Anlage 1.5

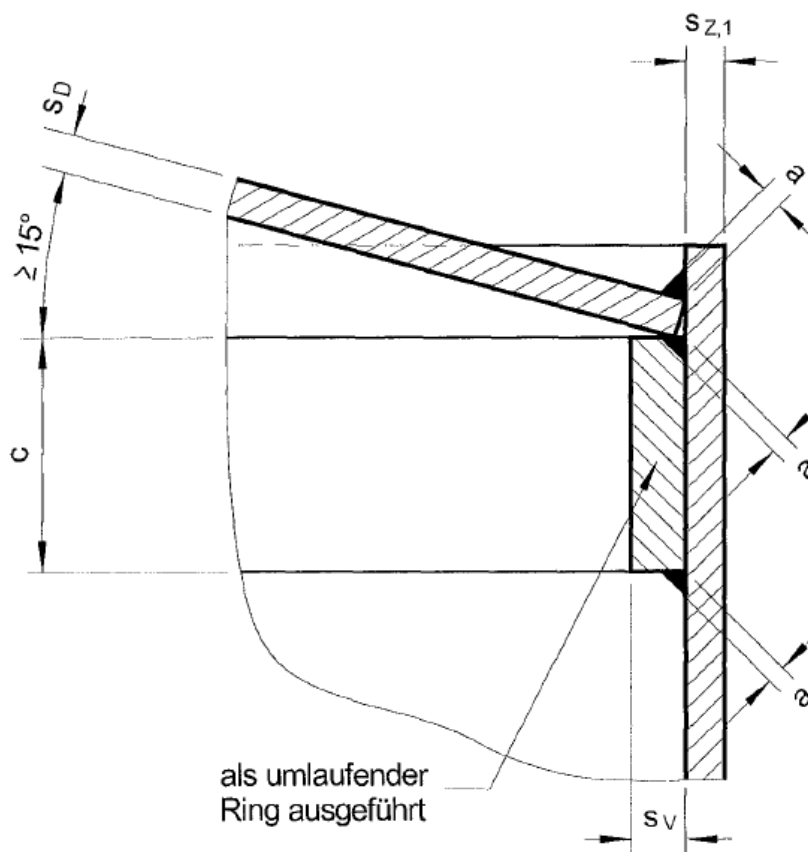

$$a \geq 0,7 \cdot s_{Z,1} \quad (\text{WZ, WE})$$

$$s_V \begin{cases} \geq s_D \\ \geq 10 \text{ mm} \end{cases}$$

$$c \begin{cases} \geq 5 \cdot s_D \\ \geq 80 \text{ mm} \end{cases}$$

Zylindrische Flachbodenbehälter und Auffangvorrichtungen aus Polyethylen PE-HD aus verschweißten Tafeln (Tafelbehälter)

Verbindung  
 Kegeldach-Zylinder

Anlage 1.6

### Variante 1

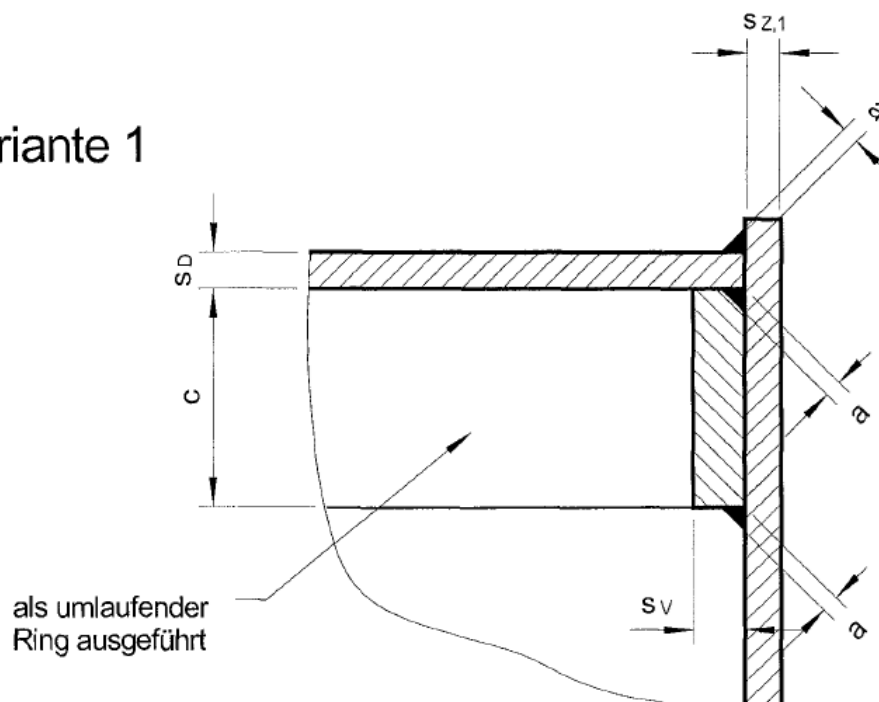

$$a \geq 0,7 \cdot s_{Z,1} \quad (\text{WZ, WE})$$

$$s_V \begin{cases} \geq s_D \\ \geq 10 \text{ mm} \end{cases}$$

$$c \begin{cases} \geq 5 \cdot s_D \\ \geq 80 \text{ mm} \end{cases}$$

### Variante 2

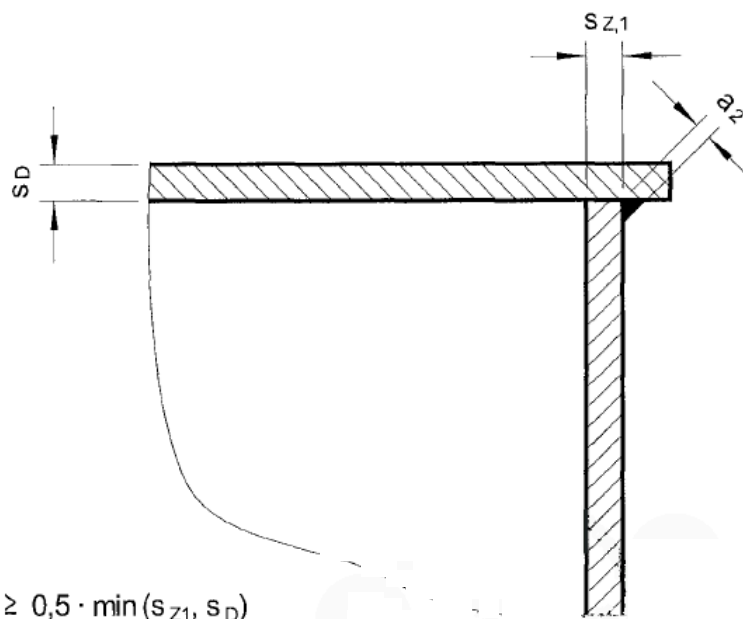

$$a_2 \geq 0,5 \cdot \min(s_{Z,1}, s_D)$$

Zylindrische Flachbodenbehälter und Auffangvorrichtungen aus Polyethylen PE-HD aus verschweißten Tafeln (Tafelbehälter)

Verbindung  
 Kegeldach-Zylinder

Anlage 1.7

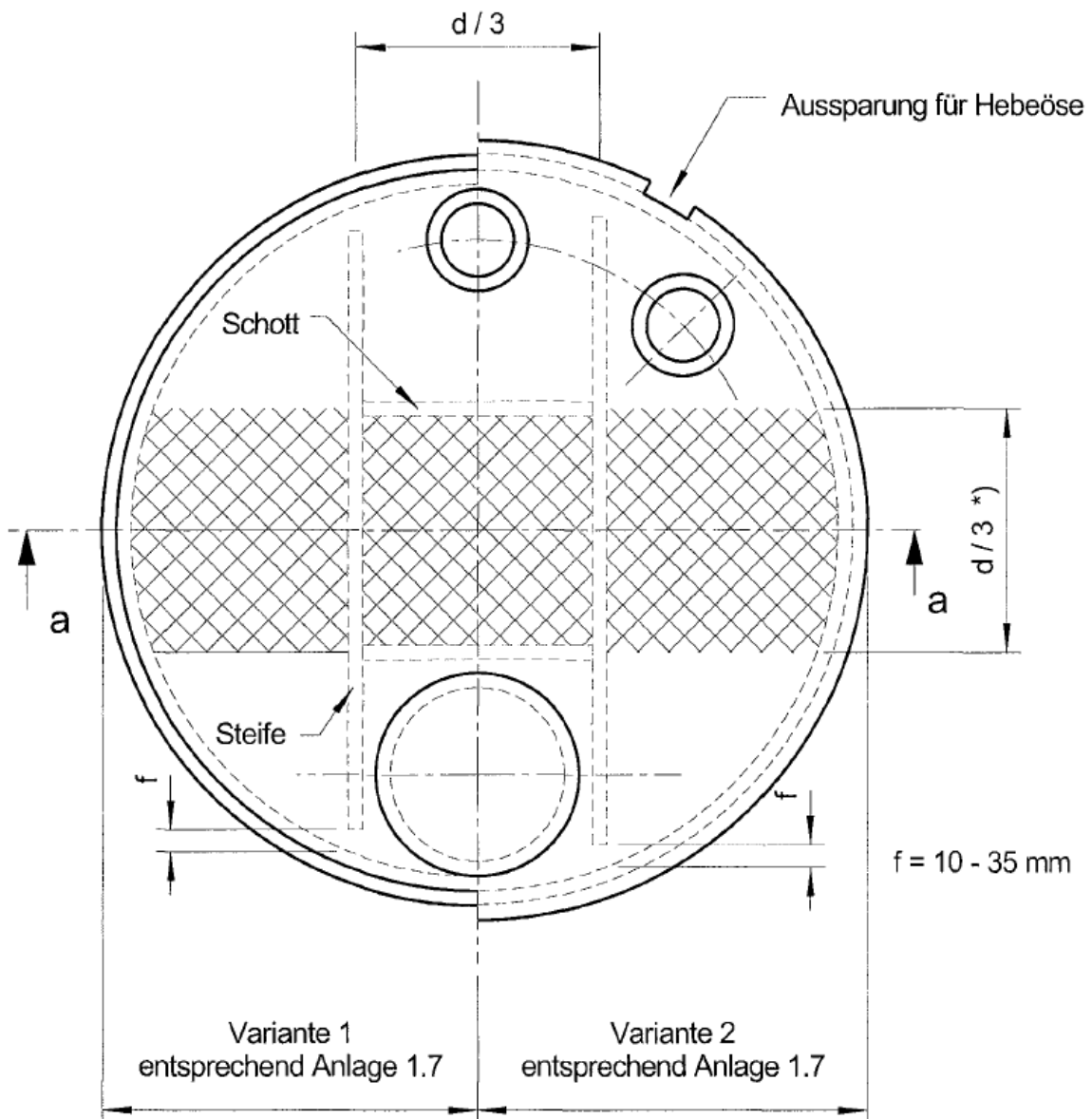

\*) Im schraffierten Bereich sind Ausschnitte zu vermeiden bzw. statisch nachzuweisen.

Eine eventuelle Schweißnaht innerhalb der Dachplatte ist senkrecht zu den Steifen anzuordnen.

Durchmesser und Anordnung der Stützen nach örtlichen Gegebenheiten.

Die Anordnung eines Flachdaches ist nur bei Innenaufstellung zulässig.

Schnitt a - a siehe Anlage 1.9

Zylindrische Flachbodenbehälter und Auffangvorrichtungen aus Polyethylen PE-HD aus verschweißten Tafeln (Tafelbehälter)

Flachdach  
 Draufsicht

Anlage 1.8

## Schnitt a-a

zu Anlage 1.8

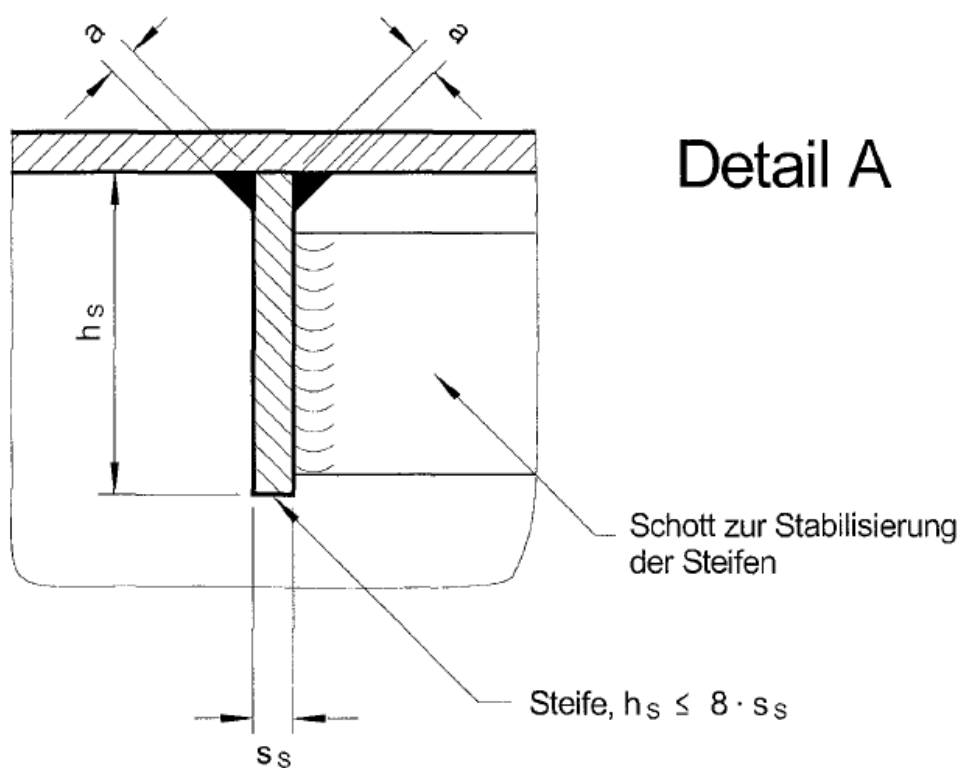
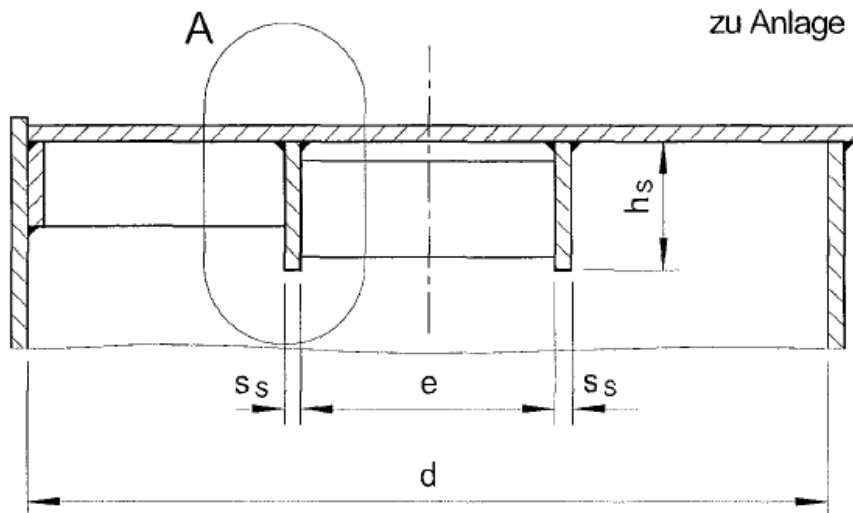

Zylindrische Flachbodenbehälter und Auffangvorrichtungen aus Polyethylen PE-HD aus verschweißten Tafeln (Tafelbehälter)

Flachdach  
 Schnitt und Detail

Anlage 1.9

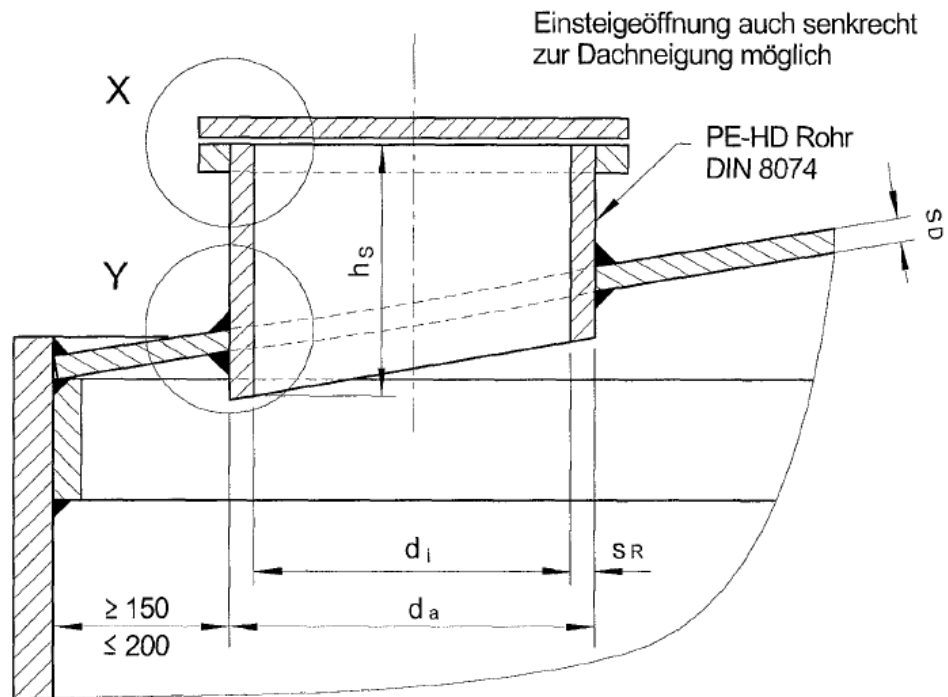

bei  $h_s \leq 250$  mm:  $d_i \geq 600$  mm  
 bei  $h_s > 250$  mm:  $d_i \geq 800$  mm

Für kleine Behälterdurchmesser ist eine Anordnung der Einsteigeöffnung über der Kegelspitze zulässig.

Detail X

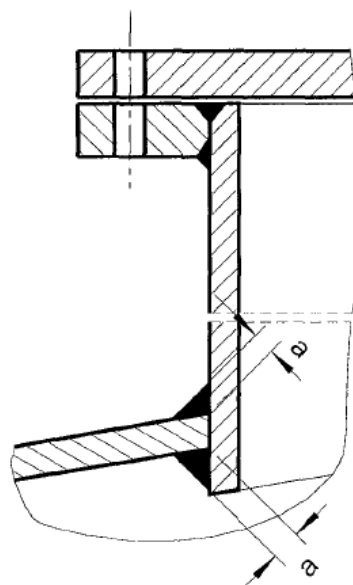

Detail Y

Alternativ:  
 Verschluß mit Spannring oder  
 Gummizug-Knebeln möglich.

Dichtung zwischen Flansch und  
 Deckel erfolgt mit Weichgummi  
 oder alternativem Dichtmaterial.

Verbindung Stutzenrohr / Auf-  
 schweißflansch siehe DVS 2205-4

$a > 0,7 \min(s_R, s_D)$  (WE, WZ)

Zylindrische Flachbodenbehälter und Auffangvorrichtungen aus Polyethylen PE-HD aus verschweißten Tafeln (Tafelbehälter)

Einsteigeöffnung

Anlage 1.10

### Bei beidseitiger Zugänglichkeit

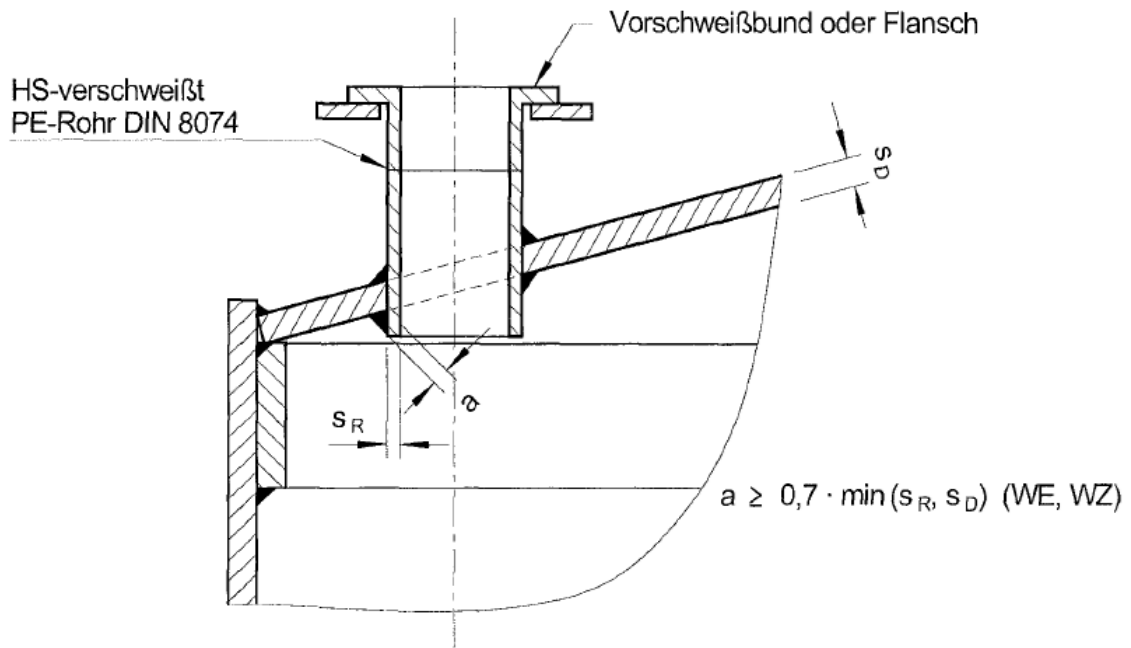

### Bei einseitiger Zugänglichkeit

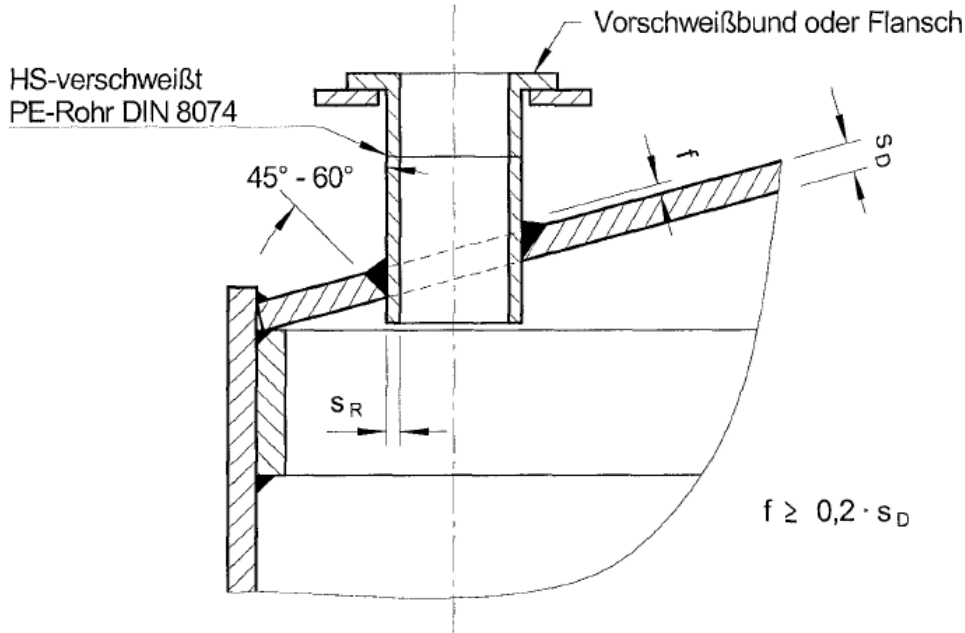

Die Anschlüsse können als Los- oder Festflansch ausgebildet werden.

Vorschweißbunde bzw. -flansche sind durch Heizelementstumpfschweißung mit dem Rohrstützen zu verbinden (HS).

Stützen in horizontalen Dachflächen bzw. in der Spitze des Kegeldaches sind analog herzustellen.

Zylindrische Flachbodenbehälter und Auffangvorrichtungen aus Polyethylen PE-HD aus verschweißten Tafeln (Tafelbehälter)

Stützen  
 im Behälterdach

Anlage 1.11



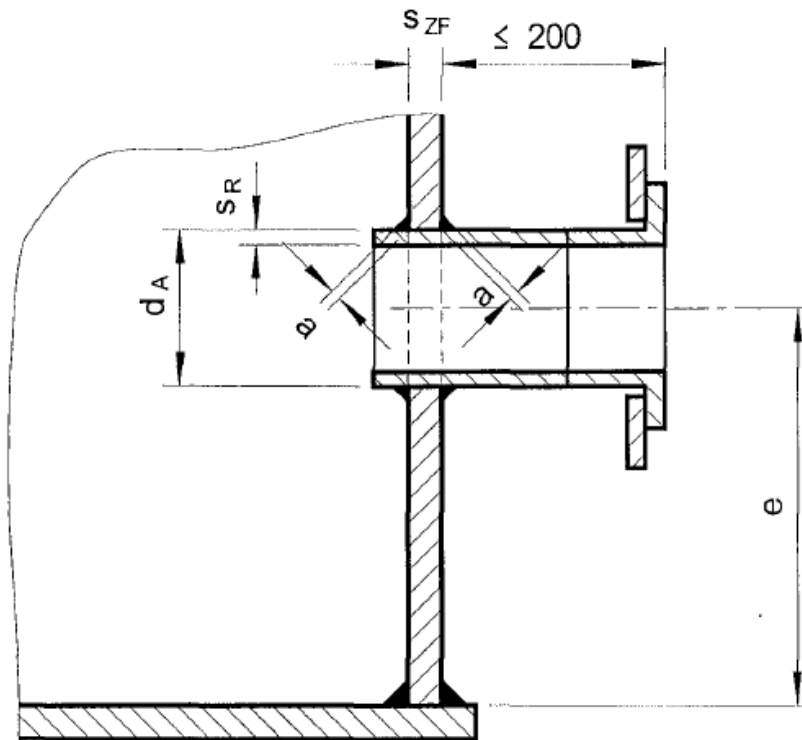

$$a \geq 0,7 \cdot \min(s_{ZF}, s_R) \quad (WE, WZ)$$

$$d_A \leq 160 \text{ mm}$$

Der Abstand der Stützenmitten von Rändern, Schussgrenzen oder Schweißnähten im Zylinder beträgt mindestens:

$$e \geq \frac{d_A}{2} + 100 \text{ mm}$$

Die Anschlüsse können als Los- oder Festflansch ausgebildet werden.

Vorschweißbunde bzw. -flansche sind durch Heizelementstumpfschweißung mit dem Rohrstützen zu verbinden (HS).

Die Anordnung von Stützen im Zylindermantel ist nur bei Aufstellung des Behälters im Auffangraum und bei Zugänglichkeit zum Stützen zulässig.

Zylindrische Flachbodenbehälter und Auffangvorrichtungen aus Polyethylen PE-HD aus verschweißten Tafeln (Tafelbehälter)

Stützen  
im Zylinder

Anlage 1.12

**Variante 1** (Die Darstellung gilt sinngemäß auch für Kegeldächer)

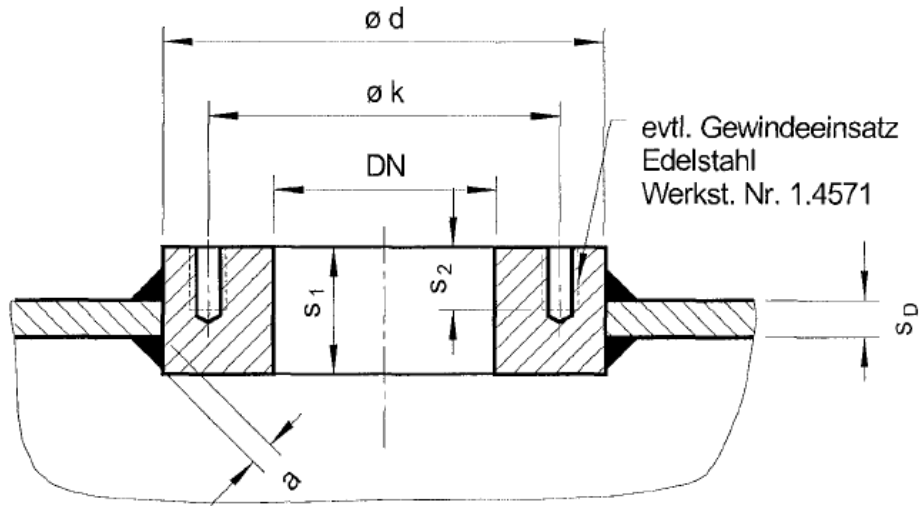

**Variante 2** (nur für Flachdach)

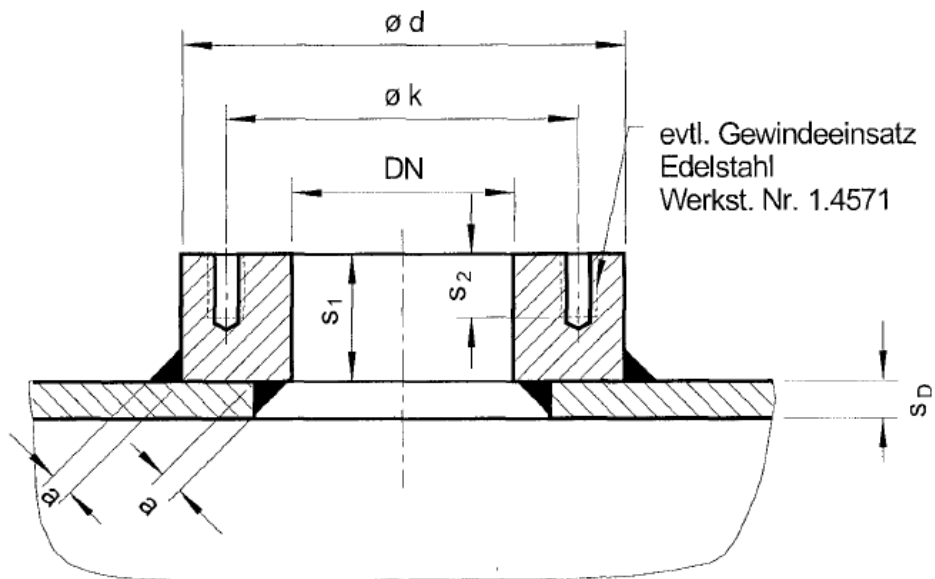

$DN \leq 150$

$a = 0,7 \cdot s_D$  (WZ-Schweißung)

Sonstige Maße entsprechend der Werkstnorm.

Der Blockflansch ist nicht für den Anschluss von Rohrleitungen zugelassen.

Zylindrische Flachbodenbehälter und Auffangvorrichtungen aus Polyethylen PE-HD aus verschweißten Tafeln (Tafelbehälter)

Blockflansch  
 im Dach

Anlage 1.13

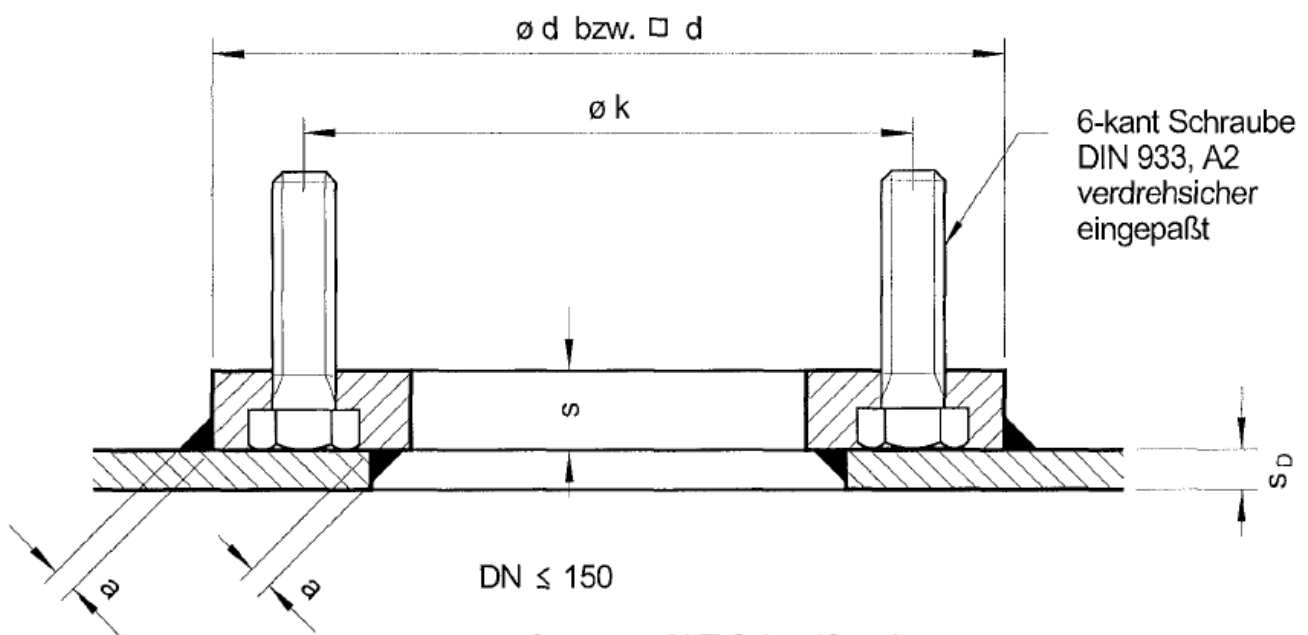
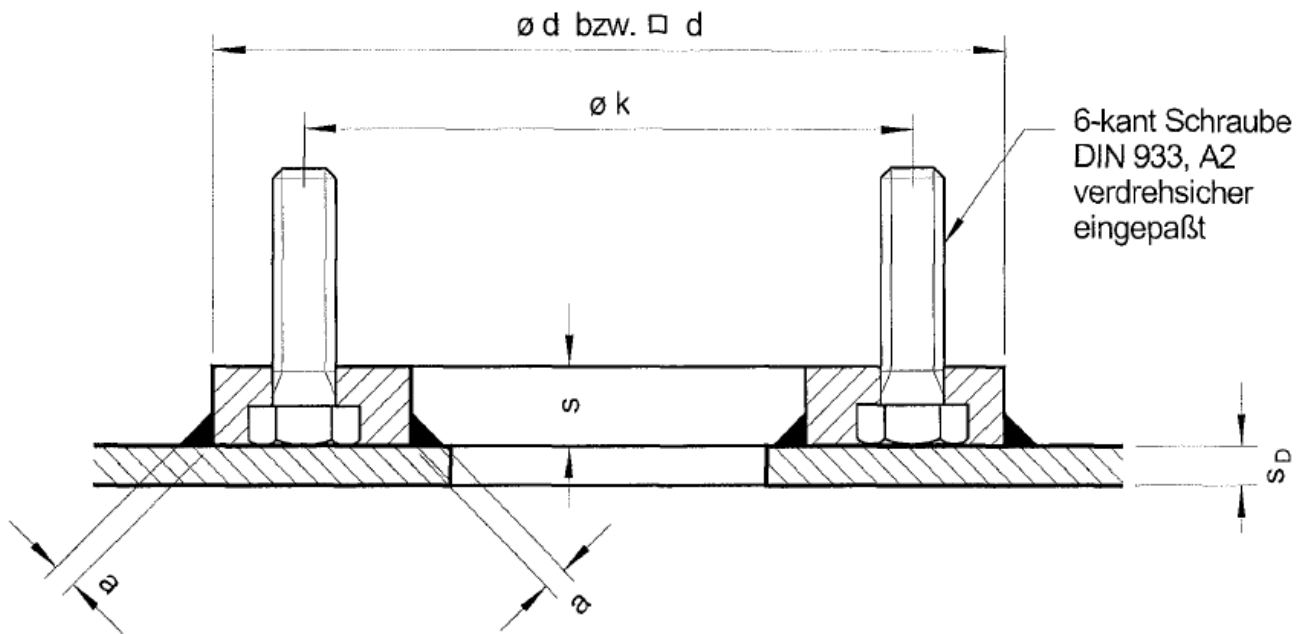

$DN \leq 150$

$a = 0,7 \cdot s_D$  (WZ-Schweißung)

Sonstige Maße entsprechend der Werksnorm.

Der Blockflansch ist nicht für den Anschluss  
von Rohrleitungen zugelassen.

Zylindrische Flachbodenbehälter und Auffangvorrichtungen aus Polyethylen PE-HD aus  
verschweißten Tafeln (Tafelbehälter)

Blockflansch  
im Dach

Anlage 1.14

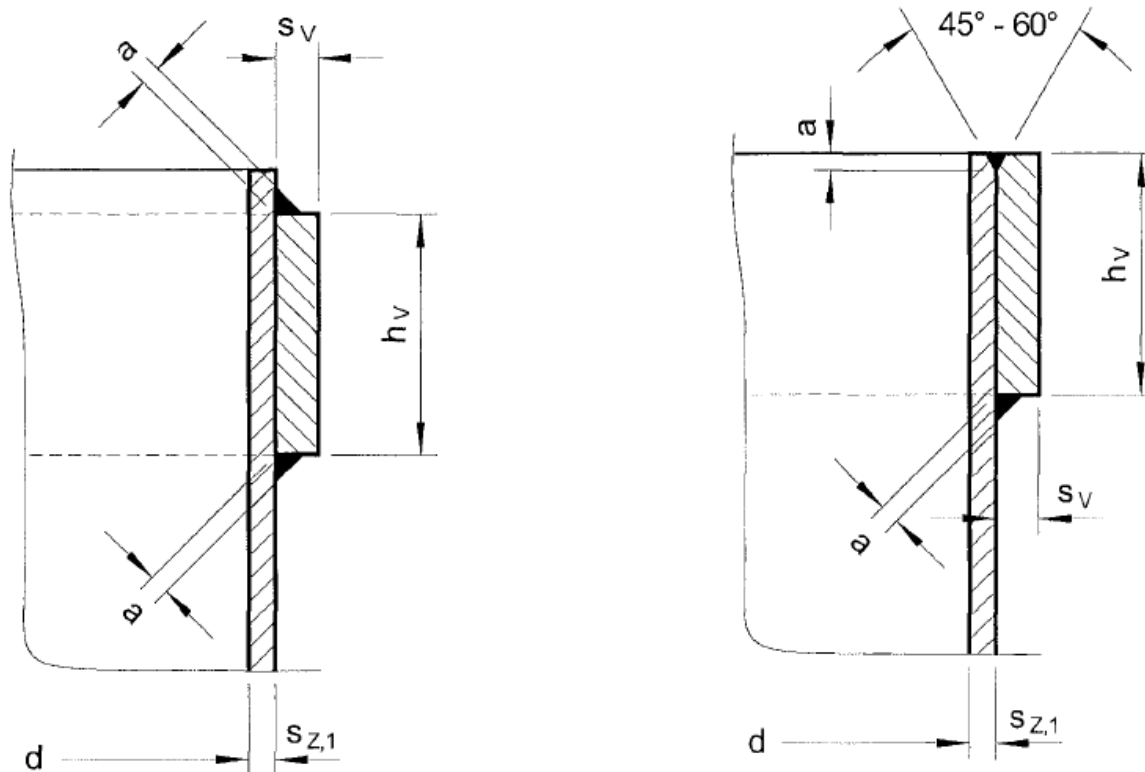

Die Randverstärkung darf auch an der Zylinderinnenfläche angebracht werden.

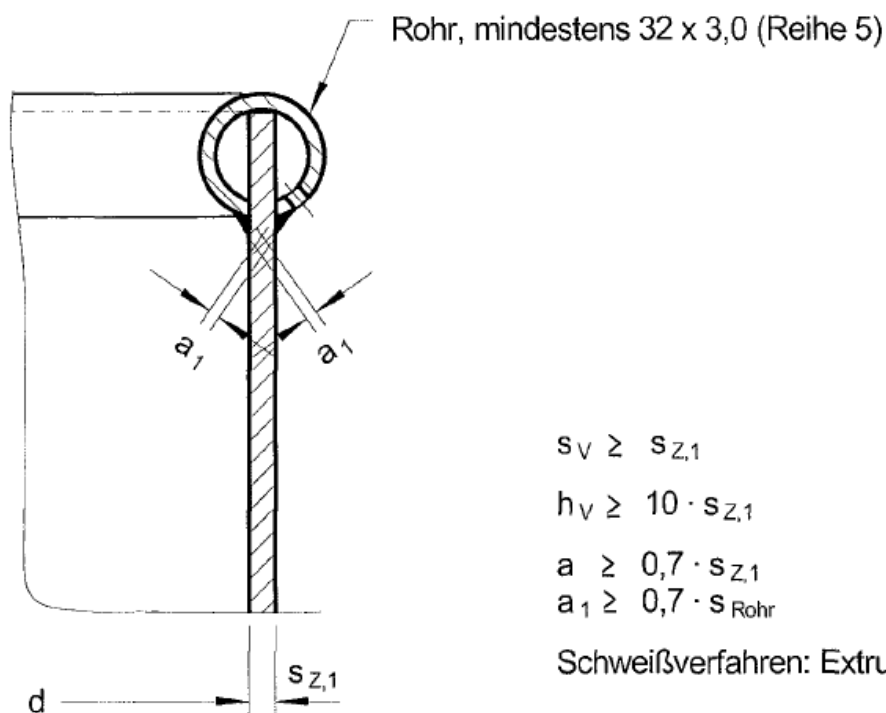

Zylindrische Flachbodenbehälter und Auffangvorrichtungen aus Polyethylen PE-HD aus verschweißten Tafeln (Tafelbehälter)

Randverstärkung  
für Behälter ohne Dach und für Auffangvorrichtung

Anlage 1.15

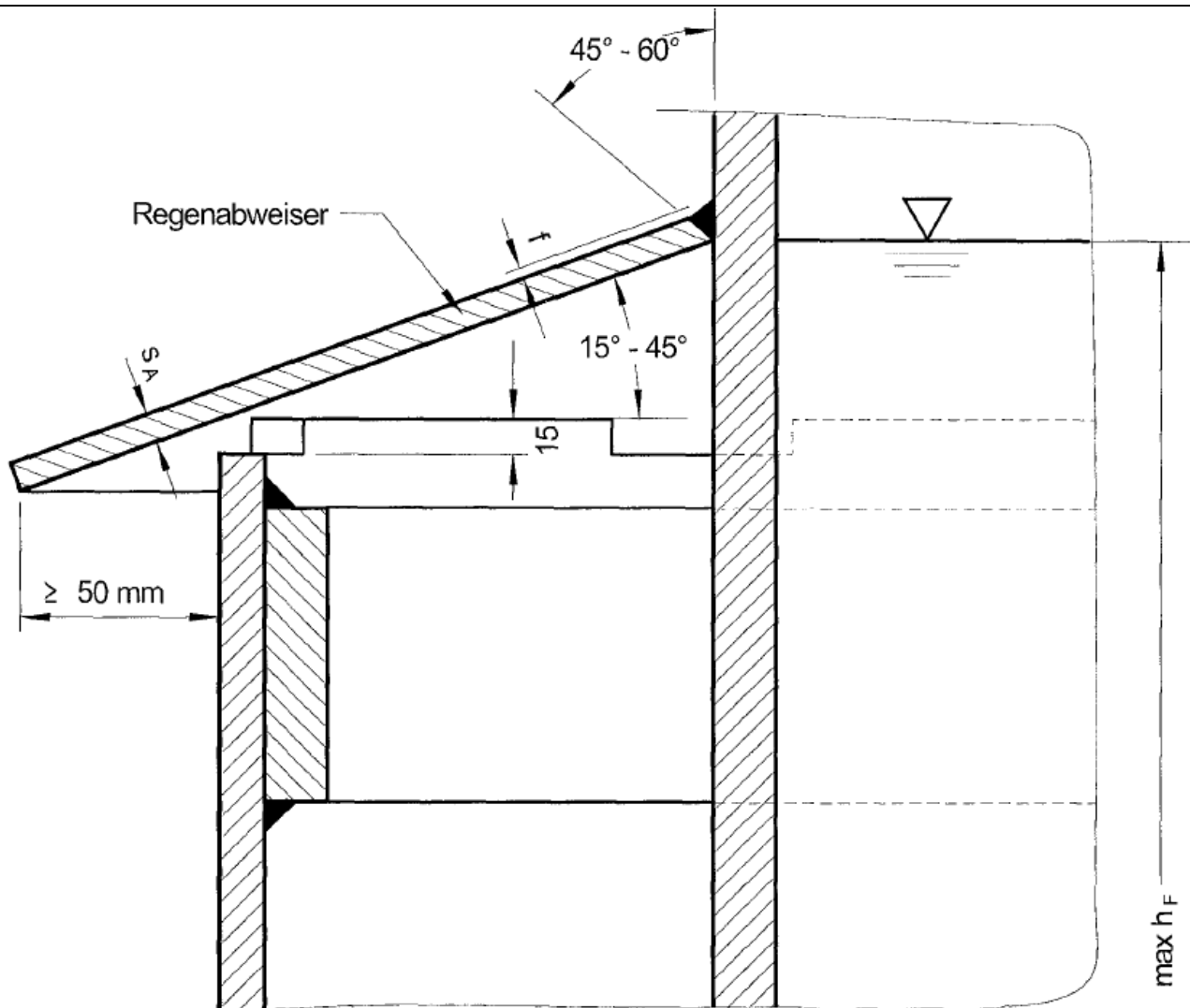

$$s_A \geq 4 \text{ mm}$$

$$f = 0,2 \cdot s_A$$

Der Regenabweiser wird werk- oder bauseitig angebracht.

Regenabweiser teilweise abnehmbar oder mit Einsteige- bzw. Besichtigungsöffnung zur Kontrolle des Zwischenraumes.

Entlüftungsschlitze ca. 15 x 150 mm in Abständen von max. 1500 mm.

Zylindrische Flachbodenbehälter und Auffangvorrichtungen aus Polyethylen PE-HD aus verschweißten Tafeln (Tafelbehälter)

Regenabweiser  
bei Außenaufstellung

Anlage 1.16

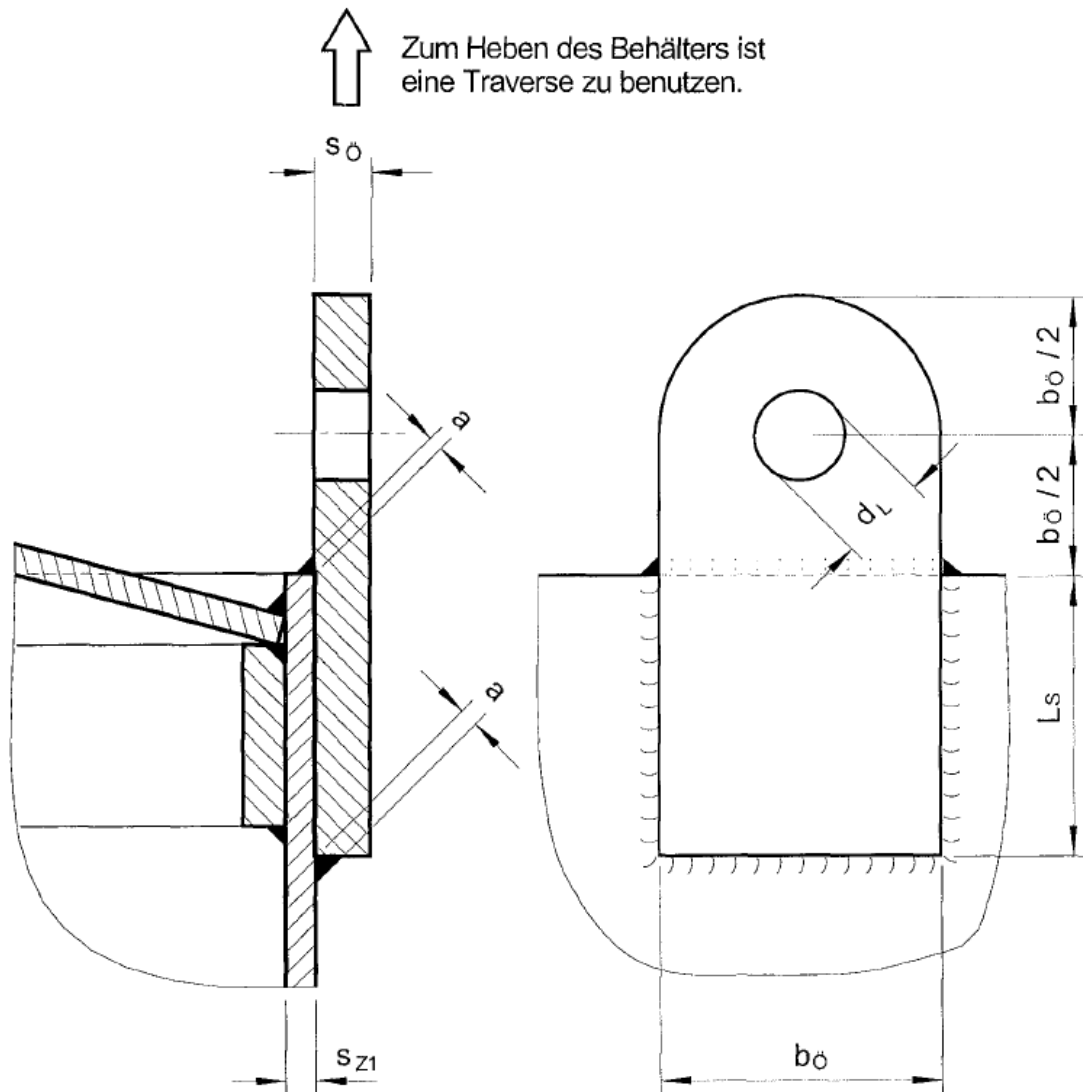

$$a \geq 0,7 \cdot s_{z1} \quad (\text{umlaufend})$$

$$L_s \geq b_0$$

$L_s$ ,  $b_0$  und  $s_0$  gemäß DVS 2205-2, Abschnitt 4.1.9.

Hebeösen für Auffangvorrichtungen sind analog zu fertigen; sie können auch an der Innenfläche des Zylindermantels angebracht werden.

Hebeösen (2 Stück) sind ab 2000 l Nennvolumen erforderlich.

Die Darstellung gilt sinngemäß auch für Flachdächer; bei Flachdächern nach Anlage 1.7 Variante 2 sind entsprechend Aussparungen am Dachüberstand vorzusehen.

Die Hebeöse darf auch mit einer Ausrundung im unteren Bereich entsprechend DVS 2205-2 Bild 11 hergestellt werden.

Zylindrische Flachbodenbehälter und Auffangvorrichtungen aus Polyethylen PE-HD aus verschweißten Tafeln (Tafelbehälter)

Hebeöse

Anlage 1.17

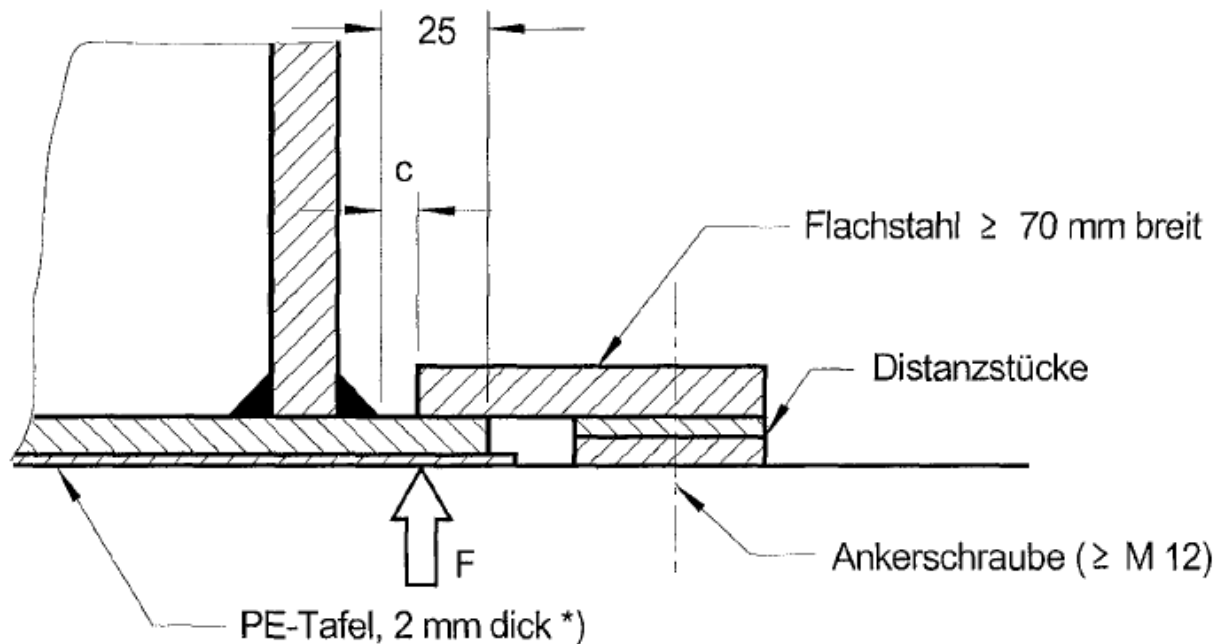

$$10 \text{ mm} \geq c \geq 5 \text{ mm}$$

Anzahl der Anker mind. 4 Stück

Nachweis der Verankerungskräfte gemäß DVS 2205-2, Abschnitt 4.1.8.

\*) Die PE-Tafel ist nur bei Behältern, die nicht in einer Auffangvorrichtung nach diesem Bescheid stehen, erforderlich.

Zylindrische Flachbodenbehälter und Auffangvorrichtungen aus Polyethylen PE-HD aus verschweißten Tafeln (Tafelbehälter)

Verankerung  
bei Außenaufstellung

Anlage 1.18

Für die Varianten 1 bis 3 gilt:

- Die Verstärkung darf nur an der Außenseite angebracht werden und ist bis zum Boden zu führen.
- $s_B = s_{Z,i}$
- $h_{ZF} \geq 1,4 \cdot \sqrt{d \cdot (s_{Z,i} + s_{Z,0})}$

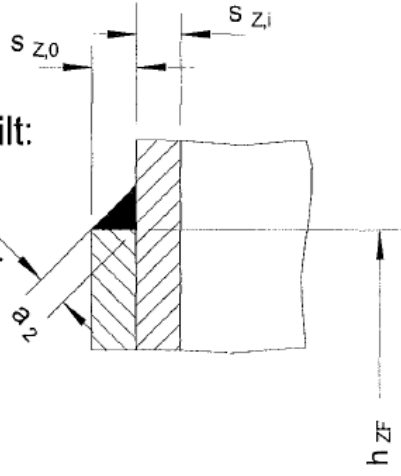

$$a_2 \geq 0,7 \cdot s_{Z,0}$$

### Variante 1

$$s_{Z,0} = s_{Z,i}$$

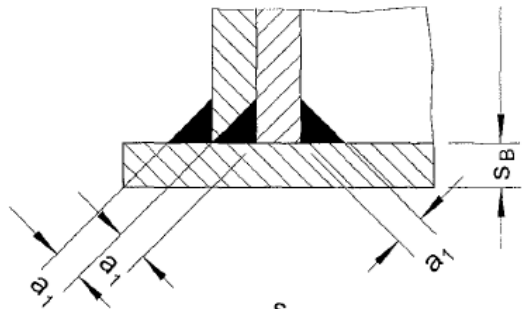

$$a_1 \geq 0,7 \cdot s_B$$

### Variante 2

$$s_{Z,0} = (0,5 \text{ bis } 1,0) \cdot s_{Z,i}$$

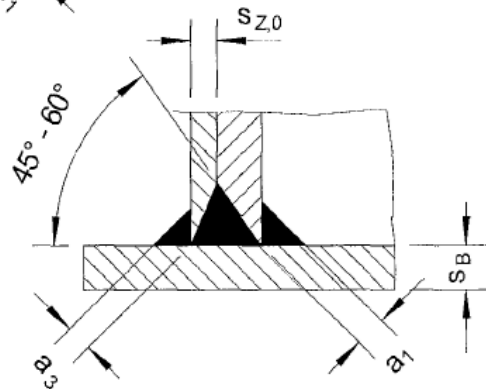

$$a_1 \geq 0,7 \cdot s_B$$

$$a_3 \geq s_{Z,0}$$

### Variante 3

$$s_{Z,0} = (0,5 \text{ bis } 1,0) \cdot s_{Z,i}$$

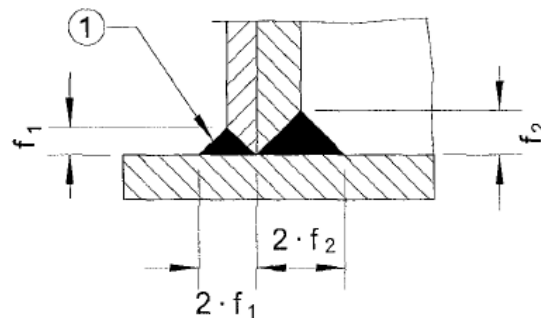

① auch als Kehlnaht zulässig

$$f_1 = s_{Z,0}$$

$$f_2 = s_{Z,i}$$

Der statische Nachweis ist nach Abschnitt 2.2.4 Absatz (7) dieser allgemeinen bauaufsichtlichen Zulassung zu führen.

Zylindrische Flachbodenbehälter und Auffangvorrichtungen aus Polyethylen PE-HD aus verschweißten Tafeln (Tafelbehälter)

Mehrschaliger Zylinderschuss Behälter und Auffangvorrichtung

Anlage 1.19



AUCH BEI BEHÄLTER MIT FLACHDACH VERWENDBAR

ABMESSUNGEN VON  $H_S$ ,  $L_{LV}$ ,  $L_{LH}$  SOWIE  $s_1$   
ENTSPRECHEND DER STATISCHEN BERECHNUNG  
UND UNTER BERÜCKSICHTIGUNG DER WÄRMEAUSDEHNUNG

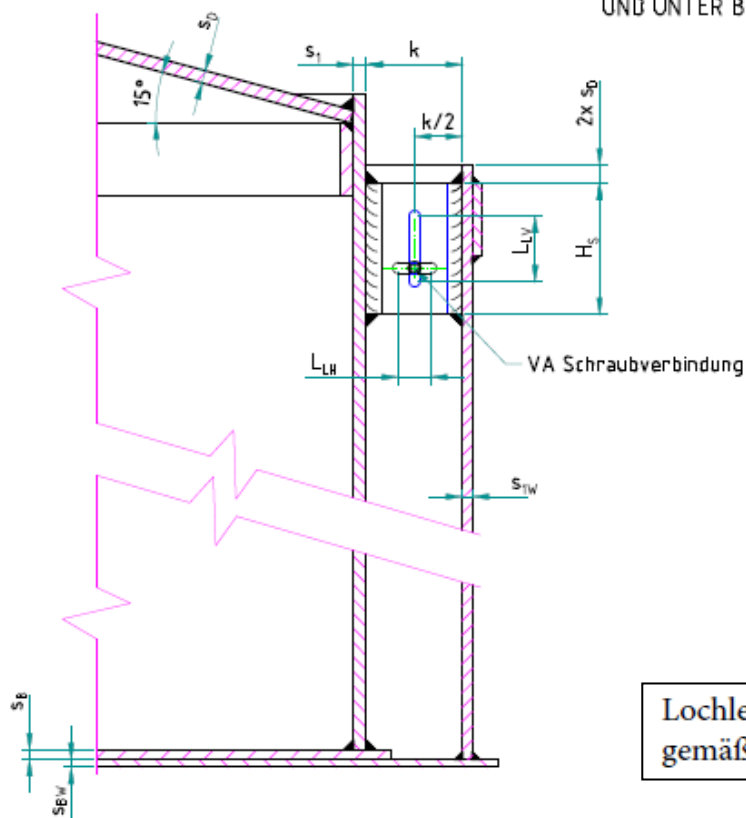

Lochleibung und Schweißnähte  
gemäß Anlage 1.17

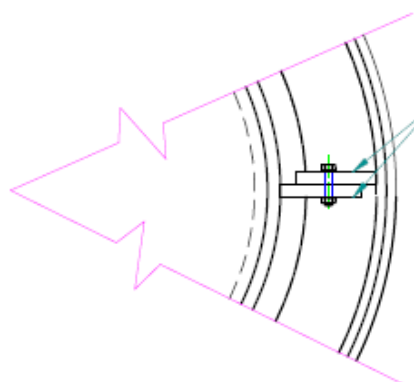

Materialstärke =  $s_1$

ANZAHL DER AUFTRIEBSICHERUNGEN  
GEM. DER STATISCHEN BERECHNUNG, JEDOCH MIN. 3 SÄTZE.  
HIER DARGESTELLT IST EIN SATZ.

AUSFÜHRUNG DES BEHÄLTER-ZYLINDERS UND AUCH ZYLINDERS DER AUFFANGVORRICHTUNG IST IN  
ZWEISCHALIGER BAUWEISE UND AUCH IN MEHRSCHÜSSIGER AUSFÜHRUNG GESTATTET.

Zylindrische Flachbodenbehälter und Auffangvorrichtungen aus Polyethylen PE-HD aus  
verschweißten Tafeln (Tafelbehälter)

Auftriebssicherung

Anlage 1.20

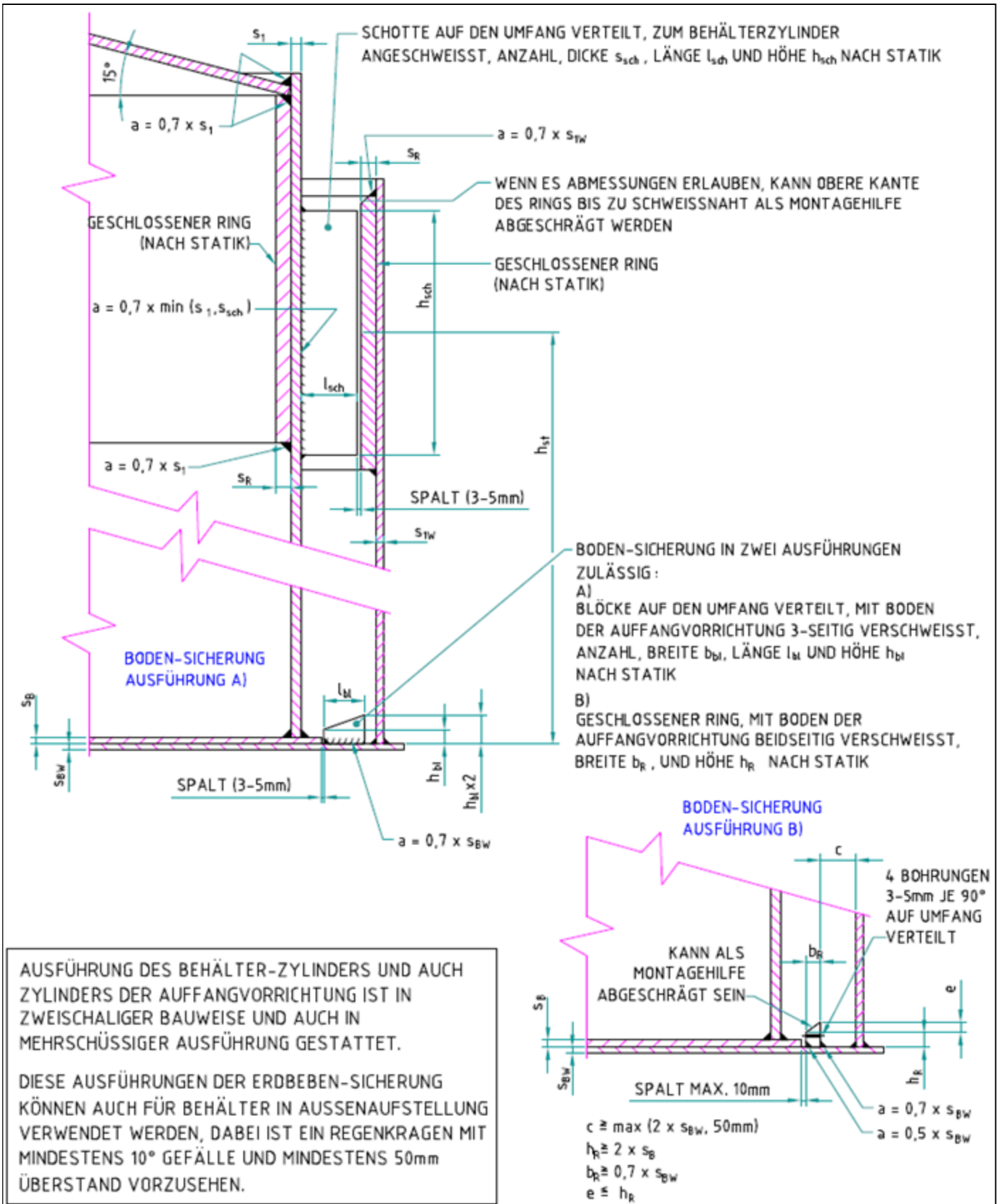

Zylindrische Flachbodenbehälter und Auffangvorrichtungen aus Polyethylen PE-HD aus verschweißten Tafeln

Erdbebensicherung

Anlage 1.21

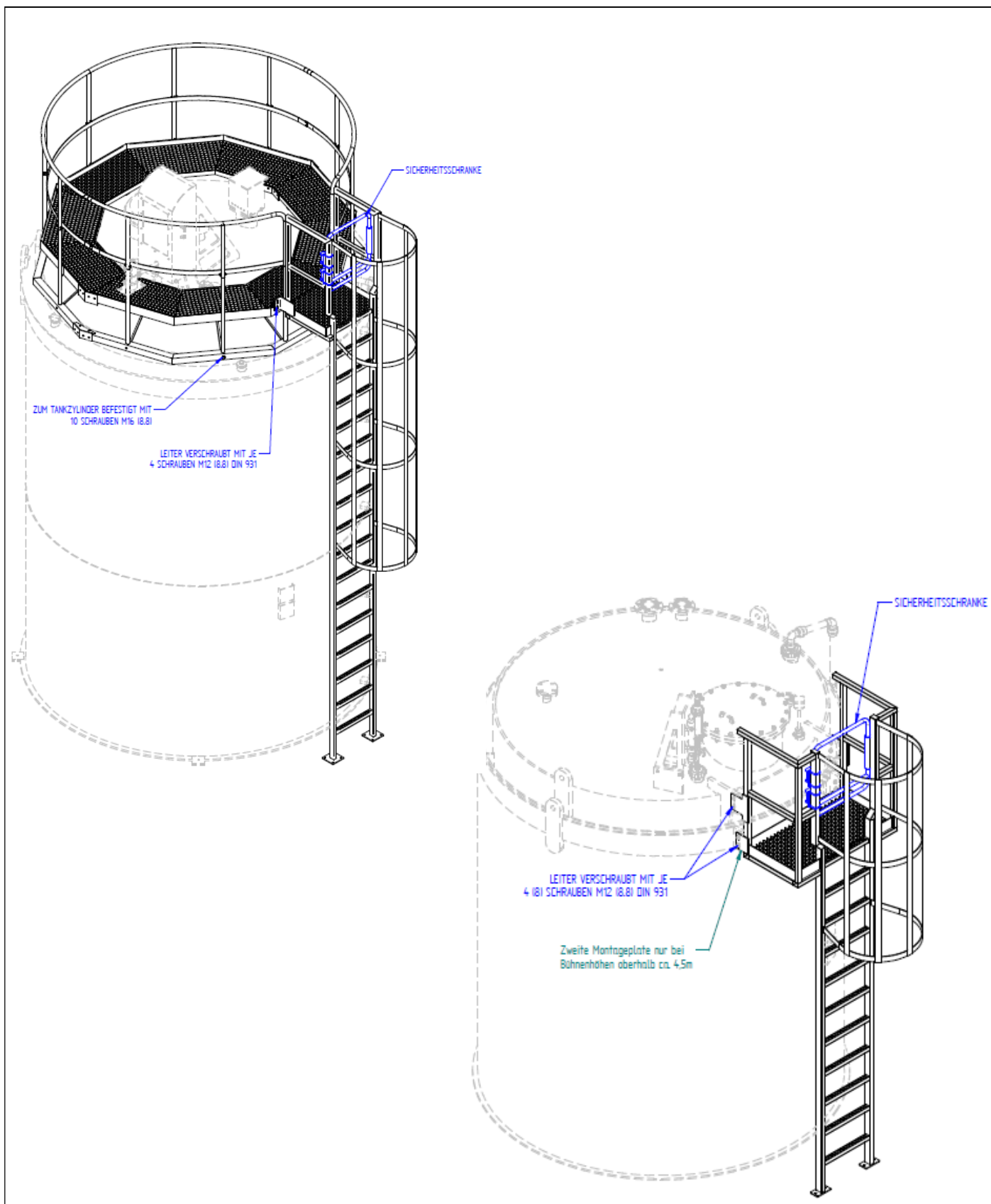

Zylindrische Flachbodenbehälter und Auffangvorrichtungen aus Polyethylen PE-HD aus verschweißten Tafeln

Übersicht  
Bühne mit Leiter  
Leiter mit Podest

Anlage 1.22

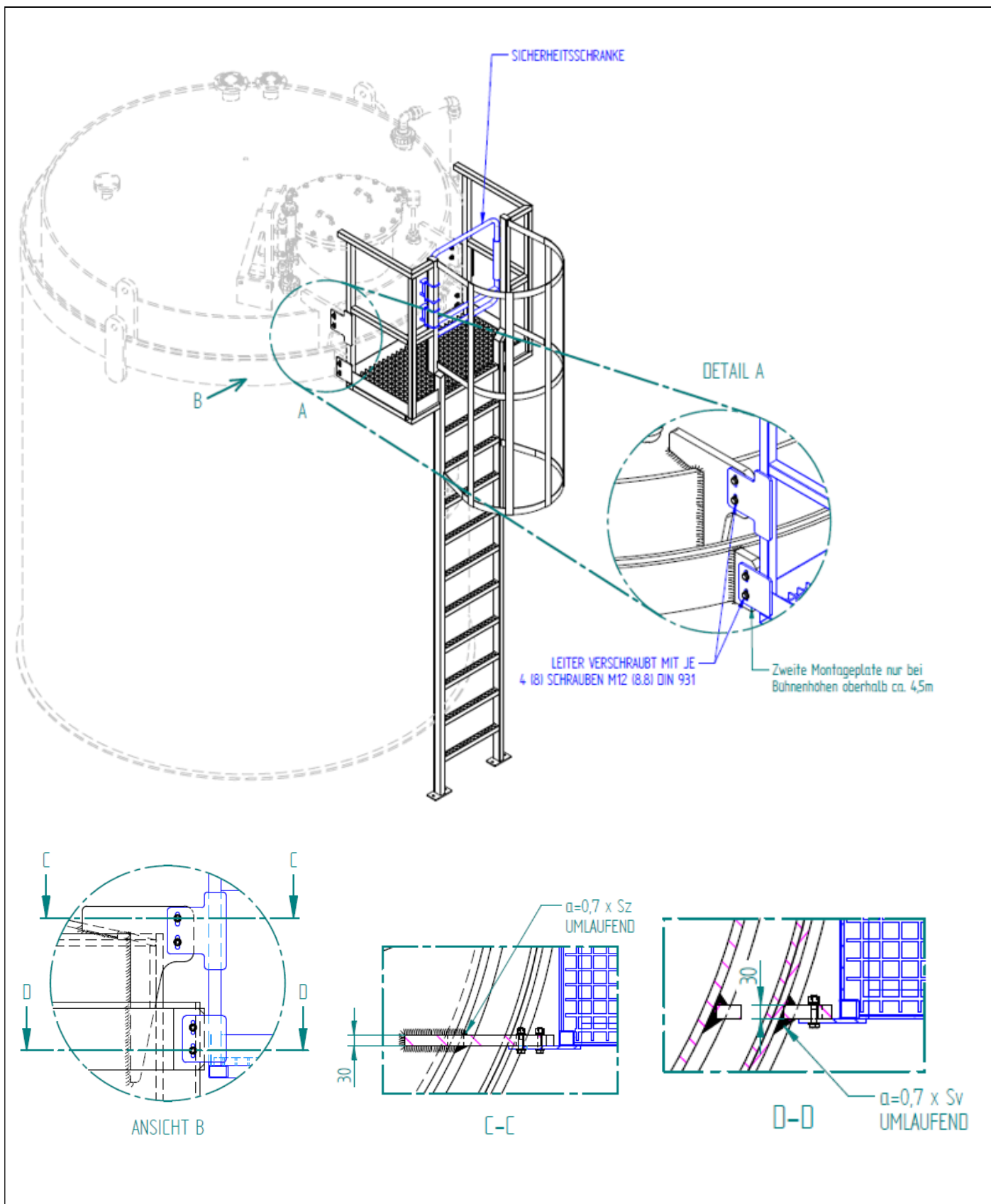

Zylindrische Flachbodenbehälter und Auffangvorrichtungen aus Polyethylen PE-HD aus verschweißten Tafeln

Leiter mit Podest  
Befestigungsdetails am Behälter

Anlage 1.23

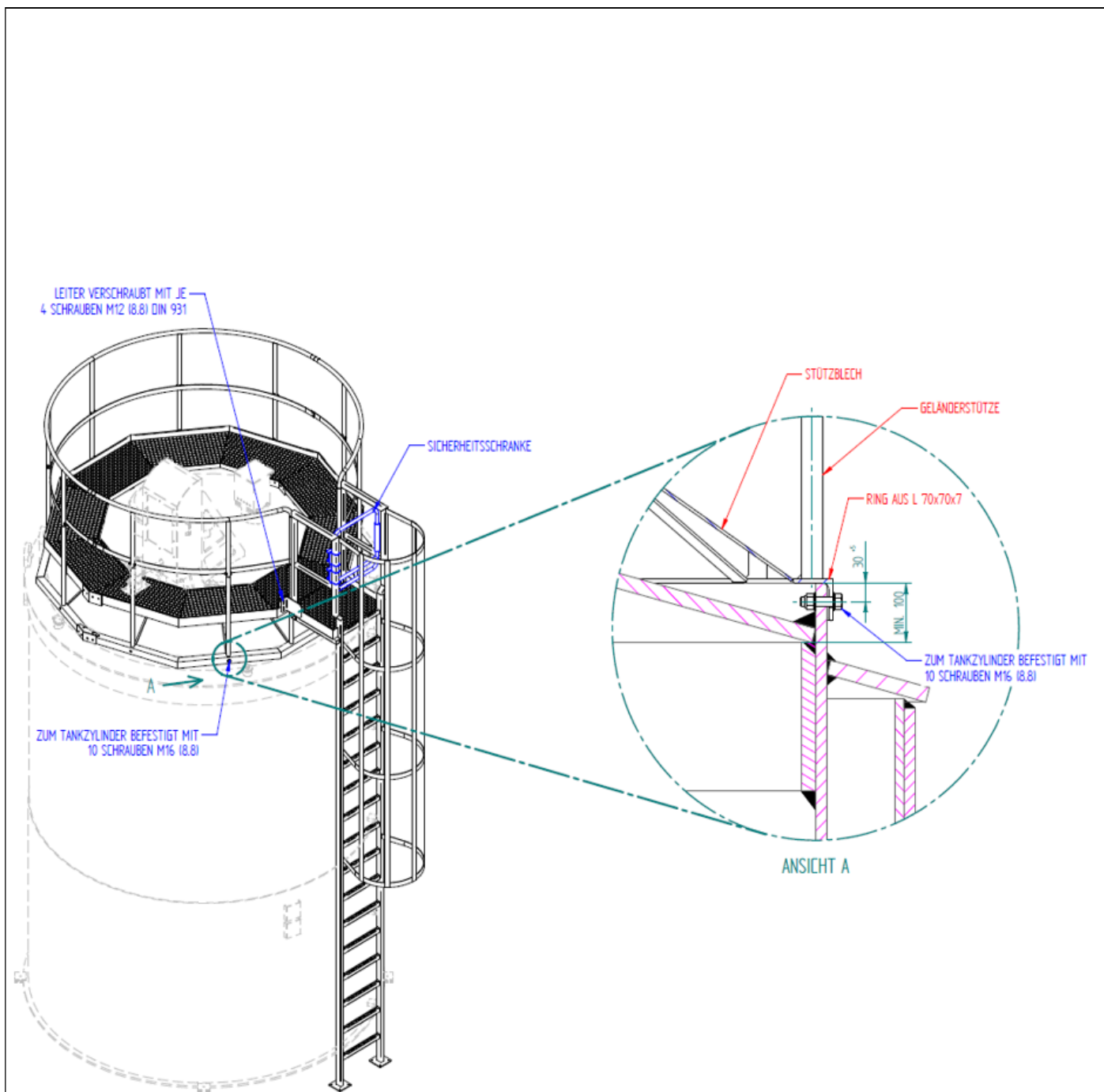

Zylindrische Flachbodenbehälter und Auffangvorrichtungen aus Polyethylen PE-HD aus  
verschweißten Tafeln

Bühne und Leiter  
Befestigungsdetails am Behälter

Anlage 1.24

**Zylindrische Flachbodenbehälter und  
Auffangvorrichtungen aus PE (Tafelbehälter)**

**Anlage 2**

**WERKSTOFFE**

**1 Formmassen**

(1) Für alle Formstoffe (extrudierte/gespresste Tafeln und Schweißprofile) dürfen nur allgemein bauaufsichtlich zugelassene Formmassen der Werkstoffklasse PE 100 verwendet werden.

(2) Eine Mischung der unterschiedlichen Formmassen ist unzulässig. Regranulat dieser Werkstoffe ist von der Verwendung ausgeschlossen.

(3) Die Formmasse ist mit mindestens 70 % Neuware und höchstens 30 % sortenreiner Rücklaufmasse zu verarbeiten.

**2 Formstoffe (Halbzeuge)**

(1) Zur Herstellung der Behälter und Auffangvorrichtungen dürfen neben den Formmassen nach Abschnitt 1 auch Halbzeuge (Formstoffe) verwendet werden, die für den vorliegenden Verwendungszweck allgemein bauaufsichtlich zugelassen sind.

(2) Für die Formstoffe gelten die Anforderungen nach Tabelle 1.

Tabelle 1: Anforderungen an die Formmasse

Eigenschaft, Einheit	Prüfnorm	Anforderung
MFR in g/(10 min)	DIN EN ISO 1133-1 <sup>1</sup> MFR 190/5	max. MFR = MFR <sub>(a)</sub> + 15 %
Streckspannung in N/mm <sup>2</sup>	DIN EN ISO 527-1 <sup>2</sup> und -2 <sup>3</sup> (bei 50 mm/min Abzugsgeschw.)	≥ 20,0
Streckdehnung in %		≥ 8,0
Elastizitätsmodul (Sekantenmodul) in N/mm <sup>2</sup>	DIN EN ISO 527-1 und -2	≥ 800
Maßänderung nach Warmlagerung längs und quer in %	in Anlehnung an DIN 8075 <sup>4</sup>	± 3,0 (maximal)
Index (a) = gemessener Wert vor der Verarbeitung (Formmasse)		

Für die Schweißprofile ist das Merkblatt DVS 2211<sup>5</sup> zu beachten.

- |   |                          |  |
|---|--------------------------|--|
| 1 | DIN EN ISO 1133:2022-1   | Kunststoffe - Bestimmung der Schmelze-Massefließrate (MFR) und der Schmelze-Volumenfließrate (MVR) von Thermoplasten (ISO 1133:2011) |
| 2 | DIN EN ISO 527-1:2019-12 | Kunststoffe, Bestimmung der Zugeigenschaften, Teil 1: Allgemeine Grundsätze  |
| 3 | DIN EN ISO 527-2:2012-06 |  |
| 4 | DIN 8075:2018-08         | Rohre aus Polyethylen (PE), PE 80, PE 100; Allgemeine Güteanforderungen, Prüfungen   |
| 5 | DVS 2211:2021-05         | Schweißen von thermoplastischen Kunststoffen - Schweißzusätze – Kennzeichnung, Anforderungen, Prüfungen                              |

**Zylindrische Flachbodenbehälter und  
Auffangvorrichtungen aus PE (Tafelbehälter)**

**Anlage 3  
Seite 1 von 2**

**HERSTELLUNG, VERPACKUNG, TRANSPORT UND LAGERUNG**

**1 Herstellung**

(1) Beim Kaltbiegen der Tafeln zur Herstellung von Zylinderschüssen ist die zulässige Randfaserdehnung nach DVS 2205-2<sup>6</sup>, Abschnitt 4.1.3.1, Tabelle 3 einzuhalten.

(2) Die Schweißverbindungen der Behälter dürfen nur von Kunststoffschweißern ausgeführt werden, die eine gültige Bescheinigung nach der Richtlinie DVS 2212-1<sup>7</sup> besitzen. Für die angegebenen Schweißverfahren sind die gültigen Normen bzw. DVS-Richtlinien anzuwenden.

(3) Die Formstoffe der zu verschweißenden Behälterteile (einschließlich Zusatzwerkstoff) sollten vorzugsweise einer Schmelzindexgruppe angehören. Die Verschweißung von Bauteilen aus Formstoffen, die aus Formmassen nach Anlage 2, Abschnitt 1 hergestellt oder allgemein bauaufsichtlich zugelassen sind, ist untereinander zulässig.

(4) Die Bodenplatte ist durch Heizelementstumpfschweißen (HS) herzustellen. Die Verbindungsnahte Boden/Zylindermantel sind durch Extrusionsschweißen (WE) herzustellen. Alle übrigen Schweißnähte können durch Warmgas-Ziehschweißen (WZ) oder Heizelementstumpfschweißen ausgeführt werden, sofern nicht im Bescheid ein anderes Schweißverfahren vorgeschrieben ist. Die Behälterteile sind so miteinander zu verbinden, dass keine sich kreuzenden Nähte entstehen.

(5) Für das Warmgas-Ziehschweißen gelten die Richtlinien DVS 2207-3<sup>8</sup> und DVS 2208-2<sup>9</sup>, für das Extrusionsschweißen die Richtlinien DVS 2207-4<sup>10</sup> und DVS 2209-1<sup>11</sup> und für das Heizelementstumpfschweißen gilt die Richtlinie DVS 2208-1<sup>12</sup>.

(6) Schweißnähte, die in den Anlagen zu diesem Bescheid nicht näher beschrieben sind, müssen entsprechend Richtlinie DVS 2205-3<sup>13</sup> ausgeführt werden.

(7) Die Bewertung der Schweißnähte erfolgt nach Richtlinie DVS 2202-1<sup>14</sup>, entsprechend der Bewertungsgruppe I.

6	DVS 2205-2:2015-12	Berechnung von Behältern und Apparaten aus Thermoplasten – Stehende, runde, drucklose Behälter
7	DVS 2212-1:2021-12	Prüfung von Kunststoffschweißern; Prüfgruppen I und II
8	DVS 2207-3:2019-12	Warmgasschweißen von thermoplastischen Kunststoffen; Warmgaszieh- und Warmgasfächelschweißen von Rohren, Rohrleitungsteilen und Tafeln
9	DVS 2208-2:1978-09	Schweißen von thermoplastischen Kunststoffen; Maschinen und Geräte für das Warmgasschweißen
10	DVS 2207-4:2019-12	Schweißen von thermoplastischen Kunststoffen; Extrusionsschweißen von Rohren, Rohrleitungsteilen und Tafeln; Verfahren, Anforderungen
11	DVS 2209-1:1981-12	Schweißen von thermoplastischen Kunststoffen; Extrusionsschweißen; Verfahren-Merkmale
12	DVS 2208-1:2019-09	Schweißen von thermoplastischen Kunststoffen; Maschinen und Geräte für das Heizelementstumpfschweißen von Rohren, Rohrleitungsteilen und Tafeln
13	DVS 2205-3:1975-04	Berechnung von Behältern und Apparaten aus Thermoplasten; Schweißverbindungen
14	DVS 2202:2016-08	Bewertung von Fügeverbindungen aus thermoplastischen Kunststoffen an Rohrleitungsteilen und Tafeln – Merkmale, Beschreibung, Bewertung

## HERSTELLUNG, VERPACKUNG, TRANSPORT UND LAGERUNG

### 2 Verpackung, Transport, Lagerung

#### 2.1 Verpackung

Eine Verpackung der Behälter und Auffangvorrichtungen zum Zwecke des Transports bzw. der Lagerung ist bei Beachtung der Anforderungen des Abschnitts 2.2 nicht erforderlich.

#### 2.2 Transport, Lagerung

##### 2.2.1 Allgemeines

Der Transport ist nur von solchen Firmen durchzuführen, die über fachliche Erfahrungen, geeignete Geräte, Einrichtungen und Transportmittel sowie ausreichend geschultes Personal verfügen.

##### 2.2.2 Transportvorbereitung

(1) Die Behälter bzw. Auffangvorrichtungen sind so für den Transport vorzubereiten, dass beim Verladen, Transportieren und Abladen keine Schäden auftreten.

(2) Die Ladefläche des Transportfahrzeugs muss so beschaffen sein, dass Beschädigungen der Behälter bzw. Auffangvorrichtungen durch punktförmige Stoß- oder Druckbelastungen auszuschließen sind.

##### 2.2.3 Auf- und Abladen

(1) Beim Abheben, Verfahren und Absetzen der Behälter bzw. der Auffangvorrichtungen müssen stoßartige Beanspruchungen vermieden werden.

(2) Kommt ein Gabelstapler zum Einsatz, sollen die Gabeln eine Breite von mindestens 12 cm aufweisen, andernfalls sind lastverteilende Mittel einzusetzen.

(3) Während der Fahrt mit dem Stapler sind die Behälter bzw. Auffangvorrichtungen zu sichern.

(4) Werden Hebeösen zum Aufrichten oder Transport der Behälter bzw. der Auffangvorrichtungen verwendet, so sind die Anschlagmittel an einer Traverse zu befestigen. Die zulässige Tragkraft der Hebeöse ist der statischen Berechnung zu entnehmen.

(5) Stützen und sonstige hervorstehende Behälerteile dürfen nicht zur Befestigung oder zum Heben herangezogen werden. Ein Schleifen der Behälter bzw. der Auffangvorrichtungen über den Untergrund ist nicht zulässig.

##### 2.2.4 Beförderung

Behälter und Auffangvorrichtungen sind gegen Lageveränderung während der Beförderung zu sichern. Durch die Art der Befestigung dürfen die Bauteile nicht beschädigt werden.

##### 2.2.5 Lagerung

(1) Sollte eine Lagerung der Behälter vor dem Einbau erforderlich sein, so darf diese nur auf ebenem, von scharfkantigen Gegenständen befreitem Untergrund geschehen.

(2) Bei Lagerung im Freien sind die Behälter bzw. Auffangvorrichtungen gegen Beschädigung und Sturmeinwirkung sowie bei Verwendung einer nicht UV-stabilisierten Formmasse auch vor direkter UV-Einstrahlung zu schützen.

##### 2.2.6 Schäden

Bei Schäden, die durch den Transport bzw. bei der Lagerung entstanden sind, ist nach den Feststellungen eines für Kunststofffragen zuständigen Sachverständigen<sup>15</sup> zu verfahren.

<sup>15</sup> Sachverständige von Zertifizierungs- und Überwachungsstellen nach Kapitel II, Absatz 2.4.1 (2) dieses Bescheids sowie weitere Sachverständige, die auf Anfrage vom DIBt bestimmt werden.



**Zylindrische Flachbodenbehälter und  
Auffangvorrichtungen aus PE (Tafelbehälter)**

**Anlage 4  
Seite 1 von 2**

**ÜBEREINSTIMMUNGSBESTÄTIGUNG**

**1 Werkseigene Produktionskontrolle**

**1.1 Werkstoffe**

(1) Der Verarbeiter hat im Rahmen der Eingangskontrollen der Ausgangsmaterialien anhand des Ü-Zeichens nachzuweisen, dass die Werkstoffe den in der allgemeinen bauaufsichtlichen Zulassung des Werkstoffs festgelegten Eigenschaften entsprechen.

(2) Die erforderlichen Nachweise sind in Tabelle 2 aufgeführt.

Tabelle 2: erforderliche Nachweise

Gegenstand	Eigenschaft	Prüfgrundlage	Dokumentation	Häufigkeit
Formmasse	Handelsname, Typenbezeichnung Formmasstyp nach DIN EN ISO 17855-1 <sup>16</sup>	Anlage 2, Abschnitt 1	Ü-Zeichen	jede Lieferung
	MFR, Dichte			
Formstoff Halbzeug	Handelsname Formmasstyp nach DIN EN ISO 17855-1	Anlage 2, Abschnitt 2	Aufzeichnung; bei allgemein bauaufsichtlich zugelassenen Formstoffen: Ü-Zeichen	
	MFR, Streckspannung, Streckdehnung, Elastizitätsmodul, Maßänderung nach Warmlagerung			
	Schweißbeignung	in Anlehnung an DVS 2201-2 <sup>17</sup>	Aufzeichnung	

Die in Anlage 2, Abschnitt 2, angegebenen Überwachungskennwerte sind einzuhalten. Bei der Ermittlung der Werte ist jeweils der Mittelwert aus 3 Einzelmessungen zu bilden.

<sup>16</sup> DIN EN ISO 17855-1:2015-02 Kunststoffe - Polyethylen (PE)-Formmassen - Teil 1: Bezeichnungssystem und Basis für Spezifikation (ISO 17855-1:2014); Deutsche Fassung EN ISO 17855-1: 2014

<sup>17</sup> DVS 2201-2:1985-07 Prüfen von Halbzeug aus Thermoplasten; Schweißbeignung; Prüfverfahren; Anforderungen

**Zylindrische Flachbodenbehälter und  
Auffangvorrichtungen aus PE (Tafelbehälter)**

**Anlage 4  
Seite 2 von 2**

**ÜBEREINSTIMMUNGSBESTÄTIGUNG**

**1.2 Behälter bzw. Auffangvorrichtungen**

An den Behältern und Auffangvorrichtungen sind die in Tabelle 3 genannten Prüfungen durchzuführen und zu dokumentieren.

Tabelle 3: Prüfungen an Behältern und Auffangvorrichtungen

Eigenschaft	Prüfgrundlage	Dokumentation	Häufigkeit
Oberflächen und Schweißverbindungen	in Anlehnung an DVS 2206 <sup>18</sup>	Aufzeichnung (Herstellerbescheinigung)	jeder Behälter bzw. Auffangvorrichtung
Form, Abmessungen, Wanddicke	entsprechend diesem Bescheid		
Herstellungstoleranzen	DIN 18800-4 <sup>19</sup> Abschn. 3		
Dichtheit	Prüfung mit Wasserfüllung bei maximaler Füllhöhe nach DVS 2206-2 <sup>20</sup>		
Schweißnahtgeometrie	in Anlehnung an DVS 2205-3 <sup>13</sup>		

**1.3 Arbeitsproben**

Zur Beurteilung der Schweißausführung ist der prüftechnische Biegeversuch nach den in Tabelle 4 aufgeführten Anforderungen durchzuführen.

Tabelle 4: prüftechnischer Biegeversuch

Eigenschaft	Prüfgrundlage	Dokumentation	Häufigkeit
Biegewinkel	In Anlehnung an DVS 2203-1 <sup>21</sup> und DVS 2203-5 <sup>22</sup>	Aufzeichnung	halbjährlich/Schweißausführender
Biegewinkel (HS)			monatlich/Maschine

<sup>18</sup> DVS 2206-1:2011-09 Zerstörungsfreie Prüfungen von Behältern, Apparaten und Rohrleitungen aus thermoplastischen Kunststoffen – Maß- und Sichtprüfung  
<sup>19</sup> DIN 18800-4:2008-11 Stahlbauten; Stabilitätsfälle, Schalenbeulen  
<sup>20</sup> DVS 2206-2:2015-09 Zerstörungsfreie Prüfung von drucklosen Behältern und Apparaten aus thermoplastischen Kunststoffen - Dichtheitsprüfung  
<sup>21</sup> DVS 2203-1:2003-01 Prüfen von Schweißverbindungen aus thermoplastischen Kunststoffen, Prüfverfahren - Anforderungen  
<sup>22</sup> DVS 2203-5:2023-04 Prüfen von Schweißverbindungen an Tafeln und Rohren aus thermoplastischen Kunststoffen, Technologischer Biegeversuch

## AUFSTELLBEDINGUNGEN

### 1 Allgemeines

(1) In Überschwemmungsgebieten sind die Behälter bzw. Auffangvorrichtungen so aufzustellen, dass sie von der Flut nicht erreicht werden können.

(2) Bei Außenaufstellung müssen die Behälter aus UV-stabilisierten Formmassen hergestellt sein.

### 2 Auflagerung

(1) Der Boden der Behälter bzw. der Auffangvorrichtungen muss vollständig auf einer horizontalen, ebenen, biegesteifen Auflagerplatte gebettet sein.

(2) Bei Behältern, die nicht in Auffangvorrichtungen nach diesem Bescheid aufgestellt werden, ist zwischen Auflagerplatte und Behälterboden als Sperr- und Gleitschicht eine einteilige PE-Tafel von mindestens 2 mm Dicke vorzusehen. Bei Aufstellung außerhalb von Gebäuden muss die PE-Tafel UV-beständig sein. Unter Auffangvorrichtungen nach dieser allgemeinen bauaufsichtlichen Zulassung ist die Anordnung einer PE-Tafel nicht erforderlich.

### 3 Abstände

(1) Die einzuhaltenden Abstände richten sich nach den wasserrechtlichen Regelungen<sup>23</sup>. Anforderungen anderer Rechtsbereiche bleiben hiervon unberührt.

(2) Bei der Festlegung des Abstandes zwischen Behälter und Auffangvorrichtung ist sicherzustellen, dass bei einem evtl. Versagen des Behälters kein Aufschwimmen des Behälters durch Auftrieb erfolgt andernfalls ist eine Auftriebssicherung gemäß Anlage 1.20 zu verwenden.

### 4 Montage

(1) Die Behälter und die gegebenenfalls verwendeten Auffangvorrichtungen sind lotrecht aufzustellen.

(2) Bei Aufstellung im Freien sind bei Aufstellung ohne Auffangvorrichtungen die Behälter, bei Aufstellung in Auffangvorrichtungen die Auffangvorrichtungen gegen Windlast (s. Abschnitt 2.2.4 (2) der Besonderen Bestimmungen sowie Anlage 1.18) zu verankern. Behälterverankerungen in Auffangvorrichtungen nach diesem Bescheid sind jedoch nicht zulässig.

<sup>23</sup> Siehe hierzu z. B. Arbeitsblatt DWA-A 779 (TRwS 779) Juni 2023, Abschnitt 5.2

## AUFSTELLBEDINGUNGEN

### 5 Anschließen von Rohrleitungen

- (1) Rohrleitungen sind so auszulegen und zu montieren, dass unzulässiger Zwang nicht auftritt.
- (2) Für Be- und Entlüftungsleitungen gelten die wasserrechtlichen Regelungen. Anforderungen anderer Rechtsbereiche bleiben unberührt.
- (3) Beim Anschließen von Wasserschleusen oder sonstigen Vorlagen ist darauf zu achten, dass die in der statischen Berechnung angesetzten Drücke nicht überschritten werden (siehe auch Abschnitt 2.2.4 (10) der Besonderen Bestimmungen.)